

คู่มือผู้ใช้

SM-S921B/DS
SM-S926B/DS
SM-S928B/DS

สารบัญ

การเริ่มต้นใช้งาน

- 5 รูปแบบและฟังก์ชันของเครื่อง
- 13 การชาร์จแบตเตอรี่
- 18 การ์ด Nano-SIM และ eSIM
- 20 การเปิดและปิดเครื่อง
- 21 การตั้งค่าเริ่มต้น
- 22 Samsung account
- 23 การถ่ายโอนข้อมูลจากเครื่องเดิมของคุณ (Smart Switch)
- 25 การทำความเข้าใจหน้าจอ
- 33 แผงการแจ้งเตือน
- 35 จับภาพหน้าจอและบันทึกหน้าจอ
- 37 การบ่อนข้อความ
- 39 การแยกข้อความ

แอปและคุณสมบัติ

- 40 การติดตั้งหรือการถอนการติดตั้งแอป
- 41 S Pen (Galaxy S24 Ultra)
- 55 โทรศัพท์
- 59 รายชื่อ
- 61 ข้อความ
- 62 กล้องถ่ายรูป
- 81 แกลเลอรี
- 86 AR Zone
- 92 Bixby
- 94 Bixby Vision

- 95 มัลติวินโดว์ (ใช้งานหลายแอปพร้อมกัน)
- 98 Samsung Internet
- 99 Samsung Health
- 100 Samsung Notes
- 105 Samsung Members
- 106 Samsung Kids
- 107 Samsung Global Goals
- 107 Samsung TV Plus
- 107 Samsung Find
- 107 Samsung Shop
- 108 Galaxy Shop
- 108 Galaxy Wearable
- 108 PENUP (Galaxy S24 Ultra)
- 109 ปฏิทิน
- 110 Reminder (รับการแจ้งเตือนสำหรับรายการที่ต้องทำ)
- 111 บันทึกเสียง
- 113 ไฟล์ส่วนตัว (การตรวจสอบและจัดการไฟล์)
- 113 นาฬิกา
- 113 เครื่องคิดเลข
- 114 Gaming Hub
- 115 Game Booster (การกำหนดค่าสภาพแวดล้อมการเล่นเกมของคุณ)
- 116 SmartThings
- 117 การแชร์เนื้อหา
- 118 Music Share

- 120 Smart View (เชื่อมต่อกับหน้าจอโทรทัศน์)
- 121 ลิงก์ไปยัง Windows (การใช้เครื่องผ่านการเชื่อมต่อทางด้านคอมพิวเตอร์)
- 122 Samsung DeX
- 127 แอป Google
- ## การตั้งค่า
- 128 บทนำ
- 128 Samsung account
- 128 การเชื่อมต่อ
- 130 Wi-Fi
- 131 Bluetooth
- 133 NFC และการชำระเงินแบบไร้สัมผัส
- 134 ตัวประหยัดข้อมูล
- 134 เครือข่ายที่อนุญาตสำหรับแอป
- 135 ฮอตสปอตมือถือ
- 135 การตั้งค่าการเชื่อมต่อเพิ่มเติม
- 137 อุปกรณ์ที่เชื่อมต่อ
- 138 โหมดและกิจวัตร
- 138 การใช้โหมดต่าง ๆ
- 139 การใช้กิจวัตรประจำวัน
- 139 เสียงและการสั่น
- 140 คุณภาพและเอฟเฟกต์เสียง
- 141 แยกเสียงของแอป
- 141 การแจ้งเตือน
- 142 จอภาพ
- 143 การเคลื่อนไหวที่สิ้นไหว
- 144 การเปลี่ยนโหมดหน้าจอหรือการปรับสีหน้าจอ
- 145 แบตเตอรี่
- 145 วอลเปเปอร์และสไตส์
- 145 ธีม
- 146 หน้าจอหลัก
- 146 หน้าจอล็อกและ AOD
- 147 ปลดล็อกต่อเนื่อง
- 147 Always On Display (แสดงข้อมูลขณะหน้าจอปิดอยู่)
- 148 ความปลอดภัยและความเป็นส่วนตัว
- 149 การจดจำใบหน้า
- 151 การจดจำลายนิ้วมือ
- 153 โฟลเดอร์ที่ปลอดภัย
- 156 Wi-Fi ที่ปลอดภัย
- 157 Samsung Pass
- 160 ตำแหน่ง
- 160 ความปลอดภัยและเหตุฉุกเฉิน
- 161 บัญชีผู้ใช้และการแบ็คอัพ
- 161 Samsung Cloud
- 162 Google
- 162 คุณสมบัติขั้นสูง
- 164 ระบบอัจฉริยะขั้นสูง
- 164 การเคลื่อนไหวและท่าทาง
- 165 เอฟเฟกต์การโทรวิดีโอ
- 166 Dual Messenger
- 167 Digital Wellbeing และการควบคุมของผู้ปกครอง
- 167 การดูแลอุปกรณ์
- 168 แอป
- 169 การจัดการทั่วไป
- 170 การช่วยเหลือการเข้าถึง
- 171 อัปเดตซอฟต์แวร์
- 171 เกี่ยวกับโทรศัพท์

ประกาศการใช้งาน

- 172 ข้อควรระวังในการใช้เครื่อง
- 175 หมายเหตุเกี่ยวกับเนื้อหาแพคเกจและอุปกรณ์เสริม
- 176 การดูแลรักษาคุณสมบัติกันน้ำและกันฝุ่น
- 177 สถานการณ์ที่ความร้อนของเครื่องสูงเกินไปและการแก้ไขปัญหา

ภาคผนวก

- 181 การช่วยเหลือการเข้าถึง
- 196 การแก้ไขปัญหาเบื้องต้น

การเริ่มต้นใช้งาน

รูปแบบและฟังก์ชันของเครื่อง

► Galaxy S24 Ultra:

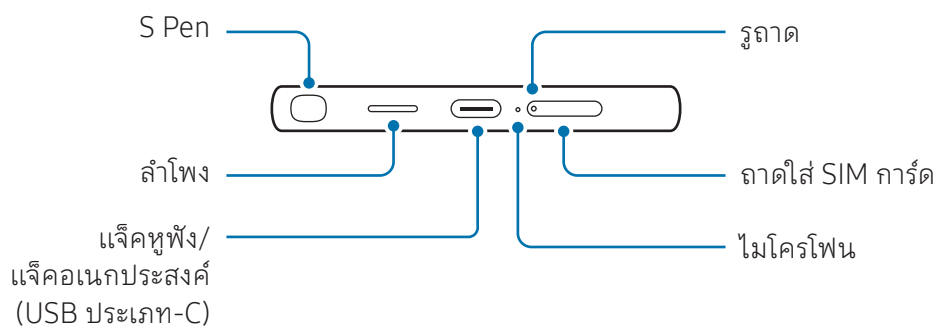
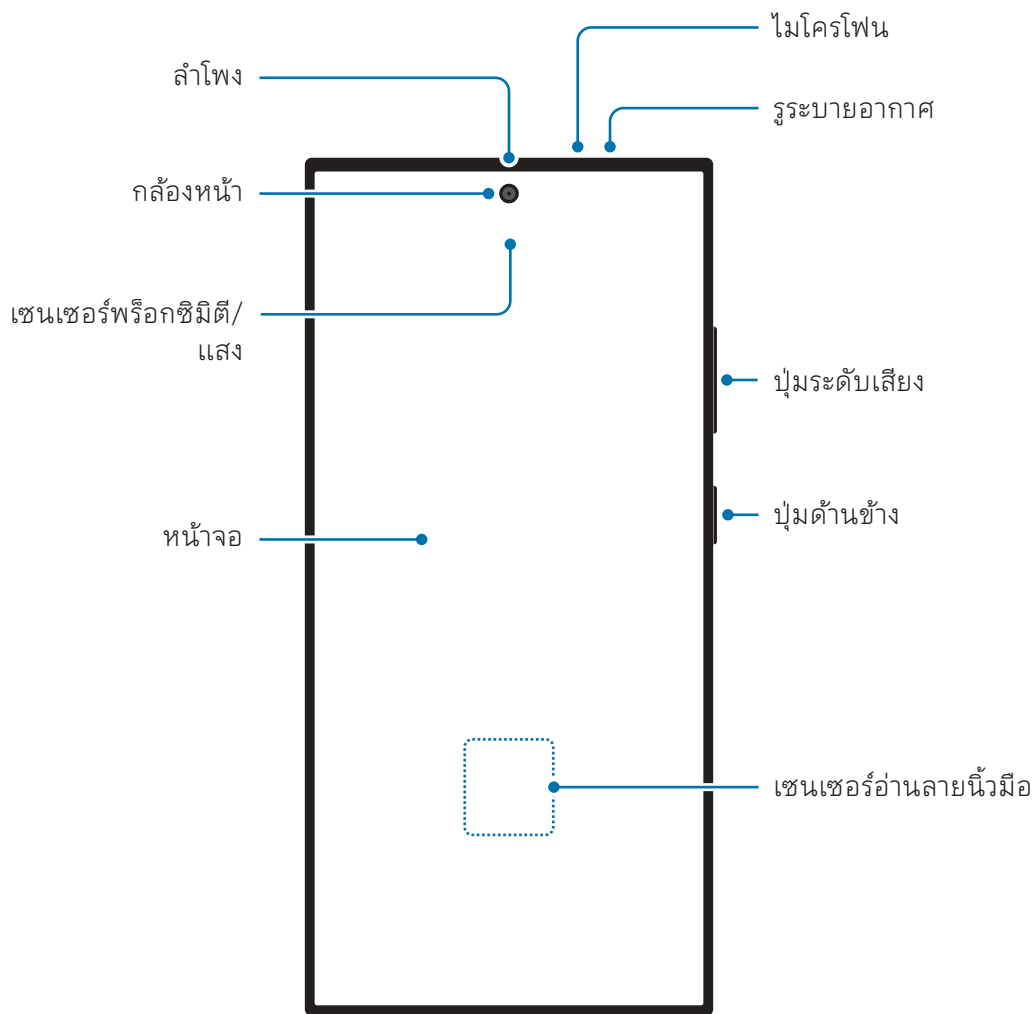

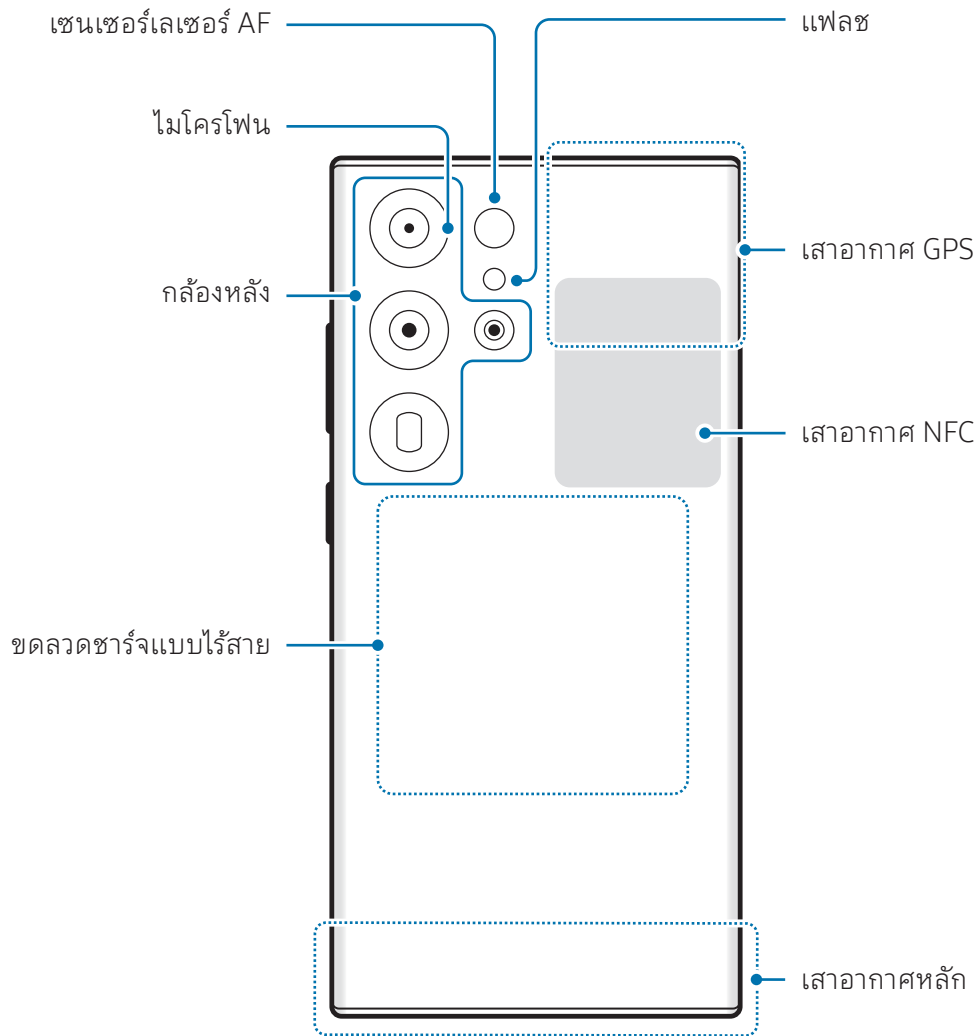

► Galaxy S24+:

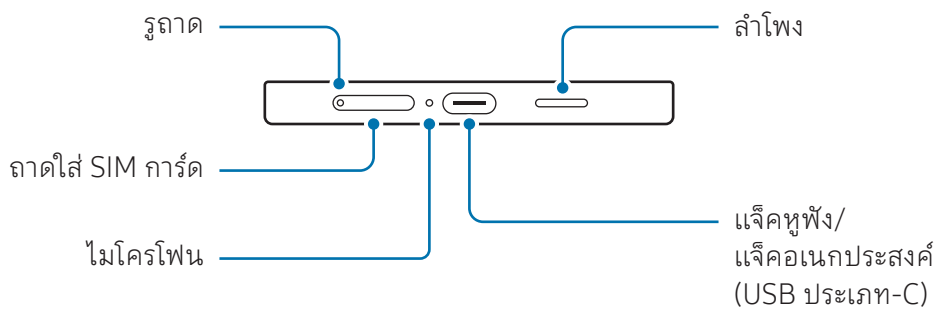
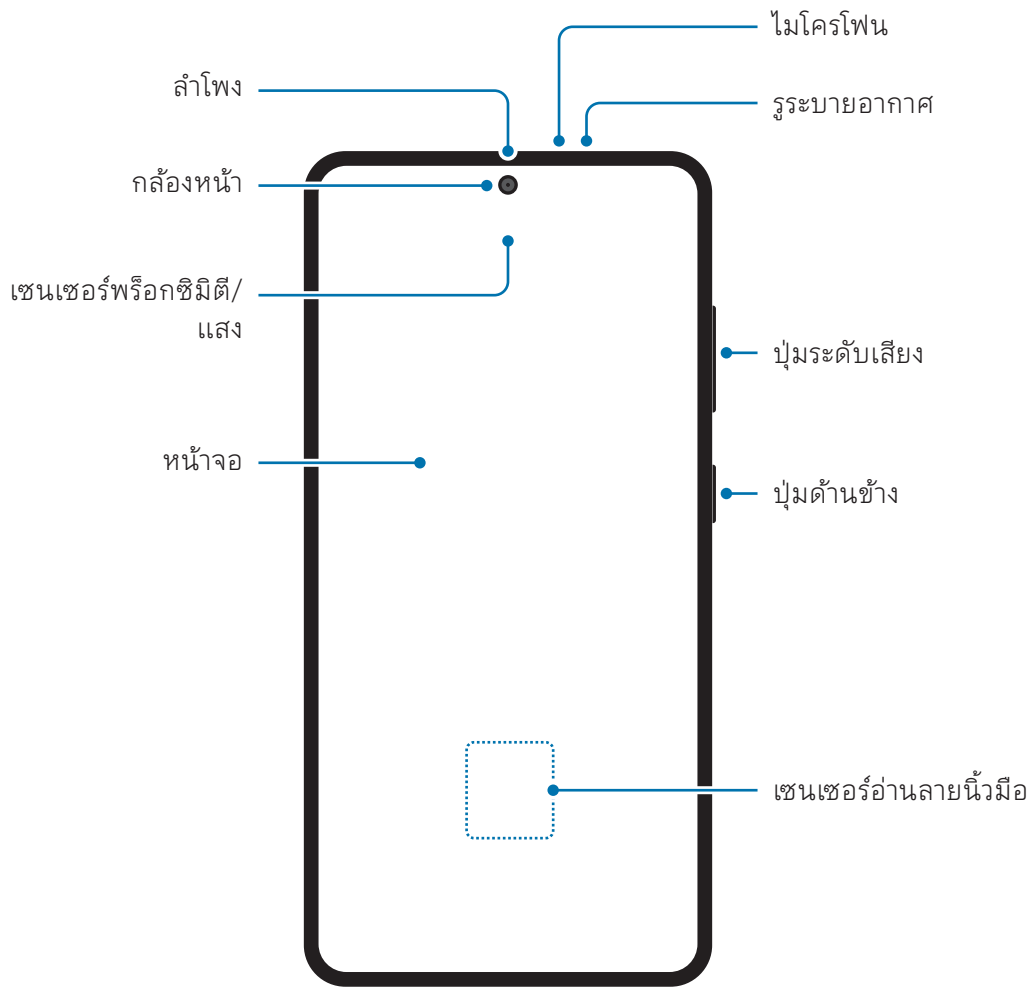

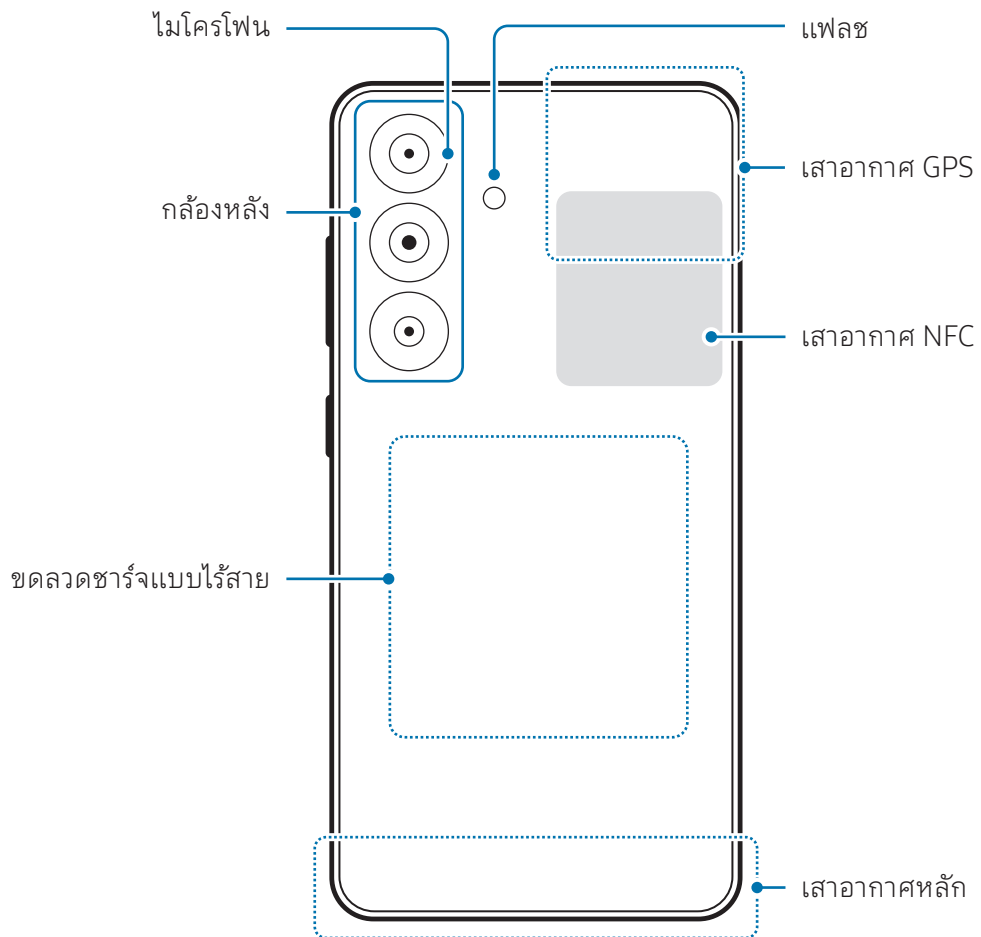

► Galaxy S24:

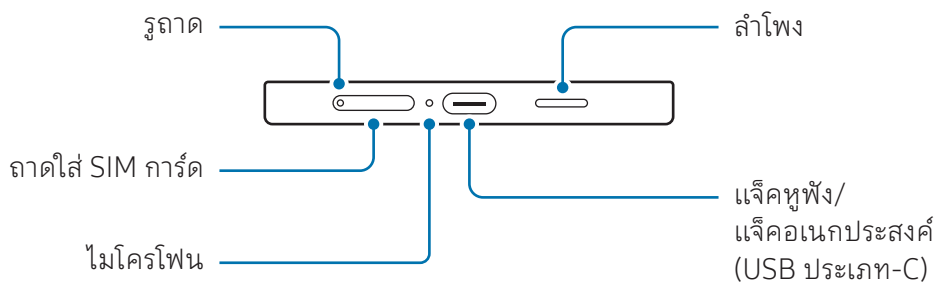
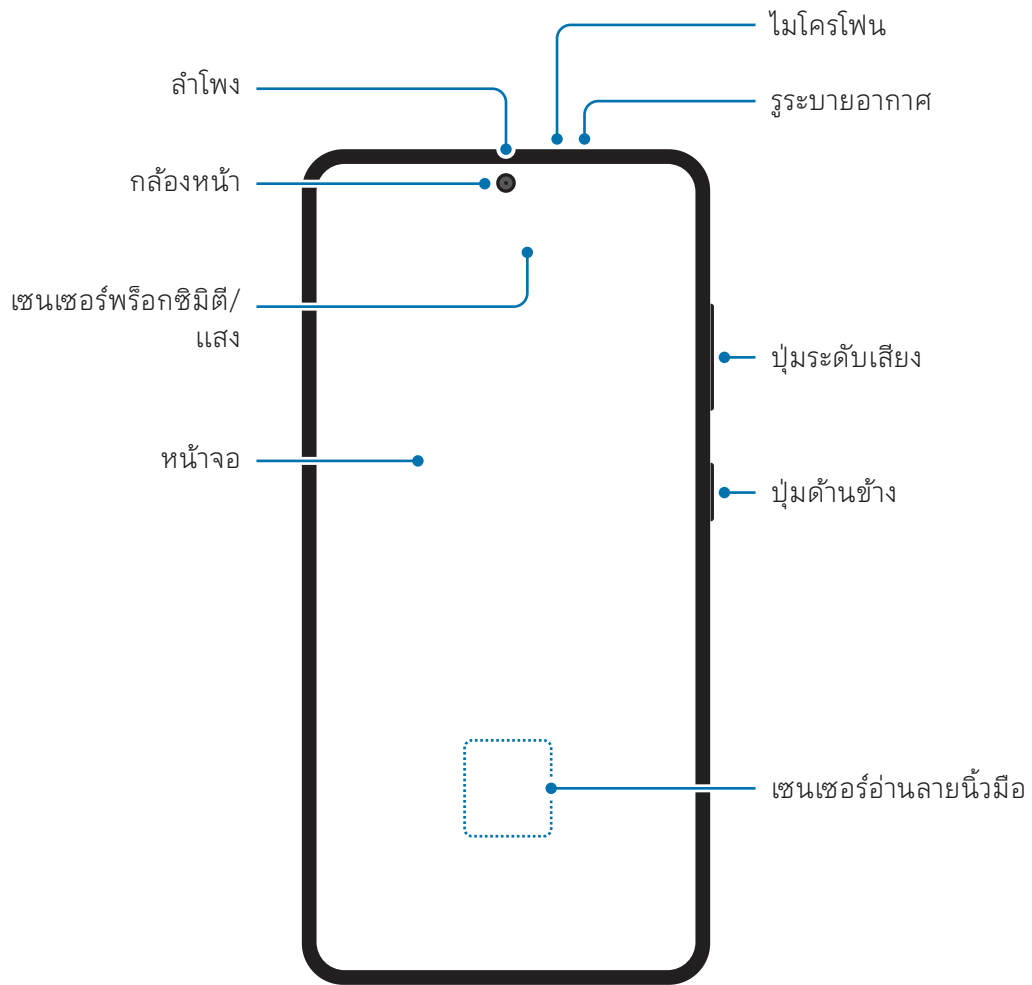

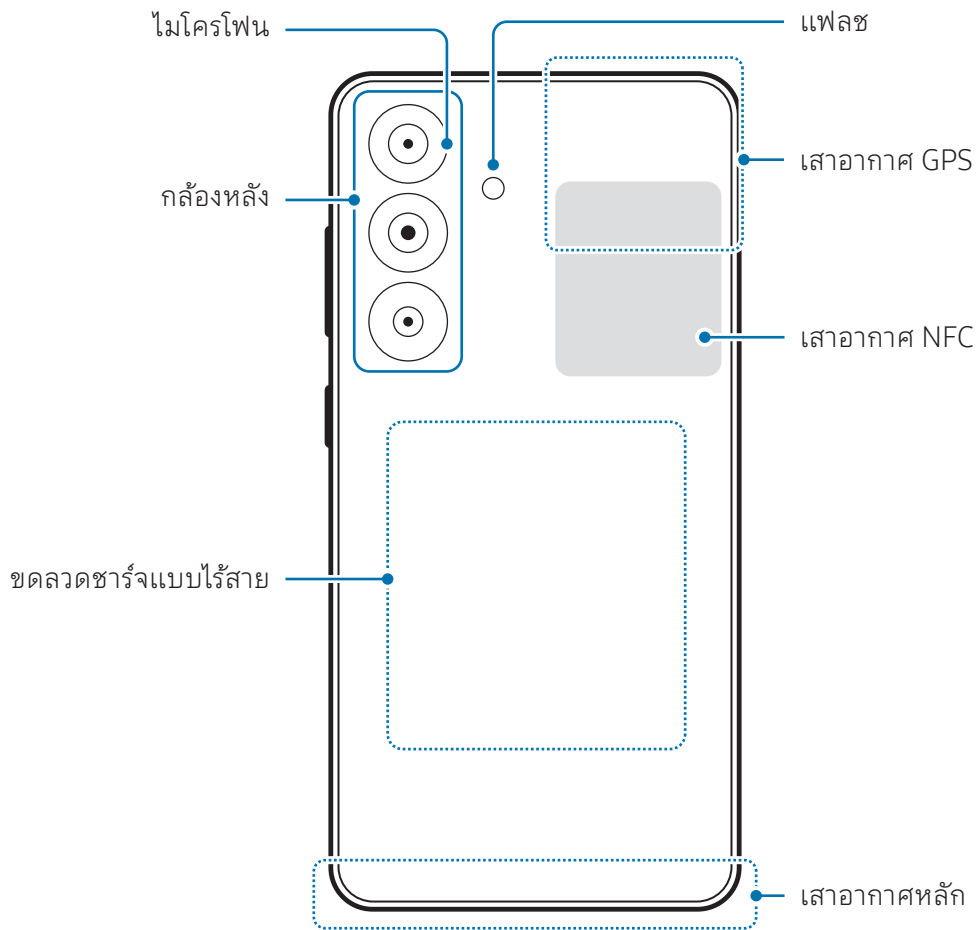



- เมื่อใช้ลำโพง เช่น เมื่อเล่นไฟล์มีเดียหรือใช้ลำโพงนอก อย่างวางเครื่องไว้ใกล้กับหูของคุณ
- ระมัดระวังอย่าให้เลนส์กล้องถ่ายรูปสัมผัสแหล่งกำเนิดแสงที่รุนแรงมาก เช่น กระทบกับแสงแดดโดยตรง หากเลนส์กล้องถ่ายรูปสัมผัสกับแหล่งกำเนิดแสงที่รุนแรงมาก เช่น กระทบกับแสงแดดโดยตรงนั้น ตัวรับแสงของกล้องอาจชำรุดได้ ตัวรับแสงที่เสียหายจะไม่สามารถซ่อมแซมได้และจะทำให้เกิดจุดหรือจุดต่างในรูปภาพ
- หากคุณใช้เครื่องโดยที่กระจกหรือตัวอะคริลิคแตกนั้น อาจมีความเสี่ยงต่อการได้รับบาดเจ็บ ใช้เครื่องนี้ได้หลังจากได้รับการซ่อมที่ศูนย์บริการซัมซุงหรือศูนย์บริการที่ได้รับอนุญาตแล้วเท่านั้น
- หากฝุ่นหรือวัตถุแปลกปลอมเข้าไปในไมโครโฟน ลำโพงหรือเครื่องรับสัญญาณ หรือหากชิ้นส่วนเหล่านี้ถูกครอบไว้ เสียงของเครื่องอาจเงียบหรือคุณสมบัตียบางอย่างอาจไม่ทำงาน หากคุณพยายามกำจัดฝุ่นหรือวัตถุแปลกปลอมด้วยวัตถุมีคมอาจทำให้เครื่องเสียหายและอาจส่งผลกระทบต่อลักษณะที่ปรากฏ



- ปัญหาการเชื่อมต่อและแบตเตอรี่หมดอาจเกิดขึ้นในสถานการณ์ต่อไปนี้:
 - ถ้าคุณติดสติ๊กเกอร์สีเมทัลลิกที่บริเวณเสาอากาศของอุปกรณ์
 - ถ้าคุณติดฝาครอบที่ทำจากวัสดุที่เป็นโลหะลงบนอุปกรณ์
 - ถ้าคุณใช้มือหรือวัตถุอื่นๆ ปิดบริเวณเสาอากาศของอุปกรณ์ขณะที่คุณสมบัตียบางอย่าง เช่น การโทรหรือการเชื่อมต่อข้อมูลมือถือ
- หากบรรยากาศถูกครอบด้วยอุปกรณ์เสริม เช่น ฟิล์มกันรอยหรือสติ๊กเกอร์ อาจเกิดเสียงที่ไม่พึงประสงค์ระหว่างการโทรหรือการเล่นสื่อได้
- อย่าครอบพื้นที่เซนเซอร์พริคซิเมิตี/แสงด้วยอุปกรณ์เสริมหน้าจอ เช่น สติ๊กเกอร์หรือฝาครอบ การกระทำเช่นนั้นอาจทำให้เซนเซอร์ทำงานผิดปกติ
- แสงอาจกะพริบที่ด้านบนของเครื่องในระหว่างการโทรเนื่องจากการใช้งานเซนเซอร์ตรวจจับวัตถุ

ปุ่มฮาร์ด

ปุ่ม	ฟังก์ชัน
ปุ่มด้านข้าง	<ul style="list-style-type: none"> เมื่อเครื่องปิดอยู่ กดค้างไว้เพื่อเปิด กดเพื่อเปิดการทำงานหรือล็อกหน้าจอ กดค้างไว้เพื่อเริ่มต้นการสนทนากับ Bixby โปรดดูที่ การใช้ Bixby สำหรับข้อมูลเพิ่มเติม กดสองครั้งหรือกดค้างไว้เพื่อเปิดแอปหรือคุณสมบัติที่คุณตั้งค่าไว้
ปุ่มด้านข้าง + ปุ่มลดระดับเสียง	<ul style="list-style-type: none"> กดพร้อมกันเพื่อบันทึกภาพหน้าจอ กดค้างไว้พร้อมกันเพื่อปิดเครื่อง

การตั้งค่าปุ่มด้านข้าง

เลือกแอปหรือคุณสมบัติเพื่อเปิดใช้โดยการกดปุ่มด้านข้างสองครั้งหรือการกดค้างไว้ที่ปุ่มด้านข้าง เปิดแอป การตั้งค่า สัมผัส คุณสมบัติขั้นสูง → ปุ่มด้านข้าง และจากนั้นให้เลือกตัวเลือกที่คุณต้องการ

ปุ่มซอฟต์แวร์

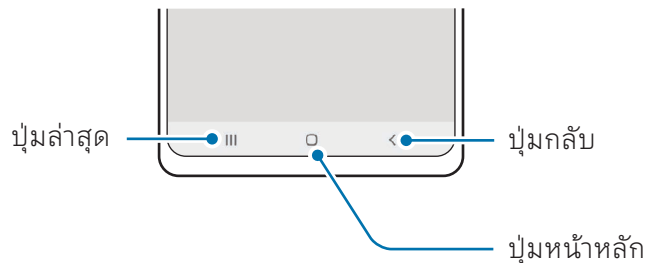

เมื่อคุณเปิดหน้าจอแล้ว ปุ่มซอฟต์แวร์จะปรากฏที่ด้านล่างของหน้าจอ โปรดดูที่ [แถบการนำทาง \(ปุ่มซอฟต์แวร์\)](#) สำหรับข้อมูลเพิ่มเติม

การชาร์จแบตเตอรี่

ชาร์จแบตเตอรี่ก่อนการใช้งานเป็นครั้งแรก หรือเมื่อไม่นำมาใช้เป็นระยะเวลานาน

การชาร์จแบบมีสาย

เชื่อมต่อสาย USB เข้ากับตัวแปลงไฟผ่าน USB และเสียบสายเข้ากับแจ็กคอนเนกประสงค์ของเครื่องเพื่อชาร์จแบตเตอรี่ หลังจากชาร์จจนเต็มแล้วให้ถอดเครื่องชาร์จออกจากเครื่อง

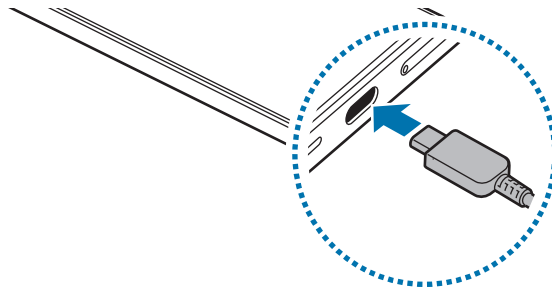

การชาร์จแบบไร้สาย

เครื่องมีขดลวดชาร์จแบบไร้สายในตัว คุณสามารถชาร์จแบตเตอรี่ได้โดยใช้เครื่องชาร์จแบบไร้สาย (มีขายแยกต่างหาก)

วางกึ่งกลางของด้านหลังเครื่องลงตรงกึ่งกลางของเครื่องชาร์จแบบไร้สายเพื่อชาร์จแบตเตอรี่ หลังจากชาร์จจนเต็มแล้วให้ถอดเครื่องออกจากเครื่องชาร์จแบบไร้สาย

เวลาในการชาร์จโดยประมาณจะปรากฏบนแผงการแจ้งเตือน เวลาในการชาร์จจริงแสดงให้เห็นว่าไม่มีการใช้งานเครื่อง และอาจแตกต่างกันไปขึ้นอยู่กับสภาพของการชาร์จ การชาร์จแบบไร้สายอาจทำงานไม่ราบรื่นขึ้นอยู่กับประเภทของอุปกรณ์เสริมหรือฝาครอบ สำหรับการชาร์จแบบไร้สายที่เสถียร ขอแนะนำให้แยกฝาครอบหรืออุปกรณ์เสริมออกจากเครื่อง



ข้อควรระวังสำหรับการชาร์จแบบไร้สาย

หากคุณไม่ปฏิบัติตามข้อควรระวัง เครื่องอาจจะไม่ได้รับการชาร์จอย่างถูกต้องหรืออาจจะร้อนจัด หรือเครื่องและการ์ดอาจเสียหายได้

- อย่าวางเครื่องที่เครื่องชาร์จแบบไร้สายพร้อมกับบัตรเครดิตหรือบัตรประจำตัวที่ใช้เทคโนโลยีอาร์เอฟไอดี (RFID) (เช่นบัตรขนส่งหรือคีย์การ์ด) ที่วางอยู่ระหว่างด้านหลังของเครื่องและฝาครอบของเครื่อง
- อย่าวางเครื่องที่เครื่องชาร์จแบบไร้สายเมื่อมีวัสดุที่เป็นตัวนำไฟฟ้า เช่นวัตถุที่เป็นโลหะและแม่เหล็ก ที่วางอยู่ระหว่างเครื่องและเครื่องชาร์จแบบไร้สาย



- หากคุณใช้เครื่องชาร์จแบบไร้สายในพื้นที่ที่มีสัญญาณเครือข่ายอ่อน คุณอาจสูญเสียการรับสัญญาณ
- ใช้เครื่องชาร์จแบบไร้สายที่รับรองโดยซัมซุง หากคุณใช้เครื่องชาร์จแบบไร้สายอื่น แบตเตอรี่อาจไม่ได้ชาร์จอย่างถูกต้อง

การชาร์จเร็ว

ใช้เครื่องชาร์จเร็วพิเศษหรือเครื่องชาร์จเร็ว เพื่อใช้คุณสมบัติการชาร์จไร้สายแบบเร็วให้ใช้เครื่องชาร์จและส่วนประกอบที่รองรับคุณสมบัตินี้



คุณสามารถตรวจสอบสถานะการเชื่อมต่อของเครื่องชาร์จได้โดยการเปิด **การตั้งค่า** และการสัมผัส **แบตเตอรี่**



- หากการชาร์จแบบเร็วไม่ทำงานให้เปิด **การตั้งค่า** สัมผัส **แบตเตอรี่** → **การตั้งค่าการชาร์จ** และจากนั้นตรวจสอบคุณสมบัติที่คุณต้องการว่าได้เปิดแล้ว นอกจากนี้ให้ตรวจสอบว่าสาย USB และตัวแปลงไฟผ่าน USB เชื่อมต่อเข้ากันอย่างถูกต้องหรือไม่
- คุณสามารถชาร์จแบตเตอรี่ได้เร็วขึ้นขณะที่เครื่องหรือหน้าจอดับ
- หากเครื่องชาร์จแบบไร้สายมีพัลลมภายใน พัลลมอาจส่งเสียงรบกวนระหว่างการชาร์จไร้สายแบบเร็ว เพิ่มกิจวัตรประจำวันเพื่อตั้งค่าคุณสมบัติการชาร์จไร้สายแบบเร็วให้ปิดโดยอัตโนมัติตามเวลาที่ได้ตั้งไว้โดยใช้ **กิจวัตร** เมื่อปิดคุณสมบัติการชาร์จไร้สายแบบเร็ว เสียงพัลลมของเครื่องชาร์จและไฟแสดงสถานะจะลดลง

การชาร์จพลังงานแบบไร้สาย

คุณสามารถชาร์จเครื่องอื่นด้วยแบตเตอรี่ของโทรศัพท์ของคุณ คุณยังคงสามารถชาร์จเครื่องอื่นแม้ในขณะที่กำลังชาร์จโทรศัพท์ของคุณได้ ทั้งนี้ขึ้นอยู่กับประเภทของอุปกรณ์เสริมหรือฝาครอบที่ใช้ งาน คุณสมบัติการชาร์จพลังงานแบบไร้สายอาจทำงานไม่ถูกต้อง แนะนำให้ถอดอุปกรณ์เสริมและฝาครอบที่ใช้ก่อนการที่คุณสมบัตินี้

- 1 เปิดแผงการแจ้งเตือน บัดลง และจากนั้น สัมผัส  (การชาร์จพลังงานแบบไร้สาย) เพื่อเปิด หากคุณไม่พบ  (การชาร์จพลังงานแบบไร้สาย) ที่แผงการตั้งค่าด่วน สัมผัส  → แก้ไข และลากปุ่มไปด้านบนเพื่อเพิ่มเติม
- 2 วางเครื่องอื่นไว้ที่กึ่งกลางของโทรศัพท์ของคุณโดยหันด้านหลัง

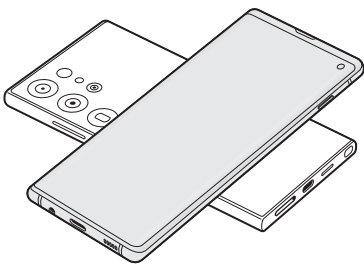

โทรศัพท์

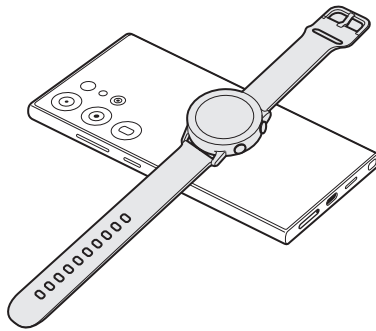

Galaxy Watch

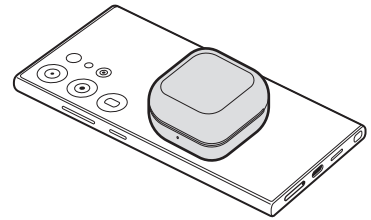

Galaxy Buds

- 3 เมื่อคุณชาร์จเสร็จแล้ว ให้ถอดเครื่องอื่น ๆ ออกจากโทรศัพท์ของคุณ



อย่าใช้หูฟังในขณะที่ใช้พลังงานร่วมกัน การกระทำดังกล่าวอาจส่งผลกระทบต่อเครื่องใกล้เคียงได้



- ตำแหน่งของขดลวดชาร์จแบบไร้สายอาจแตกต่างกันไปขึ้นอยู่กับเครื่อง ให้ปรับเครื่องเพื่อที่จะได้เชื่อมต่อต่อขดลวดชาร์จอย่างถูกต้อง
- คุณสมบัตินางอย่างไม่สามารถใช้งานได้ ในขณะที่ใช้พลังงานร่วมกัน
- สามารถชาร์จเครื่องที่รองรับคุณสมบัติการชาร์จแบบไร้สายเท่านั้นที่ใช้คุณสมบัตินี้ได้ บางเครื่องอาจไม่สามารถชาร์จได้ เพื่อตรวจสอบเครื่องที่รองรับคุณสมบัติการชาร์จพลังงานแบบไร้สาย ไปที่เว็บไซต์ของซัมซุง
- เพื่อชาร์จได้อย่างถูกต้อง ห้ามเคลื่อนย้ายหรือใช้เครื่องใด ๆ ขณะทำการชาร์จ
- พลังงานที่ชาร์จให้กับเครื่องอื่น ๆ อาจน้อยกว่าจำนวนที่แบ่งปันโดยโทรศัพท์ของคุณ
- หากคุณชาร์จเครื่องอื่นในขณะที่ชาร์จโทรศัพท์ของคุณ ความเร็วในการชาร์จอาจลดลงหรือเครื่องอาจชาร์จไม่ถูกต้อง ทั้งนี้ขึ้นอยู่กับประเภทของเครื่องชาร์จ
- ความเร็วของการชาร์จหรือประสิทธิภาพอาจแตกต่างกันไปขึ้นอยู่กับสภาพของโทรศัพท์หรือสภาพแวดล้อมโดยรวม

การตั้งค่าขีดจำกัดสำหรับการแบ่งปันพลังงาน

คุณสามารถตั้งค่าเครื่องให้หยุดการแบ่งปันพลังงานเมื่อพลังงานแบตเตอรี่ที่เหลืออยู่ลดลงต่ำกว่าระดับที่กำหนดไว้

เปิด **การตั้งค่า** สัมผัส **แบตเตอรี่** → **การแชร์พลังงานแบบไร้สาย** → **ขีดจำกัดแบตเตอรี่** และจากนั้นตั้งค่าขีดจำกัด

วิธีลดการใช้งานแบตเตอรี่

เครื่องของคุณมีทางเลือกมากมายที่ช่วยให้คุณประหยัดการใช้งานพลังงานแบตเตอรี่ได้

- เพิ่มประสิทธิภาพเครื่องโดยใช้คุณสมบัติการบำรุงรักษาของเครื่อง
- เมื่อคุณไม่ได้ใช้เครื่องให้ปิดหน้าจอโดยการกดปุ่มด้านข้าง
- เปิดโหมดประหยัดพลังงาน
- ปิดแอปที่ไม่จำเป็น
- ปิดคุณสมบัติบลูทูธเมื่อไม่ได้ใช้งาน
- ปิดการซิงค์อัตโนมัติของแอปที่จำเป็นต้องมีการซิงค์
- ลดเวลาเปิดไฟแบ็คไลท์
- ลดความสว่างของหน้าจอ

เคล็ดลับและข้อควรระวังในการชาร์จแบตเตอรี่



โปรดใช้เฉพาะแบตเตอรี่ เครื่องชาร์จและสายเคเบิลที่ออกแบบมาโดยเฉพาะที่ได้รับการรับรองจากซัมซุง สำหรับเครื่องของคุณ แบตเตอรี่ เครื่องชาร์จและสายเคเบิลที่เข้ากันไม่ได้สามารถทำให้เกิดการบาดเจ็บ ร้ายแรงหรือเกิดความเสียหายต่อเครื่องของคุณได้



- การเชื่อมต่อเครื่องชาร์จอย่างไม่ถูกต้องอาจทำให้เกิดความเสียหายรุนแรงต่อเครื่อง ความเสียหายใดๆ ที่เกิดจากการใช้งานไม่ถูกต้องจะไม่สามารถได้รับการคุ้มครองโดยการรับประกัน
- ใช้เฉพาะสาย USB ประเภท - C ที่ให้มาพร้อมกับเครื่องเท่านั้น เครื่องอาจเสียหายได้ถ้าคุณใช้สาย Micro USB
- ถ้าคุณชาร์จอุปกรณ์ขณะที่แจ็คเนกประสงค์เปียก อุปกรณ์อาจเสียหายได้ โปรดทำให้แจ็คเนกประสงค์แห้งจนหมดจดก่อนทำการชาร์จอุปกรณ์



- เพื่อประหยัดพลังงาน ให้ถอดเครื่องชาร์จออกเมื่อไม่ใช้งาน เครื่องชาร์จไม่มีสวิตช์เปิด/ปิด ดังนั้นคุณจะต้องถอดปลั๊กเครื่องชาร์จออกจากช่องเสียบไฟเมื่อไม่ใช้งานเพื่อหลีกเลี่ยงการสิ้นเปลืองพลังงาน ควรนำเครื่องชาร์จไว้ใกล้กับช่องเสียบไฟและให้สามารถเข้าถึงได้โดยง่ายขณะที่กำลังชาร์จ
- เมื่อใช้เครื่องชาร์จ ขอแนะนำให้ใช้เครื่องชาร์จที่ได้รับการรับรองที่ให้การรับประกันประสิทธิภาพการชาร์จ
- หากแบตเตอรี่ถูกใช้งานจนประจุหมดเกลี้ยง จะไม่สามารถเปิดเครื่องได้ทันทีที่เชื่อมต่อเครื่องชาร์จ ควรชาร์จแบตเตอรี่ที่หมดประจุประมาณสองถึงสามนาทีก่อนที่จะเปิดเครื่อง
- หากคุณใช้งานหลายแอปพร้อมกัน ใช้แอปเครือข่าย หรือแอปที่ต้องการเชื่อมต่อไปยังอุปกรณ์อื่น แบตเตอรี่จะหมดลงอย่างรวดเร็ว การหลีกเลี่ยงเครื่องดับระหว่างการถ่ายโอนข้อมูลให้ใช้งานแอปเหล่านี้หลังจากชาร์จแบตเตอรี่จนเต็มทุกครั้ง
- การใช้แหล่งจ่ายไฟอื่นที่ไม่ใช่เครื่องชาร์จ เช่น คอมพิวเตอร์ อาจทำให้ความเร็วในการชาร์จช้าลงเพราะมีกระแสไฟต่ำ
- เครื่องสามารถใช้งานขณะชาร์จได้ แต่จะทำให้ใช้เวลานานขึ้นในการชาร์จแบตเตอรี่ให้เต็ม
- หากเครื่องได้รับกระแสไฟที่ไม่คงที่ระหว่างการชาร์จ หน้าจออาจไม่ทำงาน หากเกิดเหตุการณ์เช่นนี้ให้ถอดเครื่องชาร์จออกจากอุปกรณ์
- ในขณะที่ชาร์จ อุปกรณ์และเครื่องชาร์จอาจจะร้อนขึ้น ซึ่งเป็นเรื่องปกติและไม่มีผลต่ออายุการใช้งานหรือประสิทธิภาพของเครื่องแต่อย่างใด หากแบตเตอรี่เกิดความร้อนสูงกว่าปกติ เครื่องชาร์จอาจหยุดทำงาน
- หากเครื่องไม่ชาร์จอย่างถูกต้องให้นำเครื่องและเครื่องชาร์จไปที่ศูนย์บริการซัมซุงหรือศูนย์บริการที่ได้รับอนุญาต

การ์ด Nano-SIM และ eSIM

ใส่ SIM หรือ USIM การ์ดหรือดาวน์โหลด eSIM ที่ผู้ให้บริการของคุณให้มา

แตกต่างจาก การ์ด Nano-SIM ทางกายภาพนั้น eSIM เป็น SIM ดิจิตอลในตัว หากต้องการมีหมายเลขโทรศัพท์ หรือผู้ให้บริการสองหมายเลขสำหรับเครื่องเดียวให้ใส่ SIM หรือ USIM การ์ดอื่นหรือดาวน์โหลด eSIM อื่น



- อาจไม่สามารถใช้ eSIM ได้ขึ้นอยู่กับภูมิภาค ผู้ให้บริการ หรือรุ่น
- ไม่สามารถใช้บริการบางอย่างที่ต้องใช้การเชื่อมต่อเครือข่ายได้ทั้งนี้ขึ้นอยู่กับผู้ให้บริการ
- การใช้ทั้งการ์ด Nano-SIM และ eSIM หรือ eSIM สองซิมอาจทำให้ความเร็วในการถ่ายโอนข้อมูลช้าลง ในบางพื้นที่

การใส่ SIM หรือ USIM การ์ด

► Galaxy S24 Ultra:

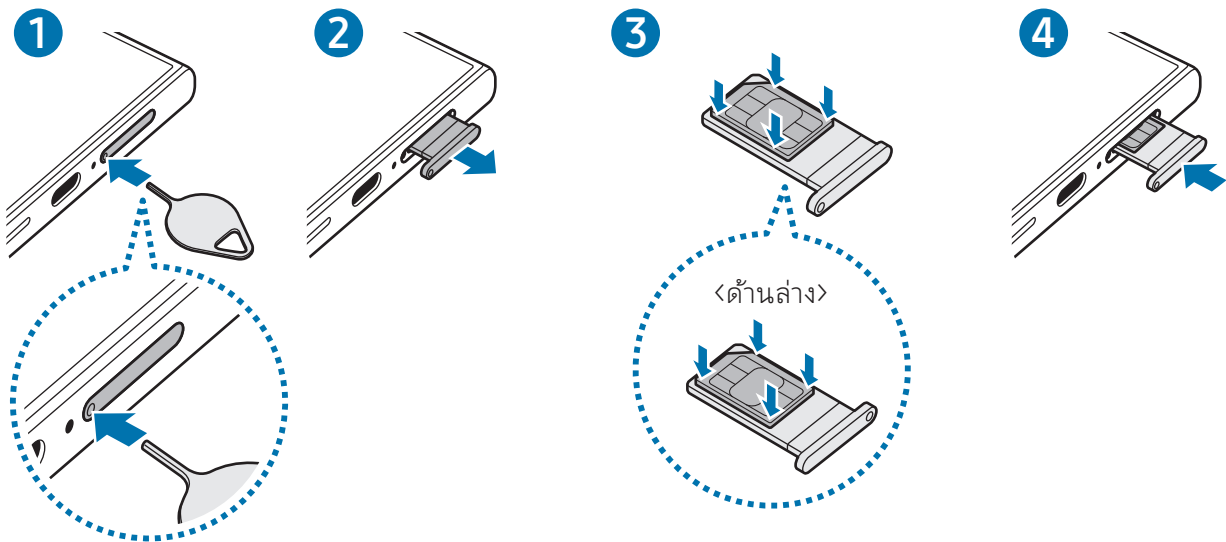

▶ Galaxy S24+, Galaxy S24:

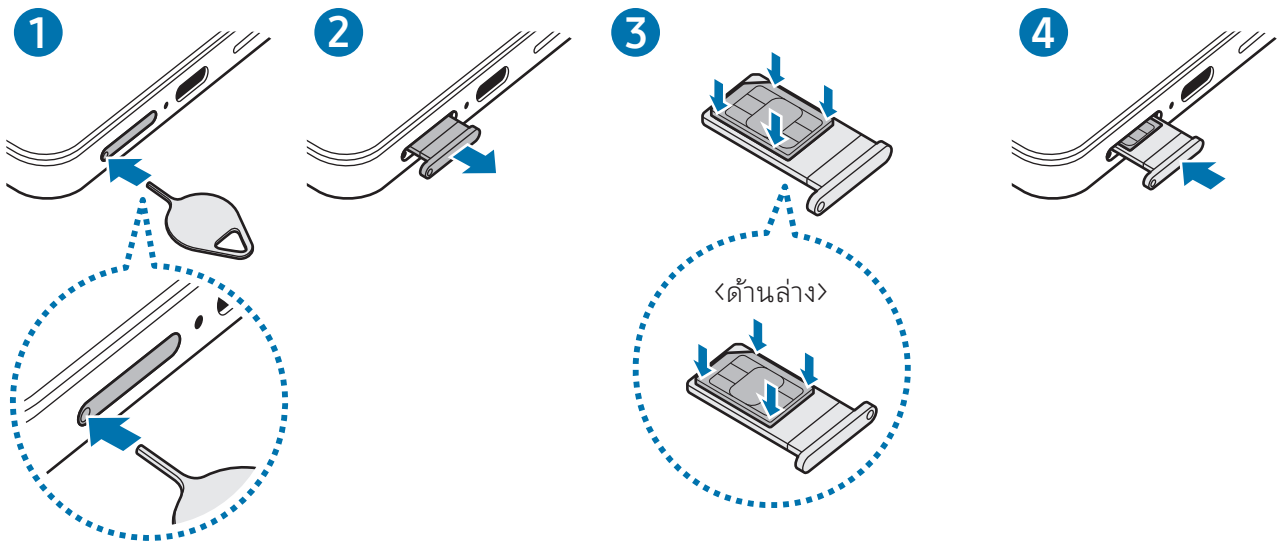

1 สอดสลักปลดลงในรูที่ถาดเพื่อให้ถาดเลื่อนออกมา

2 ค่อยๆ ดึงถาดออกจากช่องถาด

3 วางการ์ด SIM หรือ USIM ลงในถาดโดยให้ ขั้วสัมผัสสีทองหงายขึ้น และค่อย ๆ กดการ์ด SIM หรือ USIM ลงในถาดเพื่อยึดให้แน่น

4 ใส่ถาดกลับลงในช่องถาด



- สอดสลักปลดลงใน **รูของถาด** เพื่อถอดถาดออกมา
- ใช้แต่การ์ด Nano-SIM เท่านั้น
- ใช้ความระมัดระวังไม่ให้ SIM หรือ USIM การ์ด สูญหาย หรือให้ผู้อื่นใช้งาน ซ้ำซ้อนไม่รับผิดชอบต่อความเสียหายหรือความไม่สะดวกใดๆ ที่เกิดจากการทำการ์ดสูญหายหรือถูกขโมย
- ตรวจสอบให้แน่ใจว่าสลักปลดตั้งฉากกับรู มิฉะนั้น เครื่องอาจเสียหายได้
- ถ้าไม่ใส่การ์ดลงในถาดให้แน่น SIM การ์ดอาจหลุดหรือร่วงออกจากถาดได้
- ถ้าคุณเสียบถาดเข้าไปในอุปกรณ์ของคุณในขณะที่ถาดยังเปียกอยู่ เครื่องของคุณอาจได้รับความเสียหาย คุณให้แน่ใจเสมอว่าถาดไม่เปียก
- เสียบถาดเข้าไปในช่องเสียบถาดให้เต็มช่องเพื่อป้องกันไม่ให้ของเหลวเข้าเครื่องของคุณ

การดาวน์โหลด eSIM

เปิด **การตั้งค่า** และสัมผัส **การเชื่อมต่อ** → **ตัวจัดการ SIM** → **เพิ่ม eSIM** เมื่อพบแผนบริการมือถือให้ปฏิบัติตามคำแนะนำที่หน้าจอเพื่อดาวน์โหลด eSIM

หากคุณมีรหัส QR ที่ให้ไว้โดยผู้ให้บริการของคุณ เปิด **การตั้งค่า** สัมผัส **การเชื่อมต่อ** → **ตัวจัดการ SIM** → **เพิ่ม eSIM** → **สแกน QR Code** และจากนั้นสแกนรหัส QR

ตัวจัดการ SIM

เปิด **การตั้งค่า** และสัมผัส **การเชื่อมต่อ** → **ตัวจัดการ SIM**

- **SIM การ์ด:** เปิดใช้งาน SIM การ์ดเพื่อใช้และกำหนดการตั้งค่า SIM การ์ด
 - **eSIM:** ดาวน์โหลดหรือเปิดใช้งาน eSIM
 - **SIM ที่ต้องการ:** เลือกเพื่อใช้ SIM การ์ดเฉพาะสำหรับคุณสมบัติบางอย่าง เช่น โทรด้วยเสียงเมื่อเปิดใช้งานการ์ดสองใบ
 - **การสลับข้อมูล:** ตั้งค่าเครื่องให้ใช้ SIM การ์ดอื่นสำหรับบริการข้อมูลหาก SIM การ์ดที่ต้องการนั้นไม่สามารถเชื่อมต่อเข้ากับเครือข่ายได้
-  คุณอาจต้องเสียค่าบริการเพิ่มเติมเมื่อใช้คุณสมบัตินี้
- **การตั้งค่า SIM เพิ่มเติม:** กำหนดการโทรหรือการตั้งค่า eSIM

การเปิดและปิดเครื่อง

 ปฏิบัติตามคำเตือนและแนวทางการใช้งานทั้งหมดจากผู้มีอำนาจสั่งการในพื้นที่ห้ามใช้อุปกรณ์ไร้สาย เช่น บนเครื่องบินหรือในโรงพยาบาล

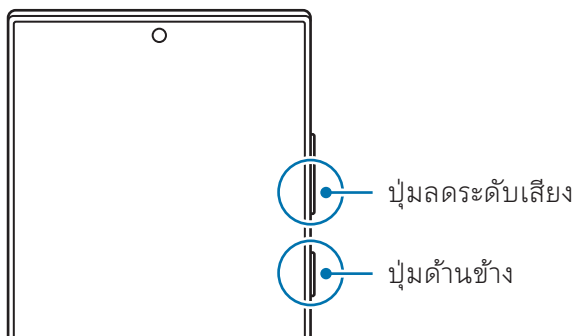

การเปิดเครื่อง

กดค้างไว้ที่ปุ่มด้านข้างสักสองสามวินาทีเพื่อเปิดเครื่อง

การปิดเครื่อง

1 เพื่อปิดเครื่อง กดค้างไว้ที่ปุ่มด้านข้างและปุ่มลดระดับเสียงพร้อมกัน หรืออีกวิธีหนึ่ง เปิดแผงการแจ้งเตือน บัดลง และจากนั้นสัมผัส 

2 สัมผัส **ปิดเครื่อง**

เพื่อเริ่มต้นการทำงานเครื่องใหม่ สัมผัส **ปิดและเปิดเครื่องใหม่**



หากคุณต้องการตั้งค่าเครื่องให้ปิดเมื่อคุณกดค้างไว้ที่ปุ่มด้านข้าง สัมผัส **การตั้งค่าปุ่มด้านข้าง** และสัมผัส **เมนูปิดเครื่อง** ภายใต้อีก **กดค้างไว้**

การบังคับให้เริ่มการทำงานใหม่

ถ้าเครื่องของคุณค้างและไม่ตอบสนอง กดค้างไว้ที่ปุ่มด้านข้างและปุ่มลดระดับเสียงพร้อมกันเป็นเวลาอย่างน้อย 7 วินาที เพื่อเริ่มต้นการทำงานใหม่

การโทรฉุกเฉินและข้อมูลทางการแพทย์

คุณสามารถโทรฉุกเฉินหรือตรวจสอบข้อมูลทางการแพทย์ที่คุณบันทึกไว้

กดค้างไว้ที่ปุ่มด้านข้างและปุ่มลดระดับเสียงพร้อมกัน และจากนั้นสัมผัส **โทรฉุกเฉิน** หรือ **ข้อมูลทางการแพทย์** หรืออีกวิธีหนึ่ง เปิดแผงการแจ้งเตือน บัดลง และจากนั้นสัมผัส  → **โทรฉุกเฉิน** หรือ **ข้อมูลทางการแพทย์**



เพื่อจัดการข้อมูลทางการแพทย์ของคุณและรายชื่อติดต่อฉุกเฉิน เปิด **การตั้งค่า** และสัมผัส **ความปลอดภัยและเหตุฉุกเฉิน**

การตั้งค่าเริ่มต้น

เมื่อคุณเปิดเครื่องของคุณขึ้นเป็นครั้งแรกหรือหลังจากรีเซ็ตข้อมูล ปฏิบัติตามคำแนะนำ ที่หน้าจอ เพื่อตั้งค่าเครื่องของคุณ



หากคุณไม่ได้เชื่อมต่อกับเครือข่าย Wi-Fi คุณอาจไม่สามารถตั้งค่าคุณสมบัติบางอย่างของเครื่องในช่วงการตั้งค่าเริ่มต้นได้

Samsung account

เมื่อใช้ Samsung account คุณสามารถใช้บริการต่าง ๆ ของซัมซุงที่มีให้ผ่านเครื่องโทรศัพท์มือถือ โทรทัศน์ และเว็บไซต์ของซัมซุงได้

หากต้องการตรวจสอบรายการบริการที่สามารถใช้ด้วย Samsung account ของคุณ โปรดดูที่ account.samsung.com

1 เปิด การตั้งค่า และสัมผัส Samsung account

หรืออีกวิธีหนึ่ง เปิด การตั้งค่า และสัมผัส **บัญชีผู้ใช้และการแบ็คอัพ** → **จัดการบัญชี** → **เพิ่มแอคเคาท์** → **Samsung account**

2 ลงชื่อเข้าใช้ Samsung account หากคุณไม่มี Samsung account ให้สัมผัส **สมัครผ่านหรือไม่มีบัญชีใช้หรือไม่** → **สร้างบัญชี**

การค้นหา ID ของคุณและการรีเซ็ตรหัสผ่านของคุณ

หากคุณลืมรหัสของ Samsung account หรือรหัสผ่านของคุณ สัมผัส **สมัครผ่านหรือไม่มีบัญชีใช้หรือไม่** → **ลืม ID หรือ ลืมรหัสผ่าน** ที่หน้าจอลงชื่อเข้าใช้ของ Samsung account คุณสามารถค้นหา ID ของคุณหรือรีเซ็ตรหัสผ่านของคุณหลังจากที่คุณป้อนข้อมูลที่จำเป็น

การลงชื่อออกจาก Samsung account ของคุณ

เมื่อคุณลงชื่อออกจาก Samsung account ของคุณข้อมูลของคุณ เช่น รายชื่อผู้ติดต่อหรือเหตุการณ์ก็จะถูกลบออกจากเครื่องของคุณด้วย

1 เปิด การตั้งค่า และสัมผัส **บัญชีผู้ใช้และการแบ็คอัพ** → **จัดการบัญชี**

2 สัมผัส **Samsung account** → **โปรไฟล์ส่วนตัว** และสัมผัส **ลงชื่อออก** ที่ด้านล่างสุดของหน้าจอ

3 สัมผัส **ลงชื่อออก** บ่อนรหัสผ่าน Samsung account ของคุณ และจากนั้นสัมผัส **ตกลง**

การถ่ายโอนข้อมูลจากเครื่องเดิมของคุณ (Smart Switch)

คุณสามารถใช้ Smart Switch เพื่อถ่ายโอนข้อมูลจากเครื่องก่อนหน้าของคุณไปยังโทรศัพท์ใหม่ของคุณ

เปิด การตั้งค่า และสัมผัส **บัญชีผู้ใช้และการแบ็คอัพ** → ถ่ายโอนข้อมูลเพื่อตั้งค่าอุปกรณ์

เพื่อตรวจสอบข้อมูลที่ถ่ายโอนแล้ว สัมผัส **⋮** → ผลการถ่ายโอน



- คุณสมบัตินี้อาจไม่รองรับในเครื่องบางเครื่องหรือคอมพิวเตอร์
- สร้างข้อจำกัด ดูรายละเอียดที่ www.samsung.com/smartswitch ชัมซุงถือเรื่องลิขสิทธิ์เป็นเครื่องที่เคร่งครัด ส่งเฉพาะเนื้อหาที่คุณเป็นเจ้าของหรือมีสิทธิ์ในการส่ง

การถ่ายโอนข้อมูลโดยการใช้สาย USB

คุณสามารถเชื่อมต่อเครื่องก่อนหน้าของคุณเข้ากับโทรศัพท์ใหม่ของคุณด้วยสาย USB เพื่อให้สามารถถ่ายโอนข้อมูลได้ ถ้าคุณไม่มีแอปที่เครื่องของคุณก่อนหน้านี้ให้ดาวน์โหลดจาก **Galaxy Store** หรือ **Play Store**

- 1 เชื่อมต่อโทรศัพท์ใหม่ของคุณกับเครื่องก่อนหน้าโดยการใช้สาย USB ของโทรศัพท์ใหม่ของคุณ อาจจำเป็นต้องใช้ขั้วต่อ USB ด้วยทั้งนี้ขึ้นอยู่กับเครื่องก่อนหน้า
- 2 เมื่อหน้าต่างป๊อปอัพการเลือกแอปปรากฏขึ้น สัมผัส **Smart Switch** → **รับข้อมูล**
- 3 ที่เครื่องก่อนหน้า สัมผัส **อนุญาต**
โทรศัพท์ใหม่ของคุณจะจดจำเครื่องก่อนหน้าได้และรายการข้อมูลที่คุณสามารถถ่ายโอนได้จะปรากฏขึ้น
- 4 ที่โทรศัพท์ใหม่ของคุณ เลือกตัวเลือกที่คุณต้องการ สัมผัส **ถัดไป** และจากนั้นปฏิบัติตามคำแนะนำที่หน้าจอเพื่อถ่ายโอนข้อมูล



ห้ามถอดสาย USB ออกจากเครื่องขณะที่คุณกำลังส่งไฟล์ การกระทำดังกล่าวอาจทำให้สูญเสียข้อมูลหรือทำให้เครื่องเสียหายได้



การถ่ายโอนข้อมูลจะเพิ่มการใช้พลังงานแบตเตอรี่ของเครื่องของคุณ ตรวจสอบให้แน่ใจว่าเครื่องของคุณได้ชาร์จอย่างเพียงพอก่อนทำการถ่ายโอนข้อมูล ถ้าพลังงานแบตเตอรี่ต่ำ การถ่ายโอนข้อมูลอาจถูกขัดขวาง

การถ่ายโอนข้อมูลแบบไร้สาย

ถ่ายโอนข้อมูลจากเครื่องก่อนหน้าของคุณไปยังโทรศัพท์ใหม่ของคุณแบบไร้สายผ่าน Wi-Fi Direct

- 1 เปิด **Smart Switch** ที่เครื่องก่อนหน้า
ถ้าคุณไม่มีแอป ดาวน์โหลดจาก **Galaxy Store** หรือ **Play Store**
- 2 ที่โทรศัพท์ใหม่ของคุณ เปิด **การตั้งค่า** และสัมผัส **บัญชีผู้ใช้และการแบ็คอัพ** → **ถ่ายโอนข้อมูลเพื่อตั้งค่าอุปกรณ์**
- 3 วางเครื่องใกล้กัน
- 4 ที่เครื่องก่อนหน้า สัมผัส **ส่งข้อมูล** → **ไร้สาย**
- 5 ที่โทรศัพท์ใหม่ของคุณ สัมผัส **รับข้อมูล** ให้เลือกระบบปฏิบัติการของเครื่องก่อนหน้าของคุณ และจากนั้นสัมผัส **ไร้สาย**
- 6 ที่เครื่องก่อนหน้า สัมผัส **เชื่อมต่อ**
- 7 ที่โทรศัพท์ใหม่ของคุณ เลือกตัวเลือกที่คุณต้องการ สัมผัส **ถัดไป** และจากนั้นปฏิบัติตามคำแนะนำที่หน้าจอเพื่อถ่ายโอนข้อมูล

การถ่ายโอนข้อมูลแบ็คอัพ

แบ็คอัพข้อมูลจากเครื่องก่อนหน้าของคุณไปยังคอมพิวเตอร์ Samsung Cloud หรือที่จัดเก็บข้อมูลภายนอกและนำเข้าข้อมูลไปยังโทรศัพท์ใหม่ของคุณ ไปที่ www.samsung.com/smarts witch สำหรับข้อมูลเพิ่มเติม

การทำความเข้าใจหน้าจอ

การควบคุมหน้าจอ

การสัมผัส

สัมผัสหน้าจอ

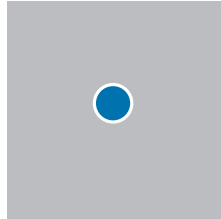

การแตะและการกดค้างไว้

แตะและกดค้างไว้ที่หน้าจอเป็นเวลาประมาณ 2 วินาที

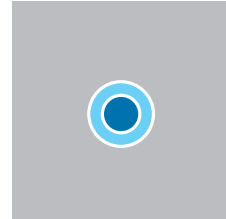

การลาก

แตะและกดค้างไว้ที่รายการและลากไปยังตำแหน่งเป้าหมาย

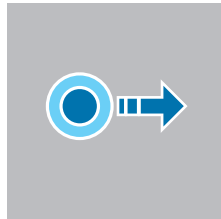

การสัมผัสสองครั้ง

สัมผัสสองครั้งที่หน้าจอ

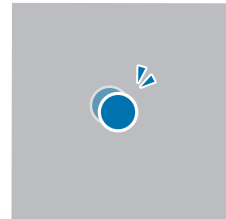

การปิด

ปัดขึ้น ปัดลง ไปทางซ้าย หรือไปทางขวา

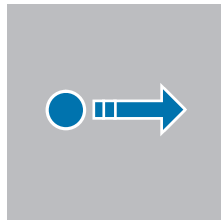

การแยกนิ้วออกจากกันและบีบนิ้วเข้าหากัน

แยกสองนิ้วออกจากกันหรือบีบนิ้วเข้าหากันที่หน้าจอ

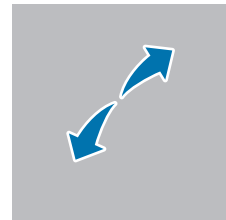

- อย่าปล่อยให้หน้าจอโดนเครื่องใช้ไฟฟ้าอื่น ๆ ไฟฟ้าสถิตทำให้หน้าจอทำงานผิดปกติได้
- เพื่อหลีกเลี่ยงการทำความเสียหายแก่หน้าจอ อย่าสัมผัสหน้าจอด้วยวัตถุแหลมคมใด ๆ หรือกดหน้าจอด้วยปลายนิ้วมือของคุณหรือวัตถุอื่น ๆ แรงเกินไป
- ขอแนะนำไม่ใช้กราฟิกคงที่ในหน้าจอบางส่วนหรือทั้งหมดเป็นระยะเวลานาน การทำเช่นนี้อาจส่งผลให้เกิดภาพฉายภาพ (อาการจอเบิร์น) หรือภาพเงา



เครื่องอาจไม่รับรู้อินพุตแบบสัมผัสที่อยู่ใกล้ขอบหน้าจอซึ่งอยู่นอกบริเวณอินพุตแบบสัมผัส

แถบการนำทาง (ปุ่มซอฟต์แวร์)

เมื่อคุณเปิดหน้าจอแล้ว ปุ่มซอฟต์แวร์จะปรากฏที่แถบการนำทางที่ด้านล่างของหน้าจอ ได้มีการกำหนดปุ่มซอฟต์แวร์เป็นปุ่มล่าสุด ปุ่มหน้าหลัก และปุ่มกลับโดยเป็นค่าเริ่มต้น ฟังก์ชันของปุ่มสามารถเปลี่ยนไปตามแอปที่มีการใช้งานอยู่ในปัจจุบันหรือสภาพแวดล้อมการใช้งาน

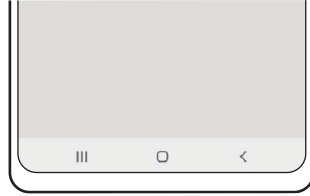

ปุ่ม	ฟังก์ชัน	
☐	ล่าสุด	<ul style="list-style-type: none">• สัมผัสเพื่อเปิดรายการแอปล่าสุด
○	หน้าหลัก	<ul style="list-style-type: none">• สัมผัสเพื่อกลับสู่หน้าจอหลัก• แตะและกดค้างไว้เพื่อเปิดใช้งานคุณสมบัติการค้นหา
<	กลับ	<ul style="list-style-type: none">• สัมผัสเพื่อกลับสู่หน้าจอก่อนหน้า

การซ่อนแถบการนำทาง

ตรวจสอบไฟล์หรือใช้แอปที่หน้าจอที่กว้างขึ้นโดยการซ่อนแถบการนำทาง
เปิด การตั้งค่า และสัมผัส จอภาพ → แถบการนำทาง → ทำทางการปิด

หน้าจอหลักและหน้าจอแอป

หน้าจอหลักเป็นจุดเริ่มต้นสำหรับการเข้าถึงคุณสมบัติทั้งหมดของเครื่อง ซึ่งแสดงวิดเจ็ต ทางลัดของแอป ฯลฯ หน้าจอแอปจะแสดงไอคอนสำหรับแอปทั้งหมด รวมทั้งแอปที่ติดตั้งใหม่

การสลับกันระหว่างหน้าจอหลักและหน้าจอแอป

ที่หน้าจอหลัก ปัดขึ้นเพื่อเปิดหน้าจอแอป

เพื่อกลับไปยังหน้าจอหลัก ปัดขึ้นหรือลงที่หน้าจอแอป อีกทางเลือกหนึ่ง สัมผัสปุ่มหน้าหลัก (○) หรือปุ่มกลับ (<)

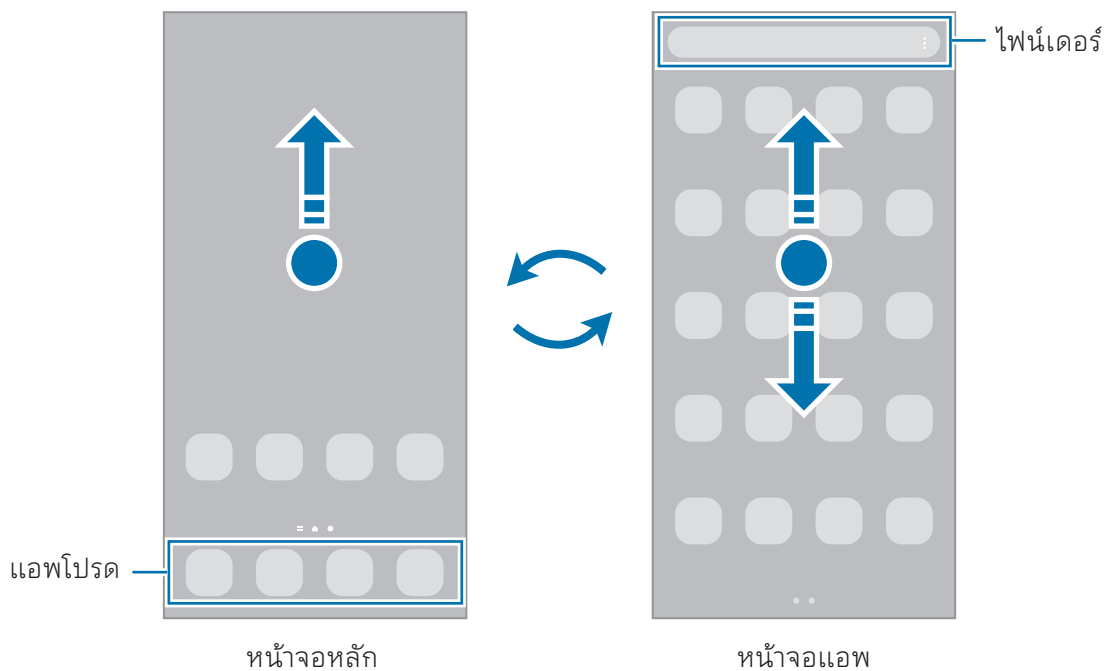

หากคุณเพิ่มปุ่มแอปที่หน้าจอหลัก คุณสามารถเปิดหน้าจอแอปได้โดยการสัมผัสที่ปุ่ม ที่หน้าจอหลัก แต่และกดค้างไว้ที่พื้นที่ว่าง สัมผัส การตั้งค่า และจากนั้นสัมผัสสวิตช์ แสดงปุ่มหน้าจอแอปบนหน้าจอหลัก เพื่อเปิด ปุ่มแอปจะถูกเพิ่มที่ด้านล่างของหน้าจอหลัก



การแก้ไขหน้าจอหลัก

ที่หน้าจอหลัก แต่ละและกดค้างไว้ที่บริเวณที่ว่างหรือบิบนิ้วมือของคุณเข้าหากันบนหน้าจอเพื่อเข้าใช้งานตัวเลือกการแก้ไข คุณสามารถตั้งค่าวอลล์เปเปอร์ เพิ่มวิดเจ็ตและอื่นๆ คุณยังสามารถเพิ่ม ลบ หรือจัดเรียงหน้าจอหลักใหม่

- การเพิ่มแผงหน้าจอ: บัดไปทางซ้าย และจากนั้นสัมผัส **+**
- การย้ายแผง: ลากแผงแสดงตัวอย่างไปยังตำแหน่งใหม่
- การลบแผงหน้าจอ: สัมผัส **⏏** ที่แผงหน้าจอดังกล่าว

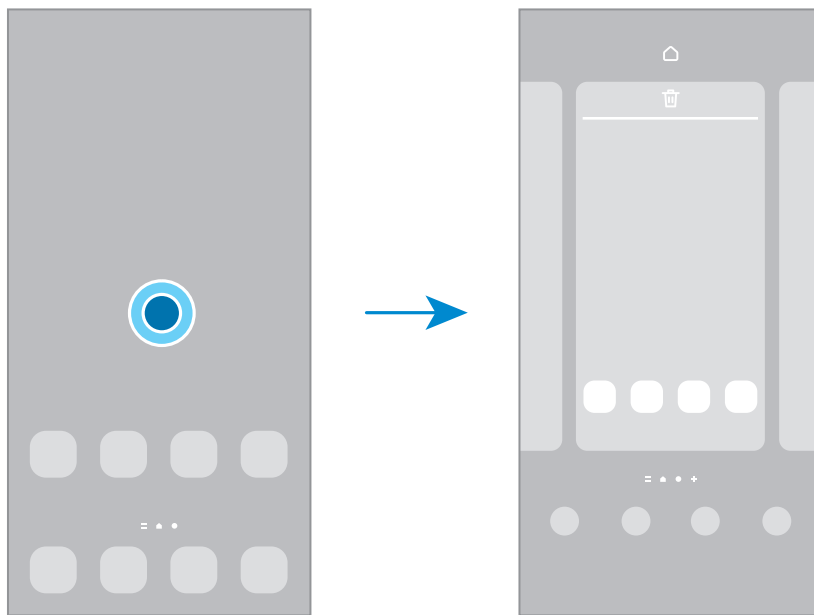

- **วอลล์เปเปอร์และสไตล์:** เปลี่ยนการตั้งค่าวอลล์เปเปอร์สำหรับหน้าจอหลักและหน้าจอเมื่อล็อก
- **ธีม:** เปลี่ยนธีมของอุปกรณ์ องค์ประกอบภาพของอินเตอร์เฟซเช่น สี ไอคอน และวอลล์เปเปอร์ จะเปลี่ยนไปตามธีมที่เลือก
- **วิดเจ็ต:** วิดเจ็ตเป็นแอปขนาดเล็กที่เปิดใช้งานคุณสมบัติของแอปบางอย่างเพื่อให้ข้อมูลและการเข้าถึงที่สะดวกที่หน้าจอหลักของคุณ เลือกวิดเจ็ตและสัมผัส **เพิ่ม** วิดเจ็ตจะถูกเพิ่มไปที่หน้าจอหลัก
- **การตั้งค่า:** กำหนดการตั้งค่าสำหรับหน้าจอหลัก เช่น เค้าโครงหน้าจอ

การแสดงแอปทั้งหมดที่หน้าจอหลัก

โดยไม่ต้องใช้หน้าจอแอปที่แยกต่างหาก คุณสามารถตั้งค่าเครื่องเพื่อให้แสดงแอปทั้งหมดที่หน้าจอหลัก ที่หน้าจอหลัก แต่ละและกดค้างไว้ที่พื้นที่ว่าง และจากนั้นสัมผัส **การตั้งค่า** → **รูปแบบหน้าจอหลัก** → **หน้าจอหลัก** เท่านั้น → **ใช่**

เปิดใช้ไฟนเดอร์

ค้นหาเนื้อหาที่เครื่อง

1 ที่หน้าจอแอป สัมผัส **ค้นหา**

2 ป้อนคำสำคัญ

แอปและเนื้อหาที่เครื่องของคุณจะได้รับการค้นหา

หากคุณสัมผัส **Q** ที่แป้นพิมพ์ คุณสามารถค้นหาเนื้อหาเพิ่มเติมได้

การย้ายรายการ

ลากรายการไปยังตำแหน่งใหม่ การย้ายรายการไปยังแผงอื่น ให้ลากไปยังด้านข้างหน้าจอ หากคุณแตะและกดค้างไว้ที่รายการและสัมผัส **เลือก** คุณสามารถเลือกรายการเพิ่มเติมและย้ายพร้อมกันได้

เพื่อเพิ่มทางลัดไปยังแอปที่หน้าจอหลัก แตะและกดค้างไว้ที่รายการหนึ่งๆที่หน้าจอแอป และจากนั้นสัมผัส **เพิ่มในหน้าจอหลัก** ทางลัดไปยังแอปจะถูกเพิ่มที่หน้าจอหลัก

คุณยังสามารถย้ายแอปที่ใช้บ่อยไปยังบริเวณทางลัดที่ด้านล่างสุดของหน้าจอหลัก

การสร้างโฟลเดอร์

ที่หน้าจอหลักหรือที่หน้าจอแอป ลากแอปหนึ่งไปเหนือแอปอื่น

โฟลเดอร์ใหม่ที่มีแอปที่เลือกไว้จะถูกสร้างขึ้น สัมผัส **ชื่อโฟลเดอร์** และใส่ชื่อโฟลเดอร์

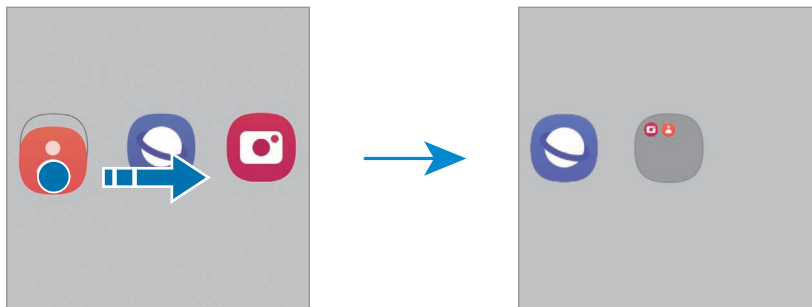

- **การเพิ่มเติมแอป**

สัมผัส **+** ที่โฟลเดอร์ ทำเครื่องหมายที่แอปเพื่อเพิ่มและสัมผัส **เรียบร้อย** คุณยังสามารถเพิ่มแอปโดยการลากแอปดังกล่าวไปที่โฟลเดอร์

- **การย้ายแอปจากโฟลเดอร์**

ลากแอปหนึ่งไปยังตำแหน่งใหม่

- **การลบโฟลเดอร์**

แตะและกดค้างไว้ที่โฟลเดอร์ และจากนั้นสัมผัส **ลบโฟลเดอร์** ระบบจะลบเฉพาะโฟลเดอร์ดังกล่าวเท่านั้น แอปต่างๆ ที่อยู่ในโฟลเดอร์จะถูกย้ายไปอยู่บนหน้าจอแอป

แผง Edge

คุณสามารถเข้าถึงแอปและคุณสมบัติโปรดของคุณจากแผง Edge

ลากแถบจัดการแผง Edge ไปที่กลางหน้าจอ

หากที่จับบนแผง Edge ไม่ปรากฏ เปิด **การตั้งค่า** สัมผัส **จอภาพ** และจากนั้นสัมผัสสวิตช์ **แผง Edge** เพื่อเปิด

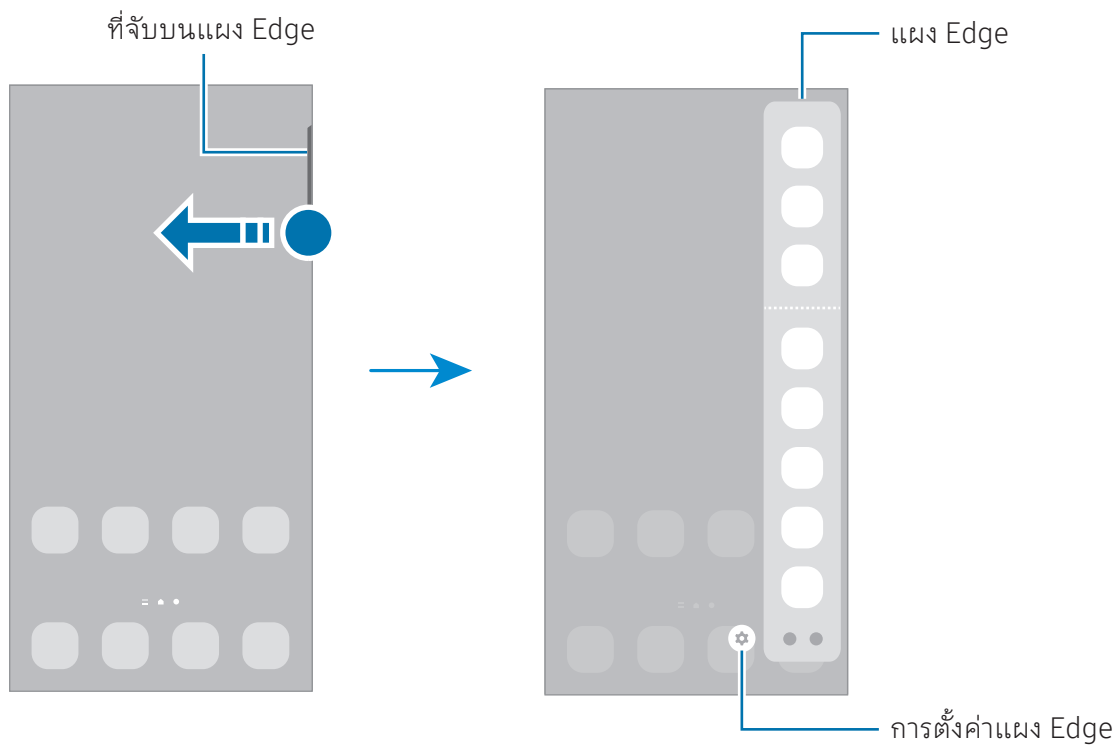

หน้าจอล็อก

การกดปุ่มด้านข้างจะปิดหน้าจอและล็อก นอกจากนี้ หน้าจอจะปิดและล็อกโดยอัตโนมัติ หากไม่ได้ใช้งานเครื่องตามเวลาที่กำหนด

เพื่อปลดล็อกหน้าจอ บัดไปในทิศทางใดก็ได้เมื่อหน้าจอเปิดขึ้น

หากหน้าจอปิดอยู่หรือ Always On Display เปิดอยู่ให้กดปุ่มด้านข้างหรือสัมผัสหน้าจอสองครั้ง สำหรับข้อมูลเพิ่มเติมเกี่ยวกับ Always On Display โปรดดูที่ [Always On Display](#)

การแก้ไขทางลัด

คุณสามารถเปลี่ยนทางลัดที่ด้านล่างของหน้าจอล็อกไปเป็นแอปหรือคุณสมบัติอื่น ๆ ที่คุณต้องการได้ และและกดค้างไว้ที่หน้าจอล็อก สัมผัสไอคอนทางลัด เลือกแอปหรือคุณสมบัติที่คุณต้องการ และจากนั้นสัมผัส **เสร็จสิ้น**

การเปลี่ยนวิธีการล็อกหน้าจอ

เพื่อเปลี่ยนวิธีการล็อกหน้าจอ เปิด **การตั้งค่า** สัมผัส **หน้าจอล็อกและ AOD** → **ชนิดการล็อกหน้าจอ** และจากนั้นให้เลือกวิธีการ

ขณะที่คุณกำหนดรูปแบบ PIN รหัสผ่าน หรือข้อมูลไบโอเมตริกซ์ของคุณสำหรับวิธีการล็อกหน้าจอ คุณสามารถปกป้องข้อมูลส่วนตัวได้โดยการป้องกันไม่ให้บุคคลอื่นเข้าใช้งานเครื่องของคุณ หลังจากตั้งค่าวิธีการล็อกหน้าจอแล้ว อุปกรณ์จะร้องขอรหัสปลดล็อกเมื่อใดก็ตามที่มีผู้ต้องการปลดล็อก



คุณสามารถตั้งค่าเครื่องของคุณให้คืนค่าจากโรงงานได้ถ้าคุณบ่อนรหัสปลดล็อกไม่ถูกต้องติดต่อกันหลายครั้งจนถึงขีดจำกัดของการบ่อนรหัส เปิดแอป **การตั้งค่า** สัมผัส **หน้าจอล็อกและ AOD** → **การตั้งค่าการล็อกเพื่อความปลอดภัย** ปลดล็อกหน้าจอโดยใช้วิธีล็อกหน้าจอที่ได้กำหนดไว้แล้ว และจากนั้นสัมผัส **รีเซ็ตเป็นค่าจากโรงงานอัตโนมัติ** เพื่อเปิด

ไอคอนตัวบ่งชี้

ไอคอนตัวบ่งชี้จะปรากฏที่แถบสถานะที่ด้านบนของหน้าจอ ไอคอนที่แสดงในตารางเป็นไอคอนที่พบบ่อยที่สุด

ไอคอน	ความหมาย
	ไม่มีสัญญาณ
	ความแรงของสัญญาณ
	โรมมิ่ง (อยู่นอกพื้นที่บริการปกติ)

ไอคอน	ความหมาย
	เชื่อมต่อกับเครือข่าย GPRS แล้ว
	เชื่อมต่อกับเครือข่าย EDGE แล้ว
	เชื่อมต่อกับเครือข่าย UMTS แล้ว
	เชื่อมต่อกับเครือข่าย HSDPA แล้ว
	เชื่อมต่อกับเครือข่าย HSPA+ แล้ว
	เชื่อมต่อกับเครือข่าย LTE แล้ว
	5G ได้รับการเชื่อมต่อเครือข่ายแล้ว
	เครือข่าย LTE ได้รับการเชื่อมต่อแล้วในเครือข่าย LTE ที่มีเครือข่าย 5G
	Wi-Fi ได้รับการเชื่อมต่อแล้ว
	เปิดคุณสมบัติบลูทูธแล้ว
	S Pen ได้รับการเชื่อมต่อแล้ว/ได้ตัดการเชื่อมต่อแล้ว
	ระดับพลังงานแบตเตอรี่ของ S Pen
	ได้มีการใช้งานการบริการตามสถานที่
	กำลังใช้สาย
	สายที่ไม่ได้รับ
	ข้อความหรือข้อความมัลติมีเดียใหม่
	เปิดนาฬิกาปลุกแล้ว
	โหมดปิดเสียง/โหมดการสั่นสะเทือน
	เปิดโหมดการบินแล้ว
	เกิดข้อผิดพลาดหรือควรใช้งานด้วยความระมัดระวัง
	การชาร์จแบตเตอรี่/ระดับพลังงานแบตเตอรี่



- แถบสถานะอาจไม่ปรากฏที่ด้านบนสุดของหน้าจอในบางแอป การแสดงแถบสถานะให้ลากลงมาจกด้านบนสุดของหน้าจอ
- ไอคอนตัวบ่งชี้บางตัวจะปรากฏเฉพาะเมื่อคุณเปิดแผงการแจ้งเตือนเท่านั้น
- ไอคอนตัวบ่งชี้อาจปรากฏแตกต่างกันทั้งนี้ขึ้นอยู่กับผู้ให้บริการหรือรุ่น

แผงการแจ้งเตือน

เมื่อคุณได้รับการแจ้งเตือนใหม่ จะมีไอคอนบ่งชี้สถานะปรากฏที่แถบสถานะ เพื่อตรวจสอบข้อมูลเพิ่มเติมเกี่ยวกับไอคอน เปิดแผงการแจ้งเตือนและตรวจสอบรายละเอียดต่าง ๆ

การเปิดแผงการแจ้งเตือนให้ลากแถบสถานะลงมา การปิดแผงการแจ้งเตือนให้ปัดขึ้นบนหน้าจอ คุณสามารถใช้ฟังก์ชันต่อไปนี้ได้ ในแผงการแจ้งเตือน

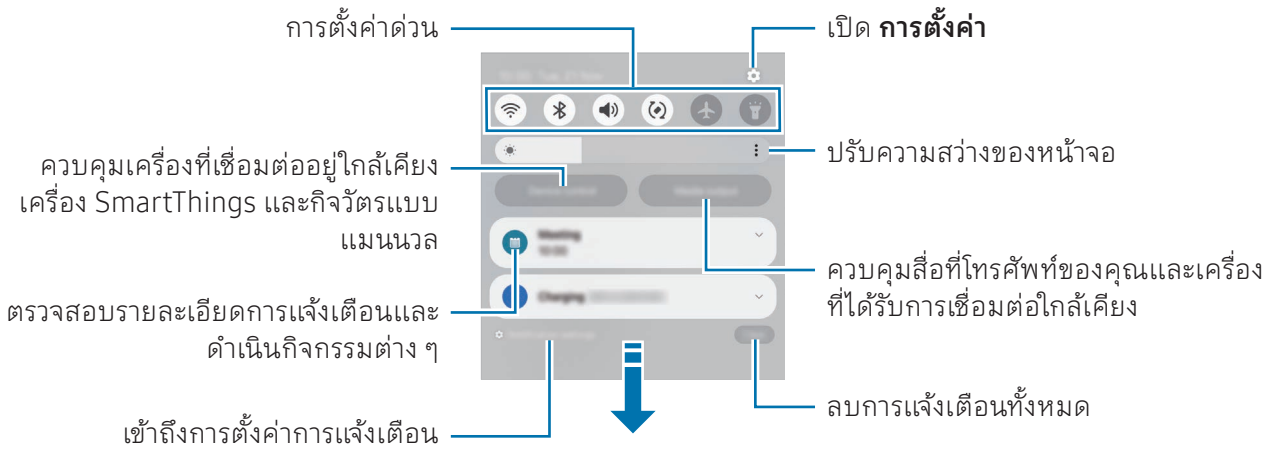

การใช้แผงการตั้งค่าด่วน

ปัดแผงการแจ้งเตือนลงมาด้านล่างเพื่อเปิดแผงการตั้งค่าด่วน

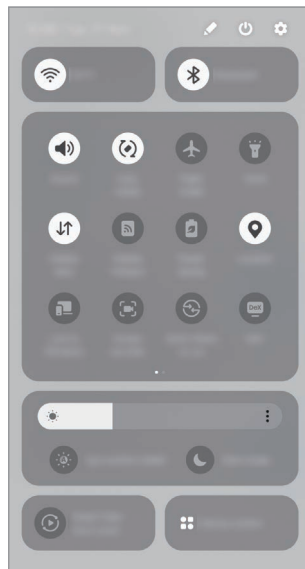

สัมผัสแต่ละปุ่มเพื่อเปิดหรือปิดคุณสมบัติเฉพาะ เพื่อเข้าถึงการตั้งค่าที่ละเอียดยิ่งขึ้น สัมผัสข้อความของปุ่มหรือแตะและกดค้างไว้ที่ปุ่ม

เพื่อแก้ไขปุ่ม สัมผัส  → แก้ไข

การควบคุมการเล่นสื่อ

ควบคุมสื่อที่โทรศัพท์ของคุณและเครื่องที่ได้รับการเชื่อมต่อใกล้เคียงที่แฉงการแจ้งเตือน

- 1 เปิดแฉงการแจ้งเตือนและสัมผัส **เอาต์พุตมีเดีย**
- 2 สัมผัสไอคอนที่ตัวควบคุมเพื่อควบคุมการเล่น

ควบคุมเครื่องใกล้เคียง

เปิดใช้และควบคุมเครื่องที่ได้รับการเชื่อมต่อใกล้เคียงเครื่องที่ใช้ SmartThings เป็นประจำและกิจวัตรแบบแมนนวลที่แฉงการแจ้งเตือน

- 1 เปิดแฉงการแจ้งเตือนและสัมผัส **ควบคุมอุปกรณ์**
เครื่องที่ได้รับการเชื่อมต่อใกล้เคียง เครื่อง SmartThings และกิจวัตรแบบแมนนวลจะปรากฏขึ้น
- 2 เลือกเครื่องที่ได้รับการเชื่อมต่อใกล้เคียงและเครื่อง SmartThings เพื่อควบคุม หรือเลือกกิจวัตรแบบแมนนวลเพื่อเปิดใช้

จับภาพหน้าจอและบันทึกหน้าจอ

จับภาพหน้าจอ

บันทึกภาพหน้าจอในขณะที่ใช้เครื่อง และเขียน วาด ตัดภาพ หรือแชร์หน้าจอที่มีการบันทึกภาพไว้ คุณสามารถจับภาพหน้าจอปัจจุบันและบริเวณที่เลื่อนได้

วิธีการจับภาพหน้าจอ

ใช้งานวิธีการต่อไปนี้เพื่อบันทึกภาพหน้าจอ คุณสามารถตรวจสอบภาพหน้าจอที่ได้จับภาพไว้ใน **แกลเลอรี**

- การจับภาพปุ่ม

กดปุ่มด้านข้างและปุ่มลดระดับเสียงพร้อมกัน

- การจับภาพการปิด

ปิดมือของคุณด้วยสันมือของคุณไปทางซ้ายหรือขวาผ่านหน้าจอ





หากการบันทึกภาพหน้าจอโดยการปิดมือไม่ทำงาน เปิด **การตั้งค่า** สัมผัส **คุณสมบัติขั้นสูง** → **การเคลื่อนไหวและท่าทาง** และจากนั้นสัมผัสสวิตช์ **ใช้ฝ่ามือปิดเพื่อจับภาพ** เพื่อเปิด

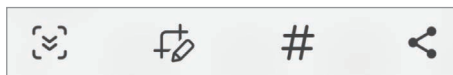

ขณะที่กำลังใช้งานแอปและคุณสมบัติบางอย่างอาจไม่สามารถบันทึกภาพหน้าจอได้

หลังจากจับภาพหน้าจอ ให้ใช้ตัวเลือกต่อไปนี้บนแถบเครื่องมือที่ด้านล่างของหน้าจอ:



- : จับภาพเนื้อหาปัจจุบันและเนื้อหาที่ซ่อนไว้ในหน้าเพจที่ต่อเนื่องกัน เช่น หน้าเว็บ เมื่อคุณสัมผัส  หน้าจอจะเลื่อนลงโดยอัตโนมัติ และจะจับภาพเนื้อหาเพิ่มเติม
- : เขียนหรือวาดที่ภาพหน้าจอหรือครอบตัดส่วนจากภาพหน้าจอ คุณสามารถตรวจสอบพื้นที่ที่ครอบตัดใน **แกลเลอรี**
- : เพิ่มแท็กไปยังภาพหน้าจอ เพื่อค้นหาภาพหน้าจอด้วยแท็ก สัมผัส **Q** และสัมผัสช่องค้นหาใน **แกลเลอรี** คุณสามารถเข้าถึงรายการแท็กและค้นหาภาพหน้าจอที่คุณต้องการ

- : แบ่งปันภาพหน้าจอกับผู้อื่น



ถ้าไม่ปรากฏทางเลือกที่หน้าจอที่มีการจับภาพไว้ เปิด **การตั้งค่า** สัมผัส **คุณสมบัติขั้นสูง** → **ภาพหน้าจอและการบันทึกหน้าจอ** และจากนั้นสัมผัสสวิตช์ **แสดงแถบเครื่องมือหลังการจับภาพ** เพื่อเปิด

บันทึกหน้าจอ

บันทึกหน้าจอขณะใช้เครื่องของคุณ

1 เปิดแผงการแจ้งเตือน บัดลง และจากนั้น สัมผัส  (ตัวบันทึกหน้าจอ)

2 เลือกการตั้งค่าเสียงและสัมผัส **เริ่มการบันทึก**

หลังจากการนับถอยหลัง การบันทึกจะเริ่มขึ้น

- เพื่อเขียนหรือวาดที่หน้าจอ สัมผัส 
- เพื่อแสดงตัวชี้ของ S Pen ที่หน้าจอ สัมผัส  คุณสามารถใช้คุณสมบัตินี้ได้เฉพาะเมื่อถอด S Pen ออกจากเครื่องเท่านั้น (Galaxy S24 Ultra)
- เพื่อบันทึกหน้าจอด้วยการซ้อนทับวิดีโอของคุณเอง สัมผัส 

3 เมื่อคุณบันทึกวิดีโอเสร็จแล้ว สัมผัส 

คุณสามารถตรวจสอบวิดีโอได้ใน **แกลเลอรี**



เพื่อเปลี่ยนการตั้งค่าตัวบันทึกหน้าจอ เปิด **การตั้งค่า** และสัมผัส **คุณสมบัติขั้นสูง** → **ภาพหน้าจอและการบันทึกหน้าจอ**

การป้อนข้อความ

รูปแบบแป้นพิมพ์

แป้นพิมพ์จะปรากฏโดยอัตโนมัติเมื่อคุณป้อนข้อความ

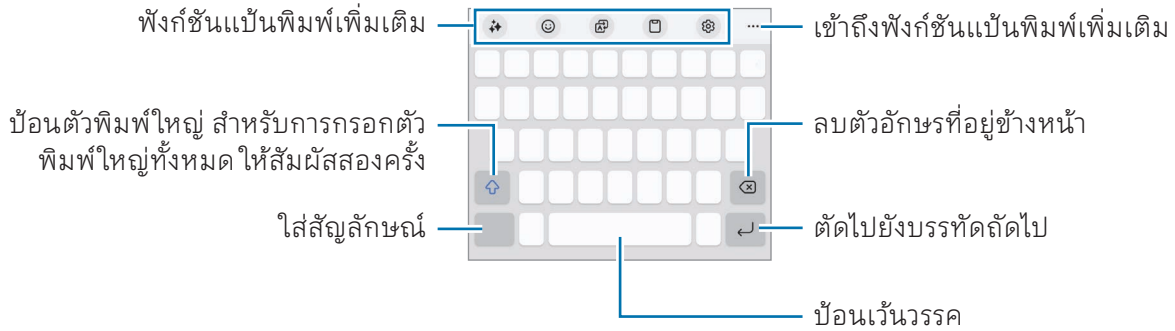

 การกรอกข้อความอาจใช้ไม่ได้ในบางภาษา เมื่อต้องการใส่ข้อความ คุณต้องเปลี่ยนภาษาที่ใช้เป็นภาษาใดภาษาหนึ่งที่รองรับ

การเปลี่ยนภาษาที่ใช้

สัมผัส  → ภาษาและประเภท → จัดการภาษาที่ป้อนข้อมูล และเลือกภาษาที่จะใช้ เมื่อคุณเลือกภาษาตั้งแต่สองภาษาขึ้นไป คุณสามารถสลับระหว่างภาษาที่ใช้ได้โดยการกด 



เพื่อเปลี่ยนประเภทแป้นพิมพ์ สัมผัส  → ภาษาและประเภท เลือกภาษา และจากนั้นเลือกประเภทแป้นพิมพ์ที่คุณต้องการ

 ที่แป้นพิมพ์แบบ 3 x 4 แต่ละปุ่มจะมีสามหรือสี่ตัวอักษร การป้อนตัวอักษรให้สัมผัสปุ่มที่สัมพันธ์กันซ้ำๆ จนกระทั่งตัวอักษรที่ต้องการปรากฏขึ้น

การใช้ปุ่มแบ่นพิมพ์

คุณสามารถเปลี่ยนวิธีการบ่อนข้อความได้โดยการสัมผัสปุ่มแบ่นพิมพ์บนแถบการนำทาง





เพื่อเปลี่ยนปุ่มแบ่นพิมพ์ที่แถบการนำทาง แตะและกดค้างไว้ที่ปุ่มแบ่นพิมพ์และเลือกตัวเลือกที่คุณต้องการ

-  : บ่อนข้อความด้วยเสียง
-  : เปลี่ยนแบ่นพิมพ์









หากปุ่มแบ่นพิมพ์ไม่ปรากฏที่แถบการนำทาง เปิด **การตั้งค่า** สัมผัส **การจัดการทั่วไป** → **รายการแบ่นพิมพ์และแบ่นพิมพ์พื้นฐาน** และจากนั้นสัมผัสสวิตช์ **ปุ่มแบ่นพิมพ์บนแถบการนำทาง** เพื่อเปิด

ฟังก์ชันแบ่นพิมพ์เพิ่มเติม

-  : เปลี่ยนรูปแบบการเขียน รับคำแนะนำการสะกดและไวยากรณ์ และแปลข้อความในแอปการสนทนา และข้อความตัวอักษรที่ได้เลือกไว้
-  : ใส่ Emoji สติกเกอร์ และอื่น ๆ คุณยังสามารถบ่อนสติกเกอร์ emoji ของคุณที่ดูคล้ายกับคุณ โปรดดูที่ **การใช้สติกเกอร์ AR emoji ของคุณในการแชท** สำหรับข้อมูลเพิ่มเติม
-  : แปลข้อความและบ่อนข้อความ
-  : เพิ่มรายการจากคลังบอร์ด
-  : เปลี่ยนการตั้งค่าแบ่นพิมพ์



สัมผัส  เพื่อใช้งานฟังก์ชันแบ่นพิมพ์เพิ่มเติม:

-  : สลับเป็นโหมดเขียนด้วยมือ
-  : สลับเป็นโหมดใช้งานมือเดียว
-  : เปลี่ยนโหมดแบ่นพิมพ์
-  : จัดจำข้อความจากเอกสารหรือภาพและบ่อนข้อความ
-  : บ่อนข้อมูลส่วนตัวของคุณที่ลงทะเบียนไว้กับ Samsung Pass
-  : แก้ไขรายการฟังก์ชันแบ่นพิมพ์





คุณสมบัติบางอย่างอาจไม่สามารถใช้ได้ขึ้นอยู่กับผู้ให้บริการหรือรุ่น

การคัดลอกและวาง

- 1 แตะและกดค้างไว้เหนือข้อความ
- 2 ลาก  หรือ  เพื่อเลือกข้อความที่ต้องการ หรือสัมผัส **เลือกทั้งหมด** เพื่อเลือกข้อความทั้งหมด
- 3 สัมผัส **คัดลอก** หรือ **ตัด**
ข้อความที่เลือกจะถูกคัดลอกไปยังคลิปบอร์ด
- 4 แตะและกดค้างไว้ที่ตำแหน่งที่จะแทรกข้อความ จากนั้นสัมผัส **วาง**
เพื่อวางข้อความที่คุณคัดลอกมา สัมผัส **คลิปบอร์ด** และเลือกข้อความ

การแยกข้อความ

ในขณะที่ใช้แอปบางตัว เช่น แอป **แกลเลอรี** หรือ **กล้องถ่ายรูป** คุณสามารถแยกข้อความออกจากภาพและใช้ตัวเลือกต่าง ๆ เช่น การคัดลอกหรือการแบ่งปันได้ การดำเนินการต่อไปนี้เป็นตัวอย่างของการแยกข้อความในแอป **แกลเลอรี**

- 1 ขณะตรวจสอบภาพในแอป **แกลเลอรี** สัมผัส 
ไอคอน  จะปรากฏขึ้นเฉพาะเมื่อมีข้อความที่จะแยก
- 2 เลือกพื้นที่เพื่อแยกข้อความ

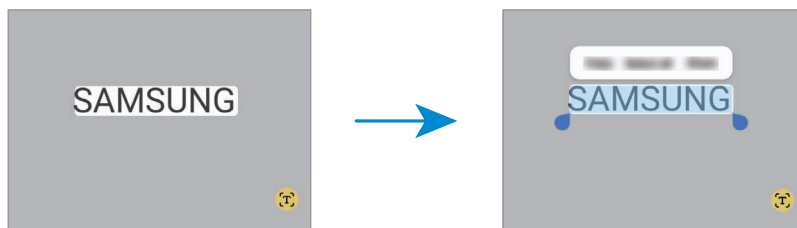

- 3 เลือกตัวเลือกที่คุณต้องการ

แอปและคุณสมบัติ

การติดตั้งหรือการถอนการติดตั้งแอป

Galaxy Store

สั่งซื้อและดาวน์โหลดแอป คุณสามารถดาวน์โหลดแอปที่เฉพาะสำหรับเครื่อง Samsung Galaxy ได้

เปิดแอป **Store** เลือกดูแอปตามประเภท หรือสัมผัส **Q** เพื่อค้นหาด้วยคำสำคัญ



- แอปนี้อาจไม่สามารถใช้ได้ ทั้งนี้ขึ้นอยู่กับผู้ให้บริการหรือรุ่น
- เพื่อเปลี่ยนการตั้งค่าอัปเดตอัตโนมัติ สัมผัส **เมนู** →  → **อัปเดตแอปอัตโนมัติ** และจากนั้นเลือกตัวเลือก

Play Store

สั่งซื้อและดาวน์โหลดแอป

เปิดแอป **Play Store** ค้นหาแอปตามประเภทหรือค้นหาแอปตามคำสำคัญ



- เพื่อเปลี่ยนการตั้งค่าอัปเดตอัตโนมัติ สัมผัสไอคอนบัญชีของคุณ สัมผัส **การตั้งค่า** → **การตั้งค่าเครือข่าย** → **อัปเดตแอปอัตโนมัติ** และจากนั้นเลือกตัวเลือก

การจัดการแอป

การถอนการติดตั้งหรือการปิดใช้งานแอป

แตะและกดค้างไว้ที่แอปและเลือกทางเลือก

- **ถอนการติดตั้ง:** ลบการติดตั้งแอปที่ดาวน์โหลดไว้
- **ปิดใช้งาน:** ปิดใช้งานแอปพื้นฐานที่เลือกที่ไม่สามารถลบการติดตั้งจากเครื่องได้



แอปบางแอปอาจไม่รองรับคุณสมบัตินี้

การเปิดใช้งานแอป

เปิดแอป **การตั้งค่า** สัมผัส **แอป** →  → **ปิดใช้งานแล้ว** → **ตกลง** ให้เลือกแอป และจากนั้นสัมผัส **เปิดใช้งาน**

การตั้งค่าการอนุญาตของแอป

เพื่อให้บางแอปสามารถทำงานได้ตามปกติ พวกเขาอาจต้องได้รับอนุญาตในการเข้าถึงหรือใช้ข้อมูลบนอุปกรณ์ของคุณ

เพื่อเข้าถึงการตั้งค่าสิทธิ์การเข้าถึงแอปของคุณ เปิด **การตั้งค่า** และสัมผัส **แอป** เลือกแอปแล้วสัมผัส **การอนุญาต** คุณสามารถตรวจสอบรายการการอนุญาตของแอปและเปลี่ยนการอนุญาตได้

เพื่อตรวจสอบหรือเปลี่ยนแปลงการตั้งค่าสิทธิ์การเข้าถึงแอปตามประเภทของการอนุญาต เปิด **การตั้งค่า** และสัมผัส **แอป** → **👤** → **ตัวจัดการการอนุญาต** เลือกหนึ่งรายการและเลือกหนึ่งแอป



ถ้าคุณไม่ให้อนุญาตแอป คุณสมบัติพื้นฐานของแอปต่างๆ อาจไม่ทำงานตามปกติ

S Pen (Galaxy S24 Ultra)

การใช้งาน S Pen

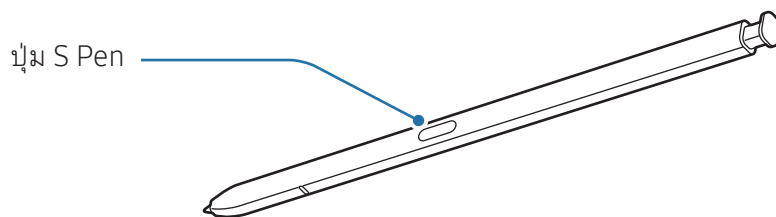

- อย่างอ่อนหรือใช้แรงกดมากเกินไปกับ S Pen ขณะใช้งาน ปากกา S Pen อาจได้รับความเสียหายหรือปลายปากกาอาจเกิดความผิดปกติได้
- อย่ากดแช่หน้าจอด้วย S Pen ปลายปากกาอาจเกิดความผิดปกติได้



- หากมีแม่เหล็กอยู่ใกล้เครื่อง การกระทำบางอย่างของ S Pen เช่น การชาร์จหรือการสัมผัสที่หน้าจออาจไม่ทำงาน
- แม้ว่า S Pen จะได้รับการชาร์จอย่างเต็มที่แล้ว คุณยังสามารถใช้คุณสมบัติอื่น ๆ ของ S Pen ได้ เช่น การสัมผัสหน้าจอหรือคุณสมบัติคำสั่งโดยไม่แตะได้
- หากคุณใช้ปลายด้านคมของ S Pen บนหน้าจอ เครื่องอาจไม่รับรู้การทำงานของ S Pen
- ถ้าน้ำเข้าไปในช่องเสียบ S Pen ให้เอาน้ำออกจากช่องเสียบก่อนที่จะเริ่มใช้งาน
- หาก S Pen ทำงานผิดปกติให้นำเข้าสู่ศูนย์บริการซัมซุงหรือศูนย์บริการที่ได้รับอนุญาต

ถอด S Pen ออก

กดปลาย S Pen เพื่อปลดออก แล้วดึง S Pen ออกจากช่องเสียบ เพื่อจัดเก็บ S Pen เสียบเข้าไปในช่องใหม่อีกครั้งและกดจนสุดเข้าที่

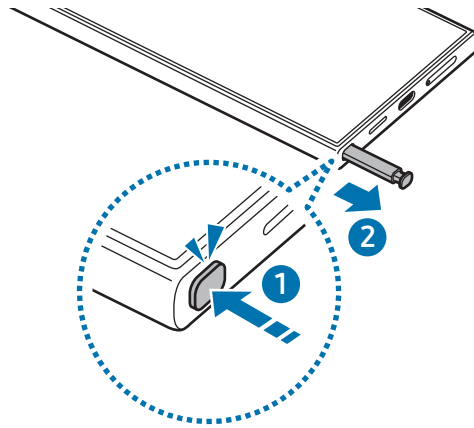

หากคุณต้องการตั้งค่าการดำเนินการเมื่อคุณถอด S Pen ออกให้เปิด **การตั้งค่า** สัมผัส **คุณสมบัติขั้นสูง** → S Pen → **เมื่อ S Pen ถูกลดออก** และจากนั้นเลือกตัวเลือก

การชาร์จ S Pen

S Pen จะต้องได้รับการชาร์จก่อนที่คุณจะสามารถควบคุมแอปจากระยะไกลโดยใช้ปุ่ม S Pen ได้ เมื่อคุณใส่ S Pen เข้าไปในช่องเสียบแล้ว การชาร์จจะเริ่มต้นขึ้น

หากปิดคุณสมบัติการดำเนินการโดยไม่แตะของ S Pen จะชาร์จได้เฉพาะในขณะที่เครื่องกำลังชาร์จเท่านั้น

อนุญาต S Pen หลายด้าม

เปิด **การตั้งค่า** สัมผัส **คุณสมบัติขั้นสูง** → S Pen → **การตั้งค่า S Pen เพิ่มเติม** สัมผัสสวิตช์ **อนุญาต S Pen หลายด้าม** เพื่อเปิด



การควบคุมโดยไม่แตะ

(การควบคุมแอปจากระยะไกลกับ S Pen)

ควบคุมแอปจากระยะไกลโดยใช้ S Pen ที่ได้รับการเชื่อมต่อเข้ากับเครื่องของคุณผ่านบลูทูธพลังงานต่ำ (BLE)

ตัวอย่างเช่น คุณสามารถเปิดแอปได้ เช่น แอปกล้องถ่ายรูป โดยการกดค้างไว้ที่ปุ่ม S Pen นอกจากนี้ในขณะที่ใช้แอปกล้องถ่ายรูป คุณสามารถถ่ายภาพโดยการกดปุ่มหนึ่งครั้ง ในขณะที่เล่นเพลง คุณสามารถเพิ่มระดับเสียงได้หากคุณยก S Pen ขึ้นในขณะที่กดค้างไว้ที่ปุ่ม S Pen และลดระดับเสียงลงหากคุณลดระดับดังกล่าว



- S Pen จะต้องได้รับการชาร์จก่อนที่คุณจะสามารถใช้คุณสมบัติการดำเนินการโดยไม่แตะ โปรดดูที่ [การชาร์จ S Pen](#) สำหรับข้อมูลเพิ่มเติม
- เมื่อคุณถอด S Pen จากช่องเสียบ  ไอคอนจะปรากฏที่แถบสถานะ หาก S Pen ได้รับการชาร์จอย่างเต็มที่แล้วหรืออยู่ไกลจากเครื่อง หรือมีอุปสรรคหรือมีการรบกวนภายนอกระหว่าง S Pen และเครื่อง S Pen จะถูกตัดการเชื่อมต่อจากเครื่องและไอคอนจะเปลี่ยนเป็นสีเทา () เพื่อใช้คุณสมบัติการดำเนินการโดยไม่แตะอีกครั้ง เชื่อมต่อ S Pen เข้ากับเครื่องโดยการแทรกใหม่ S Pen เข้าไปในช่องเสียบ

การถ่ายภาพด้วย S Pen

แม้ว่าคุณจะถ่ายภาพด้วยเครื่องของคุณที่วางไว้ในระยะไกล คุณสามารถถ่ายภาพได้โดยการกดปุ่ม S Pen โดยที่ไม่ต้องตั้งค่าการจับเวลา

- 1 เปิดแอป **การตั้งค่า** สัมผัส **คุณสมบัติขั้นสูง** → **S Pen** → **การควบคุมโดยไม่แตะ** และจากนั้นสัมผัสสวิตช์เพื่อเปิดคุณสมบัติดังกล่าว
- 2 เปิดแอป **กล้องถ่ายรูป**
- 3 กดปุ่ม S Pen หนึ่งครั้งเพื่อถ่ายภาพ
 - เพื่อถ่ายภาพเป็นชุด กดค้างไว้ที่ปุ่ม S Pen
 - เพื่อเปลี่ยนโหมดถ่ายภาพ เลื่อน S Pen ไปทางซ้ายหรือขวาในขณะที่กดค้างไว้ที่ปุ่ม S Pen
 - เพื่อสลับระหว่างกล้องถ่ายรูป กดปุ่ม S Pen สองครั้ง

การเปลี่ยนแอปหรือคุณสมบัติที่ต้องการใช้

เปลี่ยนแอป คุณสมบัติ หรือการกระทำที่คุณต้องการใช้ด้วยคุณสมบัติ S Pen เปิด การตั้งค่า สัมผัส คุณสมบัติ
ขั้นสูง → S Pen → การควบคุมโดยไม่แตะ



การรีเซ็ต S Pen ของคุณ

หาก S Pen มีปัญหาการเชื่อมต่อหรือ S Pen ตัดการเชื่อมต่อบ่อยครั้ง ให้รีเซ็ต S Pen และเชื่อมต่ออีกครั้ง
เสียบ S Pen เข้าไปในช่องเสียบ จากนั้น เปิด **การตั้งค่า** และสัมผัส **คุณสมบัติขั้นสูง** → **S Pen** → **รีเซ็ต S Pen**



- คุณสามารถเชื่อมต่อ S Pen ที่ได้รับอนุมัติจากซัมซุงที่รองรับลู่ทูลพลังงานต่ำ (BLE) เท่านั้น
- อย่าถอด S Pen จากเครื่องเมื่อมีการเชื่อมต่ออยู่ การกระทำดังกล่าวอาจขัดจังหวะกระบวนการได้

คำสั่งโดยไม่แตะ

(เปิดใช้คุณสมบัติและแอป S Pen โดยตรง)

คำสั่งโดยไม่แตะเป็นเมนูที่มีคุณสมบัติ S Pen และเข้าถึงแอปที่ใช้บ่อยได้โดยตรง

สัมผัสไอคอนคำสั่งโดยไม่แตะ () ด้วย S Pen เพื่อแผงคำสั่งโดยไม่แตะและเลือกฟังก์ชันหรือแอปที่คุณต้องการ

ในขณะที่ใช้แอปที่รองรับคุณสมบัติการดำเนินการโดยไม่แตะ คุณสามารถตรวจสอบการดำเนินการต่าง ๆ ที่มีด้วยแต่ละแอปโดยการวาง S Pen เหนือไอคอนคำสั่งโดยไม่แตะ

เพื่อเคลื่อนย้ายไอคอนคำสั่งโดยไม่แตะ () ลาก  ไปยังตำแหน่งใหม่ เพื่อลบไอคอน ลาก  ไปยัง **ลบ** ที่ด้านล่างของหน้าจอ



หากไอคอนคำสั่งโดยไม่แตะไม่ปรากฏบนหน้าจอ เปิด **การตั้งค่า** สัมผัส **คุณสมบัติขั้นสูง** → **S Pen** → **คำสั่งโดยไม่แตะ** และจากนั้นสัมผัสสวิตช์ **แสดงไอคอนคำสั่งโดยไม่แตะ** เพื่อเปิด หากคุณเปิดสวิตช์ **เปิดคำสั่งโดยไม่แตะด้วยปุ่มปากกา** คุณสามารถเปิดแผงคำสั่งโดยไม่แตะได้โดยการเลื่อน S Pen ไว้เหนือหน้าจอและการกดปุ่ม S Pen

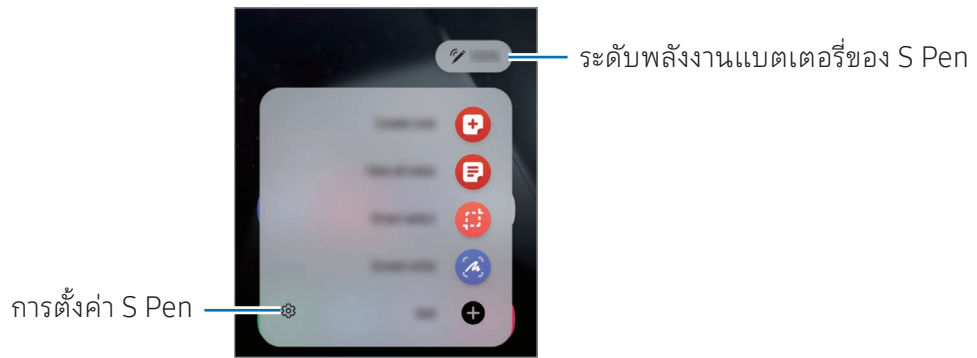

- **สร้างบันทึก:** สร้างบันทึกได้ในหน้าต่างป๊อปอัพ คุณยังสามารถเปิดใช้คุณสมบัตินี้ได้โดยการสัมผัสสองครั้งที่หน้าจอในขณะที่กดปุ่มค้างไว้ที่ปุ่ม S Pen โปรดดูที่ [Samsung Notes](#) สำหรับข้อมูลเพิ่มเติม
- **ดูบันทึกทั้งหมด:** เข้าถึงโน้ตทั้งหมดในแอป **Samsung Notes**
- **การเลือกอัจฉริยะ:** ใช้ปากกา S Pen เพื่อเลือกพื้นที่และดำเนินการ เช่นการแชร์หรือการบันทึก โปรดดูที่ [การเลือกอัจฉริยะ](#) สำหรับข้อมูลเพิ่มเติม
- **เขียนบนหน้าจอ:** บันทึกภาพหน้าจอเพื่อเขียนหรือวาดบนภาพเหล่านั้นหรือตัดภาพจากภาพที่ได้มีการบันทึกไว้ คุณยังสามารถจับภาพเนื้อหาปัจจุบันและเนื้อหาที่ซ่อนไว้ในหน้าเพจที่ต่อเนื่องกัน เช่น หน้าเว็บได้ โปรดดูที่ [เขียนบนหน้าจอ](#) สำหรับข้อมูลเพิ่มเติม
- **Bixby Vision:** ใช้คุณสมบัติ Bixby Vision เพื่อค้นหารูปภาพที่คล้ายกัน ตรวจสอบและแปลข้อความ และอื่นๆ โปรดดูที่ [Bixby Vision](#) สำหรับข้อมูลเพิ่มเติม
- **แปลภาษา:** เลื่อนปากกา S Pen เหนือคำเพื่อแปลคำดังกล่าว โปรดดูที่ [แปลภาษา](#) สำหรับข้อมูลเพิ่มเติม
- **ขยาย:** เลื่อนปากกา S Pen เหนือบริเวณหน้าจอเพื่อขยาย
- **PENUP:** โพสต์งานศิลปะของคุณ ตรวจสอบงานศิลปะของผู้อื่น และได้รับเคล็ดลับการวาดที่มีประโยชน์
- **เขียนบนปฏิทิน:** เปิดแอป **ปฏิทิน** และเขียนหรือวาดที่หน้าจอ โปรดดูที่ [เขียนบนปฏิทิน](#) สำหรับข้อมูลเพิ่มเติม
- **เพิ่ม:** เพิ่มทางลัดไปยังแอปที่ใช้บ่อยไปยังแผงคำสั่งโดยไม่แตะ

การเลือกอัจฉริยะ

ใช้ S Pen เพื่อเลือกพื้นที่และดำเนินการ เช่น การแบ่งปันหรือการบันทึก คุณยังสามารถเลือกพื้นที่จากวิดีโอและภาพจับหน้าจอเป็น GIF

- 1 เมื่อมีเนื้อหาที่ต้องการจับภาพ เช่น ส่วนของรูป เปิดแผงคำสั่งโดยไม่แตะและสัมผัส **การเลือกอัจฉริยะ**
- 2 ให้เลือกไอคอนรูปทรงที่ต้องการบนแถบเครื่องมือและลากปากกา S Pen บนเนื้อหาที่คุณต้องการเลือก

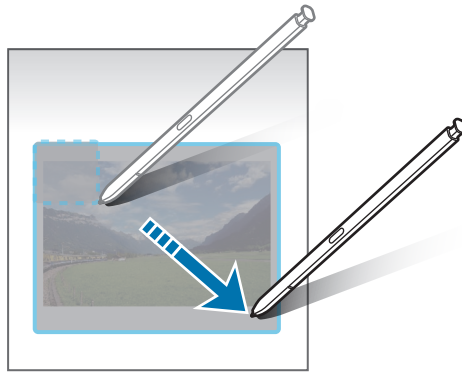

3 เลือกทางเลือกเพื่อใช้กับพื้นที่ที่เลือก

- **ปักหมุด:** ปักหมุดพื้นที่ที่ได้เลือกไว้ไปยังหน้าจอ คุณยังสามารถแทรกภาพลงในแอปอื่น ๆ เช่น **Samsung Notes** ลากรูปภาพไปที่หน้าจอของแอปอื่น
- **คัดลอก:** คัดลอกและวางพื้นที่ที่ได้เลือกไว้ลงในแอปอื่นหรือเครื่องอื่นที่ลงชื่อเข้าใช้ใน Samsung account ของคุณ
- **Ⓒ:** แยกข้อความจากพื้นที่ที่ได้เลือกไว้
- **◌:** เปลี่ยนลักษณะที่ปรากฏของพื้นที่ที่ได้เลือกไว้โดยอัตโนมัติ
- **✍️:** เขียนหรือวาดบนพื้นที่ที่ได้เลือกไว้
- **👤:** แบ่งปันพื้นที่ที่ได้เลือกไว้กับผู้อื่น
- **📄:** บันทึกพื้นที่ที่ได้เลือกไว้ใน **แกลเลอรี**

การจับภาพพื้นที่จากวิดีโอ

ขณะที่กำลังเล่นวิดีโอ เลือกพื้นที่และจับภาพเป็นภาพ GIF ได้

- 1 เมื่อมีเนื้อหาที่ต้องการจับภาพระหว่างการเปิดเล่นวิดีโอ เปิดแผงคำสั่งโดยแตะ และสัมผัส **การเลือก** **อัจฉริยะ**
- 2 ที่แถบเครื่องมือ สัมผัส **GIF**
- 3 ปรับตำแหน่งและขนาดของพื้นที่จับภาพ

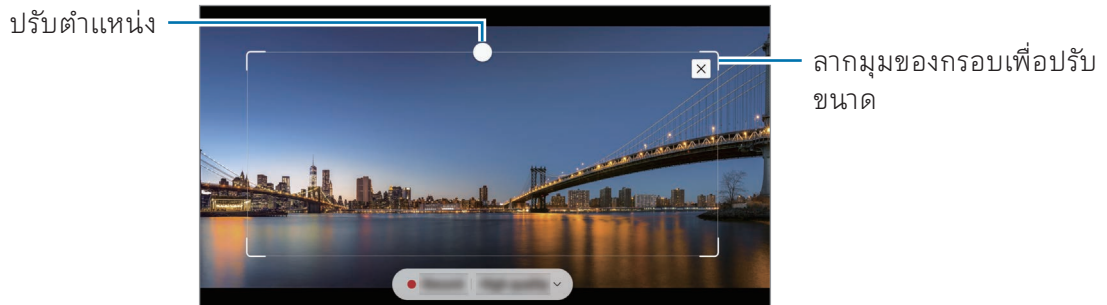

- 4 สัมผัส **บันทึก** เพื่อเริ่มต้นการจับภาพ



- ก่อนการจับภาพวิดีโอ ตรวจสอบให้แน่ใจว่ามีการเล่นวิดีโอ
- ระยะเวลาสูงสุดที่คุณสามารถจับภาพพื้นที่ของวิดีโอได้จะแสดงบนหน้าจอ
- เมื่อจับภาพพื้นที่จากวิดีโอ เสียงจะไม่ถูกบันทึกไปด้วย

- 5 สัมผัส **หยุด** เพื่อหยุดการจับภาพ

- 6 เลือกทางเลือกเพื่อใช้กับพื้นที่ที่เลือก

- **ปักหมุด:** ปักหมุดพื้นที่ที่ได้เลือกไว้ไปยังหน้าจอ คุณยังสามารถแทรก GIF ลงในแอปอื่น ๆ เช่น **Samsung Notes** ลาก GIF ไปที่หน้าจอของแอปอื่น
- **คัดลอก:** คัดลอกและวางพื้นที่ที่ได้เลือกไว้ลงในแอปอื่นหรือเครื่องอื่นที่ลงชื่อเข้าใช้ใน Samsung account ของคุณ
- **🔗:** เขียนหรือวาดบนพื้นที่ที่ได้เลือกไว้ สัมผัส **▶** เพื่อตรวจสอบผลก่อนการบันทึกไฟล์
- **👤:** แบ่งปันพื้นที่ที่ได้เลือกไว้กับผู้อื่น
- **⬇️:** บันทึกพื้นที่ที่ได้เลือกไว้ใน **แกลเลอรี**

เขียนบนหน้าจอ

จับภาพหน้าจอเพื่อเขียนหรือวาดบนภาพเหล่านั้นหรือตัดภาพจากภาพที่ได้มีการบันทึกไว้

- 1 เมื่อมีเนื้อหาที่ต้องการจับภาพ ให้เปิดแผงคำสั่งโดยไม่แตะ และสัมผัส **เขียนบนหน้าจอ** หน้าจอปัจจุบันจะถูกจับภาพโดยอัตโนมัติ และแถบเครื่องมือการแก้ไขจะปรากฏขึ้น
- 2 เขียนบันทึกบนภาพหน้าจอ

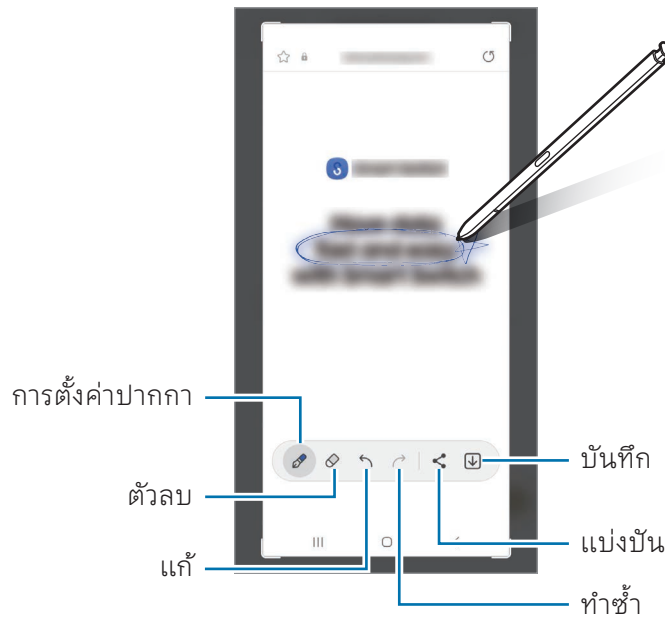

- 3 แบ่งปันหรือบันทึกภาพหน้าจอ

คุณสามารถตรวจสอบภาพหน้าจอที่ได้จับภาพไว้ใน **แกลเลอรี**

 ขณะที่กำลังใช้งานบางแอปอาจไม่สามารถบันทึกภาพหน้าจอได้

Bixby Vision

เมื่อคุณเลื่อน S Pen เหนือเนื้อหา เนื้อหาจะได้รับการจดจำและไอคอนการค้นหาที่ใช้ได้จะปรากฏขึ้นมาให้คุณสมบัติเพื่อค้นหารูปภาพที่คล้ายกัน ตรวจสอบและแปลข้อความ และอื่นๆ โปรดดูที่ **Bixby Vision** สำหรับข้อมูลเพิ่มเติม

- 1 เมื่อมีรูปภาพที่คุณต้องการค้นหาข้อมูลที่เกี่ยวข้องหรือตัดทอนข้อความ เปิดแผงคำสั่งโดยไม่แตะ และสัมผัส **Bixby Vision**
- 2 เลื่อน S Pen เหนือเนื้อหาที่คุณต้องการ เมื่อตัวเลือกที่ใช้ได้ปรากฏขึ้นมาที่หน้าจอ ให้เลือกตัวเลือกที่คุณต้องการ

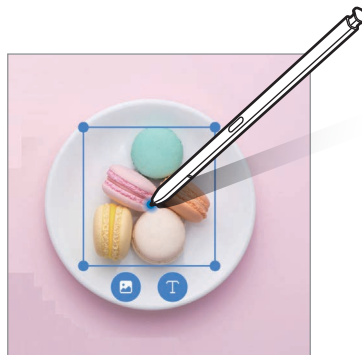

แปลภาษา

เลื่อน S Pen เหนือข้อความที่คุณต้องการแปลภาษา หน่วยต่างๆ ที่รวมอยู่ในข้อความนี้จะถูกแปลงด้วย

- 1 เมื่อมีเนื้อหาที่ต้องการแปล เปิดแผงคำสั่งโดยไม่แตะและสัมผัส **แปลภาษา**
- 2 ให้เลือกภาษาบนแผงตัวแปลภาษาที่ด้านบนของหน้าจอ
คุณสามารถเปลี่ยนข้อความระหว่างคำและประโยคได้โดยการสัมผัสที่ **T** หรือ **☰**

3 เลื่อน S Pen เหนือข้อความที่คุณต้องการแปลหรือหน่วยที่คุณต้องการแปล

ข้อความที่ได้รับการแปลแล้วจะปรากฏขึ้น เพื่อฟังการออกเสียงของข้อความต้นฉบับ สัมผัส ไอคอน อาจไม่ปรากฏขึ้นทั้งขึ้นอยู่กับภาษาที่คุณเลือก

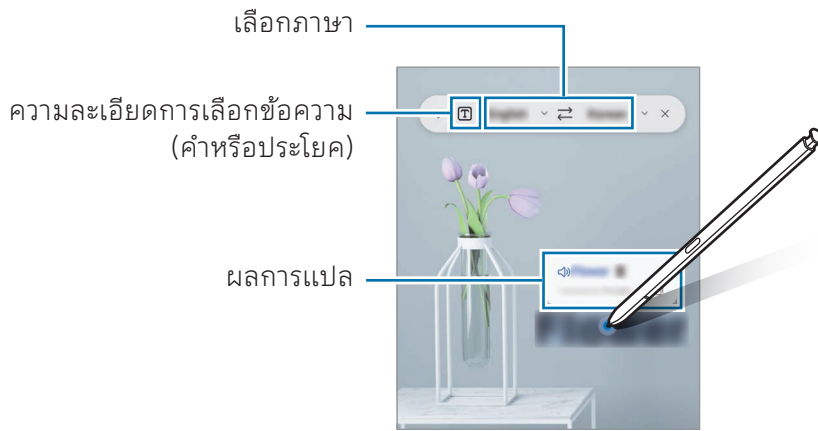

- คุณสมบัตินี้ไม่รองรับบางภาษา
- คุณสมบัตินี้จะใช้ได้เฉพาะเมื่อข้อความที่ตรวจจับได้อยู่ที่หน้าจอเท่านั้น

เขียนบนปฏิทิน

กรอกแผนของคุณโดยการเขียนหรือการวาดลงในหน้าจปฏิทิน

เปิดแผงคำสั่งโดยไม่แตะ สัมผัส **เขียนบนปฏิทิน** และจากนั้นกรอกแผนของคุณลงในปฏิทิน เมื่อคุณดำเนินการเสร็จแล้ว สัมผัส **บันทึก** เพื่อแก้ไข สัมผัส

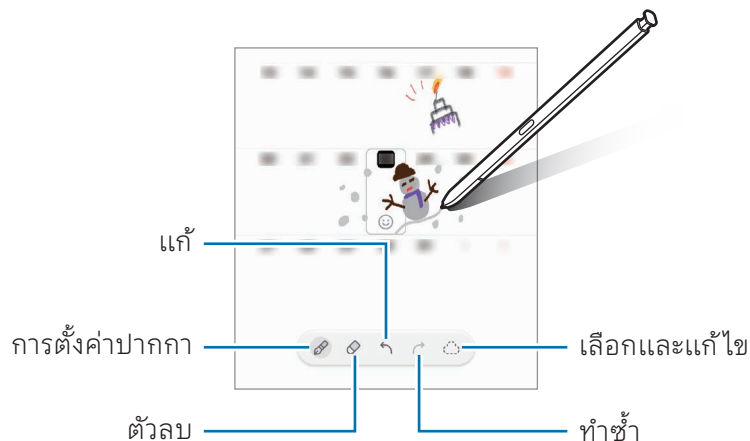

แปลง S Pen เป็นข้อความ

คุณสามารถตั้งค่าเครื่องให้แปลงสิ่งที่คุณเขียนด้วย S Pen ให้เป็นข้อความได้

1 เปิด การตั้งค่า สัมผัส คุณสมบัติขั้นสูง → S Pen → แปลง S Pen เป็นข้อความ และจากนั้นสัมผัสสวิตช์เพื่อเปิด

 เพื่อเรียนรู้เกี่ยวกับวิธีแก้ไขข้อความด้วย S Pen สัมผัส วิธีแก้ไข

2 เขียนในช่องป้อนข้อความ เช่น ช่องค้นหาหรือแถบที่อยู่โดยการใช้ S Pen ลายมือจะได้รับการแปลงให้เป็นข้อความ

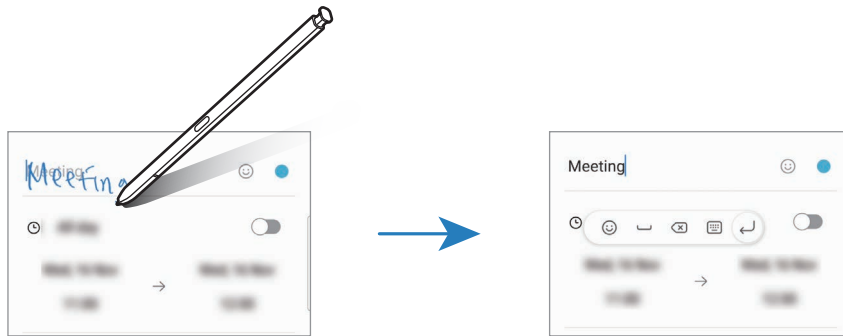

แอ่วิว

เลื่อน S Pen เหนือรายการบนหน้าจอเพื่อดูตัวอย่างเนื้อหาหรือเข้าถึงข้อมูลในหน้าต่างป๊อปอัพในบางแอปปุ่มดำเนินการจะปรากฏบนหน้าต่างแสดงตัวอย่าง

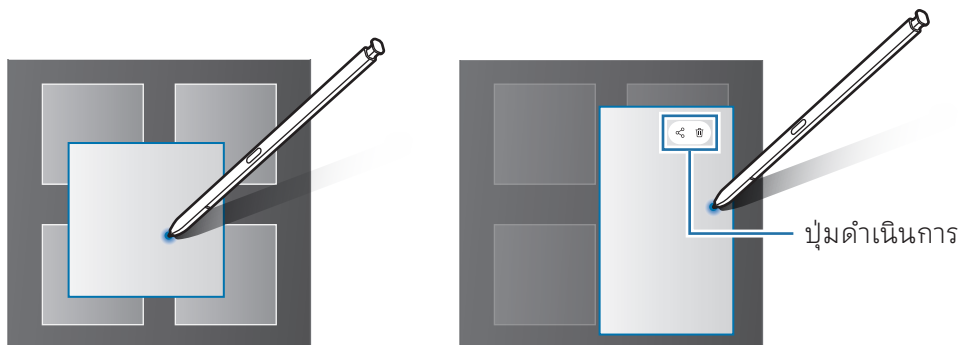

 หากคุณสมบัตินี้ไม่เปิด เปิด การตั้งค่า สัมผัส คุณสมบัติขั้นสูง → S Pen และจากนั้นสัมผัสสวิตช์ แอ่วิว เพื่อเปิด

เลือก Pen

(การเลือกรายการอย่างรวดเร็วด้วย S Pen)

ในขณะที่กดปุ่ม S Pen ค้างไว้ให้ลาก S Pen ไปบนข้อความหรือรายการเพื่อเลือกหลายรายการหรือหลายข้อความ คุณยังสามารถคัดลอกและวางรายการหรือข้อความที่เลือก ไปยังแอปอื่นหรือแบ่งปันกับผู้อื่น

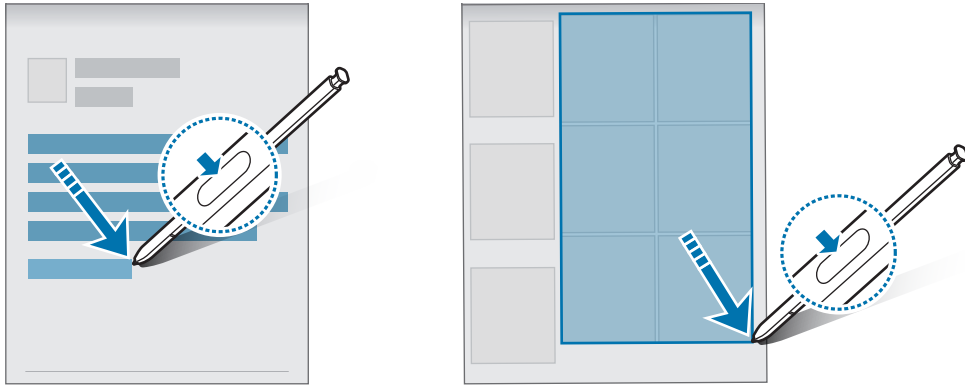

สมุดบันทึกปิดหน้าจอ

คุณสามารถสร้างสมุดบันทึกโดยการเขียนบนหน้าจอโดยไม่ต้องเปิดหน้าจอ



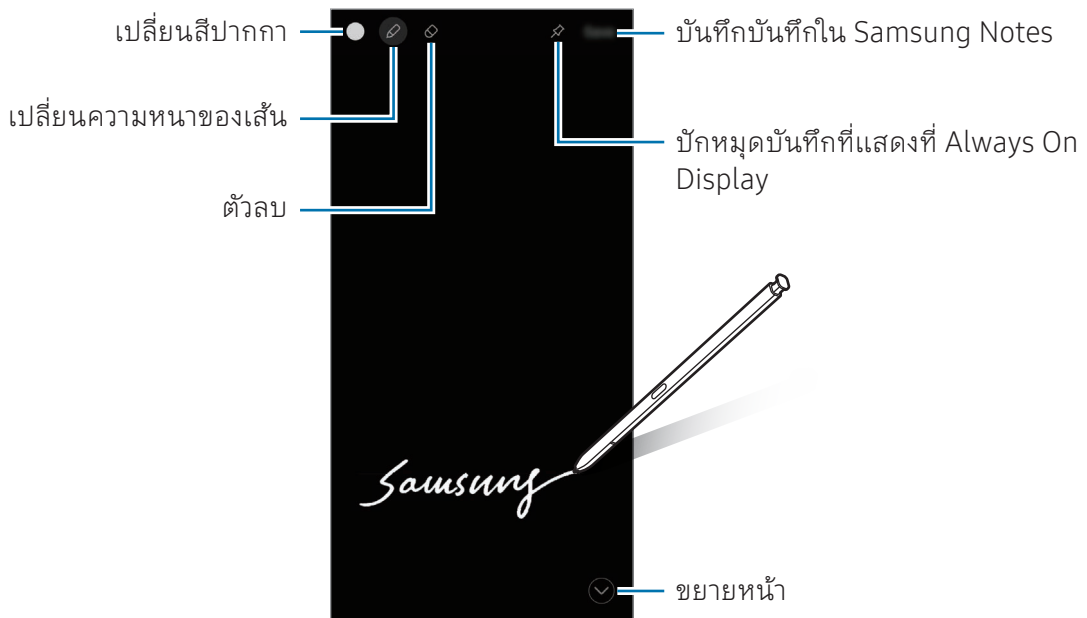

เมื่อนำจอพับลง ถอด S Pen หรือสัมผัสสองครั้งค้างไว้ที่หน้าจอขณะกดค้างไว้ที่ปุ่ม S Pen

เมื่อคุณสัมผัส **บันทึก** หรือแทรกใหม่ S Pen เข้าไปในช่องเสียบหลังจากเขียนบันทึกแล้ว บันทึกจะได้รับการบันทึกลงใน **Samsung Notes**



หากคุณสมบัตินี้ไม่เปิด เปิด **การตั้งค่า** สัมผัส **คุณสมบัติขั้นสูง** → **S Pen** และจากนั้นสัมผัสสวิตช์ **สมุดบันทึกปิดหน้าจอ** เพื่อเปิด

การปักหมุดบันทึกที่แสดงบน Always On Display

เพื่อปักหมุดบันทึกแบบปิดหน้าจอที่ Always On Display สัมผัส  บันทึกที่ได้รับการปักหมุดจะยังไม่ถูกบันทึกเพื่อแก้ไขบันทึกที่ได้รับการปักหมุดไว้ สัมผัสสองครั้งที่  หากคุณปักหมุดบันทึกที่ได้รับการแก้ไขที่แสดงบน Always On Display อีกครั้ง บันทึกต้นฉบับจะได้รับการบันทึกไปยัง **Samsung Notes** เพื่อย่อบันทึกที่ได้รับการปักหมุดไว้ สัมผัสสองครั้งที่  บันทึกจะปรากฏเป็นไอคอน  ที่แสดงบน Always On Display เพื่อตรวจสอบบันทึกอีกครั้ง สัมผัสสองครั้งที่ 

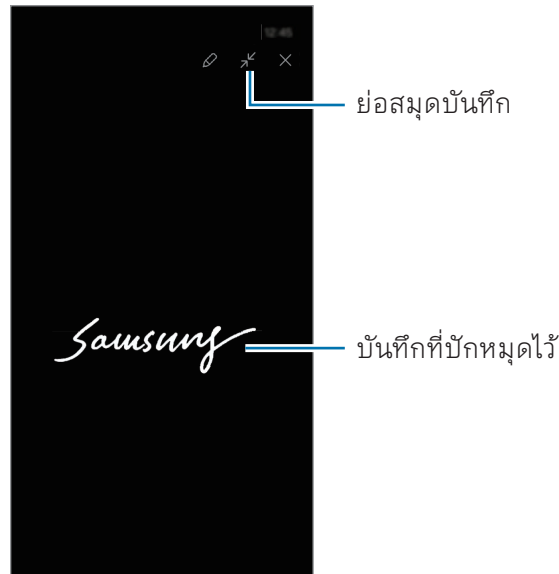

 หากคุณไม่ได้ดำเนินการใดๆ เป็นเวลาบางช่วงหลังจากการเปิดบันทึก บันทึกดังกล่าวจะย่อลงโดยอัตโนมัติ

การปลดล็อกหน้าจอโดยการใช้ S Pen

หากหน้าจอได้รับการล็อกในขณะที่ S Pen ได้รับการเชื่อมต่ออยู่ คุณสามารถปลดล็อกหน้าจอโดยการกดปุ่ม S Pen

1 เปิด **การตั้งค่า** และสัมผัส **คุณสมบัติขั้นสูง** → **S Pen** → **การตั้งค่า S Pen** เพิ่มเติม

2 สัมผัสสวิตช์ **ปลดล็อก S Pen** เพื่อเปิด

ขณะนี้คุณสามารถปลดล็อกหน้าจอโดยการกดปุ่ม S Pen

-  • คุณสมบัตินี้ **ปลดล็อก S Pen** จะใช้ได้เฉพาะเมื่อวิธีการล็อกหน้าจอได้รับการตั้งค่าไว้แล้วเท่านั้น
- เพื่อใช้คุณสมบัตินี้ S Pen จะต้องได้รับการเชื่อมต่อเข้ากับเครื่องของคุณ

โทรศัพท์

บทนำ

โทรหรือรับการโทรปกติและการโทรวิดีโอ

การโทรออก

- 1 เปิดแอป **โทรศัพท์** และสัมผัส **ปุ่มกด**
- 2 ใส่หมายเลขโทรศัพท์
- 3 สัมผัส  เพื่อโทรด้วยเสียง หรือสัมผัส  หรือ  เพื่อโทรด้วยวิดีโอ

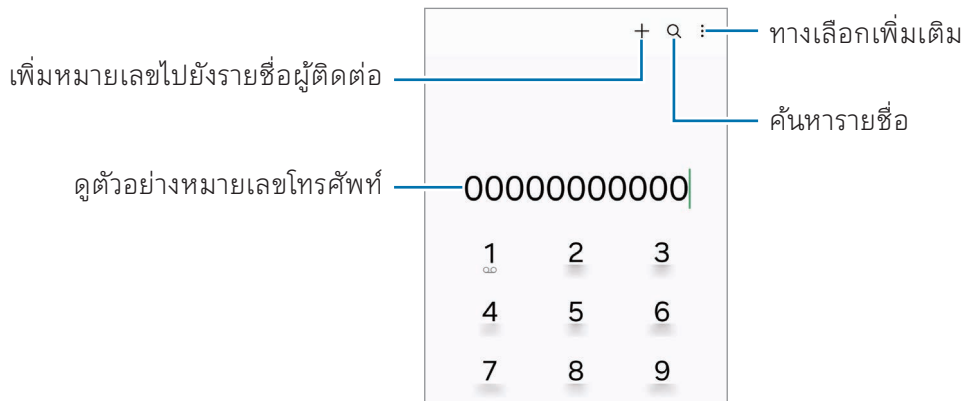

การโทรจากบันทึกการโทรหรือรายชื่อ

เปิดแอป **โทรศัพท์** สัมผัส **ล่าสุด** หรือ **รายชื่อ** และจากนั้นกดไปทางขวาบนรายชื่อหรือหมายเลขโทรศัพท์เพื่อโทรออก

หากคุณสมบัตินี้ถูกปิด สัมผัส **⋮** → **การตั้งค่า** → **การตั้งค่าการโทรอื่น** และจากนั้นสัมผัสสวิตช์ **ปิดเพื่อโทรหรือส่งข้อความ** เพื่อเปิด

การใช้ระบบโทรออกด่วน

เพื่อตั้งค่าหมายเลขโทรออกด่วน เปิดแอป **โทรศัพท์** สัมผัส **ปุ่มกด** → **⋮** → **เบอร์โทรด่วน** เลือกหมายเลขโทรด่วน และจากนั้นเพิ่มหมายเลขโทรศัพท์

หากต้องการโทรแตะและกดค้างไว้ที่หมายเลขโทรออกด่วนบนปุ่มกด สำหรับหมายเลขโทรออกด่วน 10 หมายเลขขึ้นไป สัมผัสตัวเลขแรกของหมายเลข และจากนั้นแตะและกดค้างไว้ที่ตัวเลขสุดท้าย

ตัวอย่างเช่น หากคุณตั้งหมายเลข **123** เป็นหมายเลขโทรออกด่วน สัมผัส **1** สัมผัส **2** และจากนั้นแตะและกดค้างไว้ที่ **3**

การโทรระหว่างประเทศ

- 1 เปิดแอป **โทรศัพท์** และสัมผัส **ปุ่มกด**
- 2 แตะและกดค้างไว้ที่ **0** จนกว่าจะมีเครื่องหมาย **+** ปรากฏขึ้น
- 3 ใส่รหัสประเทศ รหัสพื้นที่ และหมายเลขโทรศัพท์ จากนั้นสัมผัส 

การรับสายโทรเข้า

การรับสาย

เมื่อมีการโทรเข้า ลาก  ออกด้านนอกวงกลมใหญ่

การปฏิเสธสาย

เมื่อมีการโทรเข้า ลาก  ออกด้านนอกวงกลมใหญ่

เพื่อส่งข้อความเมื่อปฏิเสธสายเรียกเข้านั้น ลากแถบ **ส่งข้อความ** ขึ้นไปด้านบนและเลือกข้อความที่จะส่ง เพื่อสร้างข้อความการปฏิเสธหลายข้อความ เปิดแอป **โทรศัพท์** สัมผัส  → **การตั้งค่า** → **ข้อความปฏิเสธ** **ด่วน** บ้อนข้อความ และจากนั้นสัมผัส **+**

การบล็อกหมายเลขโทรศัพท์







บล็อกสายจากบางหมายเลขที่เพิ่มลงในรายการที่บล็อก

เปิดแอป **โทรศัพท์** สัมผัส  → **การตั้งค่า** → **บล็อกหมายเลข** และจากนั้นเลือกรายชื่อหรือหมายเลขโทรศัพท์ เพื่อบันทึกในรายการหมายเลขที่บล็อก

เมื่อหมายเลขที่ถูกบล็อกพยายามจะติดต่อคุณ คุณจะไม่ได้รับการแจ้งเตือน ระบบจะบันทึกการโทรเหล่านั้นลงในบันทึกการโทร

 นอกจากนี้ คุณยังสามารถบล็อกสายที่โทรเข้าจากผู้คนที่ไม่แสดง ID ผู้โทร สัมผัสสวิตช์ **บล็อกการโทร** จากหมายเลขที่ **ไม่รู้จัก** เพื่อเปิดคุณสมบัติ

ทางเลือกระหว่างการโทร

- **ผู้ช่วยการโทร → การโทรแบบข้อความ:** สื่อสารกับอีกฝ่ายหนึ่งผ่านข้อความ โปรดดูที่ **การโทรแบบข้อความ** สำหรับข้อมูลเพิ่มเติม
- **ผู้ช่วยการโทร → การแปลสด:** รับการแปลแบบเรียลไทม์เป็นภาษาที่คุณเลือกระหว่างการโทรด้วยเสียง เพื่อใช้คุณสมบัตินี้ให้เปิดแอป **โทรศัพท์** สัมผัส  → **การตั้งค่า** → **การแปลสด** และจากนั้นสัมผัสสวิตช์เพื่อเปิด โปรดดูที่ **การแปลสด** สำหรับข้อมูลเพิ่มเติม
- **เพิ่มการโทร:** โทรออกไปยังสายที่สอง สายแรกจะได้รับการพักสายไว้ เมื่อคุณเสร็จสิ้นสายที่สอง สายแรกจะได้รับการต่อสายอีกครั้ง
- **พักสาย:** พักสาย
- **โทรวิดีโอ:** สลับเพื่อสนทนาทางวิดีโอ
- **Bluetooth:** สลับไปยังโหมดบลูทูธหากได้รับการเชื่อมต่อเข้ากับเครื่อง
- **ลำโพง:** ปิดหรือเปิดลำโพงนอก เมื่อใช้ลำโพงนอก รักษาระยะให้เครื่องห่างจากหูของคุณ
- **ปิดเสียง:** ปิดไมโครโฟนเพื่อไม่ให้อีกฝ่ายหนึ่งได้ยินเสียงของคุณ
- **ปุ่มกด / ซ่อน:** เปิดหรือปิดปุ่มกด
-  : จบการสนทนาสายปัจจุบัน
-  : ระหว่างการสนทนาทางวิดีโอ สลับเพื่อโทรด้วยเสียง
-  : ตั้งค่าเครื่องให้เปลี่ยนมุมมองและซูมอัตโนมัติโดยการจดจำและติดตามบุคคลในขณะการสนทนาทางวิดีโอ
-  : ระหว่างการสนทนาทางวิดีโอ ให้ล็อกหน้าจอ
- **เอฟเฟกต์:** ในระหว่างการสนทนาทางวิดีโอ ให้ใช้เอฟเฟกต์ต่าง ๆ
-  : ระหว่างการสนทนาทางวิดีโอ ให้เปลี่ยนอัตราส่วนหน้าจอ
- **กล้องถ่ายรูป:** ในระหว่างการสนทนาทางวิดีโอ ปิดกล้องถ่ายรูปเพื่อไม่ให้อีกฝ่ายหนึ่งได้เห็นคุณ
- **สวิตช์:** ในระหว่างการสนทนาทางวิดีโอ สลับระหว่างกล้องหน้าและกล้องหลัง



คุณสมบัติบางอย่างอาจไม่สามารถใช้ได้ขึ้นอยู่กับผู้ให้บริการหรือรุ่น

ผู้ช่วยการโทร

การโทรแบบข้อความ

สื่อสารกับอีกฝ่ายหนึ่งผ่านข้อความ

เมื่อโทรออกหรือรับสายการโทรด้วยเสียงให้สัมผัส **ผู้ช่วยการโทร** → **การโทรแบบข้อความ**

เมื่อการโทรได้รับการเชื่อมต่อแล้ว เสียงทักทายจะถูกส่งไปยังอีกฝ่ายหนึ่งโดยอัตโนมัติ และสิ่งที่อีกฝ่ายหนึ่งพูดจะแสดงเป็นข้อความบนหน้าจอของคุณ

หากคุณเลือกการตอบกลับจากรายการตอบกลับด่วนหรือบ่อนข้อความ ข้อความนั้นจะถูกส่งผ่านเสียงไปยังอีกฝ่ายหนึ่ง

เพื่อสลับไปใช้การโทรด้วยเสียงให้ปิดไปทางขวาที่หน้าจอเรียกสายและสัมผัส **สลับเป็นการโทรปกติ**

เพื่อเปลี่ยนการตั้งค่าให้เปิดแอป **โทรศัพท์** และสัมผัส **⋮** → **การตั้งค่า** → **การโทรแบบข้อความ**

การแปลสด

รับการแปลแบบเรียลไทม์เป็นภาษาที่คุณเลือกระหว่างการโทรด้วยเสียง เพื่อใช้คุณสมบัตินี้ให้เปิด

แอป **โทรศัพท์** สัมผัส **⋮** → **การตั้งค่า** → **การแปลสด** และจากนั้นสัมผัสสวิตช์เพื่อเปิด

เมื่อโทรออกหรือรับสายการโทรด้วยเสียงให้สัมผัส **ผู้ช่วยการโทร** → **การแปลสด** ให้เลือกภาษาบนแผงตัวแปลภาษาที่ด้านบนของหน้าจอ

เพื่อหยุดการแปลให้ปิดไปทางขวาที่หน้าจอเรียกสายและสัมผัส **หยุดการแปล**

เพื่อเปลี่ยนการตั้งค่าเพิ่มเติมให้เปิดแอป **โทรศัพท์** และสัมผัส **⋮** → **การตั้งค่า** → **การแปลสด**

รายชื่อ

บทนำ

สร้างรายชื่อใหม่หรือจัดการรายชื่อบนเครื่อง

การเพิ่มรายชื่อ

การสร้างรายชื่อใหม่

- 1 เปิดแอป **รายชื่อ** และสัมผัส **+**
- 2 ให้เลือกตำแหน่งของที่จัดเก็บข้อมูล
- 3 ป้อนข้อมูลรายชื่อผู้ติดต่อและสัมผัส **บันทึก**

การนำเข้ารายชื่อ

เพิ่มรายชื่อโดยการนำเข้ารายชื่อเหล่านั้นจากที่จัดเก็บข้อมูลอื่นไปยังเครื่องของคุณ

- 1 เปิดแอป **รายชื่อ** และสัมผัส **≡** → **จัดการรายชื่อ** → **นำเข้ารายชื่อ**
- 2 ปฏิบัติตามคำแนะนำที่หน้าจอเพื่อนำเข้ารายชื่อผู้ติดต่อ

การซิงค์รายชื่อกับบัญชีเว็บของคุณ



ซิงค์รายชื่อของเครื่องของคุณกับรายชื่อออนไลน์ที่ได้บันทึกไว้ในบัญชีเว็บของคุณ เช่น Samsung account ของคุณ



- 1 เปิด **การตั้งค่า** สัมผัส **บัญชีผู้ใช้และการแบ็คอัพ** → **จัดการบัญชี** และให้เลือกบัญชีเพื่อซิงค์
- 2 สัมผัส **ซิงค์บัญชีผู้ใช้** และสัมผัส **สวิตช์ รายชื่อ** เพื่อเปิด

การค้นหารายชื่อ

เปิดแอป **รายชื่อ** สัมผัส **Q** ที่ด้านบนของรายชื่อผู้ติดต่อและป้อนเงื่อนไขการค้นหา

สัมผัสรายชื่อ จากนั้นให้ดำเนินการหนึ่งในข้อดังต่อไปนี้:

-  : ทำการโทรปกติ
-  : เขียนข้อความ

-  /  : โทรด้วยวิดีโอ
-  : เขียนอีเมล

การลบรายชื่อ

- 1 เปิดแอป **รายชื่อ** และสัมผัส  → **แก้ไข**
- 2 เลือกรายชื่อและสัมผัส **ลบ**

เพื่อลบแต่ละรายชื่อ สัมผัสรายชื่อจากรายการรายชื่อและสัมผัส **เพิ่มเติม** → **ลบ**

การแบ่งปันรายชื่อ

คุณสามารถแชร์รายชื่อกับผู้อื่นได้โดยใช้ทางเลือกการแชร์ต่างๆ

- 1 เปิดแอป **รายชื่อ** และสัมผัส  → **แก้ไข**
- 2 เลือกรายชื่อและสัมผัส **แชร์**
- 3 เลือกวิธีการแชร์

การสร้างกลุ่ม

คุณสามารถเพิ่มกลุ่ม เช่น ครอบครัวหรือเพื่อน และจัดการรายชื่อตามกลุ่มได้

- 1 เปิดแอป **รายชื่อ** และสัมผัส  → **กลุ่ม** → **สร้างกลุ่มใหม่**
- 2 ปฏิบัติตามคำแนะนำที่หน้าจอเพื่อสร้างกลุ่ม

ผสานรายชื่อที่ซ้ำกัน

หากรายชื่อผู้ติดต่อของคุณมีผู้ติดต่อที่ซ้ำกัน ให้รวมเข้าเป็นหนึ่งเดียวเพื่อปรับปรุงรายชื่อผู้ติดต่อของคุณ

- 1 เปิดแอป **รายชื่อ** และสัมผัส  → **จัดการรายชื่อ** → **รวมรายชื่อ**
- 2 ทำเครื่องหมายที่รายชื่อและสัมผัส **รวม**

ข้อความ

บทนำ

ส่งและตรวจสอบข้อความผ่านการสนทนา

คุณอาจเสียค่าบริการเพิ่มเติมสำหรับการส่งหรือรับข้อความขณะที่คุณกำลังโรมมิ่ง

การส่งข้อความ

1 เปิดแอป **ข้อความ** และสัมผัส 

2 เพิ่มผู้รับและใส่ข้อความ

เพื่อบันทึกและส่งข้อความเสียง ตะและกดค้างไว้ที่  และพูดข้อความของคุณ ไอคอนการบันทึกจะปรากฏขึ้นเฉพาะในขณะที่คุณใส่ข้อความว่างเปล่าเท่านั้น

3 สัมผัส  เพื่อส่งข้อความ

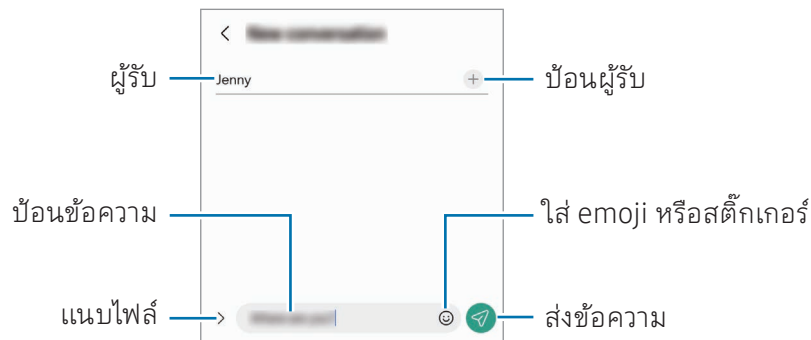

การตรวจสอบข้อความ

1 เปิดแอป **ข้อความ** และสัมผัส **การสนทนา**

2 ที่รายการข้อความ เลือกรายชื่อหรือหมายเลขโทรศัพท์

- เพื่อตอบกลับข้อความ สัมผัสช่องปุ่มข้อความ ปุ่มข้อความ และจากนั้นสัมผัส 
- เพื่อปรับขนาดตัวอักษร แยกสองนิ้วออกจากกันหรือบีบนิ้วเข้าหากันที่หน้าจอ

การจัดเรียงข้อความ

คุณสามารถจัดเรียงรูปภาพตามประเภทได้

เปิดแอป **ข้อความ** และสัมผัส **การสนทนา** → +

หากตัวเลือกหมวดหมู่ไม่ปรากฏ สัมผัส **⋮** → **การตั้งค่า** และสัมผัสสวิตช์ **หมวดหมู่การสนทนา** เพื่อเปิด

การลบข้อความ

แตะและกดค้างไว้ที่ข้อความเพื่อลบ จากนั้นสัมผัส **ลบ**

การเปลี่ยนการตั้งค่าข้อความ

เปิดแอป **ข้อความ** สัมผัส **⋮** → **การตั้งค่า** คุณสามารถบล็อกข้อความที่ไม่ต้องการ เปลี่ยนการตั้งค่าการแจ้งเตือน และอื่น ๆ ได้

กล้องถ่ายรูป

บทนำ

ถ่ายภาพหรือบันทึกวิดีโอโดยใช้โหมดและการตั้งค่าต่างๆ

มารยาทในการใช้กล้อง

- อย่าถ่ายรูปหรือบันทึกวิดีโอของบุคคลอื่นโดยไม่ได้รับอนุญาต
- อย่าถ่ายรูปหรือบันทึกวิดีโอในสถานที่ที่มีกฎหมายห้าม
- อย่าถ่ายรูปหรือบันทึกวิดีโอในสถานที่ที่คุณอาจจะละเมิดสิทธิส่วนบุคคลของผู้อื่น

การถ่ายภาพ

1 เปิดแอป กล้องถ่ายรูป

คุณยังสามารถเปิดแอปโดยการกดปุ่มด้านข้างสองครั้งหรือการลาก  ไปทางซ้ายที่หน้าจอล็อก



- คุณสมบัติบางอย่างของกล้องถ่ายรูปไม่มีให้ใช้งานเมื่อคุณเปิดแอป **กล้องถ่ายรูป** จากหน้าจอล็อกหรือเมื่อหน้าจอดับอยู่ขณะตั้งค่าวิธีการล็อกหน้าจอ
- กล้องถ่ายรูปจะปิดโดยอัตโนมัติเมื่อไม่ได้ใช้งาน
- วิธีการบางอย่างอาจไม่สามารถใช้ได้ ทั้งนี้ขึ้นอยู่กับผู้ให้บริการหรือรุ่น

2 สัมผัสรูปภาพบนหน้าจอตัวอย่างเพื่อให้กล้องทำการโฟกัสที่จุดนั้น

เพื่อปรับความสว่างของภาพถ่าย ลากแถบการปรับที่ปรากฏด้านบนหรือด้านล่างของกรอบวงกลม

3 สัมผัส เพื่อถ่ายรูป



เพื่อเปลี่ยนโหมดการถ่ายภาพ ลากรายการโหมดการถ่ายภาพไปทางซ้ายหรือทางขวา หรือบิดไปทางซ้ายหรือทางขวาที่หน้าจอแสดงตัวอย่าง





- หน้าจอแสดงตัวอย่างอาจแตกต่างกันไปขึ้นอยู่กับโหมดและกล้องที่ใช้งาน
- จุดโฟกัสอาจไม่ชัดเจนหากวัตถุอยู่ใกล้ ถ่ายภาพหรือวิดีโอจากระยะที่มีความพอดี
- หากรูปภาพที่คุณถ่ายพร้อมๆ ทำความสะอาดเลนส์กล้องถ่ายรูปและลองอีกครั้ง
- ตรวจสอบให้แน่ใจว่าเลนส์ไม่ได้รับความเสียหายหรือการปนเปื้อน มิฉะนั้นเครื่องอาจทำงานไม่เป็นปกติในบางโหมดที่ต้องการความละเอียดสูง
- กล้องของเครื่องของคุณจะมีเลนส์มุมกว้าง อาจมีความบิดเบี้ยวเล็กน้อยในภาพถ่ายหรือวิดีโอมุมกว้าง และไม่ได้แสดงถึงปัญหาการทำงานของเครื่องแต่อย่างใด
- ความจสูงสุดสำหรับการบันทึกวิดีโออาจแตกต่างกันไปตามความละเอียด
- กล้องถ่ายรูปอาจเกิดฝ้าหรือมีหยดน้ำเกาะหากเครื่องสัมผัสกับการเปลี่ยนแปลงของอุณหภูมิอากาศอย่างกะทันหัน เพราะความแตกต่างระหว่างอุณหภูมิภายนอกและภายในฝาครอบกล้องถ่ายรูป พยายามหลีกเลี่ยงสภาวะดังกล่าวเมื่อวางแผนที่จะใช้กล้องถ่ายรูป หากมีฝ้าเกิดขึ้น ปล่อยให้กล้องถ่ายรูปแห้งตามธรรมชาติที่อุณหภูมิห้องก่อนการถ่ายภาพหรือการบันทึกวิดีโอ มิฉะนั้นผลลัพธ์อาจดูพร่ามัว

การใช้ปุ่มกล้องถ่ายรูป

- แตะและกดค้างไว้ที่ปุ่มกล้องถ่ายรูปเพื่อถ่ายวิดีโอ
- หากคุณลากปุ่มกล้องถ่ายรูปไปที่ไอคอน  คุณสามารถบันทึกวิดีโอได้โดยไม่ต้องกดปุ่มค้างไว้แต่อย่างใด
- เพื่อถ่ายภาพต่อเนื่อง ปิดปุ่มกล้องถ่ายรูปไปที่ขอบของหน้าจอและค้างไว้ หากคุณสัมผัส  ที่หน้าจอแสดงตัวอย่างและสัมผัส **ปิดปุ่มชัตเตอร์เพื่อ → สร้าง GIF** คุณสามารถสร้าง GIF ได้
- หากคุณเพิ่มปุ่มกล้องถ่ายรูปอื่น คุณสามารถเลื่อนไปที่ใดก็ได้ที่หน้าจอและถ่ายภาพได้สะดวกยิ่งขึ้น ที่หน้าจอแสดงตัวอย่าง สัมผัส  → **วิธีการถ่าย** และสัมผัสสวิตช์ **ปุ่มชัตเตอร์แบบลอย** เพื่อเปิด

การแก้ไขรายการโหมดการถ่ายภาพ

เพื่อแก้ไขรายการโหมดการถ่ายภาพ สัมผัส **อื่นๆ** ที่รายการ สัมผัส  และจากนั้นลากโหมดไปยังตำแหน่งที่คุณต้องการ

การใช้งานคุณสมบัติการซูม

เพื่อซูมเข้าหรือซูมออกขณะใช้กล้องหลัง ให้เลือกไอคอนการซูมที่ต้องการที่หน้าจอแสดงตัวอย่าง คุณยังสามารถเลือกระดับการซูมที่ต้องการจากรายการระดับซูมที่ปรากฏขึ้นเมื่อคุณสัมผัสไอคอนการซูม เพื่อปรับการซูมให้แม่นยำยิ่งขึ้น ให้ลากไอคอนการซูม บีบหรือกางนิ้วสองนิ้วออกจากกันที่หน้าจอแสดงตัวอย่าง หากอัตราส่วนซูมเกินปริมาณที่กำหนด แผนื่อนำทางแบบซูมจะปรากฏขึ้นเพื่อระบุตำแหน่งที่คุณกำลังซูมภาพเข้า

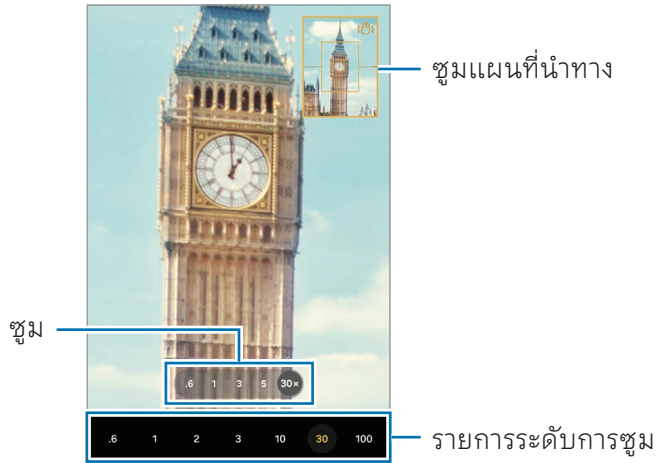

การล็อกโฟกัส (AF) และการรับแสง (AE)

คุณสามารถล็อกโฟกัสหรือการรับแสงในพื้นที่ที่ได้เลือกไว้เพื่อป้องกันกล้องจากการปรับโดยอัตโนมัติขึ้นอยู่กับการเปลี่ยนแปลงของวัตถุหรือแหล่งที่มาของแสง

แตะและกดค้างไว้ที่บริเวณที่จะโฟกัสค้างไว้ กรอบ AF/AE จะปรากฏในบริเวณนั้นและจะล็อกการตั้งค่าโฟกัสและการรับแสง จะยังคงล็อกการตั้งค่าแม้จะถ่ายรูปแล้ว

 คุณสมบัตินี้อาจไม่สามารถใช้ได้ขึ้นอยู่กับโหมดการถ่ายภาพ

ตัวเลือกสำหรับโหมดการถ่ายภาพปัจจุบัน

ที่หน้าจอแสดงตัวอย่างใช้ตัวเลือกต่อไปนี้

- ✖ : เปิดหรือปิดแฟลช
- ⌚ : เลือกความยาวในการหน่วงก่อนกล้องถ่ายภาพโดยอัตโนมัติ
- 3:4 : เลือกสัดส่วนภาพสำหรับรูปภาพ
- 12M : เลือกความละเอียดของภาพ
- ⏪ : เปิดหรือปิดคุณสมบัติภาพเคลื่อนไหว หากคุณเปิด วิดีโอคลิปปะจะถูกถ่ายในเวลาไม่กี่วินาทีก่อนการสัมผัสปุ่มกล้องถ่ายรูป
- 📶 : เปิดหรือปิดคุณสมบัติ super steady
- ⌚ : เปลี่ยนเวลาบันทึกสำหรับวิดีโอ hyperlapse
- AUTO : เลือกอัตราเฟรมสำหรับวิดีโอ hyperlapse
- 9:16 : เลือกสัดส่วนภาพสำหรับวิดีโอ
- FHD / FHD / FHD : เลือกความละเอียดสำหรับวิดีโอ
- 📷 : ใช้เอฟเฟกต์ตัวกรองหรือเอฟเฟกต์ภาพสวย
- ☉ : เลือกวิธีวัดแสง ซึ่งเป็นการกำหนดวิธีการคำนวณค่าแสง ☉ การวัดแสงแบบให้น้ำหนักกลางภาพ ใช้แสงที่ตรงกลางของภาพเพื่อคำนวณการรับแสงของภาพ ☉ การวัดแสงแบบแบ่งส่วนพื้นที่ เฉลี่ยทั้งฉาก ☉ การวัดแสงเฉพาะจุด ใช้แสงจากบริเวณตรงกลางของภาพเพื่อคำนวณการรับแสงของภาพ
- ⚙️ : ปรับโทนสี
- 🍷 : ในโหมด **อาหาร** เน้นที่วัตถุภายในกรอบและเบลอรูปร่างที่อยู่นอกกรอบ
- 🍷 : ในโหมด **อาหาร** ปรับอุณหภูมิสี
- 📷 : ในโหมด **บันทึกคู่** เปลี่ยนตัวเลือกการบันทึก
- 📷 : ในโหมด **บันทึกคู่** เปลี่ยนหน้าจอ
- 📷 : ปรับแต่งตัวเลือกการถ่ายภาพเมื่อถ่ายภาพเดี่ยว



ตัวเลือกที่มีอาจแตกต่างกันไปขึ้นอยู่กับรุ่นหรือโหมดการถ่ายภาพ

โหมดถ่ายภาพ

กล้องถ่ายรูปจะปรับตัวเลือกการถ่ายภาพโดยอัตโนมัติขึ้นอยู่กับสภาพแวดล้อม

ในรายการโหมดการถ่ายภาพ สัมผัส **รูปถ่าย** และสัมผัส  เพื่อถ่ายรูป

การเปลี่ยนความละเอียด

คุณสามารถถ่ายภาพความละเอียดสูงได้

ในตัวเลือกการถ่ายภาพ สัมผัส **12M** เพื่อเปลี่ยนความละเอียดตามที่คุณต้องการ และถ่ายภาพ



ความละเอียดอาจแตกต่างกันไปขึ้นอยู่กับแต่ละรุ่น

คำแนะนำการถ่ายชัด

กล้องถ่ายรูปแนะนำองค์ประกอบที่เหมาะสมสำหรับภาพถ่ายโดยการจดจำตำแหน่งและมุมของวัตถุของคุณที่หน้าจอแสดงตัวอย่าง สัมผัส  และสัมผัสสวิตช์ **คำแนะนำการถ่ายชัด** เพื่อเปิด

1 ที่รายการโหมดการถ่ายภาพ สัมผัส **รูปถ่าย**

คู่มือจะปรากฏที่หน้าจอแสดงตัวอย่าง

2 หันคู่มือไปที่วัตถุ

กล้องถ่ายรูปจดจำองค์ประกอบ และองค์ประกอบที่ได้รับการแนะนำจะปรากฏที่หน้าจอแสดงตัวอย่าง

3 ย้ายเครื่องเพื่อให้คำแนะนำตรงกับองค์ประกอบที่ได้รับการแนะนำ

เมื่อได้องค์ประกอบที่เหมาะสมแล้ว คำแนะนำจะเปลี่ยนเป็นสีเหลือง

4 สัมผัส เพื่อถ่ายรูป

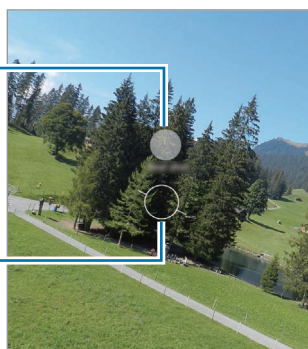

องค์ประกอบที่เหมาะสม

คู่มือ







การถ่ายภาพตัวเอง

คุณสามารถถ่ายภาพตัวเองด้วยกล้องหน้า

- 1 ที่หน้าจอแสดงตัวอย่าง บัดขึ้นหรือลง หรือสัมผัส  เพื่อสลับเป็นกล้องหน้าสำหรับถ่ายภาพตัวเอง
- 2 หันหน้าเข้าหาเลนส์กล้องด้านหน้า เพื่อถ่ายภาพตัวเองด้วยการถ่ายภาพมุมกว้างของทิวทัศน์หรือผู้คน สัมผัส 
- 3 สัมผัส  เพื่อถ่ายรูป



การถ่ายภาพระยะใกล้ที่ชัดเจน (Galaxy S24 Ultra)

ถ่ายภาพวัตถุของคุณในระยะใกล้ให้ชัดเจน

- 1 ที่หน้าจอแสดงตัวอย่าง สัมผัส **1x**
- 2 วางกล้องถ่ายรูปไว้ใกล้วัตถุ
- 3 เมื่อ  ปรากฏขึ้น สัมผัส  เพื่อถ่ายภาพ  หากคุณสมบัตินี้ไม่ได้เปิด สัมผัส  เพื่อเปิด



การใช้ตัวกรองและเอฟเฟกต์ภาพสวย

คุณสามารถเลือกเอฟเฟกต์ตัวกรองและแก้ไขคุณสมบัติบนหน้าจอ เช่น สีผิวหรือรูปหน้า ก่อนการถ่ายภาพได้

- 1 บนหน้าจอตัวอย่าง ให้สัมผัส 
- 2 เลือกเอฟเฟกต์และถ่ายภาพ หากคุณสัมผัส  คุณสามารถดาวน์โหลดตัวกรอง หรือคุณสามารถสร้างตัวกรองของคุณเองโดยใช้ภาพที่มีโทนสีที่คุณชอบจาก **แกลเลอรี**

การสแกนเอกสารหรือข้อความ



คุณสามารถสแกนเอกสารหรือข้อความได้

- 1 ที่รายการโหมดการถ่ายภาพ สัมผัส **รูปถ่าย**
- 2 หันกล้องถ่ายรูปไปทางวัตถุและสัมผัส  ไอคอน  จะปรากฏขึ้นเฉพาะเมื่อตรวจพบเอกสารหรือข้อความเท่านั้น
- 3 สัมผัส **สแกน** เลือกพื้นที่ที่คุณต้องการ และจากนั้นสัมผัส **บันทึก**

โหมดวิดีโอ

กล้องถ่ายรูปจะปรับตัวเลือกการถ่ายภาพโดยอัตโนมัติขึ้นอยู่กับสภาพแวดล้อม

1 ที่รายการโหมดการถ่ายภาพ สัมผัส **วิดีโอ** และสัมผัส เพื่อบันทึกวิดีโอ

- เพื่อสลับระหว่างกล้องหน้าและกล้องหลังขณะทำการบันทึก ปัดขึ้นหรือลงที่หน้าจอตัวอย่างหรือสัมผัส 
- การบันทึกภาพจากวิดีโอขณะที่กำลังบันทึกวิดีโอ สัมผัส 
- เพื่อบันทึกเสียงจากทิศทางที่เฉพาะเจาะจงในระดับเสียงที่สูงขึ้นในขณะที่บันทึกวิดีโอ ให้หันกล้องถ่ายรูปไปทางทิศทางนั้นและปรับการซูม

2 สัมผัส เพื่อหยุดถ่ายวิดีโอ



- หากคุณใช้คุณสมบัติการซูมวิดีโอเป็นเวลานานขณะบันทึกวิดีโอ คุณภาพของวิดีโออาจลดลงเพื่อป้องกันไม่ให้เครื่องของคุณร้อนเกินไป
- ระบบออพติคัลซูมอาจไม่ทำงานในสภาวะแวดล้อมที่มีแสงน้อย

การเปลี่ยนความละเอียด

คุณสามารถบันทึกวิดีโอความละเอียดสูงด้วยความละเอียดสูงสุดที่ 8K

ในตัวเลือกการถ่ายภาพ สัมผัส **FHD 30** เพื่อเปลี่ยนความละเอียดตามที่คุณต้องการและบันทึกวิดีโอ

เมื่อคุณบันทึกวิดีโอเสร็จแล้ว ให้เสกในแอป **แกลเลอรี** เมื่อคุณสัมผัส  ที่เฟรมที่คุณต้องการ เฟรมดังกล่าวจะได้รับการบันทึกเป็นภาพถ่าย

การทำให้วิดีโอมีความเสถียร (Super Steady)

หากมีการสั่นไหวมากเมื่อบันทึกวิดีโอ ให้ใช้คุณสมบัติ Super Steady เพื่อให้วิดีโอมีความเสถียรยิ่งขึ้น

สัมผัส **วิดีโอ** ที่รายการโหมดการถ่ายภาพ สัมผัส  ที่ตัวเลือกการถ่ายภาพเพื่อเปิด และจากนั้นบันทึกวิดีโอ

การใช้คุณสมบัติการจัดเฟรมอัตโนมัติ

(การเปลี่ยนมุมการถ่ายภาพและการซูมโดยการติดตามบุคคล)





คุณสามารถตั้งค่าเครื่องให้เปลี่ยนมุมถ่ายภาพและซูมอัตโนมัติโดยการจดจำและติดตามบุคคลในขณะที่วิดีโอ

ที่รายการโหมดการถ่ายภาพ สัมผัส **วิดีโอ** สัมผัส  เพื่อเปิด และจากนั้นบันทึกวิดีโอ

เพื่อติดตามและปรับมุมการถ่ายภาพและซูมเข้าไปยังบุคคลที่เลือก ให้สัมผัสเฟรมที่แสดงรอบ ๆ บุคคลนั้น เพื่อปิดการติดตาม ให้สัมผัสเฟรมอีกครั้ง

โหมดการบันทึกด้วยกล้องสองตัว

บันทึกวิดีโอด้วยกล้องสองตัวในเวลาเดียวกัน คุณสามารถบันทึกวิดีโอของกล้องถ่ายรูปแต่ละตัวแยกจากกันและแก้ไขได้ คุณยังสามารถเล่นวิดีโอได้หลายวิธี เช่น ในมุมมองแยกหรือมุมมองภาพซ้อนภาพ

- 1 ที่รายการโหมดการถ่ายภาพ สัมผัส **อื่นๆ** → **บันทึกคู่**
- 2 สัมผัส  เลือกเลนส์สองตัว และจากนั้นสัมผัส **ตกลง**
 - เพื่อบันทึกวิดีโอของกล้องถ่ายรูปแต่ละตัวแยกจากกัน สัมผัส 
 - เพื่อเปลี่ยนหน้าจอ สัมผัส 
- 3 สัมผัส  เพื่อบันทึกวิดีโอ
- 4 สัมผัส  เพื่อหยุดถ่ายวิดีโอ

เปลี่ยนตัวเลือกการบันทึก

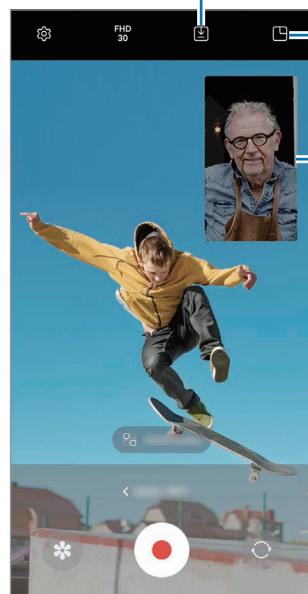

เปลี่ยนหน้าจอ

หน้าต่างภาพซ้อนภาพ

การควบคุมหน้าต่างภาพซ้อนภาพขณะเล่นวิดีโอ

หากคุณตั้งค่าหน้าจอเป็น **มุมมองภาพในภาพ** คุณสามารถเปลี่ยนขนาดหรือตำแหน่งของหน้าต่างภาพซ้อนภาพได้ในขณะที่บันทึกหรือเล่นวิดีโอ

1 ที่หน้าจอแสดงตัวอย่าง สัมผัส  เพื่อเปลี่ยนตัวเลือกการบันทึกเป็น **บันทึกวิดีโอในไฟล์แยกต่างหาก**

2 สัมผัส  เพื่อบันทึกวิดีโอ

คุณสามารถเปลี่ยนขนาดหรือตำแหน่งของหน้าต่างภาพซ้อนภาพก่อนและระหว่างการบันทึก

- เพื่อขยายหน้าต่างภาพซ้อนภาพ สัมผัสหน้าต่างและสัมผัส 
- เพื่อย้ายหน้าต่างภาพซ้อนภาพ ลากไปยังทุกที่ที่คุณต้องการ



3 สัมผัส  เพื่อหยุดถ่ายวิดีโอ

คุณยังสามารถควบคุมหน้าต่างภาพซ้อนภาพได้ขณะที่กำลังเล่นวิดีโอ สัมผัสภาพตัวอย่างขนาดย่อที่หน้าจอแสดงตัวอย่าง หรือเปิดแอป **แกลเลอรี** และเลือกวิดีโอ และจากนั้นสัมผัส  → **เปิดในตัวเล่นวิดีโอ**

โหมดถ่ายภาพครั้งเดียว

ถ่ายภาพและวิดีโอต่าง ๆ ได้ด้วยการถ่ายครั้งเดียว

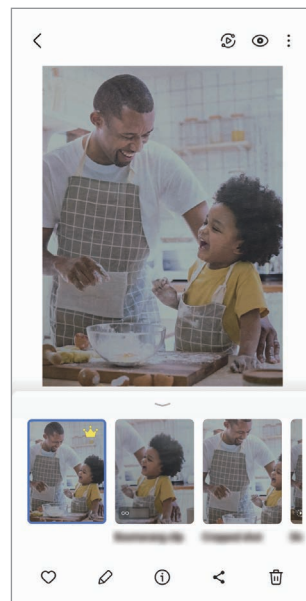
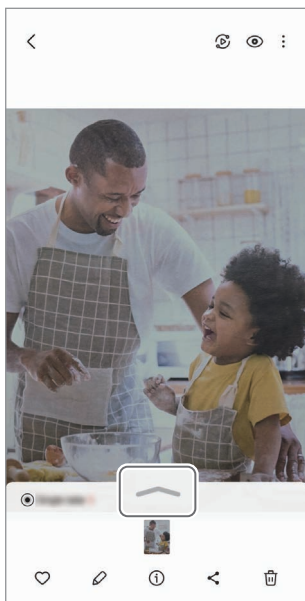

เครื่องของคุณจะเลือกภาพที่ดีที่สุดโดยอัตโนมัติและสร้างภาพถ่ายด้วยตัวกรองหรือวิดีโอซึ่งมีบางส่วนซ้ำ

- 1 ที่รายการโหมดการถ่ายภาพ สัมผัส **อื่นๆ** → **ซิงเกิ้ลเทค**
- 2 สัมผัส  เพื่อจับภาพจากที่คุณต้องการ
- 3 สัมผัสภาพตัวอย่างขนาดย่อที่หน้าจอแสดงตัวอย่าง หรือเปิดแอป **แกลเลอรี** และเลือกไฟล์ เพื่อตรวจสอบผลลัพธ์อื่น ๆ สัมผัสไอคอน  เพื่อบันทึกผลลัพธ์ที่ละเอียดการแตะและกดค้างไว้ที่รายการ ทำเครื่องหมายที่รายการที่คุณต้องการ และจากนั้นสัมผัส 



โหมดภาพ/โหมดวิดีโอภาพ

โดยการใช้โหมดภาพหรือโหมดวิดีโอภาพ คุณสามารถจับภาพถ่ายหรือวิดีโอที่พื้นหลังเบลอและวัตถุข้างหน้าเด่นชัดขึ้น คุณยังสามารถใช้เอฟเฟกต์พื้นหลังและแก้ไขได้หลังจากการถ่ายภาพ

- 1 ที่รายการโหมดการถ่ายภาพ สัมผัส **ภาพบุคคล** หรือสัมผัส **อื่นๆ** → **วิดีโอภาพบุคคล**
- 2 สัมผัส  และเลือกเอฟเฟกต์พื้นหลังที่คุณต้องการ เพื่อปรับความเข้มของเอฟเฟกต์พื้นหลัง ลากแถบการปรับ
- 3 เมื่อ **พร้อม** ปรากฏที่หน้าจอแสดงตัวอย่าง สัมผัส  เพื่อถ่ายภาพหรือสัมผัส  เพื่อบันทึกวิดีโอ



- ตัวเลือกที่มีอาจแตกต่างกันไปทั้งนี้ขึ้นอยู่กับชนิดของโหมดการถ่ายภาพ
- ใช้คุณสมบัตินี้ในที่มีแสงเพียงพอ
- อาจไม่สามารถใช้การเบลอพื้นหลังได้อย่างถูกต้องในสถานะต่อไปนี้:
 - อุปกรณ์หรือเป้าหมายเคลื่อนไหว
 - วัตถุมีความบางหรือโปร่งแสง
 - วัตถุมีสีที่คล้ายกับพื้นหลัง
 - วัตถุหรือพื้นหลังเป็นสีพื้นๆ

โหมดโปร/โหมดวิดีโอโปร

จับภาพหรือวิดีโอในขณะที่ปรับตัวเลือกต่างๆในการถ่ายภาพด้วยตนเอง เช่นค่าแสงและค่า ISO

ที่รายการโหมดการถ่ายภาพ สัมผัส **อื่นๆ** → **โปร** หรือ **PRO VIDEO** เลือกตัวเลือกและกำหนดการตั้งค่า และจากนั้นสัมผัส  เพื่อถ่ายรูปหรือสัมผัส  เพื่อบันทึกวิดีโอ

ทางเลือกที่มี

-  : รีเซ็ตการตั้งค่า
- **ISO**: เลือกค่า ISO ส่วนนี้จะควบคุมความไวแสงของกล้องถ่ายรูป ค่าที่ต่ำกว่าจะเหมาะกับวัตถุที่อยู่นิ่งและมีแสงสว่างมาก ค่าที่สูงขึ้นจะเหมาะสมกับวัตถุที่เคลื่อนที่เร็วและมีแสงสว่างน้อย อย่างไรก็ตาม การตั้งค่าความไวแสง ISO สูงขึ้นอาจทำให้เกิดสัญญาณรบกวนในรูปภาพหรือวิดีโอ
- **SPEED**: ปรับความเร็วชัตเตอร์ ความเร็วชัตเตอร์ต่ำให้แสงเข้ามา ภาพหรือวิดีโอจะสว่างขึ้น เหมาะสำหรับภาพหรือวิดีโอที่วิหคหรือภาพหรือวิดีโอที่ถ่ายตอนกลางคืน ความเร็วชัตเตอร์สูงให้แสงน้อย เหมาะสำหรับจับรูปภาพหรือวิดีโอวัตถุที่เคลื่อนที่เร็ว
- **EV**: เปลี่ยนค่ารับแสง กำหนดปริมาณแสงที่เซนเซอร์รับภาพของกล้องถ่ายรูปจะรับเข้ามา สำหรับสถานะที่มีแสงน้อย ให้ใช้ค่าชดเชยแสงเพิ่มขึ้น
- **FOCUS**: เปลี่ยนโหมดโฟกัส ลากแถบการปรับเพื่อปรับโฟกัสด้วยตัวเอง
- **WB**: ให้เลือกค่าสมดุลสีขาวที่เหมาะสม เพื่อให้ภาพมีช่วงสีที่สมจริงตามที่คุณเห็น คุณสามารถตั้งอุณหภูมิสีได้
- **MIC**: เลือกทิศทางของเสียงที่คุณต้องการบันทึกในระดับที่สูงขึ้น คุณยังสามารถใช้ USB หรือไมโครโฟนบลูทูธได้โดยการเชื่อมต่อเข้ากับเครื่องของคุณ (โหมดวิดีโอโปร)
- **ZOOM**: ปรับความเร็วซูม (โหมดวิดีโอโปร)

การเปลี่ยนความละเอียด

คุณสามารถบันทึกวิดีโอความละเอียดสูงด้วยความละเอียดสูงสุดที่ 8K

ในตัวเลือกการถ่ายภาพ สัมผัส **FHD 30** เพื่อเปลี่ยนความละเอียดตามที่คุณต้องการและบันทึกวิดีโอ

เมื่อคุณบันทึกวิดีโอเสร็จแล้ว ให้เล่นในแอป **แกลเลอรี** เมื่อคุณสัมผัส  ที่เฟรมที่คุณต้องการ เฟรมดังกล่าวจะได้รับการบันทึกเป็นภาพถ่าย

การแยกกันระหว่างพื้นที่โฟกัสและพื้นที่การรับแสง

คุณสามารถแยกกันระหว่างพื้นที่โฟกัสและพื้นที่การรับแสง

แตะและกดค้างไว้ที่หน้าจอแสดงตัวอย่าง กรอบ AF/AE จะปรากฏที่หน้าจอ ลากกรอบไปยังบริเวณที่คุณต้องการแยกพื้นที่โฟกัสและพื้นที่รับแสง

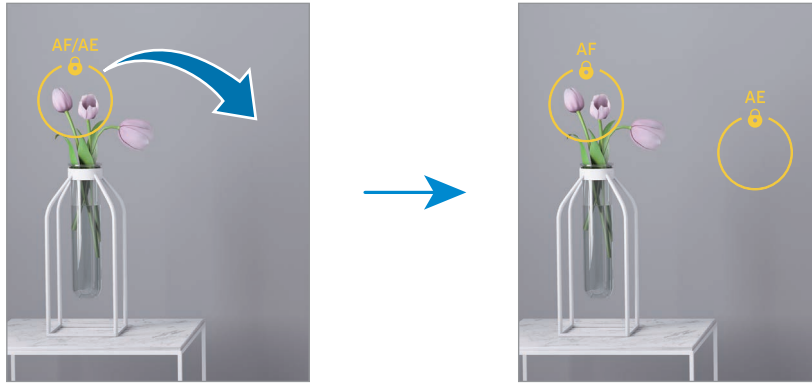

โหมดกลางคืน

ถ่ายภาพในสภาพแสงน้อยโดยไม่ใช้แฟลช เมื่อคุณใช้ชัตเตอร์ค้าง คุณจะได้ผลลัพธ์ที่สว่างขึ้นและนิ่งขึ้น

1 ที่รายการโหมดถ่ายภาพ สัมผัส **อื่นๆ** → **กลางคืน**

หากคุณตั้งเวลาที่ปรากฏที่ด้านล่างขวาที่หน้าจอเป็น **สูงสุด** คุณอาจได้รูปภาพที่ชัดเจนขึ้น

2 สัมผัส  และถือเครื่องของคุณให้นิ่งจนกว่าการถ่ายภาพจะเสร็จสิ้น

โหมดอาหาร

ถ่ายภาพอาหารด้วยโทนสีที่สดใสยิ่งขึ้น

1 ที่รายการโหมดถ่ายภาพ สัมผัส **อื่นๆ** → **อาหาร**

เฟรมจะปรากฏขึ้นที่หน้าจอและพื้นที่นอกเฟรมจะเบลอ

2 เพื่อต้องการปรับขนาดเฟรมให้ลากมุมของเฟรม



สัมผัสบริเวณที่คุณต้องการหรือลากเฟรมเพื่อย้าย

3 สัมผัส  และลากแถบการปรับเพื่อปรับอุณหภูมิสี

4 สัมผัส  เพื่อถ่ายรูป

โหมดพานอรามา

การใช้งานโหมดพานอรามา ถ่ายภาพชุดและจากนั้นทำให้ภาพอยู่รวมกันเพื่อสร้างฉากกว้าง



- 1 ที่รายการโหมดถ่ายภาพ สัมผัส **อื่นๆ** → **พานอรามา**
- 2 สัมผัส  แล้วเคลื่อนย้ายเครื่องอย่างช้าๆไปในทิศทางเดียวกัน รักษาให้ภาพอยู่ภายในกรอบในช่องมองภาพของกล้อง หากภาพตัวอย่างอยู่นอกกรอบนำ หรือคุณไม่ได้ขยับอุปกรณ์เลย อุปกรณ์จะหยุดถ่ายภาพโดยอัตโนมัติ
- 3 สัมผัส  เพื่อหยุดการถ่ายภาพ



หลีกเลี่ยงการถ่ายภาพที่มีพื้นหลังพร่ามัว เช่น ห้องฟ้าโล่ง หรือผนังว่างเปล่า

โหมดเคลื่อนไหวช้า

บันทึกวิดีโอสำหรับการดูในแบบสโลว์โมชั่น คุณสามารถระบุส่วนของวิดีโอให้เล่นในแบบสโลว์โมชั่นได้

- 1 ที่รายการโหมดการถ่ายภาพ สัมผัส **อื่นๆ** → **SLOW MOTION** และสัมผัส  เพื่อบันทึกวิดีโอ
- 2 เมื่อบันทึกเสร็จแล้ว สัมผัส  เพื่อหยุด
- 3 บนหน้าจอแสดงตัวอย่าง ให้สัมผัส ภาพตัวอย่างขนาดย่อ ส่วนที่เร็วของวิดีโอจะถูกกำหนดให้เป็นส่วนการเคลื่อนไหวช้าและวิดีโอจะเริ่มต้นเล่น จะมีการสร้างส่วนการเคลื่อนไหวช้าถึงสองส่วนด้วยกันพื้นฐานของวิดีโอ เพื่อแก้ไขส่วนการเคลื่อนไหวช้า สัมผัส  และลากแถบการแก้ไขส่วนไปทางซ้ายหรือทางขวา

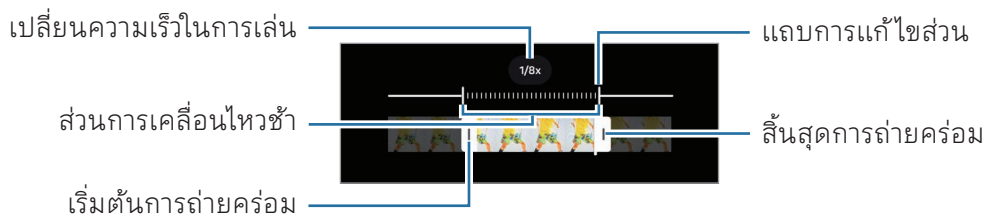

โหมด Hyperlapse

บันทึกฉาก เช่น ภาพผู้คนหรือรถที่กำลังเคลื่อนผ่านไป แล้วดูเป็นวิดีโอที่เคลื่อนไหวอย่างรวดเร็ว

1 ที่รายการโหมดถ่ายภาพ สัมผัส **อื่นๆ** → **HYPERLAPSE**

2 สัมผัส **AUTO** และเลือกตัวเลือกอัตราเฟรม

- ถ้าคุณตั้งค่าอัตราเฟรมเป็น **AUTO** เครื่องจะปรับอัตราเฟรมตามอัตราฉากที่เปลี่ยนไปโดยอัตโนมัติ
- หากต้องการบันทึกเส้นทางดวงดาว ให้ตั้งค่าเฟรมเรตเป็น **+300x** และสัมผัส 

3 สัมผัส  เพื่อเริ่มการบันทึก

4 สัมผัส  เพื่อสิ้นสุดการบันทึก

การกำหนดการตั้งค่ากล้อง

บนหน้าจอตัวอย่าง ให้สัมผัส  ทางเลือกบางอย่างอาจไม่สามารถใช้ได้ขึ้นอยู่กับโหมดการถ่ายภาพ

คุณสมบัติอัจฉริยะ

- **สแกนเอกสารและข้อความ:** เมื่อกล้องหลังตรวจพบเอกสารหรือข้อความ ไอคอน  ก็จะมีปรากฏขึ้น
- **สแกน QR Code:** ตั้งค่าเครื่องให้สแกนรหัส QR จากหน้าจอตัวอย่าง
- **คำแนะนำการถ่ายชัด:** ตั้งค่าเครื่องเพื่อแนะนำองค์ประกอบที่เหมาะสมสำหรับภาพถ่ายโดยการจดจำตำแหน่งและมุมของวัตถุของคุณ
- **การปรับคุณภาพอัจฉริยะ**
 - **การปรับคุณภาพ:** เลือกตัวเลือกคุณภาพ
 - **ตัวปรับฉาก:** ตั้งค่าเครื่องเพื่อปรับการตั้งค่าสีและใช้เอฟเฟกต์เพิ่มประสิทธิภาพโดยอัตโนมัติตามวัตถุหรือฉาก

รูปภาพ

- **ปิดปุ่มชัตเตอร์เพื่อ:** ให้เลือกการกระทำเพื่อดำเนินการเมื่อคุณปิดปุ่มกล้องถ่ายรูปไปที่มุมของหน้าจอและค้างไว้
- **ลายน้ำ:** เพิ่มลายน้ำเมื่อถ่ายภาพ

- **ตัวเลือกรูปภาพขั้นสูง:** เลือกวิธีที่คุณต้องการบันทึกรูปภาพ
 - **รูปภาพประสิทธิภาพสูง:** ถ่ายภาพในรูปแบบภาพประสิทธิภาพสูง (HEIF)
 - **รูปแบบรูปภาพโหมดโปร:** เลือกรูปแบบไฟล์สำหรับการบันทึกภาพที่ถ่ายในโหมดโปรไฟล์ JPEG บีบอัดรูปภาพและใช้ที่จัดเก็บข้อมูลน้อยลงไฟล์ RAW (รูปแบบไฟล์ DNG) จะรักษาข้อมูลของรูปภาพให้มีคุณภาพดีที่สุดและบันทึกรูปภาพเป็นไม่ใช้การบีบอัด แต่จะใช้ที่จัดเก็บข้อมูลมากขึ้น เมื่อคุณเลือก **รูปแบบ RAW และ JPEG** รูปภาพแต่ละรูปจะถูกบันทึกไว้สองรูปแบบ คือ DNG และ JPG

เซลฟี

- **บันทึกเซลฟีตามตัวอย่าง:** ตั้งค่าเครื่องเพื่อบันทึกรูปภาพตามที่ปรากฏที่หน้าจอตัวอย่างเมื่อถ่ายภาพด้วยกล้องหน้าโดยไม่ต้องพลิก
- **ปิดขึ้น/ลงเพื่อสลับกล้อง:** เปิดคุณสมบัตินี้เพื่อสลับกล้องถ่ายรูปโดยการปิดขึ้นหรือลงที่หน้าจอแสดงตัวอย่าง

วิดีโอ

- **FPS อัตโนมัติ:** ตั้งค่าเครื่องให้บันทึกวิดีโอที่สว่างขึ้นในสภาพแสงน้อยโดยการปรับอัตราเฟรมให้เหมาะสมโดยอัตโนมัติ
 - **ความเสถียรของวิดีโอ:** เปิดระบบป้องกันการสั่นไหวเพื่อลดภาพเบลอนื่องจากกล้องสั่นขณะที่กำลังบันทึกวิดีโอ
 - **ตัวเลือกรหัสวิดีโอขั้นสูง**
 - **รูปแบบวิดีโอ:** เลือกรูปแบบวิดีโอ
 - **วิดีโอบิตเรตสูง:** เพิ่มบิตเรตของวิดีโอ หากคุณใช้คุณสมบัตินี้ ขนาดไฟล์อาจใหญ่กว่าวิดีโอปกติ
 - **วิดีโอ HDR10+:** คุณสามารถบันทึกวิดีโอที่ความคมชัดและสีของแต่ละฉากได้รับการปรับให้เหมาะสม
 - **ซูมเข้าไมโครโฟน:** ขณะบันทึกวิดีโอ คุณสามารถบันทึกเสียงจากทิศทางซูมเข้าด้วยระดับเสียงที่สูงขึ้น
 - **การบันทึกเสียง 360:** คุณสามารถบันทึกวิดีโอเสียง 3D ที่สมจริงยิ่งขึ้นโดยใช้หูฟังลูทูธที่รองรับคุณสมบัติการบันทึกเสียง 360
-  • คุณอาจไม่สามารถเล่นวิดีโอ HEVC ที่เครื่องอื่น ๆ หรือแบ่งปันวิดีโอออนไลน์ได้
- คุณไม่สามารถบันทึกวิดีโอในรูปแบบ HEVC ในโหมดการถ่ายภาพบางโหมดได้
 - เพื่อเล่นวิดีโอ HDR10+ อย่างถูกต้อง เครื่องจะต้องรองรับ HDR10+

ทั่วไป

- **การติดตามอัตโนมัติโฟกัส:** ตั้งค่าเครื่องให้แทรกและโฟกัสอัตโนมัติที่เป้าหมายของคุณที่ได้เลือกไว้ เมื่อคุณเลือกเป้าหมายที่หน้าจอแสดงตัวอย่าง เครื่องจะโฟกัสบนเป้าหมายดังกล่าวแม้วัตถุกำลังเคลื่อนที่หรือเมื่อคุณเปลี่ยนตำแหน่งของกล้องก็ตาม



การติดตามเป้าหมายอาจล้มเหลวในเงื่อนไขดังต่อไปนี้:

- เป้าหมายนั้นใหญ่เกินไปหรือเล็กเกินไป
- เป้าหมายมีการเคลื่อนที่มากเกินไป
- เป้าหมายมีแสงส่องด้านหลังหรือคุณกำลังถ่ายภาพในที่มืด
- เป้าหมายและฉากหลังมีสีหรือลวดลายเหมือนกัน
- เป้าหมายมีลวดลายแนวนอน เช่น มู่ลี่
- กล้องถ่ายรูปสั่นมากเกินไป
- วิดีโอความละเอียดสูง
- เมื่อซูมเข้าหรือออกโดยการใช้นิ้วแตะปุ่มกดซูม

- **จุดตัดเก้าช่อง:** แสดงเส้นบอกแนวบนช่องมองภาพเพื่อช่วยการจัดองค์ประกอบเมื่อเลือกเป้าหมาย

- **แท็กสถานที่:** แนบตำแหน่ง GPS ไปยังภาพถ่าย



- ความแรงของสัญญาณ GPS อาจลดลงในตำแหน่งที่อาจมีอุปสรรคขัดขวางสัญญาณ เช่น ตำแหน่งระหว่างอาคาร พื้นที่ระดับต่ำกว่าน้ำทะเล หรือสภาพภูมิอากาศที่เลวร้าย
- ตำแหน่งของคุณอาจปรากฏบนรูปถ่ายเมื่อคุณอัปโหลดสู่อินเทอร์เน็ต เมื่อต้องการหลีกเลี่ยงปัญหานี้ให้ปิดการตั้งค่าการแท็กตำแหน่ง

- **วิธีการถ่าย**

- **กดปุ่มระดับเสียงเพื่อ:** ถ่ายภาพหรือบันทึกวิดีโอ ซูมเข้าหรือออก หรือควบคุมระดับเสียงโดยการใช้นิ้วระดับเสียง
- **คำสั่งเสียง:** ถ่ายภาพหรือบันทึกวิดีโอโดยการใช้นิ้วคำสั่งด้วยเสียง
- **ปุ่มชัตเตอร์แบบลอย:** เพิ่มปุ่มที่สามารถเคลื่อนย้ายได้อีกปุ่มหนึ่งที่หน้าจอเพื่อถ่ายภาพ
- **แสดงฝ่ามือ:** แสดงฝ่ามือของคุณให้กล้องหน้าเพื่อถ่ายเซลฟี่หรือเริ่มต้นการบันทึกวิดีโอ

- **การตั้งค่าที่ต้องการเก็บไว้:** เก็บค่าการตั้งค่าล่าสุดที่คุณใช้ เช่น โหมดการถ่ายภาพเมื่อคุณเปิดกล้องถ่ายรูป

- **การตอบสนองด้วยการสั่น:** ตั้งค่าเครื่องให้สั่นในบางสถานการณ์ เช่น เมื่อคุณสัมผัสปุ่มกล้องถ่ายรูป

ความเป็นส่วนตัว

- **การอนุญาต:** เข้าถึงการอนุญาตที่จำเป็นสำหรับการใช้แอปกล้องถ่ายรูป
- **ตั้งค่าใหม่:** ตั้งค่าใหม่สำหรับกล้องถ่ายรูป
- **เกี่ยวกับกล้อง:** ตรวจสอบเวอร์ชันของแอปกล้องถ่ายรูปและข้อมูลทางกฎหมาย
- **ติดต่อเรา:** ถามคำถามหรือตรวจสอบคำถามที่พบบ่อย



คุณสมบัติบางอย่างอาจไม่สามารถใช้ได้ขึ้นอยู่กับรุ่น

แกลเลอรี

บทนำ

เข้าถึงรูปภาพหรือวิดีโอที่เก็บไว้ในเครื่องของคุณ คุณยังสามารถจัดการรูปภาพและวิดีโอโดยอัลบั้มหรือสร้างเรื่องราวได้

การใช้แกลเลอรี

เปิดแอป **แกลเลอรี**

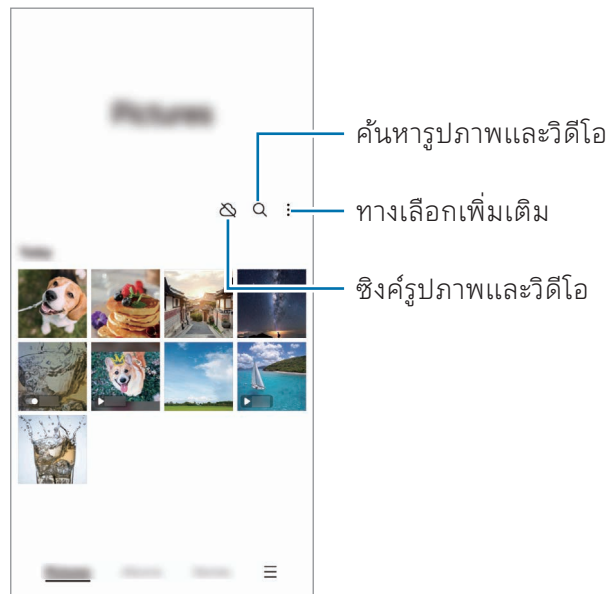

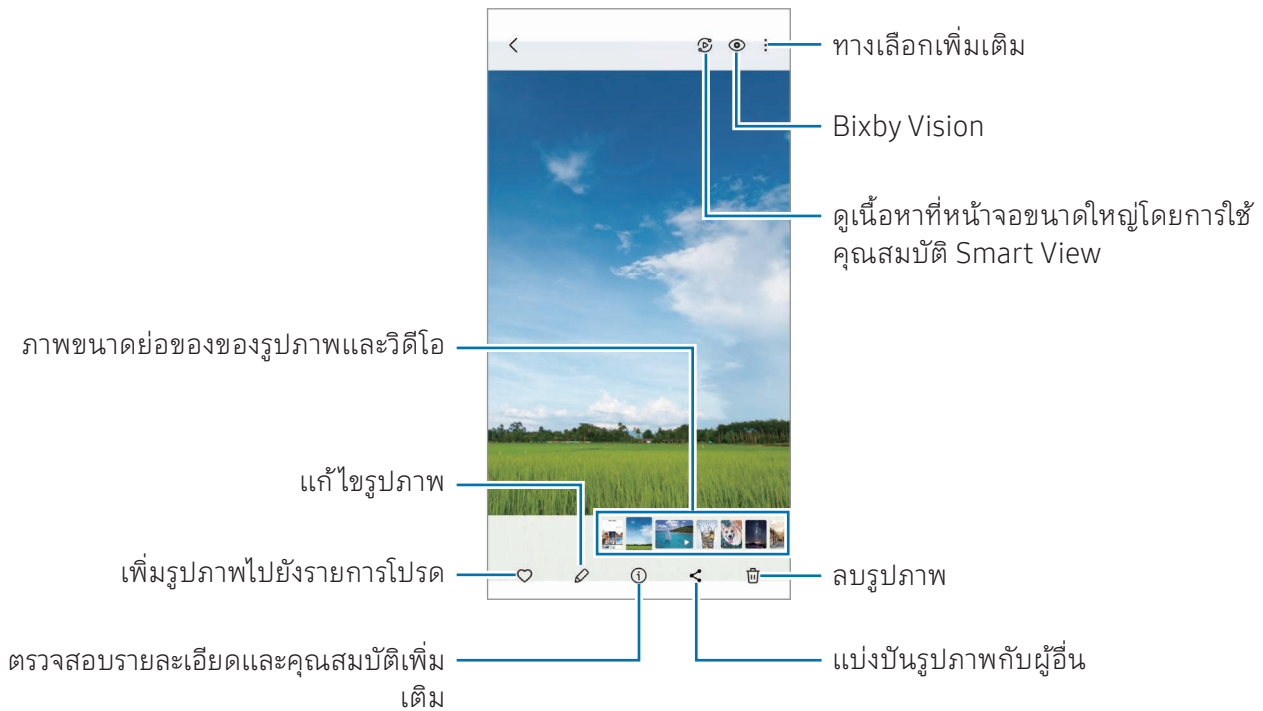

การดูรูปภาพ

เปิดแอป **แกลเลอรี** และให้เลือกภาพ เพื่อดูไฟล์อื่น ๆ ให้บิดไปทางซ้ายหรือขวาที่หน้าจอ



การแก้ไขโดย AI

แก้ไขรูปภาพโดยการเคลื่อนย้าย เคลื่อนย้ายใหม่ หรือจัดขนาดบุคคลหรือวัตถุใหม่และจากนั้นสร้างพื้นหลังใหม่เพื่อเติมเต็มส่วนที่ขาดหายไป

- 1 เปิดแอป **แกลเลอรี** และให้เลือกภาพ
- 2 สัมผัส  → 
- 3 สัมผัสหรือวาดรอบ ๆ สิ่งที่คุณต้องการลบหรือย้าย
หากคุณต้องการปรับความเอียงให้ลากแถบปรับความเอียง
- 4 แตะและกดค้างไว้ที่พื้นที่ที่ได้เลือกไว้และลากไปยังตำแหน่งที่คุณต้องการหรือสัมผัส  เพื่อลบ
- 5 สัมผัส **สร้าง**
- 6 สัมผัส **เรียบร้อย** เพื่อบันทึกภาพ

ภาพรีมาสเตอร์

คุณสามารถปรับปรุงภาพที่หน้าเบื่อ เบลอ และความละเอียดต่ำได้

- 1 เปิดแอป **แกลเลอรี** และให้เลือกภาพ
- 2 สัมผัส **i** → **รีมาสเตอร์**
คุณสามารถตรวจสอบก่อนและหลัง
- 3 สัมผัส **↓** เพื่อบันทึกภาพรีมาสเตอร์

การแยกวัตถุออกจากภาพ

แยกวัตถุออกจากพื้นหลังและแยกออกมา คุณสามารถคัดลอกภาพที่แยกออกมาหรือนำไปใช้ในรูปแบบต่าง ๆ ได้โดยการบันทึกเป็นสติ๊กเกอร์หรือรูปภาพ

- 1 เปิดแอป **แกลเลอรี** และให้เลือกภาพ
- 2 แตะและกดค้างไว้ที่วัตถุที่คุณต้องการแยกออกและเลือกตัวเลือก

การครอบตัดภาพที่ขยาย

- 1 เปิดแอป **แกลเลอรี** และให้เลือกภาพ
- 2 แยกสองนิ้วออกจากกันที่พื้นที่ที่คุณต้องการบันทึกและสัมผัส **📷**
พื้นที่ที่ได้ครอบตัดไว้จะได้รับการบันทึกเป็นไฟล์



ภาพขนาดย่อ
ที่ได้บันทึกไว้

การดูวิดีโอ

เปิดแอป **แกลเลอรี** และให้เลือกวิดีโอที่จะเล่น เพื่อดูไฟล์อื่น ๆ ให้บิดไปทางซ้ายหรือขวาที่หน้าจอ เพื่อใช้ตัวเลือกเพิ่มเติมระหว่างการเล่น สัมผัส **⋮** → **เปิดในตัวเล่นวิดีโอ**

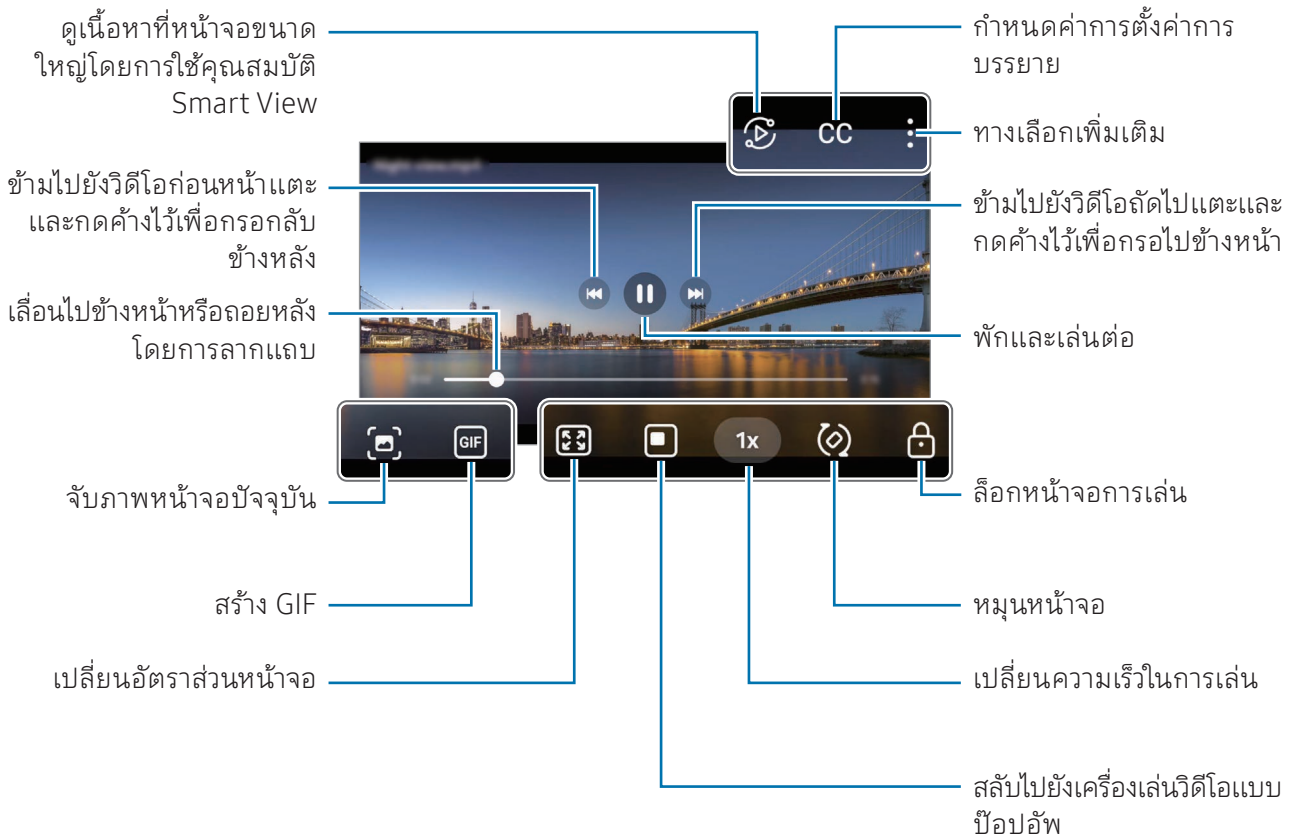

ลากขึ้นหรือลงที่ข้างซ้ายของหน้าจอเล่นเพื่อปรับความสว่าง หรือลากขึ้นหรือลงที่ข้างขวาของหน้าจอเล่นเพื่อปรับระดับเสียง

เล่นถอยหลังหรือเล่นไปข้างหน้าอย่างรวดเร็ว บิดไปทางซ้ายหรือขวามบนหน้าจอเล่นเพลง

การดูวิดีโอที่สว่างและชัดเจนยิ่งขึ้น

เพิ่มความสว่างของหน้าจอและทำให้สีสดใสยิ่งขึ้นเมื่อคุณเล่นวิดีโอ เปิด **การตั้งค่า** และสัมผัส **คุณสมบัติขั้นสูง** → **ความสว่างของวิดีโอ** → **สว่าง**

- คุณสมบัตินี้ใช้ได้เฉพาะในบางแอปเท่านั้น
- การใช้คุณลักษณะนี้จะเพิ่มการใช้พลังงานแบตเตอรี่

อัลบั้ม

เปิดแอป แกลเลอรี สัมผัส **อัลบั้ม** → **+** และจากนั้นเลือกประเภทอัลบั้ม

- **อัลบั้ม**: สร้างอัลบั้มใหม่และเพิ่มภาพและวิดีโอด้วยตนเอง
- **อัลบั้มอัตโนมัติ**: สร้างอัลบั้มที่รวบรวมภาพต่าง ๆ ของคนที่คุณเลือกโดยอัตโนมัติ
- **กลุ่ม**: สร้างกลุ่มของอัลบั้มที่เกี่ยวข้อง
- **อัลบั้มที่แชร์**: สร้างอัลบั้มที่คุณสามารถแบ่งปันกับผู้อื่นได้

เรื่องราว

เมื่อคุณจับภาพหรือบันทึกรูปภาพและวิดีโอ เครื่องจะอ่านวันที่และตำแหน่งแท็กของพวกเขา เรียงลำดับรูปภาพและวิดีโอ และจากนั้นจะสร้างเรื่องราว

เปิดแอป แกลเลอรี สัมผัส **เรื่องราว** และจากนั้นเลือกเรื่องราว หากคุณสัมผัส **⋮** คุณสามารถใช้ตัวเลือกต่าง ๆ เช่น การเปลี่ยนชื่อเรื่องราว

หากคุณสัมผัส **⋮** → **สร้างเรื่องราว** ในรายการเรื่องราว คุณสามารถสร้างเรื่องราวด้วยตนเอง

การซิงค์รูปภาพและวิดีโอ

เปิดแอป แกลเลอรี สัมผัส **☁** และจากนั้นปฏิบัติตามคำแนะนำที่หน้าจอเพื่อทำการซิงค์ให้เสร็จสมบูรณ์ เมื่อแอป แกลเลอรี และคลาวด์ซิงค์เข้ากันแล้ว ไอคอนจะเปลี่ยนเป็น **☑**

ขณะทำการซิงค์ รูปภาพและวิดีโอที่คุณถ่ายก็จะถูกบันทึกไว้ในคลาวด์ด้วย คุณสามารถเข้าถึงรูปภาพและวิดีโอที่ได้อัปโหลดไว้ในคลาวด์ในแอป แกลเลอรี ของคุณและจากเครื่องอื่น ๆ

📁 เมื่อคุณเชื่อมต่อ Samsung account และบัญชี Microsoft ของคุณ คุณสามารถตั้งค่าที่จัดเก็บข้อมูลบนคลาวด์เป็น Microsoft OneDrive

การลบรูปหรือวิดีโอ

เปิดแอป แกลเลอรี แตะและกดค้างไว้ที่รูปภาพ วิดีโอ หรือเรื่องราวเพื่อลบ และจากนั้นสัมผัส **ลบ**

การใช้คุณสมบัติถึงขยะรีไซเคิล

รูปภาพหรือวิดีโอที่คุณลบไปนั้นจะถูกจัดเก็บไว้ในถังขยะเป็นการชั่วคราว ไฟล์จะถูกลบหลังจากบางช่วงเวลา

เพื่อเข้าถึงไฟล์ในถังขยะรีไซเคิล เปิดแอป แกลเลอรี และสัมผัส **≡** → **ถังขยะ** เพื่อกู้คืนไฟล์ สัมผัส **แก้ไข** เลือกไฟล์ และจากนั้นสัมผัส **คืนค่า**

AR Zone

บทนำ

AR Zone มอบคุณสมบัติที่เกี่ยวข้องกับ AR ให้แก่คุณ เลือกคุณสมบัติและจับภาพหรือวิดีโอที่สนุกสนาน

การเปิดใช้โซน AR

ใช้วิธีการต่อไปนี้เพื่อเปิดใช้โซน AR:

- ในแอป **กล้องถ่ายรูป** สัมผัส **อื่นๆ** ที่โหมดการถ่ายภาพและสัมผัส **AR ZONE**
- หากคุณสามารถเพิ่มไอคอนแอปลงในหน้าจอแอป เปิดแอป **AR Zone**



คุณสมบัติบางอย่างอาจไม่สามารถใช้ได้ขึ้นอยู่กับผู้ให้บริการหรือรุ่น

สตูดิโอ AR Emoji

สร้าง emoji ในแบบใดก็ตามที่คุณต้องการและสนุกกับการใช้ในคุณสมบัติที่หลากหลาย

การสร้าง AR Emoji

- 1 เปิดใช้ AR Zone และสัมผัส **สตูดิโอ AR Emoji**
- 2 คุณสามารถเลือก emoji ที่สร้างไว้ล่วงหน้า บัดไปทางซ้ายหรือขวา เลือก emoji และจากนั้นสัมผัส  หากต้องการสร้าง emoji ของคุณเอง ให้ถ่ายภาพตัวเองหรือเลือกรูปภาพ

3 ปฏิบัติตามคำแนะนำที่หน้าจอเพื่อสร้าง emoji

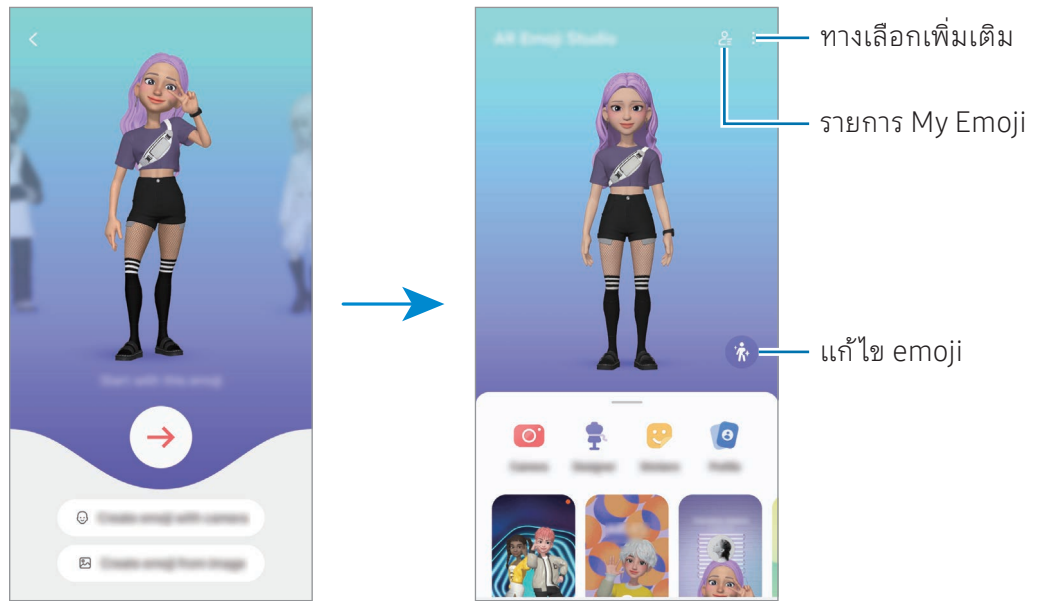

การเลือก AR emoji เพื่อใช้งาน

ที่หน้าจอหลักของสตูดิโอ AR Emoji สัมผัส **☰** และเลือก emoji ที่คุณต้องการ

การลบ AR emoji

ที่หน้าจอหลักของสตูดิโอ AR Emoji สัมผัส **☰** → **🗑️** ทำเครื่องหมายที่ emoji เพื่อลบ และจากนั้นสัมผัส **ลบ**

การซิงค์ AR emoji

คุณสามารถรับ AR emoji ของคุณที่เครื่องทั้งหมดของคุณเมื่อคุณลงชื่อเข้าใช้ Samsung account เดียวกันบนเครื่อง

ที่หน้าจอหลักของสตูดิโอ AR Emoji สัมผัส **☰** → **การตั้งค่า** และสัมผัสสวิตช์ **ซิงค์กับ Samsung Cloud** เพื่อเปิด

สร้างวิดีโอสั้น AR emoji และตกแต่งเครื่องของคุณ

คุณสามารถสร้างวิดีโอสั้น ๆ ด้วย emoji และใช้เป็นวอลเปเปอร์หรือภาพพื้นหลังการโทรได้

ที่หน้าจอหลักของสตูดิโอ AR Emoji เลือก **สร้างวิดีโอ** **พื้นหลังเสียงเตือน** **หน้าจอการโทร** หรือ **หน้าจอ ล็อก** และสร้างวิดีโอ

คุณสามารถตรวจสอบวิดีโอที่ได้บันทึกไว้ใน **แกลเลอรี**

การสร้างโปรไฟล์รายชื่อของคุณด้วย AR emoji

ใช้ emoji เป็นรูปโปรไฟล์สำหรับ Samsung account ของคุณและในแอป รายชื่อ คุณสามารถเลือกจากท่าต่าง ๆ หรือสร้างการแสดงออกของคุณเองได้

- 1 ที่หน้าจอหลักของสตูดิโอ AR Emoji สัมผัส **โปรไฟล์** และเลือก emoji
- 2 สัมผัส  เพื่อจับภาพการแสดงออกของคุณหรือเลือกท่าที่คุณต้องการ
- 3 สัมผัส **เสร็จสิ้น** → **บันทึก**

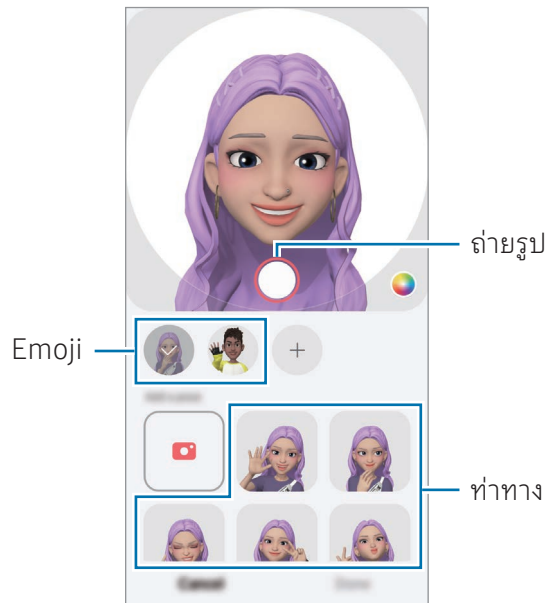

การจัดทำการโทรด้วยวิดีโอกับ AR emoji

ระหว่างการโทรวิดีโอ สัมผัส **เอฟเฟกต์** → **อีโมจิ** และเลือก Emoji ที่คุณต้องการ

กล้อง AR Emoji

สร้างภาพถ่ายหรือวิดีโอสนุก ๆ ด้วย emoji โดยการใช้โหมดการถ่ายภาพต่าง ๆ

- 1 เปิดใช้ AR Zone และสัมผัส **กล้อง AR Emoji**
- 2 เลือก emoji และโหมดที่คุณต้องการใช้ โหมดที่มีให้อาจแตกต่างกันทั้งนี้ขึ้นอยู่กับ emoji ที่คุณเลือก
 - **ฉาก:** emoji เปลี่ยนแบบการแสดงผลออกของคุณ คุณยังสามารถเปลี่ยนภาพพื้นหลังได้
 - **มาสก์:** หน้าของ emoji ปรากฏขึ้นที่ใบหน้าของคุณดูเหมือนว่าคุณกำลังสวมหน้ากาก
 - **กระจก:** emoji เปลี่ยนแบบการเคลื่อนไหวร่างกายของคุณ
 - **เล่น:** emoji เคลื่อนไหวบนพื้นหลังจริง

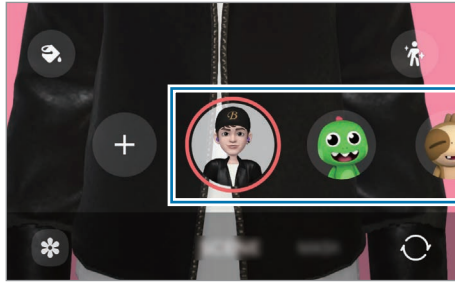

- 3 สัมผัสไอคอน emoji เพื่อถ่ายภาพ หรือแตะและกดค้างไว้ที่ไอคอนเพื่อบันทึกวิดีโอ
คุณสามารถตรวจสอบและแบ่งปันภาพถ่ายและวิดีโอที่คุณได้จับภาพไว้ใน **แกลเลอรี**

สติ๊กเกอร์ AR Emoji

เมื่อคุณสร้าง AR Emoji สติ๊กเกอร์ที่มีการแสดงอารมณ์และการกระทำของ emoji จะถูกสร้างขึ้นโดยอัตโนมัติ คุณยังสามารถสร้างสติ๊กเกอร์ของคุณเองได้โดยการเปลี่ยนสีหน้าหรือพื้นหลัง คุณสามารถใช้สติ๊กเกอร์ emoji ของคุณเมื่อส่งข้อความหรือในเครือข่ายทางสังคม

การสร้างสติ๊กเกอร์ของคุณเอง

- 1 เปิดใช้ AR Zone และสัมผัส **สติ๊กเกอร์ AR Emoji**
- 2 สัมผัส **+** ที่ด้านบนของรายการสติ๊กเกอร์
- 3 แก้วไขสติ๊กเกอร์ตามที่คุณต้องการและสัมผัส **บันทึก**
คุณสามารถเข้าถึงสติ๊กเกอร์ที่คุณสร้างขึ้นได้ที่ด้านบนของรายการสติ๊กเกอร์

การลบสติ๊กเกอร์ AR emoji

เปิดใช้ AR Zone และสัมผัส สติ๊กเกอร์ AR Emoji →  → **แก้ไข** เลือกสติ๊กเกอร์ emoji เพื่อลบและสัมผัส **ลบ**

การใช้สติ๊กเกอร์ AR emoji ของคุณในการแชท

คุณสามารถใช้สติ๊กเกอร์ emoji ของคุณในระหว่างการสนทนาผ่านข้อความหรือในเครือข่ายทางสังคม การดำเนินการต่อไปนี้เป็นตัวอย่างของการใช้สติ๊กเกอร์ emoji ของคุณในแอป **ข้อความ**

- 1 ขณะกำลังเขียนข้อความในแอป **ข้อความ** สัมผัส  ที่แป้นพิมพ์สัมผัส
- 2 สัมผัสไอคอน emoji
- 3 เลือกหนึ่งในสติ๊กเกอร์ emoji ของคุณ
สติ๊กเกอร์ emoji จะถูกแทรกเข้าไป

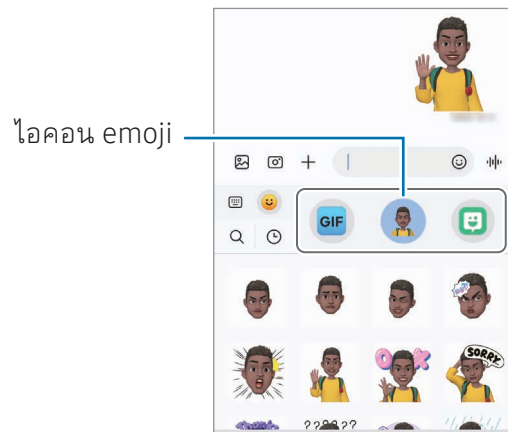

AR Doodle

(บันทึกวิดีโอเกี่ยวกับคุณสมบัติ AR)

บันทึกวิดีโอสนุก ๆ ด้วยลายมือเสมือนจริงหรือภาพวาดบนใบหน้าของคนหรือสัตว์เลี้ยง (แมวหรือสุนัข) หรือที่อื่น ๆ เมื่อกำลังถ่ายรูปจดจำใบหน้าหรือพื้นที่ได้ ภาพวาดเคลื่อนไหวบนใบหน้าจะตามใบหน้าขณะที่เคลื่อนไหว และภาพวาดเคลื่อนไหวในพื้นที่ที่ได้รับการแก้ไขในที่เดียวกันแม้ว่ากล้องถ่ายรูปจะเคลื่อนไหวก็ตาม

1 เปิดใช้ AR Zone และสัมผัส **AR Doodle**

เมื่อกำลังถ่ายรูปจดจำวัตถุ บริเวณการจดจำจะปรากฏขึ้นที่หน้าจอ

2 เขียนหรือวาดในพื้นที่จดจำ

- หากคุณสลับไปที่กล้องหลัง คุณยังสามารถเขียนหรือวาดนอกพื้นที่การจดจำได้
- หากคุณสัมผัส  และจากนั้นเริ่มวาดภาพวาด คุณสามารถบันทึกดูเดิลตัวเองได้

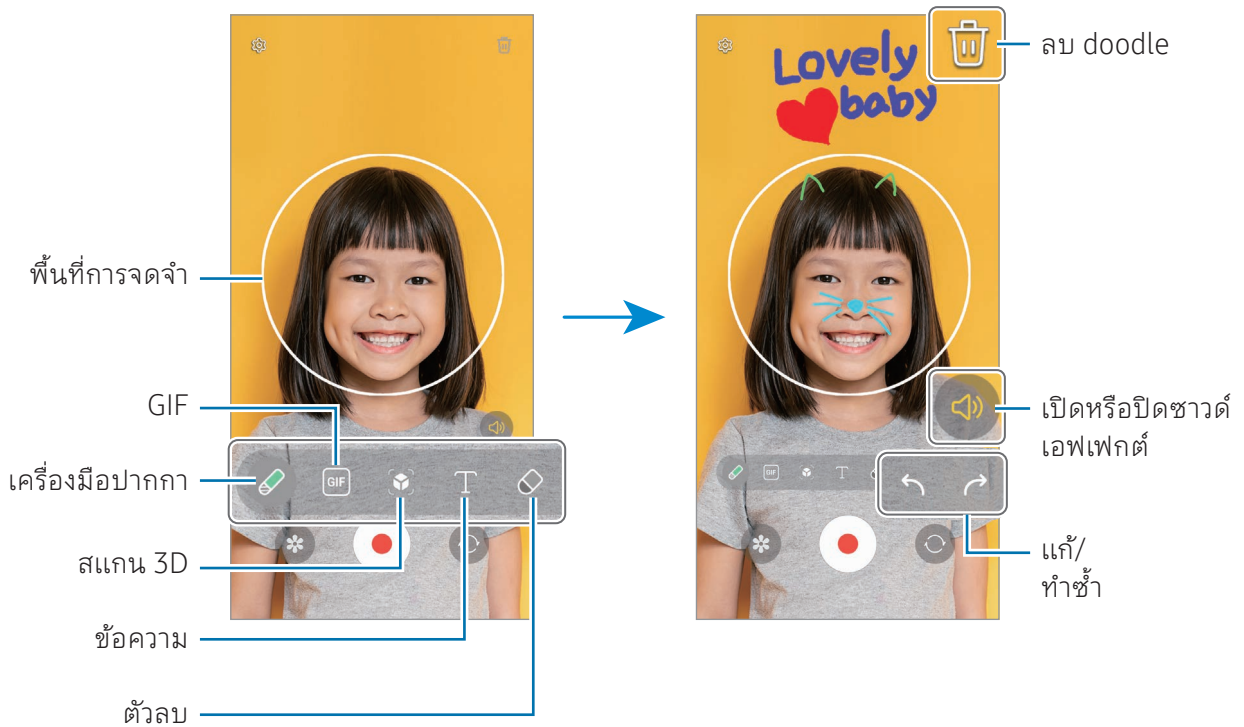

3 สัมผัส เพื่อบันทึกวิดีโอ

4 สัมผัส เพื่อหยุดถ่ายวิดีโอ

คุณสามารถตรวจสอบและแบ่งปันวิดีโอใน **แกลเลอรี** ได้

 คุณสมบัตินี้มีในหน้าจอแสดงตัวอย่างอาจแตกต่างกันไปขึ้นอยู่กับกล้องถ่ายรูปที่ใช้

Bixby

บทนำ

Bixby เป็นอินเทอร์เฟซผู้ใช้ที่ช่วยให้คุณสามารถใช้เครื่องของคุณได้สะดวกยิ่งขึ้น

คุณสามารถพูดคุยกับ Bixby หรือพิมพ์ข้อความได้ Bixby จะเปิดใช้งานคุณสมบัติที่คุณร้องขอหรือแสดงข้อมูลที่คุณต้องการ ไปที่ www.samsung.com/bixby สำหรับข้อมูลเพิ่มเติม

 Bixby จะใช้ได้เฉพาะในบางภาษาเท่านั้น และอาจไม่สามารถใช้ได้ขึ้นอยู่กับภูมิภาค

การเริ่มต้น Bixby

กดค้างไว้ที่ปุ่มด้านข้างเพื่อเปิดใช้ Bixby หน้าจอ Bixby จะปรากฏขึ้น หลังจากคุณเลือกภาษาที่จะใช้กับ Bixby แล้ว ให้ลงชื่อเข้าใช้ Samsung account ของคุณและดำเนินการตั้งค่าให้เสร็จสิ้นสมบูรณ์โดยปฏิบัติตามคำแนะนำที่หน้าจอ หน้าจอ Bixby จะปรากฏขึ้น

การใช้ Bixby

ขณะที่กดค้างไว้ที่ปุ่มด้านข้างให้พูดสิ่งที่คุณต้องการที่ Bixby หรืออีกวิธีหนึ่ง พูดประโยคที่เกี่ยวข้องกับการปลุกและพูดในสิ่งที่คุณต้องการ

ตัวอย่างเช่น ในขณะที่กดค้างไว้ที่ปุ่มด้านข้าง พูดว่า “How’s the weather today?” ข้อมูลสภาพอากาศจะปรากฏขึ้นที่หน้าจอ

หาก Bixby ถามคำถามคุณระหว่างการสนทนา คุณสามารถพูดคุยกับ Bixby ต่อไปได้โดยไม่ต้องกดปุ่มด้านข้างหรือโดยการสัมผัส 

หากคุณไม่พบไอคอนแอป Bixby () ที่หน้าจอแอป เปิด **การตั้งค่า** สัมผัส **คุณสมบัติขั้นสูง** → **Bixby** และหลังจากสัมผัสสวิตช์ **Show Bixby on Apps screen** เพื่อเปิด

ปลุก Bixby โดยการใช้เสียงของคุณ

คุณสามารถเริ่มต้นการสนทนากับ Bixby ได้โดยการพูดว่า “Hi, Bixby” หรือ “Bixby” ลงทะเบียนเสียงของคุณเพื่อให้ Bixby ตอบสนองต่อเสียงของคุณ

- 1 เปิดแอป **Bixby** และสัมผัส  → **Voice wake-up**
- 2 สัมผัสสวิตช์เพื่อเปิด
- 3 เลือกประโยคที่เกี่ยวข้องกับการปลุกที่คุณต้องการภายใต้ **Wake-up phrase**

4 สัมผัสสวิตช์ **Respond to my voice** เพื่อเปิด

5 ปฏิบัติตามคำแนะนำที่หน้าจอเพื่อทำการตั้งค่าให้เสร็จสมบูรณ์
ตอนนี้คุณสามารถพูดประโยคที่เกี่ยวข้องกับการปลุกและเริ่มต้นการสนทนา

การสื่อสารโดยการพิมพ์ข้อความ

หากเสียงของคุณไม่ได้รับการยอมรับเพราะสภาพแวดล้อมที่มีเสียงดังหรือหากคุณอยู่ในสถานการณ์ที่พูดได้ยาก คุณสามารถสื่อสารกับ Bixby ผ่านทางข้อความได้

เปิดแอป **Bixby** สัมผัส  และจากนั้นพิมพ์สิ่งที่คุณต้องการ

ระหว่างการสื่อสาร Bixby ก็จะตอบคุณผ่านทางข้อความแทนการข้อเสนอแนะด้วยเสียง

Bixby Vision

บทนำ

Bixby Vision เป็นบริการที่ให้คุณสมบัติที่หลากหลายตามการจดจำภาพ คุณสามารถใช้ Bixby Vision เพื่อค้นหาข้อมูลโดยการจดจำวัตถุ ใช้คุณสมบัติ Bixby Vision ที่มีประโยชน์มากมาย



- คุณสมบัตินี้อาจไม่สามารถใช้ได้หรือคุณอาจจะไม่ได้รับผลการค้นหาที่ถูกต้องขึ้นอยู่กับขนาด พอร์แท็ต หรือความละเอียดของรูปภาพ
- ซัมซุงจะไม่รับผิดชอบสำหรับข้อมูลผลิตภัณฑ์ที่เสนอโดย Bixby Vision

การเปิดใช้งาน Bixby Vision

เปิดใช้งาน Bixby Vision โดยการใช้นั่งในวิธีการเหล่านี้

- ในแอป **กล้องถ่ายรูป** สัมผัส **อื่นๆ** ที่โหมดการถ่ายภาพและสัมผัส **BIXBY VISION**
- ในแอป **แกลเลอรี** ให้เลือกรูปภาพและสัมผัส 
- ในแอป **Samsung Internet** แตะและกดค้างไว้ที่รูปภาพและสัมผัส **ค้นหาด้วย Bixby Vision**
- หากคุณสามารถเพิ่มไอคอนแอป Bixby Vision ลงที่หน้าจอแอป เปิดแอป **Bixby Vision**

การใช้ Bixby Vision

1 เปิดใช้ Bixby Vision

2 เลือกคุณสมบัติที่คุณต้องการใช้

- **แปล:** จดจำข้อความจากเอกสารหรือภาพและแปลข้อความ
- **ข้อความ:** จดจำข้อความจากเอกสารหรือภาพและแยกข้อความ
- **ค้นพบ:** ค้นหาภาพที่มีความคล้ายคลึงกับวัตถุที่ได้รับการรับรู้ออนไลน์และข้อมูลที่เกี่ยวข้อง



คุณสมบัติที่มีให้และผลการค้นหาอาจแตกต่างกัน ทั้งนี้ขึ้นอยู่กับภูมิภาคหรือผู้ให้บริการ

มัลติวินโดว์

(ใช้งานหลายแอปพร้อมกัน)

บทนำ

ใช้แอปสองตัวในเวลาเดียวกันในมุมมองหน้าจอแบบแยก นอกจากนี้คุณยังสามารถใช้หลายแอปในมุมมองป๊อปอัพได้ในเวลาเดียวกัน

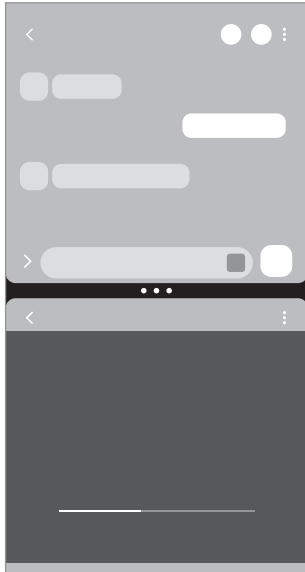

มุมมองหน้าจอแบบแยก

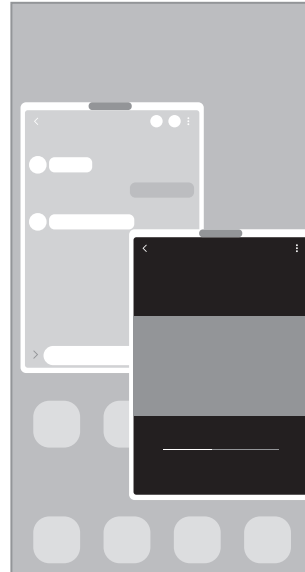

มุมมองป๊อปอัพ



แอปบางแอปอาจไม่รองรับคุณสมบัตินี้

การเปิดใช้งานมัลติวินโดว์โดยการปิดหน้าจอ

คุณสามารถเปิดใช้งานมัลติวินโดว์ได้โดยการปิดหน้าจอ

ปิดด้วยสองนิ้วจากด้านล่างของหน้าจอไปทางตรงกลางหน้าจอ หน้าจอจะเปลี่ยนเป็นมุมมองหน้าจอแบบแยก

เพื่อเปลี่ยนเป็นมุมมองป๊อปอัป ปิดจากมุมด้านบนไปทางตรงกลางของหน้าจอ

เพื่อใช้คุณสมบัตินี้ เปิด การตั้งค่า สัมผัส คุณสมบัติขั้นสูง → มัลติวินโดว์ และจากนั้นสัมผัสสวิตช์ ปิดสำหรับหน้าจอแยก หรือ ปิดสำหรับมุมมองป๊อปอัป เพื่อเปิด

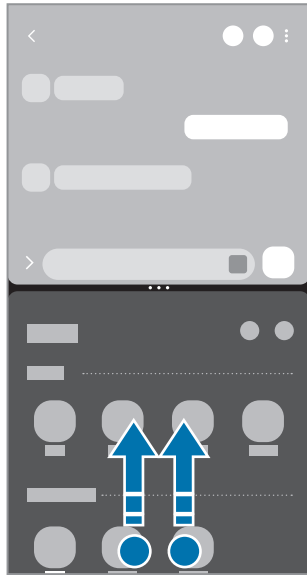

มุมมองหน้าจอแบบแยก



มุมมองป๊อปอัป

การเปิดแอปโดยการใช้ปุ่มล่าสุด

- 1 สัมผัสปุ่มล่าสุด (|||) เพื่อเปิดรายการแอปที่ใช้ล่าสุด
- 2 ปิดไปทางซ้ายหรือขวา สัมผัสไอคอนของแอป และจากนั้นสัมผัส เปิดในมุมมองหน้าจอแยก หรือ เปิดในมุมมองป๊อปอัป

การใช้งานคุณสมบัติเพิ่มเติม

การใช้งานเมนูมัลติวินโดว์

เมื่อคุณสัมผัสที่จับมัลติวินโดว์ เมนูที่มีอยู่จะปรากฏขึ้นมา

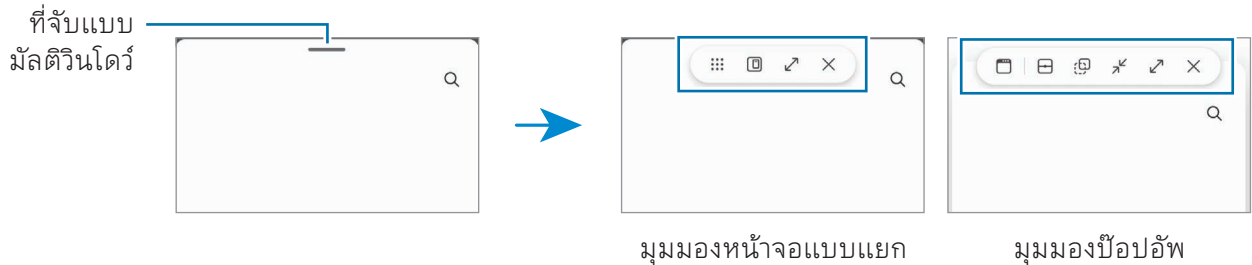

การปรับขนาดหน้าต่าง

ลากวงกลมระหว่างหน้าต่างแอปเพื่อปรับขนาดหน้าต่าง

เมื่อคุณลากวงกลมระหว่างหน้าต่างแอปไปที่ขอบของหน้าจอ หน้าต่างจะขยายได้ใหญ่สุด

การย้ายหน้าต่างป๊อปอัป

เพื่อย้ายหน้าต่างป๊อปอัป สัมผัสที่จับมัลติวินโดว์และลากไปยังตำแหน่งใหม่

การบันทึกรูปแบบหน้าจอแยกของคุณเอง

เพิ่มแอปที่ใช้กันบ่อยเป็นคู่แอปเพื่อเปิดร่วมกันในมุมมองหน้าจอแบบแยกด้วยการสัมผัสเพียงครั้งเดียว

1 ในมุมมองหน้าจอแบบแยก สัมผัสวงกลมระหว่างหน้าต่างแอป

2 สัมผัส ☆

3 เลือกตำแหน่งเพื่อเพิ่มคู่แอป

แอปที่คุณใช้ในมุมมองหน้าจอแบบแยกจะได้รับการบันทึกไว้ที่ตำแหน่งที่คุณเลือกเป็นคู่แอป

การแทรกเนื้อหา

ลากและวางเนื้อหาต่าง ๆ เช่น ข้อความ ลิงก์ หรือรูปภาพ ไปยังหน้าจอของแอปอื่น ๆ

 แอปบางแอปอาจไม่รองรับคุณสมบัตินี้

Samsung Internet

ค้นหาบนอินเทอร์เน็ตเพื่อดูข้อมูลและบุ๊กมาร์กหน้าเว็บโปรดเพื่อเข้าถึงได้สะดวก

1 เปิดแอป อินเทอร์เน็ต

2 ใส่ที่อยู่เว็บหรือคำสำคัญ จากนั้นสัมผัส **ไป**

หากแถบเครื่องมือไม่ปรากฏขึ้น ให้ปิดลงเล็กน้อยที่หน้าจอ

เพื่อสลับระหว่างแท็บ สัมผัส  หรือปิดไปทางซ้ายหรือขวาที่ช่องที่อยู่

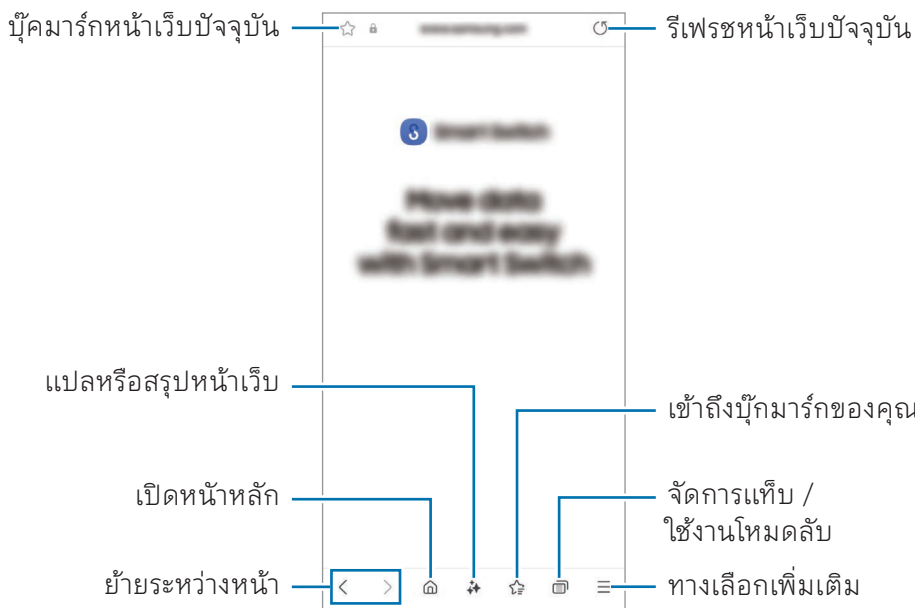

การใช้โหมดลับ

หากคุณตั้งรหัสผ่านสำหรับโหมดลับ คุณสามารถป้องกันไม่ให้ผู้อื่นเข้าถึงประวัติการค้นหา ประวัติการเข้าชม บัญชีบุ๊กมาร์กและหน้าที่ได้บันทึกไว้

1 สัมผัส → เปิดโหมดความลับ

2 สัมผัสสวิตช์ **ล็อกโหมดความลับ** เพื่อเปิด สัมผัส **เริ่ม** และจากนั้นตั้งรหัสผ่านสำหรับโหมดลับ

ในโหมดลับ เครื่องจะเปลี่ยนสีของแถบเครื่องมือ เพื่อปิดโหมดลับ สัมผัส  → **ปิดโหมดความลับ**

 ในโหมดลับ คุณจะไม่สามารถใช้คุณสมบัติต่างๆ เช่น การจับภาพหน้าจอได้

Samsung Health

บทนำ

Samsung Health ช่วยคุณในการจัดการเรื่องสุขภาพและสมรรถนะของร่างกายของคุณ ตั้งค่าเป้าหมายสมรรถนะของร่างกาย ตรวจสอบความคืบหน้าของคุณ และติดตามสุขภาพและสมรรถนะของร่างกายโดยรวมของคุณ คุณยังสามารถเปรียบเทียบการบันทึกจำนวนก้าวของคุณกับผู้ใช้ Samsung Health อื่นๆ และตรวจสอบเคล็ดลับสุขภาพ

ไปที่ www.samsung.com/samsung-health สำหรับข้อมูลเพิ่มเติม

การใช้งาน Samsung Health

เปิดแอป Health เมื่อใช้แอปนี้เป็นครั้งแรกหรือเริ่มต้นการทำงานใหม่หลังจากทำการรีเซ็ตข้อมูลแล้วปฏิบัติตามคำแนะนำ ที่หน้าจอ เพื่อทำการตั้งค่าให้เสร็จสมบูรณ์

เพื่อแก้ไขรายการไปยังหน้าจอหลักของ Samsung Health สัมผัส  → **แก้ไขหน้าจอหลัก**

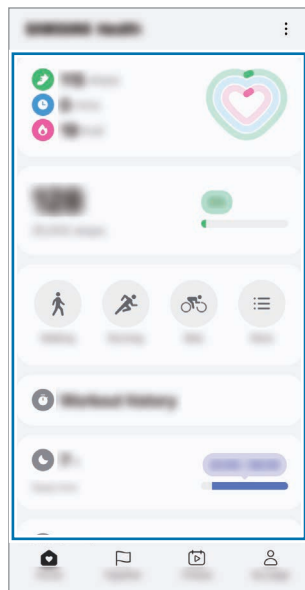

การ์ดหน้าหลัก

- **หน้าหลัก:** ตรวจสอบสุขภาพและการออกกำลังกายของคุณ
 - **Together:** เปรียบเทียบบันทึกจำนวนก้าวของคุณกับผู้ใช้ Samsung Health อื่น ๆ หรือแข่งขันกับเพื่อน ๆ ของคุณ
 - **ความแข็งแรง:** ตรวจสอบเคล็ดลับสุขภาพ
 - **หน้าส่วนตัว:** จัดการโปรไฟล์ของคุณและตรวจสอบประวัติสุขภาพและการออกกำลังกายของคุณ
-  • บางคุณสมบัติอาจไม่สามารถใช้ได้ขึ้นอยู่กับภูมิภาค
- หากคุณใช้งานการติดตามจำนวนก้าวขณะเดินทางด้วยรถยนต์หรือรถไฟ การสันสะเทือนอาจส่งผลต่อการนับจำนวนก้าวของคุณ

Samsung Notes

บทนำ

สร้างสมุดบันทึกโดยการป้อนข้อความจากแป้นพิมพ์ หรือ โดยการเขียน หรือวาดบนหน้าจอ คุณยังสามารถแทรกภาพหรือการบันทึกเสียงลงในบันทึกของคุณ

 คุณสมบัติบางอย่างอาจไม่สามารถใช้ได้ขึ้นอยู่กับรุ่น

การสร้างบันทึก

1 เปิดแอป **Notes** สัมผัส  และจากนั้นสร้างบันทึก

คุณสามารถเปลี่ยนวิธีการป้อนข้อมูลโดยการสัมผัส  หรือ 

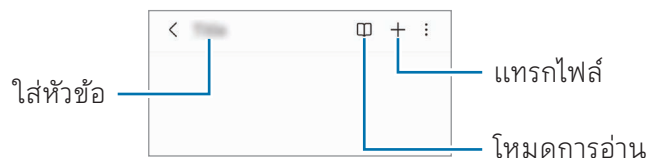

2 เมื่อคุณเขียนบันทึกเสร็จแล้ว สัมผัสปุ่มกลับ (<) เพื่อบันทึก

หากคุณต้องการบันทึกโน้ตในรูปแบบไฟล์อื่น สัมผัส  → **บันทึกเป็นไฟล์**

การลบบันทึก

แตะและกดค้างไว้ที่บันทึกเพื่อลบและสัมผัส **ลบ**

การซิงค์บันทึก

คุณสามารถตรวจสอบและแก้ไขบันทึกต่าง ๆ ที่เครื่องทั้งหมดของคุณที่ได้ลงชื่อเข้าใช้ Samsung account เดียวกัน

เปิดแอป **Notes** สัมผัส  →  และจากนั้นสัมผัสสวิตช์ **ซิงค์กับ Samsung Cloud** เพื่อเปิด

การใช้คุณสมบัติตัวช่วยบันทึก

จัดรูปแบบอัตโนมัติหรือสรุปบันทึก แก้ไขการสะกดผิด หรือแปลบันทึก

หลังจากการสร้างบันทึกแล้ว ให้สัมผัส  และเลือกตัวเลือกที่คุณต้องการ

การเขียนโน้ตด้วยลายมือ

ที่หน้าจอเขียนบันทึก สัมผัส  เพื่อเขียนหรือวาดด้วยลายมือของคุณเอง

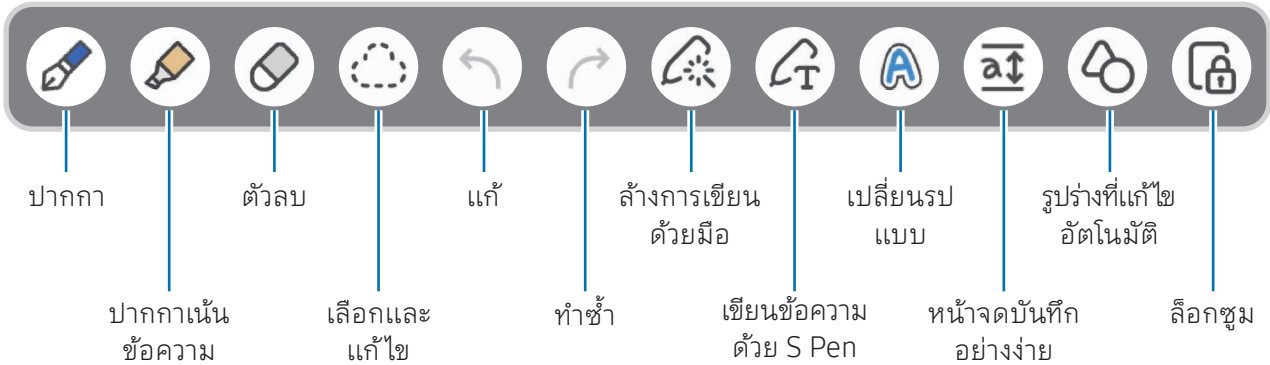

คุณสามารถปรับลายมือของคุณด้วยขนาดที่ใหญ่ขึ้นหากคุณขยายหน้าจอโดยการขยายสองนิ้ว



 หากการปรับข้อมูลด้วยนิ้วใช้ไม่ได้กับรุ่นที่รองรับ S Pen สัมผัส  → **เปิดการวาดด้วยนิ้ว**

การใช้ปากการายการโปรด

ลงทะเบียนปากกาที่ใช้บ่อยเป็นรายการโปรดและเปลี่ยนโดยการกดปุ่ม S Pen

เพื่อลงทะเบียนปากการายการโปรด สัมผัส  →  →  เปลี่ยนการตั้งค่าปากกา เช่น ประเภทหรือสี และจากนั้นสัมผัส **ทำ**

ที่หน้าจอการสร้างบันทึก ให้กดที่ปุ่ม S Pen เพื่อเปลี่ยนปากกา หากคุณลงทะเบียนปากกาหลายอันแล้ว ให้กดปุ่ม S Pen ซ้ำ ๆ เพื่อเปลี่ยนเป็นปากกาที่ต้องการ

-  การกดปุ่ม S Pen โกล้กับหน้าจอจะเป็นการเปิดใช้แบบ ดั้งนั้นให้กดปุ่ม S Pen ขณะที่ถือให้ห่างจากหน้าจอเล็กน้อย
- หากคุณสมบัตินี้ไม่เปิด เปิด **การตั้งค่า** สัมผัส **คุณสมบัติขั้นสูง** → **S Pen** และจากนั้นสัมผัส **สวิตช์ การควบคุมโดยไม่แตะ** เพื่อเปิด

การใช้ยางลบ

เมื่อคุณต้องการลบลายมือจากบันทึก สัมผัส  และเลือกพื้นที่ที่จะลบ หรืออีกวิธีหนึ่ง เลือกพื้นที่ในขณะที่กดปุ่ม S Pen ค้างไว้

เพื่อเปลี่ยนประเภทยางลบ สัมผัส  อีกครั้ง

- **ยางลบตามลายเขียน:** ลบบรรทัดที่คุณเลือก
- **ยางลบตามพื้นที่:** ลบเฉพาะพื้นที่ที่คุณเลือกเท่านั้น คุณสามารถปรับขนาดของยางลบได้โดยการลากแถบการปรับขนาด

 แม้แต่กรณีที่ใช้อย่างลบขนาดเล็กลง คุณก็ยังสามารถลบส่วนที่ต้องการได้อย่างแม่นยำ

การแก้ไขบันทึกลายมือ

แก้ไขบันทึกที่เขียนด้วยลายมือโดยใช้ตัวเลือกการแก้ไขต่าง ๆ เช่น การตัด การย้าย หรือการปรับขนาด

1 เมื่อมีลายมือบนบันทึก สัมผัส 

เพื่อเปลี่ยนรูปร่างของตัวเลือก สัมผัส  อีกครั้ง

2 สัมผัสหรือวาดเส้นรอบรายการที่บ่อน เพื่อเลือก

- การย้ายรายการที่บ่อนไปยังตำแหน่งอื่น ให้เลือกรายการที่บ่อน จากนั้นลากไปยังตำแหน่งอื่น
- การเปลี่ยนขนาดของการเลือก ให้สัมผัสรายการที่บ่อน แล้วลากมุมของกรอบที่ปรากฏ

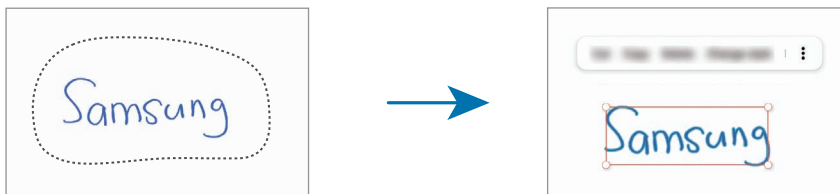

3 แก้ไขรายการที่บ่อนโดยใช้ตัวเลือกที่ใช้ได้

การจัดแนวการเขียนด้วยมือหรือการแปลงเป็นข้อความ

เพื่อปรับการเขียนด้วยมือหรือภาพวาดของคุณให้ตรงในแนวนอนให้สัมผัส  → จัดแนวลายมือ



เพื่อแทนที่ลายมือของคุณด้วยข้อความที่ได้รับการแปลงแล้ว สัมผัส  → แปลงเป็นข้อความ เมื่อหน้าจอแสดงตัวอย่างปรากฏขึ้น สัมผัส **เพิ่มใน**



หากคุณต้องการแทนที่การเขียนด้วยมือของคุณด้วยข้อความในทันทีให้สัมผัส  และจากนั้นเขียนที่หน้าจอด้วย S Pen

การเปลี่ยนรูปแบบ

คุณสามารถเปลี่ยนรูปแบบของลายมือและภาพวาดของคุณ

หลังจากการเขียนหรือการวาดที่หน้าจอ สัมผัส  สองครั้งและเลือกสีหรือความหนาของเส้นที่คุณต้องการ จากนั้นชี้ S Pen ไปยังตำแหน่งที่คุณต้องการเพื่อใช้รูปแบบ เมื่อไอคอน  ปรากฏขึ้น สัมผัสตรงที่คุณต้องการเพื่อเปลี่ยนรูปแบบ

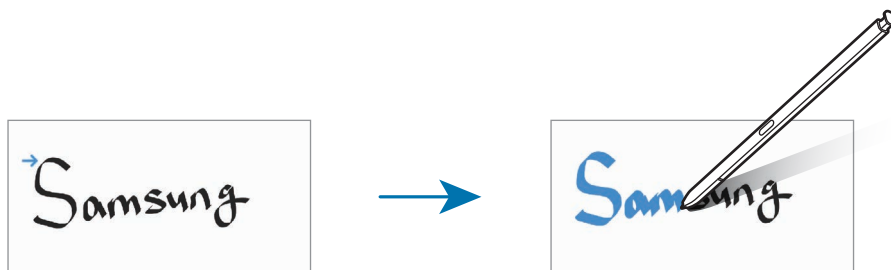

การใช้หน้าจดบันทึกอย่างง่าย

ที่หน้าจอเขียนบันทึก สัมผัส **๒** ชองบ่อนข้อมูลจะขยายใหญ่ขึ้นและปรากฏเป็นแผ่นเขียนง่าย

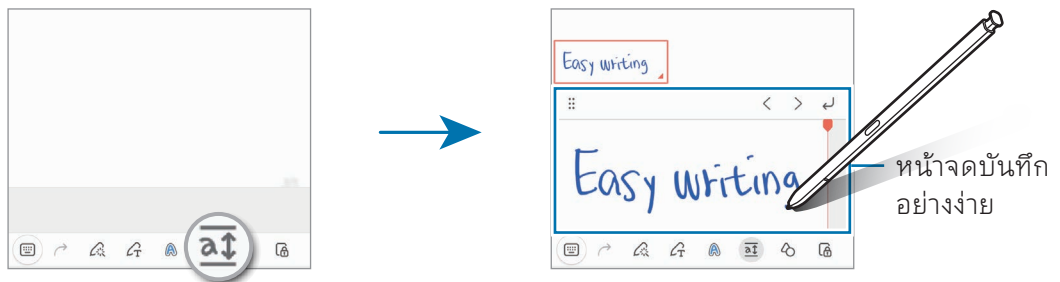

รูปร่างที่แก้ไขโดยอัตโนมัติ

สัมผัส **๐** และวาดรูปร่าง รูปร่างจะได้รับการแก้ไข

การบันทึกเสียงไปยังบันทึก

ทำการบันทึกเสียงของคุณในขณะที่สร้างบันทึก และจากนั้นเนื้อหาจะได้รับการซึ่งโครในซ์กับการบันทึก

ที่หน้าจอเขียนบันทึก สัมผัส **+** → **เสียงที่บันทึก** และสร้างบันทึก

เลือกบันทึกจากรายการและสัมผัส **< >** เพื่อเล่นการบันทึก จากนั้นเนื้อหาที่คุณได้สร้างขึ้นในขณะที่ทำการบันทึกจะปรากฏขึ้นที่หน้าจอพร้อมกับการบันทึก

การเพิ่มบันทึกไปยังไฟล์ PDF

เปิดแอป **Notes** สัมผัส **PDF** และจากนั้นเลือกไฟล์ PDF คุณสามารถเพิ่มบันทึกในไฟล์ PDF ได้

การปักหมุดบันทึกไปยังหน้าจอหลัก

ปักหมุดบันทึกไปยังหน้าจอหลักเพื่อตรวจสอบหรือเปิดและแก้ไข

- 1 เปิดแอป **Notes**
- 2 เลือกบันทึกและสัมผัส **⋮** → **เพิ่มใน** → **หน้าจอหลัก**
บันทึกจะถูกเพิ่มไปยังหน้าจอหลัก

การตัดทอนเนื้อหา

คุณสามารถเพิ่มเนื้อหา เช่น ลิงก์ของหน้าเว็บหรือรูปภาพ ลงในบันทึกย่อ

- 1 เมื่อมีเนื้อหาที่คุณต้องการตัดทอนขณะใช้ **Samsung Internet ข้อความ** หรือแอป **แกลเลอรี** เปิดแอป **Notes** ในมุมมองหน้าจอแบบแยกหรือในมุมมองป๊อปอัพ สำหรับข้อมูลเพิ่มเติมเกี่ยวกับมุมมองหน้าจอแบบแยกหรือในมุมมองป๊อปอัพ โปรดดูที่ **มัลติวินโดว์**

หรืออีกวิธีหนึ่ง สัมผัสสองครั้งค้างไว้ที่หน้าจอขณะกดปุ่ม S Pen หรือเปิดแผงคำสั่งโดยไม่แตะและสัมผัส **สร้างบันทึก**

ตัวเลือกที่คุณสามารถใช้ได้จะปรากฏที่ด้านล่างของหน้าจอบันทึกย่อคอมพิวเตอร์

- 2 เลือกตัวเลือกที่คุณต้องการ

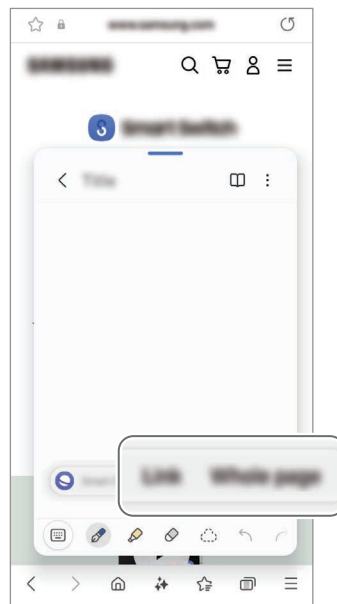



Samsung Members

Samsung Members บริการสนับสนุนให้กับลูกค้า เช่น การวินิจฉัยปัญหาของเครื่อง และช่วยให้ผู้ใช้ส่งคำถามและรายงานข้อผิดพลาดได้ คุณยังสามารถแชร์ข้อมูลร่วมกับคนอื่นๆ ในชุมชนผู้ใช้ Galaxy หรือตรวจสอบข่าวและเคล็ดลับล่าสุด **Samsung Members** สามารถช่วยให้คุณแก้ไขปัญหาใดๆ ที่คุณอาจจะพบขณะใช้งานเครื่องของคุณ

Samsung Kids

คุณสามารถจำกัดการเข้าถึงแอปบางอย่างของเด็ก กำหนดเวลาการใช้งานของพวกเขา และกำหนดการตั้งค่าเพื่อสร้างสภาพแวดล้อมที่สนุกสนานและปลอดภัยสำหรับเด็ก ๆ เมื่อพวกเขาใช้เครื่อง

เปิดแผงการแจ้งเตือน ปิดลง และจากนั้น สัมผัส  (Kids) หาก你不พบ  (Kids) ที่แผงการตั้งค่าด่วน สัมผัส  → **แก้ไข** และลากปุ่มไปด้านบนเพื่อเพิ่มเติม เมื่อเริ่ม Samsung Kids เป็นครั้งแรกหรือหลังจากการดำเนินการรีเซ็ตข้อมูลแล้ว ปฏิบัติตามคำแนะนำที่หน้าจอเพื่อตั้งค่าให้เสร็จสิ้น

ที่หน้าจอ Samsung Kids เลือกแอปที่คุณต้องการใช้



จะใช้วิธีล็อกหน้าจอที่ได้กำหนดไว้ล่วงหน้าของคุณหรือ PIN ที่ได้สร้างไว้ของคุณเมื่อเปิดคุณสมบัติ **การควบคุมของผู้ปกครอง** หรือการปิด Samsung Kids

การใช้คุณสมบัติการควบคุมของผู้ปกครอง

คุณสามารถกำหนดการตั้งค่า Samsung Kids และตรวจสอบประวัติการใช้งานได้

ที่หน้าจอ Samsung Kids สัมผัส  → **การควบคุมของผู้ปกครอง** และป้อนรหัสปลดล็อกของคุณ

การปิด Samsung Kids

เพื่อปิด Samsung Kids สัมผัสปุ่มกลับ (<) หรือสัมผัส  → **ปิด Samsung Kids** และจากนั้นป้อนรหัสปลดล็อกของคุณ

Samsung Global Goals

เป้าหมายระดับโลก ซึ่งจัดตั้งขึ้นโดยสมัชชาใหญ่แห่งสหประชาชาติในปี 2015 ประกอบด้วยเป้าหมายที่มุ่งสร้างสังคมที่ยั่งยืน เป้าหมายเหล่านี้มีพลังในการยุติความยากจน ต่อสู้กับความไม่เท่าเทียมกัน และหยุดการเปลี่ยนแปลงสภาพภูมิอากาศ

ด้วย Samsung Global Goals เรียนรู้เพิ่มเติมเกี่ยวกับเป้าหมายระดับโลกและเข้าร่วมการเคลื่อนไหวเพื่ออนาคตที่ดีกว่า

Samsung TV Plus

เลือกช่องเช่นเดียวกับที่คุณใช้กับทีวีและเพลย์สเตชันไปกับเนื้อหาวิดีโอต่าง ๆ ได้โดยไม่เสียค่าใช้จ่าย

เปิดแอป TV

 แอปนี้อาจไม่สามารถใช้ได้ ทั้งนี้ขึ้นอยู่กับผู้ให้บริการหรือรุ่น

Samsung Find

คุณสามารถกำหนดตำแหน่งเครื่องของคุณได้แม้ว่าจะไม่ได้เชื่อมต่อเข้ากับเครือข่ายก็ตาม คุณยังสามารถแบ่งปันตำแหน่งของคุณกับผู้อื่นที่คุณตั้งค่าไว้ล่วงหน้าได้

เปิดแอป Find

Samsung Shop

Samsung Shop เป็นบริการช้อปปิ้งบนมือถือที่ให้บริการโดยซัมซุง รับข้อเสนอหรือข้อมูลเกี่ยวกับผลิตภัณฑ์และบริการของซัมซุงและพันธมิตร

เปิดแอป Samsung Shop

 แอปนี้อาจไม่สามารถใช้ได้ ทั้งนี้ขึ้นอยู่กับผู้ให้บริการหรือรุ่น

Galaxy Shop

เข้าถึงเว็บไซต์ของซัมซุงและตรวจสอบข้อมูลต่าง ๆ ที่เกี่ยวข้องกับผลิตภัณฑ์

เปิดแอป **Galaxy Shop**

 แอปนี้อาจไม่สามารถใช้ได้ ทั้งนี้ขึ้นอยู่กับผู้ให้บริการหรือรุ่น

Galaxy Wearable

การใช้แอป Galaxy Wearable คุณสามารถจัดการเครื่องที่สวมใส่ได้ เมื่อคุณเชื่อมต่อโทรศัพท์ของคุณเข้ากับเครื่องที่สวมใส่ได้ คุณจะสามารถปรับการตั้งค่าและแอปของเครื่องที่สวมใส่ของคุณได้

เปิดแอป **Wearable**

สัมผัส **ดำเนินการ** เพื่อเชื่อมต่อโทรศัพท์ของคุณเข้ากับเครื่องที่สวมใส่ได้ ปฏิบัติตามคำแนะนำ ที่หน้าจอ เพื่อทำการตั้งค่าให้เสร็จสมบูรณ์ โปรดดูคู่มือผู้ใช้ของเครื่องที่สวมใส่ได้สำหรับข้อมูลเพิ่มเติมเกี่ยวกับวิธีการเชื่อมต่อและใช้เครื่องที่สวมใส่ได้กับเครื่องของคุณ

PENUP (Galaxy S24 Ultra)

PENUP เป็นบริการเครือข่ายสังคมสำหรับการแบ่งปันงานศิลปะที่ได้วาดไว้กับ S Pen โฟสทำงานศิลปะของคุณ ตรวจสอบงานศิลปะของผู้อื่น และได้รับเคล็ดลับการวาดที่มีประโยชน์

เปิดแอป **PENUP**

ปฏิทิน

จัดการกำหนดการของคุณโดยเข้าสู่เหตุการณ์ที่กำลังจะมาถึงในแผนงานของคุณ

การสร้างเหตุการณ์

- 1 เปิดแอป **ปฏิทิน** และสัมผัส **+** หรือสัมผัสสองครั้งในวันที่
ถ้าวันนั้นมีเหตุการณ์หรือสิ่งที่ต้องทำอยู่แล้ว สัมผัสที่วันนั้น และสัมผัส **+**
- 2 บ้อนรายละเอียดเหตุการณ์และสัมผัส **บันทึก**

ซิงค์ข้อมูลเหตุการณ์ไปยังบัญชีของคุณ

- 1 เปิด **การตั้งค่า** สัมผัส **บัญชีผู้ใช้และการแบ็คอัพ** → **จัดการบัญชี** และจากนั้นให้เลือกบัญชีเพื่อซิงค์
- 2 สัมผัส **ซิงค์บัญชีผู้ใช้** และสัมผัสสวิตช์ **ปฏิทิน** เพื่อเปิด

เพื่อเพิ่มบัญชีในการซิงค์ เปิดแอป **ปฏิทิน** และสัมผัส **≡** → **⚙️** → **จัดการปฏิทิน** → **+** การเลือกบัญชีที่จะซิงค์
และลงชื่อเข้าใช้ เมื่อเพิ่มบัญชีแล้วจะมีวงกลมสีน้ำเงินแสดงอยู่ที่ด้านข้างชื่อบัญชี

Reminder

(รับการแจ้งเตือนสำหรับรายการที่ต้องทำ)

ลงทะเบียนรายการสิ่งที่ต้องทำเป็นตัวแจ้งเตือนและรับการแจ้งเตือนตามเงื่อนไขที่คุณได้ตั้งไว้



- เพื่อรับการแจ้งเตือนที่ถูกต้องมากขึ้น เชื่อมต่อไปยัง Wi-Fi หรือเครือข่ายโทรศัพท์มือถือ
- เพื่อใช้ตัวแจ้งเตือนสถานที่นั้น จะต้องเปิดคุณสมบัติ GPS ก่อนเป็นอันดับแรก การเตือนตำแหน่งอาจไม่สามารถใช้ได้ทั้งนี้ขึ้นอยู่กับรุ่น

การเริ่มต้น Reminder

เปิดแอป ปฏิทิน และสัมผัส → การเตือน → หน้าจอ Reminder จะปรากฏขึ้นและไอคอนแอป Reminder () จะถูกเพิ่มลงไปยังหน้าจอแอป

การสร้างตัวแจ้งเตือน

- 1 เปิดแอป Reminder
- 2 สัมผัส บ้อนรายละเอียด และจากนั้นสัมผัส **บันทึก**

การเสร็จสิ้นตัวแจ้งเตือน

ที่รายการตัวแจ้งเตือน สัมผัส หรือเลือกตัวแจ้งเตือนและสัมผัส **เสร็จสิ้น**

การกู้คืนตัวแจ้งเตือน

กู้คืนตัวแจ้งเตือนที่ได้ดำเนินการเสร็จสิ้นแล้ว





- 1 ที่รายการตัวแจ้งเตือน สัมผัส → **เสร็จสิ้น**
- 2 เลือกตัวแจ้งเตือนเพื่อกู้คืนและสัมผัส **คืนค่า**
จะมีการเพิ่มตัวแจ้งเตือนในรายการตัวแจ้งเตือนและคุณจะได้รับแจ้งเตือนอีกครั้ง

การลบตัวแจ้งเตือน

เพื่อลบตัวแจ้งเตือน เลือกตัวแจ้งเตือนและสัมผัส **ลบ** เพื่อลบตัวแจ้งเตือนหลายรายการ แตะและกดค้างไว้ที่ตัวแจ้งเตือน ทำเครื่องหมายที่ตัวแจ้งเตือนเพื่อลบ และจากนั้นสัมผัส **ลบ**

บันทึกเสียง

บันทึกหรือเล่นการบันทึกเสียง

- 1 เปิดแอป **บันทึกเสียง**
- 2 สัมผัส  เพื่อเริ่มการบันทึก พูดใส่ไมโครโฟน
 - สัมผัส  เพื่อพักการบันทึก
 - ขณะที่กำลังสร้างการบันทึกเสียง ให้สัมผัส  เพื่อแชร์บันทึก
- 3 สัมผัส  เพื่อสิ้นสุดการบันทึก
- 4 ใส่อีเมลและสัมผัส **บันทึก**



การเปลี่ยนโหมดการบันทึก

สัมผัส  →  → **โหมดบันทึก** และเลือกโหมด

- **มาตรฐาน:** เป็นโหมดการบันทึกแบบมาตรฐาน
- **การสัมผัส:** เครื่องบันทึกเสียงจากด้านบนและด้านล่างของเครื่องในระดับเสียงสูงในขณะทีลดเสียงลงจากด้านล่าง



การถอดความการบันทึกเสียง

แปลงการบันทึกเสียงเป็นข้อความบนหน้าจอและตรวจสอบสรุป คุณยังสามารถแปลงข้อความที่แปลงเป็นภาษาอื่นได้ด้วย

- 1 เลือกการบันทึกเสียง
- 2 สัมผัส **ถอดเสียง** และเลือกภาษาที่คุณต้องการ
หากภาษาที่คุณต้องการไม่อยู่ในรายการ ให้สัมผัส **เพิ่มภาษา** และดาวน์โหลดชุดภาษา
- 3 สัมผัส **ถอดเสียง**
 - เพื่อตรวจสอบคำหลักและสรุป สัมผัส **สรุป**
 - เพื่อแปลงข้อความที่แปลงแล้ว สัมผัส  และเลือกภาษา
 - เพื่อถอดความการบันทึกไปเป็นภาษาอื่น สัมผัส  → **ถอดเสียงอีกครั้ง**

กำลังเล่นการบันทึกเสียงที่ได้เลือกไว้

เมื่อตรวจดูบันทึกการสัมภาษณ์ คุณสามารถปิดเสียงหรือยกเลิกการปิดเสียงจากบางแหล่งที่บันทึกได้

- 1 เลือกการบันทึกเสียงที่ได้สร้างขึ้นในโหมดการสัมภาษณ์
- 2 ในการปิดเสียงจากบางแหล่ง ให้สัมผัส  ไปตามทิศทางที่ปิดเสียง ไอคอนจะเปลี่ยนเป็น  และจะปิดเสียง

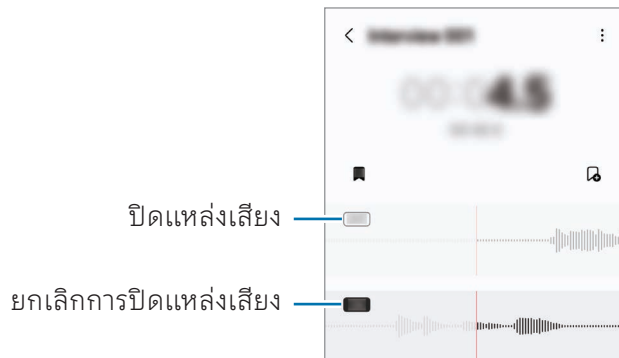

ไฟล์ส่วนตัว

(การตรวจสอบและจัดการไฟล์)

เข้าถึงและจัดการไฟล์ต่างๆ ที่เก็บอยู่ในเครื่อง

เปิดแอป **ไฟล์ส่วนตัว**

เพื่อตรวจสอบข้อมูลที่ไม่จำเป็นและเพิ่มพื้นที่ว่างของที่จัดเก็บข้อมูลในเครื่อง สัมผัส **จัดการที่จัดเก็บข้อมูล** เพื่อค้นหาไฟล์หรือโฟลเดอร์ สัมผัส 

นาฬิกา





ตั้งการเตือน ตรวจสอบเวลาปัจจุบันของหลายเมืองทั่วโลก เวลาจัดงาน หรือตั้งระยะเวลาเฉพาะ

เปิดแอป **นาฬิกา**

เครื่องคิดเลข

ทำการคำนวณทางคณิตศาสตร์หรือวิทยาศาสตร์ขั้นพื้นฐาน

เปิดแอป **เครื่องคิดเลข**

-  : ตรวจสอบประวัติการคำนวณ เพื่อล้างประวัติ สัมผัส **ลบประวัติ** เพื่อปิดแฉงประวัติการคำนวณ สัมผัส 
-  : ใช้เครื่องมือการแปลงหน่วย คุณสามารถแปลงค่าต่างๆ เช่นพื้นที่ ความยาว หรืออุณหภูมิไปในหน่วยอื่นๆ ได้
-  : แสดงเครื่องคำนวณทางวิทยาศาสตร์

Gaming Hub

Gaming Hub รวบรวมเกมที่คุณได้ดาวน์โหลดจาก **Play Store** และ **Galaxy Store** เข้าไปไว้ในที่เดียว

เปิดแอป **Gaming Hub** และให้เลือกเกมที่คุณต้องการ



เกมที่ดาวน์โหลดจาก **Play Store** และ **Galaxy Store** จะแสดงโดยอัตโนมัติที่หน้าจอ Gaming Hub หากเกมของคุณไม่ปรากฏอยู่ตรงนั้น สัมผัส **เกมส่วนตัว** → **⋮** → **เพิ่มเกม**

การลบเกมออกจาก Gaming Hub

สัมผัส **เกมส่วนตัว** แตะและกดค้างไว้ที่เกม และจากนั้นสัมผัส **ลบออกจาก Gaming Hub**

การเปลี่ยนโหมดการดำเนินงาน

คุณสามารถเปลี่ยนโหมดการดำเนินงานของเกม

เปิดแอป **Gaming Hub** สัมผัส **เพิ่มเติม** → **Game Booster** → **การเพิ่มประสิทธิภาพเกม** และจากนั้นเลือกโหมดที่คุณต้องการ

- **ประสิทธิภาพ:** เน้นไปที่การให้ประสิทธิภาพสูงแก่คุณเท่าที่จะเป็นไปได้ในขณะที่เล่นเกม หากคุณใช้โหมดนี้ เครื่องของคุณอาจร้อนขึ้นเนื่องจากการใช้แบตเตอรี่เพิ่มขึ้น
- **มาตรฐาน:** ทำให้ประสิทธิภาพและเวลาการใช้งานแบตเตอรี่มีความสมดุล
- **โหมดประหยัดแบตเตอรี่:** ช่วยประหยัดพลังงานแบตเตอรี่ขณะเล่นเกม











ทั้งนี้ ประสิทธิภาพพลังแบตเตอรี่อาจแตกต่างกัน ขึ้นอยู่กับเกม

Game Booster

(การกำหนดค่าสภาพแวดล้อมการเล่นเกมนของคุณ)

คุณสามารถเล่นเกมในสภาพแวดล้อมที่ดีกว่าด้วย Game Booster คุณสามารถใช้ Game Booster ในขณะที่กำลังเล่นเกมได้

เพื่อเปิด Game Booster ในขณะที่กำลังเล่นเกม สัมผัส  ที่แถบการนำทาง ถ้าแถบการนำทางถูกซ่อนไว้ ลากขึ้นมาจากด้านล่างของหน้าจอเพื่อให้หน้าจอแสดง ถ้าหากคุณตั้งค่าแถบการนำทางเพื่อใช้ **ท่าทางการปิด** เปิดแผงการแจ้งเตือนและสัมผัส **แตะเพื่อเปิด Game Booster**

-  : ล็อกหน้าจอขณะกำลังเล่นเกม เพื่อปลดล็อกหน้าจอ ลากไอคอนล็อกไปในทิศทางใดก็ได้
-  : ซ่อนปุ่มที่แถบการนำทาง เพื่อแสดงปุ่มต่าง ๆ สัมผัส  ที่แถบการนำทาง
-  : จับภาพหน้าจอ
-  : บันทึกเซสชันเกมของคุณ เมื่อต้องการหยุดการบันทึก สัมผัส 
-  : กำหนดการตั้งค่าสำหรับ Game Booster
- **โหมดลำดับสำคัญ:** ตั้งค่าเครื่องให้บล็อกสายเรียกเข้าและการแจ้งเตือนทั้งหมดยกเว้นการเตือนเพื่อป้องกันไม่ให้เกมของคุณถูกรบกวน
- **การเพิ่มประสิทธิภาพเกม:** เปลี่ยนโหมดประสิทธิภาพ
- **แบตเตอรี่:** ตรวจสอบเวลาการใช้งานแบตเตอรี่ที่เหลือ
- **อุณหภูมิ / หน่วยความจำ:** ตรวจสอบอุณหภูมิของเครื่องและสถานะของหน่วยความจำ คุณยังสามารถตั้งค่าเครื่องให้ปรับระดับเสียงหรืออัตราเฟรมวิดีโอโดยอัตโนมัติเพื่อป้องกันไม่ให้เครื่องร้อนเกินไป และเพื่อหยุดแอปไม่ให้ทำงานในพื้นที่หลังเมื่อหน่วยความจำไม่เพียงพอ
-  คุณสามารถตั้งค่าเพื่อเปิด Game Booster จากแถบการนำทางในขณะที่แถบการนำทางได้รับการตั้งค่าเป็น **ท่าทางการปิด** ที่แผง Game Booster สัมผัส  → **บล็อกขณะเล่นเกม** และสัมผัส **สวิตช์ท่าทางการนำทาง** เพื่อเปิด
- ทางเลือกที่ใช้ได้นั้นอาจแตกต่างกันทั้งนี้ขึ้นอยู่กับเกม
- ประสิทธิภาพของเกมอาจถูกจำกัดเพื่อควบคุมอุณหภูมิของเครื่องหากอุณหภูมิสูงกว่าระดับที่กำหนด

การเปิดแอปในหน้าต่างป๊อปอัพขณะกำลังเล่นเกม

คุณสามารถเปิดแอปในหน้าต่างป๊อปอัพขณะกำลังเล่นเกมได้

สัมผัส  และเลือกแอปจากรายการแอป

SmartThings

ควบคุมและจัดการเครื่องใช้อัจฉริยะและผลิตภัณฑ์ที่เชื่อมต่อกับอินเทอร์เน็ต (IoT)

เปิดแอป **SmartThings** สำหรับข้อมูลเพิ่มเติม สัมผัส **เมนู** → **วิธีใช้**

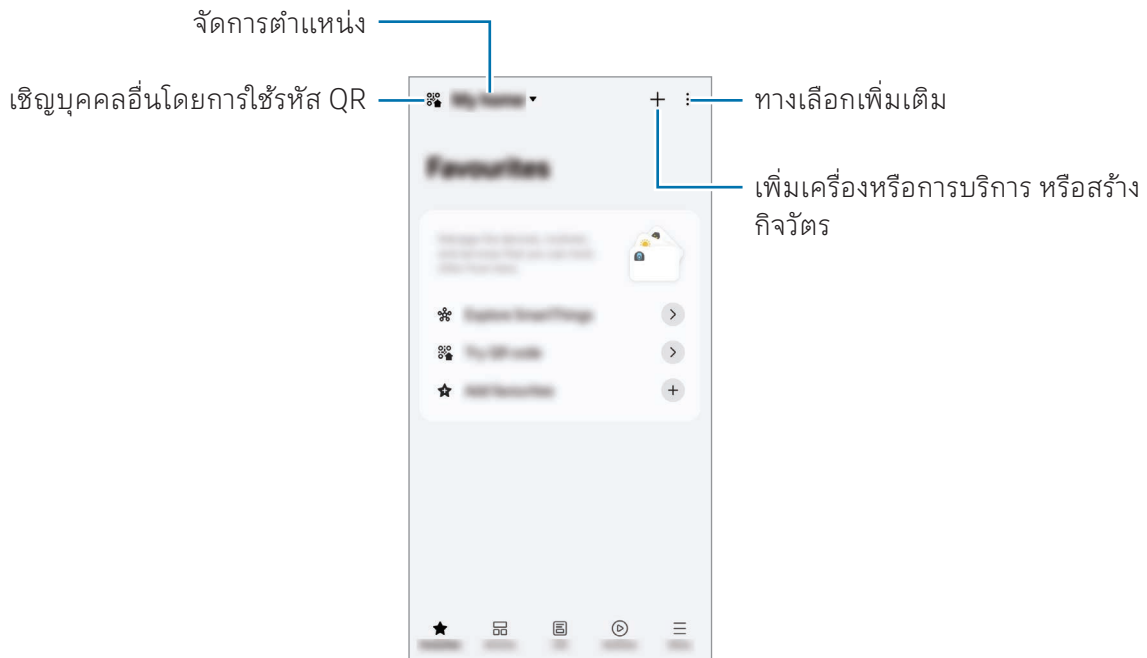

- **รายการโปรด:** เพิ่มและจัดการเครื่อง กิจวัตร หรือการบริการต่าง ๆ ที่ใช้งานบ่อย
- **อุปกรณ์:** เพิ่มหรือจัดการเครื่อง
- **ชีวิต:** ใช้การบริการที่หลากหลาย เช่น การตรวจสอบสถานะของเครื่องหรือการใช้พลังงาน และการประหยัดพลังงานโดยการใช้โหมดพลังงาน AI
- **กิจวัตร:** เพิ่มหรือจัดการกิจวัตร
- **เมนู:** ตรวจสอบข้อมูลที่มีประโยชน์ เครื่องที่รองรับ วิธีการใช้งานคุณสมบัติบางอย่าง และอื่น ๆ อีกมากมาย



- เครื่องที่คุณสามารถเชื่อมต่ออาจแตกต่างกันขึ้นอยู่กับภูมิภาค คุณสมบัตินี้มีอาจแตกต่างกันขึ้นอยู่กับเครื่องที่เชื่อมต่อ
- ปัญหาหรือข้อบกพร่องที่เกิดขึ้นเองของเครื่องที่เชื่อมต่อนั้นไม่ได้รับการคุ้มครองโดยการรับประกันของซัมซุง เมื่อเกิดปัญหาหรือข้อบกพร่องขึ้นที่เครื่องที่เชื่อมต่อ ติดต่อผู้ผลิตเครื่องดังกล่าว

การแชร์เนื้อหา

แชร์เนื้อหาโดยการชี้ตัวเลือกการแชร์ต่างๆ การดำเนินการต่อไปนี้เป็นตัวอย่างการแบ่งปันภาพ

1 เปิดแอป **แกลเลอรี** และให้เลือกภาพ

2 สัมผัส  และเลือกแบ่งปันวิธีการที่คุณต้องการ





คุณอาจถูกเรียกเก็บค่าบริการเพิ่มเติมเมื่อแบ่งปันไฟล์ผ่านทางเครือข่ายมือถือ



Quick Share

แบ่งปันเนื้อหากับเครื่องใกล้เคียง

แบ่งปันเนื้อหากับเครื่องใกล้เคียงผ่าน Wi-Fi Direct, บลูทูธ หรือรหัส QR คุณยังสามารถแบ่งปันเนื้อหากับเครื่อง Android จากผู้ผลิตรายอื่นได้อีกด้วย

1 เปิดแอป **แกลเลอรี** และให้เลือกภาพ

2 ที่เครื่องอื่น เปิดแผงการแจ้งเตือน ปิดลง และจากนั้น สัมผัส  (**Quick Share**) เพื่อเปิด หากคุณไม่พบ  (**Quick Share**) ที่แผงการตั้งค่าด่วน สัมผัส  → **แก้ไข** และลากปุ่มไปด้านบนเพื่อเพิ่มเติม

3 สัมผัส  → **Quick Share** และเลือกเครื่องเพื่อย้ายรูปภาพไปเพื่อแบ่งปันลิงค์ด้วยรหัส QR สัมผัส  และสแกนรหัส QR

4 ยอมรับการร้องขอการถ่ายโอนไฟล์ที่เครื่องอื่น

การแบ่งปันด้วยรายชื่อ

คุณสามารถแบ่งปันเนื้อหากับผู้คนที่รายชื่อติดต่อของคุณ

1 เปิดแอป **แกลเลอรี** และให้เลือกภาพ

2 สัมผัส  → **Quick Share** → **รายชื่อ** > และเลือกรายชื่อผู้ติดต่อ

การแบ่งปันส่วนตัว

เข้ารหัสเนื้อหาและแบ่งปันกับผู้อื่น ผู้รับไม่สามารถบันทึก คัดลอก หรือส่งเนื้อหาที่แบ่งปันซ้ำได้

1 เปิดแอป **แกลเลอรี** และให้เลือกภาพ

2 สัมผัส  → **Quick Share** →  → **เปิดการแชร์ส่วนตัว**

3 เลือกเครื่องที่จะโอนภาพไปให้ หรือสัมผัส **รายชื่อ** > และเลือกรายชื่อผู้ติดต่อ

การตั้งค่าว่าใครสามารถค้นหาโทรศัพท์ของคุณได้

ตั้งค่าผู้ที่ได้รับอนุญาตให้ค้นหาและส่งเนื้อหาไปยังโทรศัพท์ของคุณได้

1 เปิดแผงการแจ้งเตือน บัดลง และจากนั้นสัมผัส  (Quick Share)

2 เลือกทางเลือก

- **ไม่รับ:** ไม่อนุญาตให้ผู้อื่นค้นหาโทรศัพท์ของคุณ เฉพาะเครื่องอื่นๆ ที่ลงชื่อเข้าใช้ Samsung account เดียวกันเท่านั้นที่จะค้นหาโทรศัพท์ของคุณได้
- **รายชื่อเท่านั้น:** แบ่งปันกับบุคคลที่คุณได้บันทึกรายชื่อติดต่อเท่านั้น
- **ทุกคน:** อนุญาตให้มีการแบ่งปันเครื่องใด ๆ ที่อยู่ใกล้เคียงกับโทรศัพท์ของคุณ

Music Share

บทนำ

การใช้คุณสมบัติแบ่งปันเพลง คุณสามารถแบ่งปันลำโพงบลูทูธของคุณที่ได้เชื่อมต่อเข้ากับโทรศัพท์ของคุณกับผู้อื่น คุณยังสามารถฟังเพลงเดียวกันที่ Galaxy Buds ของคุณและ Galaxy Buds ของคนอื่นได้
คุณสมบัตินี้มีเฉพาะเครื่องที่รองรับคุณสมบัติแบ่งปันเพลงเท่านั้น

การแบ่งปันลำโพงบลูทูธ

คุณสามารถฟังเพลงในโทรศัพท์ของคุณและโทรศัพท์ของเพื่อนของคุณผ่านลำโพงบลูทูธของคุณได้

1 ตรวจสอบให้แน่ใจว่าโทรศัพท์ของคุณและลำโพงบลูทูธของคุณได้รับการเชื่อมต่อเข้ากันอยู่

โปรดดูที่ [การจับคู่กับอุปกรณ์บลูทูธอื่น](#) สำหรับวิธีการเชื่อมต่อ

2 ที่โทรศัพท์ของคุณ เปิด **การตั้งค่า** สัมผัส **อุปกรณ์ที่เชื่อมต่อ** และจากนั้นสัมผัสสวิตช์ **Music Share** เพื่อเปิด

คุณสามารถใช้คุณสมบัติเพิ่มเติม เช่น การตั้งค่าว่าจะให้แบ่งปันเครื่องของคุณกับใคร โดยการสัมผัสที่ **Music Share**

- 3 ที่โทรศัพท์ของเพื่อนของคุณ เลือกลำโพงของคุณจากรายการเครื่องบลูทูธ
- 4 ที่โทรศัพท์ของคุณ ยอมรับคำขอการเชื่อมต่อ
ลำโพงของคุณจะได้รับการแบ่งปัน
เมื่อคุณเล่นเพลงผ่านโทรศัพท์ของเพื่อนของคุณ การเล่นเพลงผ่านโทรศัพท์ของคุณจะหยุดชั่วคราว

การฟังเพลงพร้อมกันกับ Galaxy Buds

คุณสามารถฟังเพลงที่โทรศัพท์ของคุณด้วยกันผ่านแบตเตอรี่ของคุณและแบตเตอรี่ของเพื่อนของคุณ
คุณสมบัตินี้รองรับเฉพาะในชุด Galaxy Buds เท่านั้น

- 1 ตรวจสอบให้แน่ใจว่าโทรศัพท์แต่ละเครื่องและแบตเตอรี่แต่ละตัวได้รับการเชื่อมต่อเข้ากันแล้ว
โปรดดูที่ [การจับคู่กับอุปกรณ์บลูทูธอื่น](#) สำหรับวิธีการเชื่อมต่อ
- 2 ที่โทรศัพท์ของเพื่อนของคุณ เปิด **การตั้งค่า** สัมผัส **อุปกรณ์ที่เชื่อมต่อ** และจากนั้นสัมผัสสวิตช์ **Music Share** เพื่อเปิด
คุณสามารถใช้คุณสมบัติเพิ่มเติม เช่น การตั้งค่าว่าจะให้แบ่งปันเครื่องของคุณกับใคร โดยการสัมผัส
ที่ **Music Share**
- 3 ที่โทรศัพท์ของคุณ เปิดแผงการแจ้งเตือนและสัมผัส **เอาต์พุตมีเดีย**
- 4 สัมผัส **Music Share** และเลือกแบตเตอรี่ของเพื่อนของคุณจากรายการเครื่องที่ได้รับการตรวจพบ
- 5 ที่โทรศัพท์ของเพื่อนของคุณ ยอมรับคำขอการเชื่อมต่อ
เมื่อคุณเล่นเพลงผ่านโทรศัพท์ของคุณ คุณสามารถฟังเพลงด้วยกันผ่านทางแบตเตอรี่ทั้งสองได้



Smart View

(เชื่อมต่อกับหน้าจอโทรทัศน์)

ดูเนื้อหาที่แสดงที่โทรศัพท์ของคุณได้ที่หน้าจอขนาดใหญ่โดยการเชื่อมต่อโทรศัพท์ของคุณเข้ากับโทรทัศน์หรือจอมอนิเตอร์ที่เปิดใช้ screen mirroring

1 เปิดแผงการแจ้งเตือน บัดลง และจากนั้น สัมผัส **Smart View**

2 เลือกเครื่องเพื่อส่งหน้าจอของโทรศัพท์ของคุณ



เมื่อคุณเล่นวิดีโอด้วย Smart View ความละเอียดอาจแตกต่างกันไปตามรุ่นของโทรทัศน์

แคสต์แอป

แสดงวิดีโอเฉพาะบนหน้าจอที่ได้รับการเชื่อมต่อในขณะที่คุณกำลังตรวจสอบข้อความส่วนตัวหรือใช้คุณสมบัติอื่น ๆ บนโทรศัพท์ของคุณในเวลาเดียวกัน

เปิดแอปเพื่อแคสต์วิดีโอบนหน้าจอที่ได้รับการเชื่อมต่อและสัมผัส  → **แคสต์แอป**



แอปบางแอปอาจไม่รองรับคุณสมบัตินี้

ลิงก์ไปยัง Windows

(การใช้เครื่องผ่านการเชื่อมต่อทางด้านคอมพิวเตอร์)

เข้าถึงและใช้ข้อมูลของเครื่องโทรศัพท์มือถือ เช่น แอปหรือรูปภาพ บนคอมพิวเตอร์ Windows

- ขอแนะนำให้ใช้ Windows เวอร์ชันล่าสุดและแอป **ลิงก์ไปยังโทรศัพท์** เพื่อใช้คุณสมบัตินี้อย่างเต็มที่
- จำเป็นต้องมีบัญชี Microsoft เพื่อใช้คุณสมบัตินี้ เมื่อคุณสร้างบัญชี Microsoft คุณสามารถลงชื่อเข้าใช้เครื่องและบริการทั้งหมดของ Microsoft เช่นแอป Microsoft Office และ Windows 10 ได้

การเชื่อมต่อเข้ากับคอมพิวเตอร์

1 ที่เครื่องโทรศัพท์มือถือของคุณ เปิด **การตั้งค่า** และสลับ **อุปกรณ์ที่เชื่อมต่อ** → **ลิงก์ไปยัง Windows**

2 ปฏิบัติตามคำแนะนำที่หน้าจอเพื่อทำการเชื่อมต่อให้เสร็จสมบูรณ์

ไปที่ <https://aka.ms/setuptw> สำหรับข้อมูล

การเข้าถึงข้อมูลและการแจ้งเตือนจากเครื่องโทรศัพท์มือถือของคุณที่คอมพิวเตอร์

เปิดแอป **ลิงก์ไปยังโทรศัพท์** ที่คอมพิวเตอร์และเลือกหมวดหมู่ที่คุณต้องการ



คุณสมบัตินี้และเมนูที่ใช้งานได้อาจแตกต่างกันออกไปโดยขึ้นอยู่กับรุ่นซอฟต์แวร์ของเครื่อง รุ่นของแอป หรือโมเดล

Samsung DeX

บทนำ

การใช้ Samsung DeX คุณสามารถใช้เครื่องโทรศัพท์มือถือของคุณเหมือนคอมพิวเตอร์โดยการเชื่อมต่อเครื่องโทรศัพท์มือถือเข้ากับจอแสดงผลภายนอก เช่น โทรทัศน์หรือจอมอนิเตอร์ในขณะที่ใช้ Samsung DeX คุณสามารถใช้เครื่องโทรศัพท์มือถือของคุณได้ในเวลาเดียวกัน

การเชื่อมต่อเครื่องและการเริ่ม Samsung DeX

การเชื่อมต่อด้วยสายเข้ากับหน้าจอภายนอก

คุณสามารถเชื่อมต่อเครื่องโทรศัพท์มือถือของคุณเข้ากับหน้าจอภายนอกได้โดยใช้อะแดปเตอร์ HDMI (USB ประเภท-C เข้ากับ HDMI)



ใช้อุปกรณ์เสริมที่ได้รับการรองรับจาก Samsung DeX เท่านั้นที่จัดเตรียมโดยซัมซุง ปัญหาทางด้านประสิทธิภาพและการทำงานผิดปกติที่เกิดจากการใช้อุปกรณ์เสริมที่ไม่ผ่านการรับรองจะไม่ได้รับการคุ้มครองโดยการรับประกัน

- 1 เชื่อมต่ออะแดปเตอร์ HDMI เข้ากับเครื่องโทรศัพท์มือถือของคุณ
- 2 เชื่อมต่อสาย HDMI เข้ากับอะแดปเตอร์ HDMI และเข้าไปยังโทรทัศน์หรือพอร์ต HDMI ของจอมอนิเตอร์

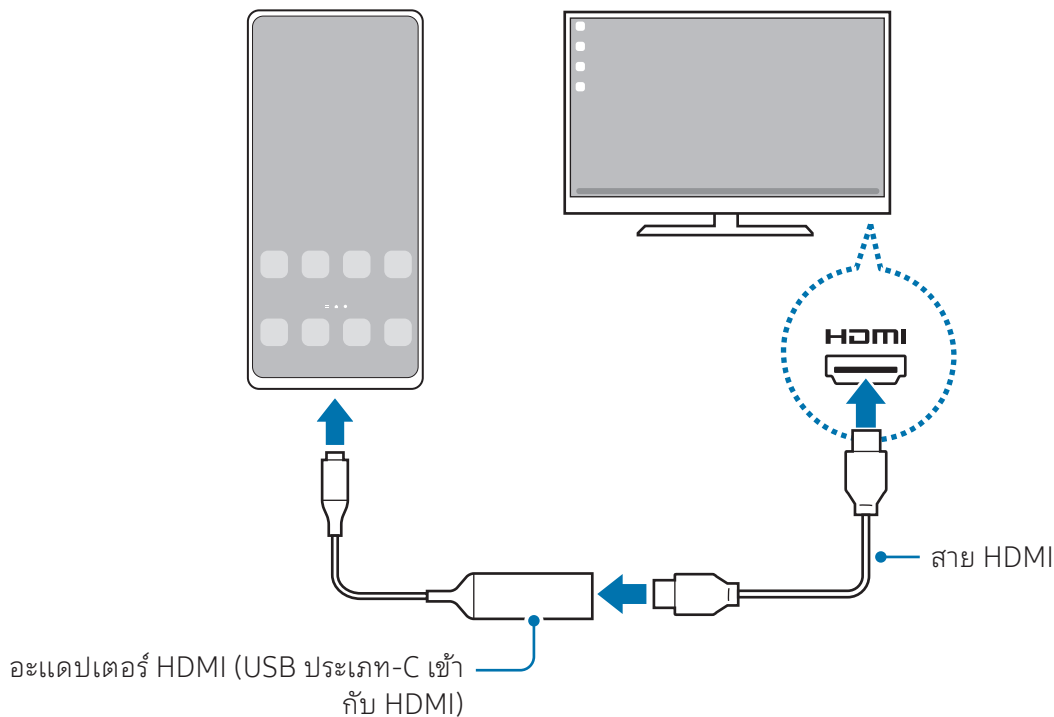

3 ที่หน้าจอเครื่องโทรศัพท์มือถือของคุณ สัมผัส **เริ่ม**

โดยไม่ต้องเปลี่ยนหน้าจอเครื่องโทรศัพท์มือถือของคุณ หน้าจอ Samsung DeX จะปรากฏบนโทรทัศน์หรือจอภาพที่ได้รับการเชื่อมต่ออยู่



การเชื่อมต่อเข้ากับโทรทัศน์แบบไร้สาย

คุณสามารถใช้ Samsung DeX ได้โดยการเชื่อมต่อเครื่องโทรศัพท์มือถือของคุณเข้ากับโทรทัศน์หรือคอมพิวเตอร์แบบไร้สาย

- 1 ที่เครื่องโทรศัพท์มือถือของคุณ เปิดแผงการแจ้งเตือน ปิดลง และจากนั้นสัมผัส  (DeX)
 - 2 เลือกโทรทัศน์จากรายการเครื่องที่ได้ตรวจพบและสัมผัส **เริ่มตอนนี้**
จะตรวจพบโทรทัศน์บางเครื่องได้เมื่อเปิดโหมด Screen Mirroring เท่านั้น
 - 3 ให้อยอมรับคำขอหากหน้าต่างร้องขอการเชื่อมต่อปรากฏขึ้นที่โทรทัศน์
 - 4 ปฏิบัติตามคำแนะนำที่หน้าจอเพื่อทำการเชื่อมต่อให้เสร็จสมบูรณ์
เมื่อเชื่อมต่อกันได้แล้ว หน้าจอ Samsung DeX จะปรากฏที่โทรทัศน์
-  • ขอแนะนำให้ใช้โทรทัศน์อัจฉริยะของซัมซุงที่ผลิตหลังจากปี 2019
 - ตรวจสอบให้แน่ใจว่า Screen Mirroring ได้รับการรองรับที่โทรทัศน์ที่คุณต้องการเชื่อมต่อ

การควบคุมหน้าจอ Samsung DeX

การควบคุมที่หน้าจอภายนอก

การควบคุมด้วยแป้นพิมพ์และเมาส์ภายนอก

คุณสามารถใช้แป้นพิมพ์/เมาส์แบบไร้สายได้ โปรดดูคู่มือผู้ใช้ของเครื่องที่เกี่ยวข้องสำหรับข้อมูลเพิ่มเติม



- คุณสามารถตั้งค่าตัวชี้เมาส์จากจอแสดงผลภายนอกไปยังหน้าจอของเครื่องโทรศัพท์มือถือได้ เปิด **การตั้งค่า** เลือก **Samsung DeX** → **เมาส์และแป้นสัมผัส** และจากนั้นเลือกสวิตช์ **เลื่อนตัวชี้ไปยังหน้าจอโทรศัพท์** เพื่อเปิด
- คุณยังสามารถใช้แป้นพิมพ์ภายนอกที่หน้าจอเครื่องโทรศัพท์มือถือได้

การใช้เครื่องโทรศัพท์มือถือของคุณเป็นแผ่นสัมผัส

คุณสามารถใช้เครื่องโทรศัพท์มือถือของคุณเป็นแผ่นสัมผัสได้

ที่เครื่องโทรศัพท์มือถือของคุณ สัมผัส  ที่แถบการนำทาง ถ้าหากคุณตั้งค่าแถบการนำทางเพื่อใช้ **ท่าทางการปิด** เปิดแผงการแจ้งเตือนและสัมผัส **ใช้โทรศัพท์ของคุณเป็นแป้นสัมผัส**



- หากคุณสัมผัสสองครั้ง  ที่แผ่นสัมผัส คุณสามารถตรวจสอบท่าทางที่คุณสามารถใช้กับแผ่นสัมผัสได้
- หากเครื่องโทรศัพท์มือถือของคุณมีฝาปิดด้านหน้า เปิดฝาปิดด้านหน้าเพื่อใช้เครื่องโทรศัพท์มือถือของคุณเป็นแผ่นสัมผัส หากฝาปิดด้านหน้าปิดไว้ แผ่นสัมผัสอาจทำงานไม่ถูกต้อง
- ถ้าหน้าจอเครื่องโทรศัพท์มือถือของคุณปิดอยู่ กดปุ่มด้านข้างหรือสัมผัสสองครั้งที่หน้าจอเพื่อเปิดหน้าจอ

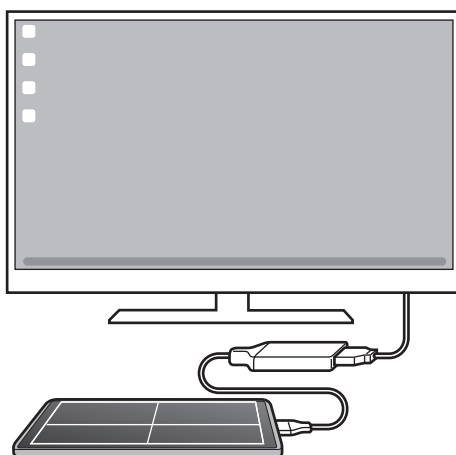

การใช้งานหน้าจอเป็นพิมพ์

เมื่อคุณบ่อนข้อความเพื่อส่งข้อความ สร้างบันทึก หรือทำงานอื่นๆ แบนพิมพ์หน้าจอจะปรากฏขึ้นโดยอัตโนมัติที่หน้าจอเครื่องโทรศัพท์มือถือของคุณโดยไม่ต้องเชื่อมต่อแบนพิมพ์ภายนอก

การใช้ Samsung DeX

ใช้คุณสมบัติเครื่องโทรศัพท์มือถือของคุณในสภาพแวดล้อมอินเทอร์เน็ตเพลสที่คล้ายกับคอมพิวเตอร์ คุณสามารถทำมัลติทาสก์ได้โดยการเปิดแอปหลายๆแอปพร้อมๆกัน คุณยังสามารถตรวจสอบการแจ้งเตือนและสถานะของเครื่องโทรศัพท์มือถือของคุณ

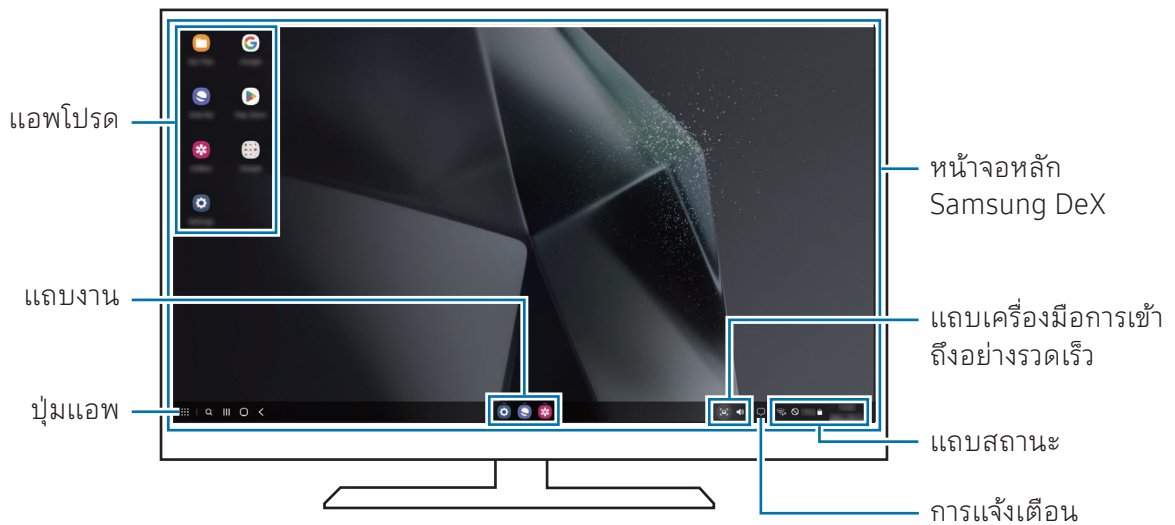

- คำโครงหน้าจอ Samsung DeX อาจแตกต่างกันไปขึ้นอยู่กับเครื่องที่ได้รับการเชื่อมต่อ
- เมื่อเริ่มต้นหรือเสร็จสิ้น Samsung DeX แอปที่กำลังใช้งานอยู่อาจจะปิดลง
- แอปหรือคุณสมบัติบางอย่างอาจจะไม่สามารถใช้ได้เมื่อใช้ Samsung DeX
- เพื่อปรับการตั้งค่าหน้าจอ ใช้การตั้งค่าหน้าจอของโทรศัพท์หรือจอมอนิเตอร์ที่เชื่อมต่ออยู่
- เพื่อเปลี่ยนเอาท์พุทเสียง สัมผัสแถบสถานะให้เลือก **เอาต์พุตมีเดีย** และจากนั้นให้เลือกเครื่อง

การใช้ Samsung DeX และเครื่องโทรศัพท์มือถือพร้อมกัน

ในขณะที่ใช้ Samsung DeX คุณสามารถใช้แอปแยกจากกันที่หน้าจอภายนอกและเครื่องโทรศัพท์มือถือของคุณได้พร้อม ๆ กัน

ตัวอย่างเช่น ขณะที่ดูวิดีโอที่โทรทัศน์หรือหน้าจอมอนิเตอร์ที่ได้รับการเชื่อมต่อ คุณสามารถสนทนากับเพื่อน ๆ ของคุณบนเมสเซนเจอร์ได้

ที่โทรทัศน์หรือจอมอนิเตอร์ที่ได้รับการเชื่อมต่อ เปิดแอปเพื่อให้ทำงานที่หน้าจอของ Samsung DeX จากนั้น เปิดแอปอื่นที่เครื่องโทรศัพท์มือถือของคุณ

การล็อกหน้าจอ Samsung DeX

ถ้าคุณต้องการล็อกหน้าจอ Samsung DeX และหน้าจอเครื่องโทรศัพท์มือถือของคุณในขณะที่ใช้ Samsung DeX ให้เลือก  → ล็อก DeX



ในขณะที่ใช้ Samsung DeX คุณไม่สามารถล็อกหน้าจอ Samsung DeX และหน้าจอเครื่องโทรศัพท์มือถือของคุณโดยการกดปุ่มด้านข้างได้

แอป Google

Google มีแอปความบันเทิง เครือข่ายสังคม และแอปธุรกิจ ซึ่งคุณสามารถขอเปิดบัญชี Google เพื่อเรียกใช้แอปบางรายการได้

เพื่อตรวจสอบข้อมูลแอปเพิ่มเติม เข้าถึงเมนูวิธีใช้ของแอปแต่ละแอป

- **Chrome:** ค้นหาข้อมูลและเรียกดูหน้าเว็บ
- **Gmail:** ส่งหรือรับอีเมลผ่านทางบริการ Google Mail
- **Maps:** หาดำแหน่งของคุณบนแผนที่ ค้นหาแผนที่โลก และเข้าถึงข้อมูลตำแหน่งของสถานที่ต่าง ๆ รอบ ๆ ตัวคุณได้
- **YT Music:** เพลิดเพลินกับเพลงและวิดีโอต่าง ๆ ที่นำเสนอโดย YouTube Music คุณยังสามารถเข้าถึงคอลเลกชันเพลงที่เก็บไว้ในเครื่องของคุณและเล่นเพลงเหล่านั้น
- **Google TV:** ช้อปหรือเช่าวิดีโอ เช่น ภาพยนตร์และรายการโทรทัศน์จาก **Play Store**
- **ไดรฟ์:** จัดเก็บข้อมูลของคุณที่คลาวด์ เข้าถึงจากทุกที่ และแบ่งปันกับผู้อื่น
- **YouTube:** รับชมหรือสร้างวิดีโอและแบ่งปันให้กับผู้อื่น
- **Photos:** ค้นหา จัดการ และแก้ไขภาพถ่ายและวิดีโอของคุณจากแหล่งต่าง ๆ ในที่แห่งเดียว
- **Google:** ค้นหารายการต่าง ๆ ในอินเทอร์เน็ตหรือเครื่องของคุณ
- **Meet:** โทรวิดีโอหรือสร้างหรือเข้าร่วมการประชุมทางวิดีโอ
- **Messages:** ส่งและรับข้อความที่เครื่องหรือคอมพิวเตอร์ของคุณ และแบ่งปันเนื้อหาต่าง ๆ เช่น รูปภาพและวิดีโอ
- **Assistant:** ใช้คุณสมบัติของเครื่องหรือค้นหาข้อมูลด้วยเสียงของคุณ



บางแอปอาจไม่สามารถใช้ได้ ทั้งนี้ขึ้นอยู่กับผู้ให้บริการหรือรุ่น

การตั้งค่า

บทนำ

การตั้งค่าอุปกรณ์แบบกำหนดเอง

ที่หน้าจอแอป สัมผัส **การตั้งค่า** หรืออีกวิธีหนึ่ง เปิดแผงการแจ้งเตือนและสัมผัส 

การค้นหาการตั้งค่าโดยการใส่คำสำคัญ สัมผัส **Q** คุณยังสามารถค้นหาการตั้งค่าได้โดยการเลือกแท็บ **คำแนะนำ**

Samsung account

ลงชื่อเข้าใช้ Samsung account ของคุณและจัดการ

ที่หน้าจอลงชื่อเข้าใช้ สัมผัส **Samsung account**

การเชื่อมต่อ

ทางเลือก

เปลี่ยนการตั้งค่าสำหรับการเชื่อมต่อต่างๆ เช่นคุณสมบัติ Wi-Fi และบลูทูธ

ที่หน้าจอลงชื่อเข้าใช้ สัมผัส **การเชื่อมต่อ**

- **Wi-Fi:** เปิดคุณสมบัติ Wi-Fi เพื่อเชื่อมต่อกับเครือข่าย Wi-Fi และเข้าถึงอินเทอร์เน็ตหรืออุปกรณ์เครือข่ายอื่น ๆ โปรดดูที่ **Wi-Fi** สำหรับข้อมูลเพิ่มเติม
- **Bluetooth:** ใช้งานบลูทูธเพื่อแลกเปลี่ยนข้อมูลหรือไฟล์มีเดียกับเครื่องอื่นๆ ที่เปิดใช้บลูทูธ โปรดดูที่ **Bluetooth** สำหรับข้อมูลเพิ่มเติม
- **NFC และการชำระเงินแบบไร้สัมผัส:** อ่านแท็กการสื่อสารผ่านสนามระยะใกล้ (NFC) ที่มีข้อมูลเกี่ยวกับผลิตภัณฑ์ นอกจากนี้คุณยังสามารถใช้งานคุณสมบัตินี้เพื่อทำการจ่ายเงินและซื้อตั๋วเพื่อการเดินทางหรือเหตุการณ์ต่างๆ หลังจากดาวน์โหลดแอปที่จำเป็นแล้ว โปรดดูที่ **NFC และการชำระเงินแบบไร้สัมผัส** สำหรับข้อมูลเพิ่มเติม

- **อัลตราไวด์แบนด์ (UWB):** เปิดคุณสมบัติ UWB
- **โหมดการบิน:** ตั้งค่าเครื่องเพื่อปิดฟังก์ชันไร้สายทั้งหมดที่เครื่องของคุณ คุณสามารถใช้บริการที่ไม่เชื่อมต่อเข้ากับเครือข่ายได้ เท่านั้น
 - ❗ ปฏิบัติตามระเบียบข้อบังคับของสายการบินและคำแนะนำของเจ้าหน้าที่บนเครื่องบิน ในกรณีที่ได้รับอนุญาตให้ใช้เครื่องดังกล่าว จะต้องใช้โหมดเครื่องบินเสมอ
- **ตัวจัดการ SIM:** เปิดใช้งาน SIM หรือ USIM การ์ดของคุณและกำหนดค่า SIM การ์ด โปรดดูที่ **ตัวจัดการ SIM** สำหรับข้อมูลเพิ่มเติม
- **เครือข่ายมือถือ:** กำหนดการตั้งค่าเครือข่ายมือถือของคุณ
- **การใช้ข้อมูล:** ติดตามบันทึกการใช้งานข้อมูลของคุณและกำหนดการตั้งค่าสำหรับขีดจำกัด ตั้งค่าอุปกรณ์ให้ปิดใช้งานการเชื่อมต่อข้อมูลมือถือโดยอัตโนมัติ เมื่อปริมาณข้อมูลมือถือที่คุณใช้ถึงขีดจำกัดที่คุณกำหนดไว้

คุณสามารถเปิดคุณสมบัติตัวรักษาข้อมูลเพื่อป้องกันไม่ให้แอปบางแอปทำงานในพื้นที่หลังจากการส่งหรือรับข้อมูล โปรดดูที่ **ตัวประหยัดข้อมูล** สำหรับข้อมูลเพิ่มเติม

คุณยังสามารถตั้งค่าแอปให้ใช้เฉพาะ Wi-Fi หรือข้อมูลมือถือ หรือทั้งสองอย่าง โปรดดูที่ **เครือข่ายที่อนุญาตสำหรับแอป** สำหรับข้อมูลเพิ่มเติม
- **ฮอตสปอตมือถือและการแชร์อินเทอร์เน็ต:** ใช้โทรศัพท์เป็นฮอตสปอตแบบเคลื่อนที่เพื่อแบ่งปันการเชื่อมต่อข้อมูลมือถือของโทรศัพท์ให้กับเครื่องอื่น สำหรับข้อมูลเพิ่มเติมเกี่ยวกับฮอตสปอตมือถือ โปรดดูที่ **ฮอตสปอตมือถือ**
 - 📝 คุณอาจต้องเสียค่าบริการเพิ่มเติมเมื่อใช้คุณสมบัตินี้
- **การตั้งค่าการเชื่อมต่อเพิ่มเติม:** กำหนดการตั้งค่าเพื่อควบคุมคุณสมบัตินี้ๆ โปรดดูที่ **การตั้งค่าการเชื่อมต่อเพิ่มเติม** สำหรับข้อมูลเพิ่มเติม
 - 📝 คุณสมบัตินี้อาจอาจไม่สามารถใช้ได้ขึ้นอยู่กับรุ่น

Wi-Fi

เปิดคุณสมบัติ Wi-Fi เพื่อเชื่อมต่อกับเครือข่าย Wi-Fi และเข้าถึงอินเทอร์เน็ตหรืออุปกรณ์เครือข่ายอื่นๆ

การเชื่อมต่อกับเครือข่าย Wi-Fi

1 ที่หน้าจอการตั้งค่า สัมผัส **การเชื่อมต่อ** → **Wi-Fi** และสัมผัสสวิตช์เพื่อเปิด

2 เลือกเครือข่ายจากรายการเครือข่าย Wi-Fi

เครือข่ายที่มีไอคอนล็อกจะต้องใช้รหัสผ่าน



- เมื่อเชื่อมต่อเครื่องกับเครือข่าย Wi-Fi แล้ว เครื่องจะเชื่อมต่อซ้ำกับเครือข่ายเดิมในครั้งต่อไปที่ใช้
งานได้ โดยไม่ขอรหัสผ่านอีก เพื่อป้องกันไม่ให้เครื่องเชื่อมต่อเข้ากับเครือข่ายโดยอัตโนมัติ สัมผัส  **ตัด** ไปจากเครือข่ายและสัมผัสสวิตช์ **เชื่อมต่อใหม่อัตโนมัติ** เพื่อปิด
- หากคุณไม่สามารถเชื่อมต่อกับเครือข่าย Wi-Fi ได้ ให้เปิดคุณสมบัติ Wi-Fi หรือเราเตอร์ไร้สายของ
เครื่องใหม่อีกครั้ง

การตรวจสอบข้อมูลคุณภาพเครือข่าย Wi-Fi

ตรวจสอบข้อมูลคุณภาพเครือข่าย Wi-Fi เช่น ความเร็วและความเสถียร

ที่หน้าจอการตั้งค่า สัมผัส **การเชื่อมต่อ** → **Wi-Fi** และสัมผัสสวิตช์เพื่อเปิด ข้อมูลคุณภาพเครือข่ายจะปรากฏ
ภายใต้เครือข่าย Wi-Fi หากไม่ปรากฏขึ้น สัมผัส  → **Intelligent Wi-Fi** และสัมผัสสวิตช์ **แสดงข้อมูลคุณภาพ**
เครือข่าย เพื่อเปิด



ข้อมูลคุณภาพอาจไม่ปรากฏขึ้นมาทั้งนี้ขึ้นอยู่กับเครือข่าย Wi-Fi

การแบ่งปันรหัสผ่านเครือข่าย Wi-Fi

หากคุณส่งคำขอไปยังบุคคลที่เชื่อมต่อเข้ากับเครือข่าย Wi-Fi ที่ปลอดภัยเพื่อแบ่งปันรหัสผ่าน คุณสามารถเชื่อมต่อ
ต่อเข้ากับเครือข่ายได้โดยไม่ต้องป้อนรหัสผ่าน คุณสมบัตินี้สามารถใช้งานได้ระหว่างเครื่องที่มีรายชื่อติดต่อกัน
และต้องเปิดใช้งานหน้าจอของเครื่องอื่น

1 ที่หน้าจอการตั้งค่า สัมผัส **การเชื่อมต่อ** → **Wi-Fi** และสัมผัสสวิตช์เพื่อเปิด

2 เลือกเครือข่ายจากรายการเครือข่าย Wi-Fi

3 สัมผัส **ขอรหัสผ่าน**

4 ยอมรับคำขอที่เครื่องอื่น

ป้อนรหัสผ่าน Wi-Fi ที่เครื่องของคุณและได้เชื่อมต่อเข้ากับเครือข่าย

Wi-Fi Direct

Wi-Fi Direct ใช้เชื่อมต่อเครื่องผ่านเครือข่าย Wi-Fi โดยไม่ต้องใช้จุดเชื่อมต่อ

- 1 ที่หน้าจอการตั้งค่า สัมผัส **การเชื่อมต่อ** → **Wi-Fi** และสัมผัสสวิตช์เพื่อเปิด
- 2 สัมผัส  → **Wi-Fi Direct**
จะปรากฏรายชื่อของเครื่องที่ค้นพบ
ถ้าเครื่องที่คุณต้องการเชื่อมต่อไม่อยู่ในรายชื่อ ให้ขอให้เครื่องนั้นเปิดคุณสมบัติ Wi-Fi Direct
- 3 เลือกเครื่องที่จะเชื่อมต่อ
อุปกรณ์จะถูกเชื่อมต่อเมื่ออีกเครื่องหนึ่งยอมรับการร้องขอการเชื่อมต่อ Wi-Fi Direct
เพื่อต้องการสิ้นสุดการเชื่อมต่อเครื่อง ให้เลือกเครื่องที่จะสิ้นสุดการเชื่อมต่อจากรายการ



Bluetooth

ใช้งานบลูทูธเพื่อแลกเปลี่ยนข้อมูลหรือไฟล์มีเดียกับเครื่องอื่นๆ ที่เปิดใช้บลูทูธ

ข้อควรระวังสำหรับการใช้งานบลูทูธ

- ชัมซุงไม่รับผิดชอบต่อการสูญหาย การดักจับ หรือการใช้ในทางที่ผิดของข้อมูลที่ส่งหรือได้รับผ่านบลูทูธ
- हमันตรวจสอบให้แน่ใจว่าคุณแบ่งปันและรับข้อมูลด้วยอุปกรณ์ที่เชื่อถือได้และมีการรักษาความปลอดภัยอย่างเหมาะสม หากมีสิ่งกีดขวางระหว่างอุปกรณ์ จะทำให้ระยะการส่งข้อมูลสั้นลง
- อุปกรณ์บางชนิด โดยเฉพาะอุปกรณ์ที่ไม่ได้รับการทดสอบหรือผ่านการอนุมัติจาก Bluetooth SIG อาจใช้กับเครื่องของคุณไม่ได้
- ห้ามใช้คุณสมบัติบลูทูธเพื่อวัตถุประสงค์ที่ผิดกฎหมาย (เช่น การคัดลอกไฟล์ละเมิดลิขสิทธิ์ หรือดักฟังการสื่อสารโดยผิดกฎหมายเพื่อวัตถุประสงค์ทางการค้า) ชัมซุงไม่รับผิดชอบต่อผลจากการใช้งานที่ผิดกฎหมายของคุณสมบัติบลูทูธ

การจับคู่กับอุปกรณ์บลูทูธอื่น

- 1 ที่หน้าจอการตั้งค่า สัมผัส **การเชื่อมต่อ** → **Bluetooth** และสัมผัสสวิตช์เพื่อเปิด
จะปรากฏรายการของเครื่องที่ได้รับการตรวจพบ
 - 2 เลือกเครื่องที่จะจับคู่กัน
ถ้าเครื่องที่คุณต้องการจับคู่ไม่อยู่ในรายชื่อ ตั้งค่าเครื่องให้เข้าสู่โหมดการจับคู่บลูทูธให้อ้างอิงคู่มือผู้ใช้ของ
เครื่องอื่น
-  โทรศัพท์ของคุณจะมองเห็นได้จากเครื่องอื่นๆ ขณะที่หน้าจอการตั้งค่าบลูทูธเปิดอยู่
- 3 ยอมรับการเชื่อมต่อบลูทูธที่โทรศัพท์ของคุณเพื่อยืนยัน
อุปกรณ์จะถูกเชื่อมต่อเมื่ออีกเครื่องหนึ่งยอมรับการร้องขอการเชื่อมต่อบลูทูธ
เพื่อเลิกจับคู่เครื่อง สัมผัส  ถัดจากชื่อของเครื่องเพื่อเลิกจับคู่และสัมผัส **เลิกจับคู่**

การส่งและการรับข้อมูล

แอปจำนวนมากรองรับการถ่ายโอนข้อมูลผ่านบลูทูธ คุณสามารถแบ่งปันข้อมูล เช่น รายชื่อผู้ติดต่อ หรือไฟล์
มีเดียวกับอุปกรณ์บลูทูธเครื่องอื่นได้ การดำเนินการต่อไปนี้เป็นตัวอย่างการส่งรูปภาพไปยังเครื่องอื่น

- 1 เปิดแอป **แกลเลอรี** และให้เลือกภาพ
- 2 สัมผัส  → **Bluetooth** และเลือกเครื่องที่ย้ายรูปภาพไป
ถ้าเครื่องที่คุณต้องการจับคู่ไม่อยู่ในรายชื่อ ให้ขอให้เครื่องนั้นเปิดตัวเลือกการมองเห็นได้
- 3 ยอมรับการร้องขอการเชื่อมต่อบลูทูธที่เครื่องอื่น

NFC และการชำระเงินแบบไร้สัมผัส

คุณสามารถใช้โทรศัพท์ของคุณอ่านแท็กการสื่อสารผ่านสนามระยะใกล้ (NFC) ที่มีข้อมูลเกี่ยวกับผลิตภัณฑ์ได้ นอกจากนี้คุณยังสามารถใช้งานคุณสมบัตินี้เพื่อทำการจ่ายเงินและซื้อตั๋วเพื่อการเดินทางหรือเหตุการณ์ต่างๆ หลังจากดาวน์โหลดแอปที่จำเป็นแล้ว

 เครื่องนี้มีเสาอากาศ NFC ในตัว หยิบจับเครื่องด้วยความระมัดระวังเพื่อไม่ให้เสาอากาศ NFC เสียหาย

อ่านข้อมูลจากแท็ก NFC

ใช้คุณสมบัติ NFC เพื่ออ่านข้อมูลผลิตภัณฑ์จากแท็ก NFC

- 1 ที่หน้าจอการตั้งค่า สัมผัส **การเชื่อมต่อ** และสัมผัสสวิตช์ **NFC และการชำระเงินแบบไร้สัมผัส** เพื่อเปิด
- 2 วางบริเวณเสาอากาศ NFC ที่ด้านหลังเครื่องของคุณใกล้แท็ก NFC
ข้อมูลจากแท็กจะปรากฏขึ้น

 ตรวจสอบว่าหน้าจอของเครื่องเปิดอยู่และได้รับการปลดล็อกแล้ว มิฉะนั้นเครื่องจะไม่อ่านแท็ก NFC และไม่ได้รับข้อมูล

การชำระเงินผ่านคุณสมบัติ NFC

ก่อนที่คุณจะใช้งานคุณสมบัติ NFC เพื่อชำระเงิน คุณจะต้องลงทะเบียนบริการชำระเงินทางมือถือก่อน การลงทะเบียนหรือรับข้อมูลเพิ่มเติมเกี่ยวกับบริการนี้ให้ติดต่อผู้ให้บริการของคุณ

- 1 ที่หน้าจอการตั้งค่า สัมผัส **การเชื่อมต่อ** และสัมผัสสวิตช์ **NFC และการชำระเงินแบบไร้สัมผัส** เพื่อเปิด
- 2 แตะบริเวณเสาอากาศ NFC ที่ด้านหลังเครื่องของคุณกับเครื่องอ่านการ์ด NFC

เพื่อตั้งค่าแอปการชำระเงินเริ่มต้น เปิดหน้าจอการตั้งค่าและสัมผัส **การเชื่อมต่อ** → **NFC และการชำระเงินแบบไร้สัมผัส** → **การชำระเงินโดยไม่ต้องสัมผัส** → **การชำระ** และจากนั้นให้เลือกแอป

-  • บริการชำระเงินอาจไม่รวมแอปชำระเงินทั้งหมดที่มีอยู่
- หากคุณอัปเดตแอปการชำระเงินหรือติดตั้งแอปใหม่ บริการชำระเงินที่คุณใช้ก่อนหน้านี้อาจทำงานไม่ถูกต้อง หากในกรณีเช่นนี้ ที่หน้าจอการตั้งค่า สัมผัส **การเชื่อมต่อ** → **NFC และการชำระเงินแบบไร้สัมผัส** → **การชำระเงินโดยไม่ต้องสัมผัส** → **การชำระ** หรือ **อื่นๆ** และจากนั้นให้เลือกแอปอื่น ๆ แทนที่แอปที่ได้รับการอัปเดตหรือได้รับการติดตั้งใหม่ หรือ ยกเลิกการเลือกแอปที่ได้เลือกไว้

ตัวประหยัดข้อมูล

ลดการใช้งานข้อมูลของคุณโดยป้องกันไม่ให้แอปบางแอปทำงานในพื้นที่หลังจากการส่งหรือรับข้อมูลที่หน้าจอลงการตั้งค่า สัมผัส **การเชื่อมต่อ** → **การใช้ข้อมูล** → **ตัวประหยัดข้อมูล** และสัมผัสสวิตช์เพื่อเปิด เมื่อเปิดคุณสมบัติตัวรักษาข้อมูลแล้ว  ไอคอนจะปรากฏบนแถบสถานะ



 เพื่อเลือกแอปเพื่อใช้ข้อมูลโดยไม่มีข้อจำกัด สัมผัส **แอปที่ใช้ข้อมูลได้เสมอ** และเลือกแอป

เครือข่ายที่อนุญาตสำหรับแอป

ตั้งค่าแอปให้ใช้เฉพาะ Wi-Fi หรือข้อมูลมือถือ หรือทั้งสองอย่าง

ตัวอย่างเช่น คุณสามารถตั้งค่าให้เครื่องใช้เฉพาะข้อมูลมือถือสำหรับแอปที่คุณต้องการรักษาความปลอดภัยหรือสตรีมแอปที่สามารถตัดการเชื่อมต่อได้ แม้ว่าคุณจะได้ปิดคุณสมบัติ Wi-Fi แอปจะเปิดโดยการใช้ข้อมูลมือถือที่หน้าจอลงการตั้งค่า สัมผัส **การเชื่อมต่อ** → **การใช้ข้อมูล** → **เครือข่ายที่อนุญาตสำหรับแอป** สัมผัสแอปที่คุณต้องการจากรายการแอปและเลือกตัวเลือกเครือข่าย

 คุณอาจต้องเสียค่าบริการเพิ่มเติมเมื่อใช้คุณสมบัตินี้

ฮอตสปอตมือถือ

ใช้โทรศัพท์ของคุณเป็นฮอตสปอตมือถือเพื่อแบ่งปันการเชื่อมต่อข้อมูลมือถือของโทรศัพท์ให้กับเครื่องอื่น

- 1 ที่หน้าจอการตั้งค่า สัมผัส **การเชื่อมต่อ** → **ฮอตสปอตมือถือและการแชร์อินเทอร์เน็ต** → **ฮอตสปอตมือถือ**
 - 2 สัมผัสสวิตช์เพื่อเปิด
คุณสามารถเปลี่ยนชื่อ รหัสผ่านเครือข่าย และอื่น ๆ ได้
ไอคอน (📶) จะปรากฏบนแถบสถานะ
 - 3 ที่หน้าจอของเครื่อง ค้นหาและเลือกโทรศัพท์ของคุณจากรายชื่อเครือข่าย Wi-Fi
หรืออีกวิธีหนึ่ง สัมผัส **QR Code** ที่หน้าจอฮอตสปอตมือถือและสแกนรหัส QR ด้วยเครื่องอื่น
- หากไม่พบฮอตสปอตมือถือ ที่โทรศัพท์ของคุณ ตั้งค่า **ช่องสัญญาณ** ให้เป็น **2.4 GHz** สัมผัส **ขั้นสูง** และจากนั้นสัมผัสสวิตช์ **เครือข่ายที่ซ่อน** เพื่อปิด
 - หากคุณเปิดคุณสมบัติ **ฮอตสปอตอัตโนมัติ** คุณสามารถแบ่งปันการเชื่อมต่อข้อมูลมือถือของโทรศัพท์ของคุณกับเครื่องอื่น ๆ ที่ลงชื่อเข้าใช้ Samsung account ของคุณ

การตั้งค่าการเชื่อมต่อเพิ่มเติม

การตั้งค่าแบบกำหนดเองเพื่อควบคุมคุณสมบัติการเชื่อมต่ออื่นๆ

ที่หน้าจอการตั้งค่า สัมผัส **การเชื่อมต่อ** → **การตั้งค่าการเชื่อมต่อเพิ่มเติม**

- **การค้นหาอุปกรณ์ใกล้เคียง:** ตั้งค่าโทรศัพท์เพื่อสแกนหาเครื่องที่อยู่บริเวณใกล้เคียงเพื่อทำการเชื่อมต่อ
- **พิมพ์:** กำหนดค่าส่วนเสริมสำหรับเครื่องพิมพ์ที่ติดตั้งไว้ในเครื่อง คุณสามารถค้นหาเครื่องพิมพ์ที่มีอยู่ หรือเพิ่มเครื่องพิมพ์เองเพื่อพิมพ์ไฟล์ โปรดดูที่ **พิมพ์** สำหรับข้อมูลเพิ่มเติม
- **VPN:** ตั้งค่าเครือข่ายส่วนตัวเสมือน (VPN) ที่เครื่องของคุณเพื่อเชื่อมต่อกับเครือข่ายส่วนตัวของโรงเรียนหรือบริษัท
- **DNS ส่วนบุคคล:** ตั้งค่าเครื่องเพื่อใช้ DNS ส่วนตัวที่เพิ่มประสิทธิภาพความปลอดภัย
- **Ethernet:** เมื่อคุณเชื่อมต่ออะแดปเตอร์อีเทอร์เน็ต คุณสามารถใช้เครือข่ายแบบใช้สาย และการตั้งค่าเครือข่าย
- **อัปเดตการกำหนดค่าระบบอยู่เสมอ:** อนุญาตให้เปลี่ยนแปลงการกำหนดค่าอัตโนมัติเพื่อให้แน่ใจว่าคุณสมบัติการเชื่อมต่อเครือข่ายทำงานตามที่คาดการณ์ไว้

พิมพ์

กำหนดค่าส่วนเสริมสำหรับเครื่องพิมพ์ที่ติดตั้งไว้ในเครื่อง คุณสามารถเชื่อมต่อเครื่องเข้ากับเครื่องพิมพ์ผ่านทาง Wi-Fi หรือ Wi-Fi Direct และพิมพ์รูปภาพหรือเอกสาร

 เครื่องพิมพ์บางเครื่องอาจเข้ากันไม่ได้กับเครื่องนี้

การเพิ่มปลั๊กอินเครื่องพิมพ์

เพิ่มปลั๊กอินเครื่องพิมพ์สำหรับเครื่องพิมพ์ที่คุณต้องการเชื่อมต่อเข้ากับเครื่อง

- 1 ที่หน้าจอการตั้งค่า สัมผัส **การเชื่อมต่อ** → **การตั้งค่าการเชื่อมต่อเพิ่มเติม** → **พิมพ์** → **ดาวน์โหลดปลั๊กอิน**
- 2 เลือกปลั๊กอินเครื่องพิมพ์แล้วติดตั้ง
- 3 เลือกปลั๊กอินเครื่องพิมพ์ที่ติดตั้งไว้
เครื่องจะค้นหาเครื่องพิมพ์ที่ได้รับการเชื่อมต่อเข้ากับเครือข่าย Wi-Fi เดียวกันกับเครื่องของคุณ
- 4 ให้เลือกเครื่องพิมพ์ที่จะเพิ่ม

 เพื่อเพิ่มเครื่องพิมพ์ด้วยตนเอง สัมผัส **⋮** → **เพิ่มเครื่องพิมพ์**

การพิมพ์เนื้อหา

ขณะที่กำลังเข้าถึงเนื้อหา เช่น รูปภาพหรือเอกสาร เข้าถึงรายการทางเลือก สัมผัส **พิมพ์** → **▼** → **เครื่องพิมพ์ทั้งหมด...** และจากนั้นเลือกเครื่องพิมพ์

 วิธีการพิมพ์อาจแตกต่างกันไป ทั้งนี้ขึ้นอยู่กับชนิดของเนื้อหา

อุปกรณ์ที่เชื่อมต่อ

เปลี่ยนการตั้งค่าสำหรับการเชื่อมต่อเครื่อง

ที่หน้าจอการตั้งค่า ล้มผัส **อุปกรณ์ที่เชื่อมต่อ**

- **Quick Share:** เปลี่ยนการตั้งค่าแบ่งปันด่วน โปรดดูที่ [Quick Share](#) สำหรับข้อมูลเพิ่มเติม
- **Music Share:** เปลี่ยนการตั้งค่าแบ่งปันเพลง โปรดดูที่ [Music Share](#) สำหรับข้อมูลเพิ่มเติม
- **สลับหูฟังอัตโนมัติ:** ตั้งค่าให้ Galaxy Buds สลับจากเครื่องอื่นเป็นโทรศัพท์ของคุณเมื่อคุณโทรออกหรือรับสาย เล่นสื่อ และอื่น ๆ คุณสามารถใช้คุณสมบัตินี้ได้เฉพาะเมื่อคุณลงชื่อเข้าใช้ Samsung account เดียวกันบนเครื่องอื่น ๆ และคุณสวมใส่ Galaxy Buds ของคุณแล้วเท่านั้น
- **โทรและส่งข้อความบนอุปกรณ์อื่น:** เชื่อมต่อแท็บเล็ตและโทรศัพท์ของคุณเพื่อใช้คุณสมบัติการโทรและส่งข้อความบนแท็บเล็ตด้วยหมายเลขโทรศัพท์ของคุณ คุณต้องลงทะเบียนและลงชื่อเข้าใช้ Samsung account เดียวกันบนแท็บเล็ตและโทรศัพท์ คุณสมบัตินี้การโทรและส่งข้อความบางอย่างอาจใช้งานไม่ได้
- **ใช้แอปต่อบนอุปกรณ์อื่น:** ใช้แอปโทรศัพท์ของคุณที่เครื่องอื่นที่ได้ลงชื่อเข้าใช้ Samsung account ของคุณ
- **การแชร์กล้อง:** ใช้กล้องถ่ายรูปในโทรศัพท์ของคุณเป็นเว็บแคมสำหรับแท็บเล็ตหรือ Galaxy Book ที่อยู่ใกล้เคียงกัน เพื่อใช้คุณสมบัตินี้ เครื่องทั้งสองจะต้องลงชื่อเข้าใช้ Samsung account เดียวกันและเปิดคุณสมบัติ Wi-Fi บลูทูธ และคุณสมบัติการแบ่งปันกล้องถ่ายรูปไว้ด้วย
- **ลิงก์ไปยัง Windows:** เข้าถึงและใช้ข้อมูลของเครื่องโทรศัพท์มือถือ เช่น แอปหรือรูปภาพ บนคอมพิวเตอร์ Windows โปรดดูที่ [ลิงก์ไปยัง Windows](#) สำหรับข้อมูลเพิ่มเติม
- **มัลติคอนโทรล:** ใช้เมาส์และแป้นพิมพ์ที่เชื่อมต่อเข้ากับคอมพิวเตอร์ของซัมซุงที่รองรับคุณสมบัตินี้ในโทรศัพท์ของคุณ
- **Samsung DeX:** ใช้คุณสมบัติเครื่องโทรศัพท์มือถือของคุณในสภาพแวดล้อมอินเทอร์เน็ตที่คล้ายกับคอมพิวเตอร์ โปรดดูที่ [Samsung DeX](#) สำหรับข้อมูลเพิ่มเติม
- **Smart View:** ดูเนื้อหาที่แสดงที่โทรศัพท์ของคุณได้ที่หน้าจอขนาดใหญ่โดยการเชื่อมต่อโทรศัพท์ของคุณเข้ากับโทรทัศน์หรือจอมอนิเตอร์ที่เปิดใช้ screen mirroring โปรดดูที่ [Smart View](#) สำหรับข้อมูลเพิ่มเติม
- **Galaxy Wearable:** เมื่อคุณเชื่อมต่อโทรศัพท์ของคุณเข้ากับเครื่องที่สวมใส่ได้ คุณจะสามารถปรับการตั้งค่าและแอปของเครื่องที่สวมใส่ได้ โปรดดูที่ [Galaxy Wearable](#) สำหรับข้อมูลเพิ่มเติม

- **SmartThings:** ควบคุมและจัดการเครื่องใช้อัจฉริยะและผลิตภัณฑ์ที่เชื่อมต่อกับอินเทอร์เน็ต (IoT) โปรดดูที่ **SmartThings** สำหรับข้อมูลเพิ่มเติม
- **Android Auto:** เชื่อมต่อเครื่องของคุณเข้ากับยานพาหนะและควบคุมคุณสมบัติบางอย่างของเครื่องของคุณที่หน้าจอของยานพาหนะ

โหมดและกิจวัตร

บทนำ

เลือกโหมดตามกิจกรรมหรือตำแหน่งปัจจุบันของคุณ หรือเพิ่มรูปแบบการใช้งานซ้ำ ๆ เป็นกิจวัตรประจำวันและใช้เครื่องของคุณสะดวกยิ่งขึ้น

ที่หน้าจอการตั้งค่า สัมผัส **โหมดและกิจวัตร**

การใช้โหมดต่าง ๆ

การเพิ่มโหมด

- 1 ที่หน้าจอการตั้งค่า สัมผัส **โหมดและกิจวัตร** → **โหมด**
- 2 เลือกโหมดที่คุณต้องการหรือสัมผัส **เพิ่มโหมด** เพื่อเพิ่มโหมดต่าง ๆ ของคุณเอง

โหมดการวิ่ง

โหมดต่าง ๆ จะทำงานโดยอัตโนมัติเมื่อตรวจพบเงื่อนไข คุณยังสามารถเรียกใช้ด้วยตนเองโดยการสัมผัสที่ปุ่มเมื่อใดก็ได้ที่คุณต้องการ

เพื่อเรียกใช้โหมดต่าง ๆ ด้วยตนเอง ให้เลือกโหมดที่คุณต้องการและสัมผัส **เปิด**

เพื่อปิดโหมดการวิ่ง สัมผัสที่โหมดและสัมผัส **ปิด**

การใช้กิจวัตรประจำวัน

การเพิ่มกิจวัตรประจำวัน

- 1 ที่หน้าจอการตั้งค่า สัมผัส **โหมดและกิจวัตร** → **กิจวัตร**
- 2 สัมผัส  และเลือกกิจวัตรประจำวันที่คุณต้องการหรือสัมผัส **+** เพื่อเพิ่มกิจวัตรประจำวันของคุณเอง หากคุณต้องการตั้งค่าเงื่อนไขและการกระทำของกิจวัตรประจำวันเป็นแบบกำหนดด้วยตัวเอง สัมผัส **เริ่มต้นเอง** ทางเลือกนี้จะปรากฏเฉพาะเมื่อไม่มีการตั้งค่าเงื่อนไขการทำงาน

การเรียกใช้กิจวัตรประจำวัน

กิจวัตรประจำวันอัตโนมัติจะทำงานโดยอัตโนมัติเมื่อตรวจพบเงื่อนไข สำหรับกิจวัตรประจำวันที่คุณตั้งค่าเงื่อนไขการทำงานเป็น **เริ่มต้นเอง** คุณสามารถเรียกใช้ด้วยตนเองโดยการสัมผัสที่ปุ่มเมื่อใดก็ได้ที่คุณต้องการ เพื่อเรียกใช้กิจวัตรประจำวันต่าง ๆ ด้วยตนเอง สัมผัส  ถัดจากกิจวัตรประจำวันที่คุณต้องการเรียกใช้ หากคุณต้องการใช้วิดเจ็ตให้สัมผัสกิจวัตรประจำวันภายใต้ **กิจวัตรกำหนดเอง** และสัมผัส **เพิ่มเติม** → **ตั้งค่า** เป็น **Widget** → **เพิ่ม** กิจวัตรประจำวันจะถูกเพิ่มเป็นวิดเจ็ตในหน้าจอหลักและคุณสามารถเรียกใช้กิจวัตรประจำวันดังกล่าวได้โดยการสัมผัสที่วิดเจ็ต

เพื่อหยุดการเรียกใช้กิจวัตรประจำวันต่าง ๆ สัมผัสกิจวัตรประจำวันภายใต้ **ทำงานอยู่** และสัมผัส **หยุด**

เสียงและการสั่น

ทางเลือก

เปลี่ยนแปลงการตั้งค่าสำหรับเสียงต่างๆในเครื่อง

ที่หน้าจอการตั้งค่า สัมผัส **เสียงและการสั่น**

- **เสียง / สั่น / ปิดเสียง:** ตั้งค่าให้เครื่องใช้งานโหมดเสียง โหมดการสั่น หรือโหมดเงียบ
- **สั่นเมื่อเรียกเข้า:** ตั้งค่าให้อุปกรณ์สั่นและเล่นเสียงเรียกเข้าสำหรับสายเข้า
- **ปิดเสียงชั่วคราว:** ตั้งค่าเครื่องให้ใช้โหมดเงียบในระยะเวลาหนึ่ง
- **เสียงเรียกเข้า:** เปลี่ยนเสียงเรียกเข้าของการโทร

- **เสียงการแจ้งเตือน:** เปลี่ยนเสียงการแจ้งเตือน
- **เสียงของระบบ:** เปลี่ยนเสียงที่จะใช้สำหรับการกระทำบางอย่าง เช่น การชาร์จเครื่อง
- **ระดับเสียง:** ปรับระดับเสียงของเครื่อง
- **ระบบสั่นในการโทร:** เปลี่ยนรูปแบบการสั่นของการโทร
- **การสั่นแจ้งเตือน:** เปลี่ยนการตั้งค่าการสั่นของการแจ้งเตือน
- **การสั่นของระบบ:** เลือกการดำเนินการต่าง ๆ เพื่อรับการตอบสนองการสั่นสะเทือนและปรับความเข้มของการสั่นสะเทือน
- **ระดับการสั่น:** ปรับค่าความแรงของการแจ้งเตือนด้วยการสั่น
- **คุณภาพและเอฟเฟกต์เสียง:** ตั้งค่าคุณภาพเสียงและซาวด์เอฟเฟกต์ของเครื่อง โปรดดูที่ **คุณภาพและเอฟเฟกต์เสียง** สำหรับข้อมูลเพิ่มเติม
- **แยกเสียงของแอป:** ตั้งค่าเครื่องให้เล่นเสียงสื่อจากแอปเฉพาะแยกจากเครื่องเสียงอื่น โปรดดูที่ **แยกเสียงของแอป** สำหรับข้อมูลเพิ่มเติม

 คุณสมบัตินี้บางอย่างอาจไม่สามารถใช้ได้ขึ้นอยู่กับรุ่น

คุณภาพและเอฟเฟกต์เสียง

ตั้งค่าคุณภาพเสียงและซาวด์เอฟเฟกต์ของเครื่อง

ที่หน้าจอการตั้งค่า สัมผัส **เสียงและการสั่น** → **คุณภาพและเอฟเฟกต์เสียง**

- **Dolby Atmos:** เลือกโหมดเสียงรอบทิศทางที่เหมาะสมสำหรับเสียงประเภทต่างๆ เช่น ภาพยนตร์ เพลง และเสียง ด้วย Dolby Atmos คุณจะสัมผัสกับเสียงที่เคลื่อนที่ไปทั่วทุกแห่งรอบตัวคุณ
- **Dolby Atmos สำหรับเล่นเกม:** สัมผัสประสบการณ์เสียง Dolby Atmos ซึ่งปรับให้เหมาะสมสำหรับเกมขณะเล่นเกม
- **อีควอไลเซอร์:** เลือกตัวเลือกสำหรับประเภทเพลงเฉพาะและเพลิคเพลินกับเสียงที่ได้รับการปรับให้เหมาะสม
- **ตัวปรับคุณภาพเสียง UHQ:** ปรับปรุงความละเอียดของเสียงเพลงและวิดีโอเมื่อใช้งานหูฟังแบบสายเสียบ
- **เสียงปรับแต่ง:** ตั้งค่าเสียงที่ดีที่สุดสำหรับคุณ

 คุณต้องเชื่อมต่อหูฟังเพื่อใช้คุณสมบัตินี้บางอย่าง ทั้งนี้ขึ้นอยู่กับรุ่น

แยกเสียงของแอป

ตั้งค่าเครื่องให้เล่นเสียงสื่อจากแอปเฉพาะที่ลำโพงหรือเฮดเซ็ทบลูทูธ

ตัวอย่างเช่น คุณสามารถฟังแอปทิศทางผ่านลำโพงเครื่องของคุณในขณะที่ฟังการเล่นเพลงจากแอปเพลงผ่านลำโพงบลูทูธของยานพาหนะได้

- 1 ที่หน้าจอการตั้งค่า สัมผัส **เสียงและการสนทนา** → **แยกเสียงของแอป** และสัมผัสสวิตช์เพื่อเปิด
- 2 เลือกแอปเพื่อเล่นเสียงสื่อแยกต่างหากและสัมผัสปุ่มกลับ (<)
- 3 เลือกเครื่องสำหรับเล่นเสียงสื่อของแอปที่ได้เลือกไว้

การแจ้งเตือน

เปลี่ยนการตั้งค่าการแจ้งเตือน

ที่หน้าจอการตั้งค่า สัมผัส **การแจ้งเตือน**

- **การแจ้งเตือนของแอป:** เลือกแอปที่คุณต้องการรับการแจ้งเตือน
- **จัดเรียงการแจ้งเตือน:** เลือกวิธีการจัดเรียงการแจ้งเตือน
- **การแจ้งเตือนหน้าจอล็อก:** ตั้งค่าวิธีแสดงการแจ้งเตือนที่หน้าจอล็อก
- **รูปแบบป๊อปอัพการแจ้งเตือน:** ให้เลือกรูปแบบป๊อปอัพการแจ้งเตือนและเปลี่ยนการตั้งค่า
- **ห้ามรบกวน:** ตั้งค่าอุปกรณ์เพื่อปิดเสียงทั้งหมด ยกเว้นรายการที่อนุญาต
- **การตั้งค่าขั้นสูง:** กำหนดการตั้งค่าขั้นสูงสำหรับการแจ้งเตือน

จอภาพ

ทางเลือก

เปลี่ยนการตั้งค่าหน้าจอและหน้าจอหลัก

ที่หน้าจอการตั้งค่า สัมผัส **จอภาพ**

- **สว่าง / มืด:** เปิดหรือปิดโหมดมืด
- **การตั้งค่าโหมดมืด:** ลดการใช้สายตาโดยการใช้ธีมมืดเมื่อใช้เครื่องในเวลากลางคืนหรือในสถานที่มืด คุณสามารถตั้งค่าตารางเวลาเพื่อการใช้โหมดมืดได้
 -  ธีมมืดอาจใช้ไม่ได้ในบางแอป
- **ความสว่าง:** ปรับค่าความสว่างของหน้าจอ
- **ความสว่างปรับอัตโนมัติ:** ตั้งค่าเครื่องเพื่อให้ติดตามการปรับความสว่างของคุณและนำไปใช้โดยอัตโนมัติในสภาพแสงที่ใกล้เคียงกัน
- **ความสว่างพิเศษ:** ตั้งค่าหน้าจอให้สว่างกว่าความสว่างสูงสุด คุณสมบัตินี้จะใช้ได้เฉพาะเมื่อคุณปิดคุณสมบัตินี้ **ความสว่างปรับอัตโนมัติ**
- **การเคลื่อนไหวที่ลื่นไหล:** เปลี่ยนอัตราการรีเฟรชของหน้าจอ เมื่อตั้งค่าอัตราการรีเฟรชที่สูงแล้ว หน้าจอจะเลื่อนได้อย่างราบรื่นมากขึ้น โปรดดูที่ **การเคลื่อนไหวที่ลื่นไหล** สำหรับข้อมูลเพิ่มเติม
- **Eye comfort shield:** ลดความเครียดของตาโดยการจำกัดปริมาณของแสงสีฟ้าที่ปล่อยออกมาจากหน้าจอ คุณสามารถตั้งค่าตารางเวลาเพื่อใช้คุณสมบัตินี้ได้
- **โทนสีแบบปรับได้:** ปรับสีและสมดุลสีขาวตามสภาพแสงโดยรอบเพื่อให้สีดูเป็นธรรมชาติมากขึ้นในสภาพแวดล้อมที่แตกต่างกัน
- **โหมดหน้าจอ:** เปลี่ยนโหมดหน้าจอเพื่อปรับสีและความคมชัดของหน้าจอ โปรดดูที่ **การเปลี่ยนโหมดหน้าจอ** หรือ **การปรับสีหน้าจอ** สำหรับข้อมูลเพิ่มเติม
- **ขนาดและรูปแบบตัวอักษร:** เปลี่ยนขนาดของฟอนต์และรูปแบบ
- **การซูมหน้าจอ:** ทำให้รายการที่หน้าจอใหญ่ขึ้นหรือเล็กลง
- **ความละเอียดของหน้าจอ:** เปลี่ยนความละเอียดหน้าจอ ความละเอียดที่สูงขึ้นทำให้หน้าจอสดใสมากขึ้น แต่จะใช้พลังงานแบตเตอรี่มากขึ้น แอปที่ทำงานอยู่ในปัจจุบันบางส่วนอาจปิดลงเมื่อคุณเปลี่ยนความละเอียด

- **แอปเต็มหน้าจอ:** เลือกแอปเพื่อใช้กับสัดส่วนหน้าจอแบบเต็ม
- **คัตเอาต์กล้อง:** ตั้งค่าให้เครื่องซ่อนกล้องหน้าจากหน้าจอได้
- **หมดเวลาหน้าจอ:** ตั้งค่าระยะเวลาที่เครื่องจะรอคอยก่อนที่จะดับแสงส่องหลังจอ
- **โหมดใช้ง่าย:** สลับไปโหมดใช้ง่ายเพื่อแสดงไอคอนที่ใหญ่กว่าและใช้งานรูปแบบที่ง่ายกว่าที่หน้าจอหลัก
- **แผง Edge:** เปลี่ยนการตั้งค่าสำหรับแผง Edge
- **แถบการนำทาง:** เปลี่ยนการตั้งค่าแถบทิศทาง โปรดดูที่ **แถบการนำทาง (ปุ่มซอฟต์แวร์)** สำหรับข้อมูลเพิ่มเติม
- **การป้องกันการแตะโดยบังเอิญ:** ตั้งค่าเครื่องไม่ให้หน้าจอตรวจจับการป้อนข้อมูลแบบสัมผัสเมื่ออยู่ในที่มืด เช่น ในกระเป๋าเสื้อหรือในกระเป๋า
- **ความไวการสัมผัส:** เพิ่มความไวของการสัมผัสของหน้าจอสำหรับการใช้งานกับฟิล์มกันรอยหน้าจอ
- **แสดงข้อมูลการชาร์จ:** ตั้งค่าเครื่องให้แสดงข้อมูลการชาร์จ เช่น เบอร์เซ็นต์แบตเตอรี่ที่เหลืออยู่เมื่อหน้าจอดับ
- **ภาพพักหน้าจอ:** ตั้งค่าให้เครื่องเริ่มต้นโปรแกรมรักษาหน้าจอเมื่อเครื่องกำลังชาร์จ



คุณสมบัติบางอย่างอาจไม่สามารถใช้ได้ขึ้นอยู่กับรุ่น

การเคลื่อนไหวที่สิ้นไหว

อัตราการรีเฟรชคือจำนวนครั้งที่หน้าจอจะรีเฟรชในทุกวินาที ใช้อัตราการรีเฟรชที่สูงเพื่อป้องกันไม่ให้หน้าจอกะพริบเมื่อสลับไปมาระหว่างหน้าจอ หน้าจอจะเลื่อนได้อย่างราบรื่นมากขึ้น เมื่อคุณเลือกอัตราการรีเฟรชมาตรฐาน คุณสามารถใช้แบตเตอรี่ได้นานขึ้น

1 ที่หน้าจอการตั้งค่า สัมผัส **จอภาพ** → **การเคลื่อนไหวที่สิ้นไหว**

2 เลือกอัตราการรีเฟรช

- **ปรับได้:** รับประสบการณ์ภาพเคลื่อนไหวที่นุ่มนวลกว่าและการเลื่อนโดยการปรับอัตราการรีเฟรชหน้าจอของคุณให้สูงขึ้น
- **มาตรฐาน:** ใช้อัตราการรีเฟรชมาตรฐานในสถานการณ์ปกติเพื่อประหยัดพลังงานแบตเตอรี่

การเปลี่ยนโหมดหน้าจอหรือการปรับสีหน้าจอ

เปลี่ยนโหมดหน้าจอหรือปรับสีหน้าจอตามที่คุณต้องการ

การเปลี่ยนโหมดหน้าจอ

ที่หน้าจอการตั้งค่า สัมผัส **จอภาพ** → **โหมดหน้าจอ** และเลือกโหมดที่คุณต้องการ

- **สดใส:** เพิ่มช่วงของสี ความอิ่มตัว และความคมชัดของหน้าจอของคุณ คุณยังสามารถปรับความสมดุลของสีหน้าจอโดยค่าสีได้

- **ธรรมชาติ:** เป็นการปรับหน้าจอให้เป็นโทนสีธรรมชาติ



- คุณสามารถปรับสีหน้าจอได้เฉพาะในโหมด **สดใส** เท่านั้น
- โหมด **สดใส** อาจไม่สามารถทำงานร่วมกับแอปของบุคคลที่สามได้

การเพิ่มประสิทธิภาพความสมดุลสีแบบเต็มหน้าจอ

เพิ่มประสิทธิภาพสีหน้าจอโดยการปรับโทนสีตามที่คุณต้องการ

ที่หน้าจอการตั้งค่า สัมผัส **จอภาพ** → **โหมดหน้าจอ** → **สดใส** และปรับแถบการปรับสีภายใต้ **สมดุลสีขาว**

เมื่อคุณลากแถบการปรับสีไปทาง **เย็น** โทนน้ำเงินจะเพิ่มขึ้น เมื่อคุณลากแถบไปทาง **อบอุ่น** โทนนีแดงจะเพิ่มขึ้น

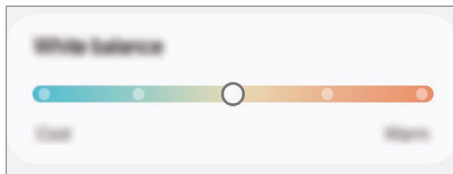

การปรับโทนสีหน้าจอตามค่าสี

เพิ่มหรือลดโทนสีบางสีโดยการปรับค่าสีแดง สีเขียว หรือสี น้ำเงินเป็นการเฉพาะ

1 ที่หน้าจอการตั้งค่า สัมผัส **จอภาพ** → **โหมดหน้าจอ** → **สดใส**

2 สัมผัส **การตั้งค่าขั้นสูง**

3 ปรับแถบสี **R** (สีแดง) **G** (สีเขียว) หรือ **B** (สีน้ำเงิน) ตามที่คุณต้องการ จะมีการปรับโทนหน้าจอ

แบตเตอรี่

ตรวจสอบพลังงานแบตเตอรี่ที่เหลืออยู่และเวลาที่ใช้เครื่อง สำหรับเครื่องที่มีระดับแบตเตอรี่ต่ำให้รักษาพลังงานแบตเตอรี่ไว้โดยการเปิดคุณสมบัติประหยัดพลังงาน

ที่หน้าจอการตั้งค่า สัมผัส **แบตเตอรี่**

- **ประหยัดพลังงาน:** เปิดโหมดประหยัดพลังงานเพื่อขยายระยะเวลาการใช้งานของแบตเตอรี่
 - **ขีดจำกัดการใช้พื้นหลัง:** จำกัดการใช้แบตเตอรี่สำหรับแอปที่คุณไม่ได้ใช้บ่อย
 - **การปกป้องแบตเตอรี่:** ตั้งค่าให้หยุดการชาร์จเมื่อแบตเตอรี่ชาร์จเต็มแล้วหรือจำกัดการชาร์จสูงสุดที่ระดับที่ตั้งไว้
 - **การตั้งค่าการชาร์จ:** กำหนดการตั้งค่าการชาร์จ
 - **การแชร์พลังงานแบบไร้สาย:** ชาร์จเครื่องอื่นด้วยแบตเตอรี่ของโทรศัพท์ของคุณ โปรดดูที่ **การแชร์พลังงานแบบไร้สาย** สำหรับข้อมูลเพิ่มเติม
 - **แสดงเปอร์เซ็นต์แบตเตอรี่:** แสดงเปอร์เซ็นต์ของแบตเตอรี่ที่เหลืออยู่บนแถบสถานะ
 - **ข้อมูลแบตเตอรี่:** ตรวจสอบข้อมูลของแบตเตอรี่ เช่น ความจุแบตเตอรี่
-  • เวลาการใช้งานที่เหลือจะแสดงเวลาที่เหลืออยู่ก่อนที่แบตเตอรี่จะหมด เวลาการใช้งานที่เหลืออาจแตกต่างกันออกไป โดยขึ้นกับการตั้งค่าเครื่องและสภาพแวดล้อมการทำงาน
- คุณอาจไม่ได้รับการแจ้งเตือนจากแอปบางตัวที่ใช้โหมดประหยัดพลังงาน

วอลเปเปอร์และสไตล์

เปลี่ยนการตั้งค่าวอลเปเปอร์สำหรับหน้าจอหลักและหน้าจอเมื่อล็อก

ที่หน้าจอการตั้งค่า สัมผัส **วอลเปเปอร์และสไตล์**

ธีม

ปรับใช้ธีมที่หลากหลายกับเครื่องเพื่อเปลี่ยนองค์ประกอบภาพของหน้าจอหลัก หน้าจอที่ล็อก และไอคอน

ที่หน้าจอการตั้งค่า สัมผัส **ธีม**

หน้าจอหลัก

กำหนดการตั้งค่าสำหรับหน้าจอหลัก เช่น เค้าโครงหน้าจอ

ที่หน้าจอการตั้งค่า สัมผัส **หน้าจอหลัก**

หน้าจอล็อกและ AOD

ทางเลือก

เปลี่ยนการตั้งค่าสำหรับหน้าจอล็อกและ Always On Display

ที่หน้าจอการตั้งค่า สัมผัส **หน้าจอล็อกและ AOD**

- **ชนิดการล็อกหน้าจอ:** เปลี่ยนวิธีล็อกหน้าจอ
 - **ปลดล็อกต่อเนื่อง:** ตั้งค่าเครื่องเพื่อปลดล็อกตัวเองเมื่อตรวจพบตำแหน่งหรือเครื่องที่เชื่อมต่อได้ โปรดดูที่ **ปลดล็อกต่อเนื่อง** สำหรับข้อมูลเพิ่มเติม
 - **การตั้งค่าการล็อกเพื่อความปลอดภัย:** เปลี่ยนการตั้งค่าล็อกหน้าจอสำหรับวิธีการล็อกที่เลือก
 - **Always On Display:** ตั้งค่าให้อุปกรณ์แสดงข้อมูล ขณะที่หน้าจอปิดอยู่ โปรดดูที่ **Always On Display** สำหรับข้อมูลเพิ่มเติม
 - **แตะค้างเพื่อแก้ไข:** ตั้งค่าเครื่องให้แสดงตัวเลือกการแก้ไขเมื่อคุณแตะและกดค้างไว้ที่หน้าจอล็อก
 - **นาฬิกาโรมมิ่ง:** เปลี่ยนนาฬิกาเพื่อแสดงทั้งโซนเวลาท้องถิ่นและบ้านที่หน้าจอล็อกเมื่อโรมมิ่ง
 - **วิดเจ็ต:** เปลี่ยนการตั้งค่ารายการที่แสดงไว้เมื่อคุณสัมผัสนาฬิกาที่หน้าจอล็อก
 - **เกี่ยวกับหน้าจอล็อก:** ตรวจสอบเวอร์ชันของหน้าจอล็อกและข้อมูลทางกฎหมาย
-  • คุณสมบัตินี้บางอย่างอาจไม่สามารถใช้ได้ขึ้นอยู่กับผู้ให้บริการหรือรุ่น
- ทางเลือกที่มีให้อาจแตกต่างกัน ทั้งนี้ขึ้นอยู่กับวิธีการล็อกหน้าจอที่เลือก

ปลดล็อกต่อเนื่อง

คุณสามารถตั้งค่าเครื่องเพื่อปลดล็อกตัวเองและยังคงปลดล็อกอยู่เมื่อมีการตรวจจับตำแหน่งหรือเครื่องที่เชื่อมต่อได้

ตัวอย่างเช่น ถ้าคุณตั้งค่าบ้านของคุณเป็นตำแหน่งที่เชื่อมต่อได้ เมื่อคุณกลับบ้านเครื่องของคุณจะตรวจจับตำแหน่งและปลดล็อกตนเองโดยอัตโนมัติ

ที่หน้าจอล็อกตั้งค่า สัมผัส **หน้าจอล็อกและ AOD** → **ปลดล็อกต่อเนื่อง** และปฏิบัติตามคำแนะนำที่หน้าจอเพื่อทำการตั้งค่าให้เสร็จสมบูรณ์



- คุณสมบัตินี้จะพร้อมใช้งานหลังจากที่คุณตั้งค่าวิธีล็อกหน้าจอแล้ว
- หากคุณไม่ได้ใช้เครื่องเป็นเวลาสี่ชั่วโมงหรือเมื่อคุณเปิดเครื่อง คุณต้องปลดล็อกหน้าจอโดยใช้รูปแบบ PIN หรือรหัสผ่านที่คุณตั้งค่าไว้

Always On Display

(แสดงข้อมูลขณะที่หน้าจอปิดอยู่)

คุณสามารถตรวจสอบข้อมูล เช่น นาฬิกาหรือปฏิทิน หรือควบคุมการเล่นเพลงที่หน้าจอเมื่อหน้าจอปิด

คุณยังสามารถตรวจสอบการแจ้งเตือนสำหรับข้อความใหม่หรือสายเรียกเข้าที่ไม่ได้รับ

เพื่อตั้งค่า Always On Display ให้ปรากฏขึ้นระหว่างเงื่อนไขที่ตั้งไว้เท่านั้น ที่หน้าจอล็อกตั้งค่า **หน้าจอล็อกและ AOD** → **Always On Display** → **เวลาที่จะแสดง** และจากนั้นเลือกตัวเลือกที่คุณต้องการ



ความสว่างของแสดงบน Always On Display อาจมีการเปลี่ยนแปลงโดยอัตโนมัติทั้งนี้ขึ้นอยู่กับสภาพแสง

การเปิดการแจ้งเตือนที่แสดงบน Always On Display

เมื่อคุณได้รับข้อความ สายที่ไม่ได้รับ หรือการแจ้งเตือนแอป จะมีไอคอนแจ้งเตือนปรากฏที่หน้าจอแสดงบน Always On Display สัมผัสสองครั้งที่ไอคอนการแจ้งเตือนเพื่อตรวจสอบการแจ้งเตือน



ถ้าหน้าจอถูกล็อก คุณต้องปลดล็อกเพื่อตรวจสอบการแจ้งเตือน

การปิดคุณสมบัติ Always On Display

เปิดแผงการแจ้งเตือน ปิดลง และจากนั้นสัมผัส  (Always On Display) เพื่อปิด หากคุณไม่พบ  (Always On Display) ที่แผงการตั้งค่าด่วน สัมผัส  → **แก้ไข** และลากปุ่มไปด้านบนเพื่อเพิ่มเติม

หรืออีกวิธีหนึ่ง ที่หน้าจอการตั้งค่า สัมผัส **หน้าจอล็อกและ AOD** และจากนั้นสัมผัสสวิตช์ **Always On Display** เพื่อปิด

ความปลอดภัยและความเป็นส่วนตัว

ทางเลือก

ตรวจสอบสถานะความปลอดภัยและความเป็นส่วนตัวของเครื่องและเปลี่ยนการตั้งค่า

ที่หน้าจอการตั้งค่า สัมผัส **ความปลอดภัยและความเป็นส่วนตัว**

- **หน้าจอล็อก:** เปลี่ยนการตั้งค่าสำหรับหน้าจอล็อก
- **ความปลอดภัยของบัญชี:** เปลี่ยนการตั้งค่าสำหรับบัญชีของคุณ
- **การป้องกันอุปกรณ์สูญหาย:** เปิดหรือปิดคุณสมบัติค้นหาโทรศัพท์มือถือของฉัน เข้าถึง smarthingsfind.samsung.com เพื่อติดตามและควบคุมเครื่องของคุณที่สูญหายหรือถูกขโมย คุณยังสามารถตรวจสอบตำแหน่งของเครื่องที่สวมใส่ได้ที่เชื่อมต่อเข้ากับโทรศัพท์เครื่องนี้ได้
- **ความปลอดภัยแอป:** สแกนแอปและทำให้เครื่องของคุณปลอดภัยจากซอฟต์แวร์ที่เป็นอันตราย
- **อัปเดต:** ตรวจสอบเวอร์ชันระบบซอฟต์แวร์ของเครื่องของคุณและตรวจสอบการปรับปรุง
- **ชีวมาตร:** เปลี่ยนการตั้งค่าสำหรับข้อมูลไบโอเมตริกซ์ โปรดดู [การจดจำใบหน้า](#) และ [การจดจำลายนิ้วมือ](#) สำหรับข้อมูลเพิ่มเติม
- **ตัวบล็อกอัตโนมัติ:** ให้เครื่องของคุณปลอดภัยโดยการบล็อกภัยคุกคามและกิจกรรมที่น่าสงสัยอื่น ๆ
- **การตั้งค่าความปลอดภัยเพิ่มเติม:** กำหนดการตั้งค่าความปลอดภัยเพิ่มเติม โปรดดู [โฟลเดอร์ที่ปลอดภัย Wi-Fi ที่ปลอดภัย](#) และ [Samsung Pass](#) สำหรับข้อมูลเพิ่มเติม
- **การอนุญาตที่ใช้ใน 24 ชั่วโมงล่าสุด:** ตรวจสอบประวัติการใช้งานการอนุญาตของแอปหรือคุณสมบัติ
- **ตัวจัดการการอนุญาต:** อนุญาตหรือไม่อนุญาตให้แอปเข้าถึงคุณสมบัติหรือข้อมูลที่เครื่องของคุณ

- **การควบคุมความเป็นส่วนตัวเพิ่มเติม:** ควบคุมการเข้าถึงคุณสมบัติต่าง ๆ เช่น ไมโครโฟนและคลิปบอร์ด
- **การตั้งค่าความเป็นส่วนตัวเพิ่มเติม:** กำหนดการตั้งค่าความเป็นส่วนตัวเพิ่มเติม



คุณสมบัติบางอย่างอาจไม่สามารถใช้ได้ขึ้นอยู่กับผู้ให้บริการหรือรุ่น

การจดจำใบหน้า

คุณสามารถตั้งค่าเครื่องเพื่อปลดล็อกหน้าจอด้วยการจดจำใบหน้าของคุณได้



- หากคุณใช้ใบหน้าของคุณเป็นวิธีการล็อกหน้าจอ ใบหน้าของคุณไม่สามารถใช้งานได้เพื่อปลดล็อกหน้าจอในครั้งแรกหลังจากที่เปิดเครื่องได้ เพื่อใช้งานเครื่อง คุณต้องปลดล็อกหน้าจอโดยใช้รูปแบบ PIN หรือรหัสผ่านที่คุณตั้งไว้ขณะลงทะเบียนใบหน้า โปรดใช้ความระมัดระวังที่จะไม่ลืมรูปแบบ PIN หรือรหัสผ่านของคุณ
- หากคุณเปลี่ยนวิธีการล็อกหน้าจอเป็น **ปิด** หรือ **ไม่มี** ซึ่งไม่ปลอดภัยแล้ว ข้อมูลไบโอเมตริกซ์ของคุณทั้งหมดจะถูกลบ

⚠️ ข้อควรระวังสำหรับการใช้สแกนใบหน้า

ก่อนการใช้งานสแกนใบหน้าเพื่อปลดล็อกเครื่องของคุณ ให้ตระหนักถึงข้อควรระวังต่อไปนี้

- สามารถปลดล็อกเครื่องของคุณได้ โดยบุคคลบางคนหรือสิ่งของบางอย่างที่มีลักษณะเหมือนรูปภาพของคุณ
- การจดจำใบหน้ามีความปลอดภัยน้อยกว่ารูปแบบ PIN หรือรหัสผ่าน

สำหรับการสแกนใบหน้าที่ดีขึ้น

ให้พิจารณาในเรื่องต่อไปนี้เมื่อใช้การรับรู้ใบหน้า:

- ให้พิจารณาเงื่อนไขเมื่อลงทะเบียน เช่น การสวมใส่แว่นตา หมวก หน้ากาก เคราหรือแต่งหน้าจัด
- ตรวจสอบให้แน่ใจว่าคุณอยู่ในบริเวณที่มีแสงสว่างเพียงพอและเลนส์กล้องถ่ายรูปสะอาดเมื่อลงทะเบียน
- ให้แน่ใจว่าภาพของคุณไม่เบลอสำหรับการจับคู่กันที่ดีกว่า

การลงทะเบียนใบหน้าของคุณ

สำหรับการลงทะเบียนใบหน้าที่ดีกว่า ลงทะเบียนใบหน้าของคุณในที่ร่มและไม่โดนแสงแดดโดยตรง

1 ที่หน้าจอการตั้งค่า สัมผัส **ความปลอดภัยและความเป็นส่วนตัว** → **ชีวมาตร** → **การจำแนกใบหน้า**

2 อ่านคำแนะนำ ที่หน้าจอ และสัมผัส **ดำเนินการ**

3 ตั้งค่าวิธีการล็อกหน้าจอ

4 กำหนดตำแหน่งใบหน้าของคุณภายในกรอบที่หน้าจอ

กล้องจะทำการสแกนใบหน้าของคุณ



- ถ้าการปลดล็อกหน้าจอด้วยใบหน้าของคุณไม่ทำงานอย่างถูกต้อง สัมผัส **ลบข้อมูลใบหน้า** เพื่อลบใบหน้าของคุณที่ได้ลงทะเบียนไว้และลงทะเบียนใบหน้าของคุณอีกครั้ง
- เพื่อปรับปรุงการจดจำใบหน้า สัมผัส **เพิ่มรูปลักษณะสำรองเพื่อเสริมการจำแนก** และเพิ่มลักษณะที่เป็นทางเลือก

การปลดล็อกหน้าจอด้วยใบหน้าของคุณ

คุณสามารถปลดล็อกหน้าจอด้วยใบหน้าของคุณได้ แทนที่จะใช้รูปแบบ PIN หรือรหัสผ่าน

1 ที่หน้าจอการตั้งค่า สัมผัส **ความปลอดภัยและความเป็นส่วนตัว** → **ชีวมาตร** → **การจำแนกใบหน้า**

2 ปลดล็อกหน้าจอโดยใช้วิธีการล็อกหน้าจอที่ตั้งค่าไว้

3 สัมผัสสวิตช์ **การปลดล็อกด้วยใบหน้า** เพื่อเปิด

4 ที่หน้าจอล็อก ดูไปที่หน้าจอ

เมื่อใบหน้าของคุณได้รับการจดจำแล้ว คุณสามารถปลดล็อกหน้าจอโดยไม่ต้องใช้วิธีการล็อกหน้าจอใดๆ เพิ่มเติมอีก หากใบหน้าของคุณไม่ได้รับการจดจำ ใช้วิธีการล็อกหน้าจอที่ได้กำหนดไว้แล้วล่วงหน้า

การลบข้อมูลใบหน้าที่ได้ลงทะเบียนไว้แล้ว

คุณสามารถลบข้อมูลใบหน้าที่คุณได้ลงทะเบียนไว้แล้ว

1 ที่หน้าจอการตั้งค่า สัมผัส **ความปลอดภัยและความเป็นส่วนตัว** → **ชีวมาตร** → **การจำแนกใบหน้า**

2 ปลดล็อกหน้าจอโดยใช้วิธีการล็อกหน้าจอที่ตั้งค่าไว้

3 สัมผัส **ลบข้อมูลใบหน้า** → **ลบออก**

เมื่อใบหน้าที่ได้ลงทะเบียนไว้แล้วถูกลบไป คุณสมบัติทั้งหมดที่เกี่ยวข้องก็จะถูกปิดไปด้วย

การจดจำลายนิ้วมือ

ในการจำแนกลายนิ้วมือสำหรับฟังก์ชัน ต้องลงทะเบียนและจัดเก็บข้อมูลลายนิ้วมือไว้ในเครื่องของคุณ



- คุณสมบัตินี้อาจไม่สามารถใช้ได้ ทั้งนี้ขึ้นอยู่กับผู้ให้บริการหรือรุ่น
- การจดจำลายนิ้วมือใช้ลักษณะเด่นเฉพาะของลายนิ้วมือแต่ละอันเพื่อปรับปรุงความปลอดภัยของอุปกรณ์ของคุณ โอกาสที่เซ็นเซอร์ลายนิ้วมือจะแยกแยะลายนิ้วมือสองอันผิดพลาดอยู่ในระดับต่ำมาก อย่างไรก็ตาม ในกรณีที่ลายนิ้วมือแยกกัน พบได้น้อยมากที่เซ็นเซอร์จะถือว่าเป็นลายนิ้วมือเดียวกัน
- ฟิร์มแวร์รอยแบบหนาสามารถส่งผลกระทบต่อประสิทธิภาพการทำงานได้ หากคุณใช้ตัวป้องกันหน้าจอ ตรวจสอบให้แน่ใจว่ามีป้ายกำกับว่าสามารถใช้งานร่วมกับเซ็นเซอร์ลายนิ้วมือที่หน้าจอได้ (เช่น ตัวป้องกันหน้าจอที่ขายโดยซัมซุง)
- หากคุณใช้ลายนิ้วมือของคุณเป็นวิธีการล็อกหน้าจอ ลายนิ้วมือของคุณไม่สามารถใช้งานเพื่อปลดล็อกหน้าจอในครั้งแรกหลังจากที่เปิดเครื่องได้ เพื่อใช้งานเครื่อง คุณต้องปลดล็อกหน้าจอโดยใช้รูปแบบ PIN หรือรหัสผ่านที่คุณตั้งไว้ขณะลงทะเบียนลายนิ้วมือ โปรดใช้ความระมัดระวังที่จะไม่ลืมรูปแบบ PIN หรือรหัสผ่านของคุณ
- ถ้าลายนิ้วมือของคุณไม่ได้รับการยอมรับ ปลดล็อกเครื่องโดยใช้รูปแบบ PIN หรือรหัสผ่านที่คุณตั้งไว้เมื่อลงทะเบียนลายนิ้วมือ และจากนั้นลงทะเบียนลายนิ้วมือของคุณใหม่อีกครั้ง หากลืมรูปแบบ PIN หรือรหัสผ่าน คุณจะไม่สามารถใช้เครื่องได้หากคุณไม่ได้ทำการรีเซ็ตเครื่อง ซัมซุงจะไม่รับผิดชอบต่อการสูญเสียข้อมูลใดๆ หรือความไม่สะดวกที่เกิดจากรหัสปลดล็อกที่ได้ลืมไว้
- หากคุณเปลี่ยนวิธีการล็อกหน้าจอเป็น **ปิด** หรือ **ไม่มี** ซึ่งไม่ปลอดภัยแล้ว ข้อมูลไบโอเมตริกซ์ของคุณทั้งหมดจะถูกลบ

เพื่อให้สามารถรู้จำลายนิ้วมือได้ดีขึ้น

เมื่อคุณสแกนลายนิ้วมือของคุณที่เครื่อง ให้ตระหนักถึงเงื่อนไขต่อไปนี้ที่อาจส่งผลกระทบต่อประสิทธิภาพการทำงานของคุณสมบัติ:

- เครื่องอาจไม่สามารถอ่านลายนิ้วมือที่มีรอยย่นหรือเป็นแผลเป็น
- เครื่องอาจไม่สามารถรับรู้ลายนิ้วมือจากนิ้วมือขนาดเล็กหรือบาง
- การเพิ่มประสิทธิภาพการอ่านลายนิ้วมือให้ลงทะเบียนลายนิ้วมือของนิ้วที่ใช้ทำงานกับเครื่องบ่อยที่สุด

- เครื่องของคุณมีเซ็นเซอร์อ่านลายนิ้วมือในตัวที่กึ่งกลางด้านล่างของหน้าจอ ตรวจสอบให้แน่ใจว่าตัวป้องกันหน้าจอหรือหน้าจอบนพื้นที่เซ็นเซอร์อ่านลายนิ้วมือไม่ได้ถูกขูดขีดหรือเสียหายจากวัตถุ เช่น เหรียญ กุญแจ ปากกา และสร้อยคอ
- ตรวจสอบให้แน่ใจว่าพื้นที่เซ็นเซอร์อ่านลายนิ้วมือที่กึ่งกลางด้านล่างของหน้าจอและนิ้วมือของคุณสะอาดและแห้ง
- ถ้าคุณเอียงนิ้วมือหรือใช้ปลายนิ้วมือ เครื่องอาจไม่สามารถรับรู้ลายนิ้วมือของคุณได้ กดหน้าจอเพื่อให้ปลายนิ้วของคุณกระจายไปทั่วพื้นผิวกว้างของพื้นที่จดจำลายนิ้วมือ

การลงทะเบียนลายนิ้วมือ

ที่หน้าจอการตั้งค่า สัมผัส **ความปลอดภัยและความเป็นส่วนตัว** → **ชีวมาตร** → **ลายนิ้วมือ** และปฏิบัติตามคำแนะนำที่หน้าจอเพื่อลงทะเบียนลายนิ้วมือของคุณ หลังจากลงทะเบียน คุณสามารถตรวจสอบว่าลายนิ้วมือของคุณลงทะเบียนและชื่อหรือไม่โดยการสัมผัส **ตรวจสอบลายนิ้วมือที่เพิ่ม**

การปลดล็อกหน้าจอด้วยลายนิ้วมือของคุณ

คุณสามารถปลดล็อกหน้าจอด้วยลายนิ้วมือของคุณได้ แทนที่จะใช้รูปแบบ PIN หรือรหัสผ่าน

- 1 ที่หน้าจอการตั้งค่า สัมผัส **ความปลอดภัยและความเป็นส่วนตัว** → **ชีวมาตร** → **ลายนิ้วมือ**
- 2 ปลดล็อกหน้าจอโดยใช้วิธีการล็อกหน้าจอที่ตั้งค่าไว้
- 3 สัมผัสสวิตช์ **ปลดล็อกด้วยลายนิ้วมือ** เพื่อเปิด
- 4 ที่หน้าจอล็อก วางนิ้วมือของคุณบนเซ็นเซอร์อ่านลายนิ้วมือ และสแกนลายนิ้วมือของคุณ

จดจำลายนิ้วมือของคุณในขณะที่หน้าจอปิดอยู่

- 1 ที่หน้าจอการตั้งค่า สัมผัส **ความปลอดภัยและความเป็นส่วนตัว** → **ชีวมาตร** → **ลายนิ้วมือ**
 - 2 ปลดล็อกหน้าจอโดยใช้วิธีการล็อกหน้าจอที่ตั้งค่าไว้
 - 3 สัมผัสสวิตช์ **เปิดลายนิ้วมือทุกครั้ง** เพื่อเปิด
- หากคุณสัมผัส **แสดงไอคอนเมื่อหน้าจอปิดอยู่** คุณสามารถเปลี่ยนเวลาที่จะแสดงไอคอนการจดจำลายนิ้วมือหรือตั้งค่าให้ไม่แสดงไอคอนได้

การลบลายนิ้วมือที่ลงทะเบียนไว้

คุณสามารถลบลายนิ้วมือที่ลงทะเบียนไว้ได้

- 1 ที่หน้าจอการตั้งค่า สัมผัส **ความปลอดภัยและความเป็นส่วนตัว** → **ชีวมาตร** → **ลายนิ้วมือ**
- 2 ปลดล็อกหน้าจอโดยใช้วิธีการล็อกหน้าจอที่ตั้งค่าไว้
- 3 เลือกลายนิ้วมือเพื่อลบและสัมผัส **ลบออก**

ไฟลเดอร์ที่ปลอดภัย

ไฟลเดอร์ที่ปลอดภัยปกป้องเนื้อหาส่วนตัวและแอปของคุณ เช่น รูปภาพและรายชื่อ จากการเข้าถึงโดยบุคคลอื่น คุณสามารถเก็บเนื้อหาส่วนตัวและแอปของคุณไว้อย่างปลอดภัยแม้ในขณะที่เครื่องปลดล็อก

-  ไฟลเดอร์ที่ปลอดภัยเป็นพื้นที่จัดเก็บข้อมูลที่ปลอดภัยและแยกออกไป ข้อมูลในไฟลเดอร์ที่ปลอดภัยไม่สามารถถ่ายโอนไปยังเครื่องอื่น ๆ ผ่านทางวิธีการใช้งานร่วมกันที่ไม่ได้รับการรับรอง เช่น USB หรือ Wi-Fi Direct ความพยายามที่จะปรับแต่งระบบปฏิบัติการหรือการปรับเปลี่ยนซอฟต์แวร์จะทำให้ไฟลเดอร์ที่ปลอดภัยถูกล็อกโดยอัตโนมัติและไม่สามารถเข้าถึงได้ ก่อนที่จะบันทึกข้อมูลในไฟลเดอร์ที่ปลอดภัยต้องให้แน่ใจว่าได้ทำการแบ็กอัปสำเนาข้อมูลในสถานที่อื่นที่ปลอดภัย

การตั้งค่าไฟลเดอร์ที่ปลอดภัย

- 1 เปิด **การตั้งค่า** และสัมผัส **ความปลอดภัยและความเป็นส่วนตัว** → **การตั้งค่าความปลอดภัยเพิ่มเติม** → **ไฟลเดอร์ที่ปลอดภัย**
 - 2 ปฏิบัติตามคำแนะนำ ที่หน้าจอ เพื่อทำการตั้งค่าให้เสร็จสมบูรณ์
เมื่อหน้าต่างป๊อปอัปถามว่าคุณต้องการริเซตประเภทการล็อกไฟลเดอร์ที่ปลอดภัยด้วย Samsung account ของคุณหรือไม่ให้สัมผัส **เปิด** หากคุณลืมประเภทของล็อก คุณสามารถริเซตได้โดยการใช้ Samsung account ของคุณ หาก你不เปิดคุณสมบัตินี้ คุณจะไม่สามารถริเซตประเภทล็อกได้เมื่อคุณลืม
เมื่อการตั้งค่าเสร็จสิ้นแล้ว หน้าจอไฟลเดอร์ที่ปลอดภัยจะปรากฏขึ้นและไอคอนแอปไฟลเดอร์ที่ปลอดภัย (🔒) จะถูกเพิ่มลงไปยังหน้าจอแอป
- เมื่อแอป **ไฟลเดอร์ที่ปลอดภัย** ล็อกอยู่ คุณจะต้องปลดล็อกโดยการใช้วิธีการล็อกที่ได้กำหนดไว้ล่วงหน้า
 - เพื่อเปลี่ยนชื่อหรือไอคอนของไฟลเดอร์ที่ปลอดภัย สัมผัส  → **กำหนดเอง**

การตั้งค่าเงื่อนไขล็อกอัตโนมัติสำหรับโพลเดอร์ที่ปลอดภัย

1 เปิดแอป **โพลเดอร์ที่ปลอดภัย** และสัมผัส  → การตั้งค่า → ล็อกโพลเดอร์ที่ปลอดภัยโดยอัตโนมัติ

2 ให้เลือกทางเลือกการล็อก

 เพื่อล็อกโพลเดอร์ที่ปลอดภัยของคุณด้วยตนเอง สัมผัส  → **ล็อกและออก**

การย้ายเนื้อหาไปยังโพลเดอร์ที่ปลอดภัย

ย้ายเนื้อหา เช่นรูปภาพและวิดีโอไปยังโพลเดอร์ที่ปลอดภัย การดำเนินการดังต่อไปนี้เป็นตัวอย่งของการย้ายภาพจากที่จัดเก็บข้อมูลค่าเริ่มต้นไปยังโพลเดอร์ที่ปลอดภัย

1 เปิดแอป **โพลเดอร์ที่ปลอดภัย** และสัมผัส  → **เพิ่มไฟล์**

2 สัมผัส **รูปภาพ** ทำเครื่องหมายที่ภาพเพื่อเคลื่อนย้าย และจากนั้นสัมผัส **เรียบร้อย**

3 สัมผัส **ย้าย**

รายการที่ได้เลือกไว้จะถูกลบออกจากโพลเดอร์เดิมและได้ย้ายไปยังโพลเดอร์ที่ปลอดภัย เพื่อคัดลอกรายการ สัมผัส **คัดลอก**

 วิธีการเคลื่อนย้ายเนื้อหาอาจแตกต่างกันออกไป ทั้งนี้ขึ้นอยู่กับชนิดของเนื้อหา

การย้ายเนื้อหาออกจากโพลเดอร์ที่ปลอดภัย

ย้ายเนื้อหาจากโพลเดอร์ที่ปลอดภัยไปยังแอปที่สอดคล้องกันในที่จัดเก็บข้อมูลค่าเริ่มต้น การดำเนินการดังต่อไปนี้เป็นตัวอย่งของการย้ายภาพจากโพลเดอร์ที่ปลอดภัยไปยังที่จัดเก็บข้อมูลเริ่มต้น

1 เปิดแอป **โพลเดอร์ที่ปลอดภัย** และสัมผัส **แกลเลอรี**

2 เลือกรูปภาพและสัมผัส  → **นำออกจาก โพลเดอร์ที่ปลอดภัย**

รายการที่เลือกไว้จะถูกย้ายไปยัง **แกลเลอรี** ในที่จัดเก็บข้อมูลค่าเริ่มต้น

การเพิ่มแอป

เพิ่มแอปเพื่อการใช้งานในโพลเดอร์ที่ปลอดภัย

1 เปิดแอป **โพลเดอร์ที่ปลอดภัย** และสัมผัส **+**

2 ทำเครื่องหมายที่หนึ่งในจำนวนแอปที่ได้ติดตั้งไว้ในเครื่องและสัมผัส **เพิ่ม**

การลบแอปจากโพลเดอร์ที่ปลอดภัย

แตะและกดค้างไว้ที่แอปเพื่อลบ และสัมผัส **ถอนการติดตั้ง**

การเพิ่มบัญชี

เพิ่มบัญชีซั่มซุงและบัญชี Google หรือบัญชีอื่นๆ เพื่อซิงค์กับแอปในโฟลเดอร์ที่ปลอดภัย



- 1 เปิดแอป **โฟลเดอร์ที่ปลอดภัย** และสัมผัส  → **การตั้งค่า** → **จัดการบัญชี** → **เพิ่มแอดเดสส์**
- 2 เลือกบริการบัญชี
- 3 ปฏิบัติตามคำแนะนำ ที่หน้าจอ เพื่อทำการตั้งค่าบัญชีให้เสร็จสมบูรณ์

การซ่อนโฟลเดอร์ที่ปลอดภัย

คุณสามารถซ่อนทางลัดโฟลเดอร์ที่ปลอดภัยจากหน้าจอแอป

เปิดแอป **โฟลเดอร์ที่ปลอดภัย** สัมผัส  → **การตั้งค่า** และจากนั้นสัมผัสสวิตช์ **เพิ่ม โฟลเดอร์ที่ปลอดภัย ไปยังหน้าจอแอป** เพื่อปิด

หรืออีกวิธีหนึ่ง เปิดแผงการแจ้งเตือน บัดลง และจากนั้น สัมผัส  (**โฟลเดอร์ปลอดภัย**) เพื่อปิด

คุณสมบัติ หากคุณไม่พบ  (**โฟลเดอร์ปลอดภัย**) ที่แผงการตั้งค่าด่วน สัมผัส  → **แก้ไข** และลากปุ่มไปด้านบนเพื่อเพิ่มเติม

หากคุณต้องการแสดงโฟลเดอร์ที่ปลอดภัยอีกครั้ง เปิด **การตั้งค่า** สัมผัส **ความปลอดภัยและความเป็นส่วนตัว** → **การตั้งค่าความปลอดภัยเพิ่มเติม** → **โฟลเดอร์ที่ปลอดภัย** และจากนั้นสัมผัสสวิตช์ **เพิ่ม โฟลเดอร์ที่ปลอดภัย ไปยังหน้าจอแอป** เพื่อเปิด

ถอนการติดตั้งโฟลเดอร์ที่ปลอดภัย

คุณสามารถถอนการติดตั้งโฟลเดอร์ที่ปลอดภัยรวมถึงเนื้อหาและแอปในนั้นด้วย

เปิดแอป **โฟลเดอร์ที่ปลอดภัย** และสัมผัส  → **การตั้งค่า** → **การตั้งค่าเพิ่มเติม** → **ถอนการติดตั้ง**

เพื่อแบ็กอัปเนื้อหาก่อนการถอนการติดตั้งโฟลเดอร์ที่ปลอดภัย ทำเครื่องหมายที่ **ย้ายไฟล์มีเดียไปยังโฟลเดอร์ที่ปลอดภัย** และสัมผัส **ถอนการติดตั้ง** เพื่อเข้าถึงข้อมูลที่ได้รับการแบ็กอัปจากโฟลเดอร์ที่ปลอดภัย เปิดแอป **ไฟล์ส่วนตัว** และสัมผัส **ที่จัดเก็บข้อมูลภายใน** → **Download** → **Secure Folder**

 บันทึกที่บันทึกไว้ใน **Samsung Notes** จะไม่ได้รับการแบ็กอัป

Wi-Fi ที่ปลอดภัย

Secure Wi-Fi เป็นบริการที่รักษาความปลอดภัยการเชื่อมต่อเครือข่าย Wi-Fi ของคุณ เข้ารหัสข้อมูลโดยใช้เครือข่าย Wi-Fi และปิดใช้งานการติดตามแอปและเว็บไซต์เพื่อให้คุณสามารถใช้เครือข่าย Wi-Fi ได้อย่างปลอดภัย ตัวอย่างเช่น เมื่อใช้เครือข่าย Wi-Fi ที่ไม่ปลอดภัยในที่สาธารณะ เช่น ร้านกาแฟหรือสนามบิน Secure Wi-Fi จะเปิดโดยอัตโนมัติเพื่อให้ไม่มีใครสามารถแฮ็กข้อมูลการเข้าสู่ระบบของคุณหรือตรวจสอบกิจกรรมของคุณในแอปและเว็บไซต์ได้

ที่หน้าจอการตั้งค่า สัมผัส **ความปลอดภัยและความเป็นส่วนตัว** → **การตั้งค่าความปลอดภัยเพิ่มเติม** → **Wi-Fi ที่ปลอดภัย** และปฏิบัติตามคำแนะนำ ที่หน้าจอ เพื่อทำการตั้งค่าให้เสร็จสมบูรณ์ หากคุณสัมผัส **กิจกรรมการปกป้อง** คุณสามารถตรวจสอบประวัติว่าเครือข่ายของคุณได้รับการป้องกันด้วย Wi-Fi ที่ปลอดภัยอย่างไรและเมื่อใด

เมื่อเปิด Secure Wi-Fi แล้ว ไอคอน  จะปรากฏบนแถบสถานะ



- การใช้คุณสมบัตินี้อาจส่งผลให้ความเร็วเครือข่าย Wi-Fi ช้าลง
- คุณสมบัตินี้อาจไม่สามารถใช้ได้ขึ้นอยู่กับเครือข่าย Wi-Fi ผู้ให้บริการ หรือรุ่น

การเลือกแอปเพื่อปกป้องการใช้ Secure Wi-Fi

เลือกแอปเพื่อปกป้องการใช้ Secure Wi-Fi เพื่อให้คุณสามารถปกป้องข้อมูลได้อย่างปลอดภัย เช่น รหัสผ่านหรือกิจกรรมของคุณในแอปของคุณจากการเข้าถึงโดยบุคคลอื่น

ที่หน้าจอการตั้งค่า สัมผัส **ความปลอดภัยและความเป็นส่วนตัว** → **การตั้งค่าความปลอดภัยเพิ่มเติม** → **Wi-Fi ที่ปลอดภัย** →  → **การตั้งค่า** → **แอปที่ป้องกัน** และสัมผัสสวิตช์ถัดจากแอปที่คุณต้องการป้องกันโดยการใช้ Secure Wi-Fi



แอปบางแอปอาจไม่รองรับคุณสมบัตินี้

แผนการคุ้มครองการจัดซื้อ

คุณได้รับแผนการคุ้มครองฟรีสำหรับเครือข่าย Wi-Fi ทุกเดือน คุณยังสามารถซื้อแผนการคุ้มครองที่ชำระเงินแล้วและมีการป้องกันแบบตัวต่อตัวที่ไม่จำกัดในระยะเวลาที่จำกัด

1 ที่หน้าจอการตั้งค่า สัมผัส **ความปลอดภัยและความเป็นส่วนตัว** → **การตั้งค่าความปลอดภัยเพิ่มเติม** → **Wi-Fi ที่ปลอดภัย**

2 สัมผัส **แผนการปกป้อง** → **อัปเดต** และเลือกแผนที่คุณต้องการ



สำหรับแผนการคุ้มครองบางอย่าง คุณสามารถถ่ายโอนแผนการคุ้มครองไปยังเครื่องอื่นที่ลงชื่อเข้าใช้ Samsung account ของคุณ

3 ปฏิบัติตามคำแนะนำ ที่หน้าจอ เพื่อทำการซื้อให้เสร็จสมบูรณ์

Samsung Pass

ลงทะเบียนข้อมูลไบโอเมตริกซ์ของคุณกับ Samsung Pass และยืนยันตัวตนของคุณเมื่อใช้บริการที่ต้องมีข้อมูลเข้าสู่ระบบหรือข้อมูลส่วนบุคคล



- คุณลักษณะลงชื่อเข้าใช้เว็บไซต์สามารถใช้ได้เฉพาะกับเว็บไซต์ที่คุณเข้าใช้งานผ่านแอป **Samsung Internet** บางเว็บไซต์อาจไม่รองรับคุณสมบัตินี้
- ข้อมูลไบโอเมตริกซ์ที่ได้ลงทะเบียนไว้จะถูกบันทึกลงในเครื่องของคุณเท่านั้นและไม่ได้ซิงค์กับเครื่องหรือเซิร์ฟเวอร์อื่น ๆ

การลงทะเบียน Samsung Pass

ก่อนที่จะใช้ Samsung Pass ลงทะเบียนข้อมูลไบโอเมตริกซ์ของคุณไปยัง Samsung Pass

ที่หน้าจอลงชื่อเข้าใช้เว็บไซต์ **ความปลอดภัยและความเป็นส่วนตัว** → **การตั้งค่าความปลอดภัยเพิ่มเติม** → **Samsung Pass** ปฏิบัติตามคำแนะนำที่หน้าจอเพื่อทำการตั้งค่าให้เสร็จสมบูรณ์

การตรวจสอบยืนยันรหัสผ่าน Samsung account

คุณสามารถใช้ข้อมูลไบโอเมตริกซ์ที่ได้ลงทะเบียนไว้แล้วของคุณเพื่อยืนยันตัวตนของคุณแทนการป้อนรหัสผ่าน Samsung account ตัวอย่างเช่น เมื่อคุณซื้อเนื้อหาต่าง ๆ จาก **Galaxy Store**

ที่หน้าจอลงชื่อเข้าใช้ Samsung Pass **ความปลอดภัย** → **การตั้งค่า** → **บัญชีผู้ใช้และการซิงค์** และจากนั้นสัมผัส **สวิตช์ ยืนยันด้วย Samsung Pass** เพื่อเปิด

ใช้งาน Samsung Pass เพื่อลงชื่อเข้าใช้เว็บไซต์

คุณสามารถใช้ Samsung Pass เพื่อลงชื่อเข้าใช้เว็บไซต์ที่รองรับการกรอก ID และรหัสผ่านโดยอัตโนมัติ

- 1 ที่หน้าลงชื่อเข้าใช้ของเว็บไซต์ ป้อนชื่อผู้ใช้และรหัสผ่านของคุณ และจากนั้นสัมผัสปุ่มลงชื่อเข้าใช้ของเว็บไซต์
- 2 เมื่อหน้าต่างป๊อปอัพถามว่าคุณต้องการบันทึกข้อมูลการลงชื่อเข้าใช้ที่ปรากฏขึ้นมาหรือไม่นั้น ทำเครื่องหมายที่ **เข้าสู่ระบบด้วย Samsung Pass** และสัมผัส **จดจำ**

ใช้งาน Samsung Pass เพื่อลงชื่อเข้าใช้แอป

คุณสามารถใช้ Samsung Pass เพื่อลงชื่อเข้าใช้แอปที่รองรับการกรอก ID และรหัสผ่านโดยอัตโนมัติ

- 1 ที่หน้าลงชื่อเข้าใช้ของแอป บ้อนชื่อผู้ใช้และรหัสผ่านของคุณ และจากนั้นสัมผัสปุ่มลงชื่อเข้าใช้ของแอป
- 2 เมื่อหน้าต่างป๊อปอัพถามว่าคุณต้องการบันทึกข้อมูลการลงชื่อเข้าใช้ที่ปรากฏขึ้นมาหรือไม่นั้น สัมผัส **บันทึก**

การลงชื่อเข้าใช้ด้วยการใช้งานพาสคีย์

ในแอปหรือเว็บไซต์ที่รองรับการลงชื่อเข้าใช้ด้วยพาสคีย์ คุณสามารถลงชื่อเข้าใช้ด้วยพาสคีย์ที่บันทึกไว้ใน Samsung Pass แทน ID และรหัสผ่าน

- 1 ให้สร้างพาสคีย์ที่แอปหรือเว็บไซต์ที่คุณกำลังใช้งานอยู่
วิธีการสร้างพาสคีย์อาจแตกต่างกันไปขึ้นอยู่กับแอปหรือเว็บไซต์
- 2 เมื่อหน้าต่างป๊อปอัพถามว่าคุณต้องการบันทึกข้อมูลพาสคีย์ที่ปรากฏขึ้นมาหรือไม่นั้น เลือก Samsung Pass
- 3 ปฏิบัติตามคำแนะนำที่หน้าจอเพื่อบันทึกพาสคีย์
ตอนนี้คุณสามารถลงชื่อเข้าใช้ด้วยรหัสผ่านที่ได้บันทึกไว้ใน Samsung Pass

การจัดการข้อมูลการลงชื่อเข้าใช้

ตรวจสอบรายการเว็บไซต์และแอปที่คุณได้ตั้งค่าเพื่อใช้งาน Samsung Pass และจัดการข้อมูลในการลงชื่อเข้าใช้ของคุณ

- 1 ที่หน้าจอหลัก Samsung Pass สัมผัส **แอป/เว็บไซต์** และให้เลือกเว็บไซต์หรือแอปจากรายการ
- 2 สัมผัส **แก้ไข** และปรับเปลี่ยนรหัส รหัสผ่านของคุณ และชื่อของเว็บไซต์หรือแอป
เพื่อลบข้อมูลการลงชื่อเข้าใช้ของคุณ สัมผัส **ลบ**

ใช้งาน Samsung Pass พร้อมกับเว็บไซต์และแอป

เมื่อมีการใช้งานเว็บไซต์หรือแอปที่สนับสนุน Samsung Pass คุณสามารถลงชื่อเข้าใช้ด้วย Samsung Pass เพื่อตรวจสอบรายการเว็บไซต์และแอปที่รองรับ Samsung Pass ที่หน้าจอหลัก Samsung Pass สัมผัส  → **การตั้งค่า** → **พันธมิตร** ถ้าไม่มีเว็บไซต์หรือแอปที่รองรับ Samsung Pass **พันธมิตร** จะไม่ปรากฏขึ้น



- เว็บไซต์และแอปที่มีให้อาจแตกต่างกันขึ้นอยู่กับผู้ให้บริการหรือรุ่น
- ซัมซุงจะไม่รับผิดชอบต่อความสูญเสียหรือความไม่สะดวกใดๆ ที่เกิดขึ้นจากการลงชื่อเข้าใช้เว็บไซต์หรือแอปผ่าน Samsung Pass

การบ่อนข้อมูลส่วนบุคคลของคุณโดยอัตโนมัติ



คุณสามารถใช้ Samsung Pass เพื่อบ่อนข้อมูลส่วนตัวของคุณ เช่น ที่อยู่หรือข้อมูลบัตรสำหรับการชำระเงินของคุณในแอปที่รองรับการบ่อนฟอร์มโดยอัตโนมัติ

1 ที่หน้าจอหลักของ Samsung Pass ให้เลือกตัวเลือกภายใต้ **ข้อมูลส่วนบุคคล**

2 บ่อนข้อมูลและสัมผัส **บันทึก**

ตอนนี้คุณสามารถใช้ข้อมูลไบโอเมตริกซ์ที่คุณได้ลงทะเบียนไว้กับ Samsung Pass เมื่อบ่อนข้อมูลส่วนบุคคลโดยอัตโนมัติที่แอปที่รองรับ

การลบข้อมูล Samsung Pass ของคุณ

คุณสามารถลบข้อมูลไบโอเมตริกซ์ ข้อมูลลงชื่อเข้าใช้ และข้อมูลแอปที่ลงทะเบียนของคุณกับ Samsung Pass ที่หน้าจอหลักของ Samsung Pass สัมผัส  → **การตั้งค่า** → **อุปกรณ์ที่ใช้ Samsung Pass** →  → **ออก** จาก Samsung Pass



- Samsung account ของคุณจะยังคงใช้งานได้
- ข้อมูล Samsung Pass ที่เครื่องอื่นที่ได้ลงชื่อเข้าใช้ใน Samsung account ของคุณก็จะถูกลบไปด้วย

ตำแหน่ง

เปลี่ยนการตั้งค่าการอนุญาตข้อมูลตำแหน่ง

ที่หน้าจอการตั้งค่า สัมผัส **ตำแหน่ง**

- **การอนุญาตแอป:** ตรวจสอบรายการแอปที่ได้รับอนุญาตให้เข้าถึงตำแหน่งของเครื่องและแก้ไขการตั้งค่าการอนุญาต
- **บริการระบุตำแหน่ง:** ตั้งค่าเครื่องเพื่อใช้งาน Wi-Fi หรือคุณสมบัติบลูทูธเพื่อเพิ่มความถูกต้องของข้อมูลตำแหน่ง แม้ในขณะที่คุณสมบัติดังกล่าวปิดอยู่ คุณยังสามารถตรวจสอบบริการตำแหน่งที่ตั้งที่เครื่องของคุณใช้งาน
- **การเข้าถึงล่าสุด:** ตรวจสอบว่ามีแอปใดบ้างที่ร้องขอข้อมูลตำแหน่งที่ตั้งปัจจุบันของคุณ

ความปลอดภัยและเหตุฉุกเฉิน

จัดการข้อมูลทางการแพทย์และรายชื่อติดต่อในกรณีฉุกเฉิน คุณยังสามารถเปลี่ยนการตั้งค่าสำหรับคุณสมบัติฉุกเฉินได้ เช่น การแจ้งเตือนฉุกเฉินแบบไร้สาย

ที่หน้าจอการตั้งค่า สัมผัส **ความปลอดภัยและเหตุฉุกเฉิน**

- **ข้อมูลทางการแพทย์:** ป้อนข้อมูลทางการแพทย์ของคุณ
- **รายชื่อฉุกเฉิน:** เพิ่มรายชื่อติดต่อฉุกเฉินของคุณ
- **SOS ฉุกเฉิน:** ตั้งค่าเครื่องให้โทรฉุกเฉินไปยังหมายเลขที่ตั้งไว้ล่วงหน้าเมื่อคุณกดปุ่มด้านข้างห้าครั้ง
- **การแชร์ฉุกเฉิน:** ตั้งค่าเครื่องให้ส่งข้อมูล เช่น ตำแหน่งของคุณหรือการแจ้งเตือนแบตเตอรี่ต่ำของเครื่องไปยังรายชื่อติดต่อฉุกเฉินในช่วงเวลาหนึ่ง
- **ปิดเสียงการแจ้งเตือนขณะขับรถ:** เปิดคุณสมบัติห้ามรบกวนโดยอัตโนมัติขณะขับรถ
- **บริการตำแหน่งกรณีฉุกเฉิน:** เปิดคุณสมบัติบริการตำแหน่งฉุกเฉิน (ELS)
- **การแจ้งเตือนฉุกเฉินไร้สาย:** เปลี่ยนการตั้งค่าสำหรับการแจ้งเตือนฉุกเฉินแบบไร้สาย
- **การแจ้งเตือนแผ่นดินไหว:** เปิดคุณสมบัติการแจ้งเตือนแผ่นดินไหว
- **การแจ้งเตือนอุปกรณ์ติดตามที่ไม่รู้จัก:** คุณจะได้รับแจ้งเตือนหากตรวจพบตัวติดตามที่ไม่รู้จักกำลังเดินทางไปกับคุณ



คุณสมบัติบางอย่างอาจไม่สามารถใช้ได้ขึ้นอยู่กับภูมิภาคหรือรุ่น

บัญชีผู้ใช้และการแบ็คอัพ

ทางเลือก

ซิงค์ แบ็คอัพ หรือกู้คืนข้อมูลในเครื่องของคุณโดยใช้ Samsung Cloud คุณยังสามารถลงชื่อเข้าใช้บัญชี เช่น Samsung account หรือ บัญชี Google ของคุณ หรือถ่ายโอนข้อมูลไปยังหรือมาจากเครื่องอื่น ๆ ผ่านทาง Smart Switch ได้

ที่หน้าจอลงชื่อเข้าใช้ สัมผัส **บัญชีผู้ใช้และการแบ็คอัพ**

- **จัดการบัญชี:** เพิ่มบัญชีซัมซุง และบัญชี Google หรือบัญชีอื่น ๆ ของคุณ เพื่อซิงค์
- **Samsung Cloud:** แบ็คอัพข้อมูลและการตั้งค่าของคุณ และกู้คืนข้อมูลและการตั้งค่าของเครื่องก่อนหน้า แม้ว่าคุณจะไม่ได้ใช้ก็ตาม โปรดดูที่ [Samsung Cloud](#) สำหรับข้อมูลเพิ่มเติม
- **Google Drive:** เก็บรักษาข้อมูลส่วนตัว ข้อมูลแอป และการตั้งค่าของคุณในเครื่องของคุณให้ปลอดภัย คุณสามารถสำรองข้อมูลที่ละเอียดอ่อน คุณจะต้องลงชื่อเข้าใช้บัญชี Google ของคุณเพื่อแบ็คอัพข้อมูล
- **Smart Switch:** เปิด Smart Switch และถ่ายโอนข้อมูลจากเครื่องก่อนหน้าของคุณ โปรดดูที่ [การถ่ายโอนข้อมูลจากเครื่องเดิมของคุณ \(Smart Switch\)](#) สำหรับข้อมูลเพิ่มเติม



แบ็คอัพข้อมูลอย่างสม่ำเสมอไปยังตำแหน่งที่ปลอดภัย เช่น Samsung Cloud หรือคอมพิวเตอร์ เพื่อให้คุณสามารถกู้คืนได้หากข้อมูลได้รับความเสียหายหรือสูญหายเพราะเกิดจากการตั้งค่าโรงงานโดยไม่ได้ตั้งใจ

Samsung Cloud

แบ็คอัพข้อมูลเครื่องของคุณไปยัง Samsung Cloud และกู้คืนได้ในภายหลัง

การสำรองข้อมูล

คุณสามารถแบ็คอัพข้อมูลเครื่องของคุณไปยัง Samsung Cloud

- 1 ที่หน้าจอลงชื่อเข้าใช้ สัมผัส **บัญชีผู้ใช้และการแบ็คอัพ** และสัมผัส **แบ็คอัพข้อมูล** ภายใต้ **Samsung Cloud**
- 2 สัมผัสสวิตช์ที่อยู่ถัดจากรายการที่คุณต้องการแบ็คอัพและสัมผัส **แบ็คอัพเดี๋ยวนี้**

3 สัมผัส เรียบร้อย



- ข้อมูลบางอย่างจะไม่สามารถแบ็คอัพ เพื่อตรวจสอบข้อมูลใดจะได้รับการแบ็คอัพ ที่หน้าจอการตั้งค่า สัมผัส **บัญชีผู้ใช้และการแบ็คอัพ** และสัมผัส **แบ็คอัพข้อมูล** ภายใต้ **Samsung Cloud**
- เพื่อตรวจสอบข้อมูลแบ็คอัพสำหรับเครื่องอื่น ๆ ใน Samsung Cloud ของคุณ ที่หน้าจอการตั้งค่า สัมผัส **บัญชีผู้ใช้และการแบ็คอัพ** → **คืนค่าข้อมูล** และจากนั้นเลือกเครื่องที่คุณต้องการ

การคืนค่าข้อมูล

คุณสามารถกู้คืนข้อมูลแบ็คอัพจาก Samsung Cloud ไปยังเครื่องของคุณได้

- 1 ที่หน้าจอการตั้งค่า สัมผัส **บัญชีผู้ใช้และการแบ็คอัพ**
- 2 สัมผัส **คืนค่าข้อมูล** และเลือกเครื่องที่คุณต้องการ
- 3 ทำเครื่องหมายที่รายการที่คุณต้องการเพื่อกู้คืนและสัมผัส **คืนค่า**

Google

กำหนดการตั้งค่าสำหรับคุณสมบัติบางอย่างที่ให้มาโดย Google

ที่หน้าจอการตั้งค่า สัมผัส **Google**





คุณสมบัติขั้นสูง

ทางเลือก

เปิดคุณสมบัติขั้นสูงแล้วเปลี่ยนการตั้งค่าที่ควบคุมอยู่

ที่หน้าจอการตั้งค่า สัมผัส **คุณสมบัติขั้นสูง**

- **ระบบอัจฉริยะขั้นสูง**: ใช้คุณสมบัติ AI เพื่อช่วยให้คุณใช้เครื่องของคุณ โปรดดูที่ **ระบบอัจฉริยะขั้นสูง** สำหรับข้อมูลเพิ่มเติม
- **Bixby**: Bixby เป็นอินเทอร์เฟซผู้ใช้ที่ช่วยให้คุณสามารถใช้เครื่องของคุณได้สะดวกยิ่งขึ้น โปรดดูที่ **Bixby** สำหรับข้อมูลเพิ่มเติม

- **การแนะนำอัจฉริยะ:** ตั้งค่าเครื่องให้วิเคราะห์ข้อมูลสำคัญในข้อความที่ได้เลือกไว้หรือข้อความที่ได้รับ เช่น กิจกรรมและที่อยู่ และแนะนำให้เพิ่มเป็นกิจกรรมในปฏิทินหรือใช้แอปที่เกี่ยวข้อง คุณยังได้รับคำแนะนำสำหรับการดำเนินการที่เป็นประโยชน์หรือข้อความที่ต้องใส่ใจตามประวัติการใช้แอปของคุณได้อีกด้วย
 -  ข้อมูลที่เก็บรวบรวมไว้จะถูกจัดเก็บและใช้เฉพาะในเครื่องนี้เท่านั้นเพื่อปกป้องข้อมูลส่วนบุคคลของคุณ
- **Labs:** ใช้คุณสมบัติใหม่ของเครื่อง
- **S Pen:** เปลี่ยนการตั้งค่าสำหรับการใช้ S Pen โปรดดูที่ [S Pen \(Galaxy S24 Ultra\)](#) สำหรับข้อมูลเพิ่มเติม
- **ปุ่มด้านข้าง:** เลือกแอปหรือคุณสมบัติเพื่อเปิดใช้โดยใช้ปุ่มด้านข้าง โปรดดูที่ [การตั้งค่าปุ่มด้านข้าง](#) สำหรับข้อมูลเพิ่มเติม
- **มัลติวินโดว:** ตั้งค่าวิธีเปิดใช้งานมัลติวินโดว คุณยังสามารถกำหนดการตั้งค่าสำหรับมัลติวินโดวได้ โปรดดูที่ [มัลติวินโดว](#) สำหรับข้อมูลเพิ่มเติม
- **การเคลื่อนไหวและท่าทาง:** เปิดคุณสมบัติการเคลื่อนไหวและกำหนดการตั้งค่า โปรดดูที่ [การเคลื่อนไหวและท่าทาง](#) สำหรับข้อมูลเพิ่มเติม
- **โหมดมือเดียว:** เปิดโหมดทำงานมือเดียวเพื่อความสะดวกของคุณเมื่อคุณใช้เครื่องด้วยมือเดียว
- **ภาพหน้าจอและการบันทึกหน้าจอ:** เปลี่ยนการตั้งค่าสำหรับภาพหน้าจอและตัวบันทึกหน้าจอ
- **แสดงรายชื่อเมื่อแชร์คอนเทนต์:** ตั้งค่าเครื่องเพื่อแสดงไอคอนบุคคลที่คุณได้ติดต่อบนแผงตัวเลือกที่ใช้ทำงานร่วมกันเพื่อที่คุณจะสามารถแชร์เนื้อหาได้โดยตรง
- **แอปเพิกัดการโทรวิดีโอ:** ตั้งค่าให้ใช้แอปเพิกัดต่าง ๆ เช่น การเปลี่ยนพื้นหลังระหว่างการสนทนาทางวิดีโอ โปรดดูที่ [แอปเพิกัดการโทรวิดีโอ](#) สำหรับข้อมูลเพิ่มเติม
 -  • คุณสมบัตินี้ใช้ได้เฉพาะในบางแอปเท่านั้น
 - คุณสมบัตินี้บางอย่างอาจไม่สามารถใช้ได้ในรุ่น
- **ความสว่างของวิดีโอ:** เพิ่มความสว่างหน้าจอและทำให้สีสดใสยิ่งขึ้นเมื่อคุณเล่นวิดีโอ
 -  คุณสมบัตินี้บางอย่างอาจไม่สามารถใช้งานได้บางแอป
- **Dual Messenger:** ติดตั้งแอปที่สองและใช้บัญชีแยกต่างหากสองบัญชีสำหรับแอป messenger เดียวกัน โปรดดูที่ [Dual Messenger](#) สำหรับข้อมูลเพิ่มเติม
 -  คุณสมบัตินี้บางอย่างอาจไม่สามารถใช้ได้ในรุ่น

ระบบอัจฉริยะขั้นสูง

ใช้คุณสมบัติ AI เพื่อช่วยให้คุณใช้เครื่องของคุณ

ที่หน้าจอลงการตั้งค่า สัมผัส **คุณสมบัติขั้นสูง** → **ระบบอัจฉริยะขั้นสูง**

- **โทรศัพท์:** รับการแปลแบบเรียลไทม์ระหว่างการโทรด้วยเสียง
- **แป้นพิมพ์ Samsung:** เปลี่ยนสไตล์การเขียน รับคำแนะนำการสะกดและไวยากรณ์ และแปลข้อความในแอปการสนทนาและข้อความตัวอักษรที่เลือกไว้
- **ตัวช่วยแปล:** แปลบทสนทนาที่แบบสดและส่งออกเป็นคำพูดหรือข้อความ
- **Samsung Notes:** ปรับปรุงบันทึกด้วยการจัดรูปแบบอัตโนมัติ การสรุป การแก้ไข และการสร้างหน้าปกให้โดยอัตโนมัติ
- **บันทึกเสียง:** แปลงการบันทึกเป็นการถอดเสียงข้อความและสรุปเพื่อที่คุณสามารถรีวหรือแปลการบันทึกเหล่านั้น
- **Samsung Internet:** รับข้อความสรุปของหน้าเว็บพร้อมกับคำแปลฉบับเต็ม
- **แก้ไขรูปถ่าย:** แก้ไขรูปภาพโดยการเคลื่อนย้าย การเคลื่อนย้ายใหม่ หรือการปรับขนาดใหม่ของบุคคลหรือวัตถุและจากนั้นสร้างพื้นหลังใหม่เพื่อเติมเต็มส่วนที่ขาดหายไป

การเคลื่อนไหวและท่าทาง

เปิดคุณสมบัติการเคลื่อนไหวและกำหนดค่าการตั้งค่า

ที่หน้าจอลงการตั้งค่า สัมผัส **คุณสมบัติขั้นสูง** → **การเคลื่อนไหวและท่าทาง**

- **ยกขึ้นเพื่อปลุก:** ตั้งค่าเครื่องเพื่อเปิดหน้าจอเมื่อคุณหยิบเครื่องขึ้นมา
- **แตะสองครั้งเพื่อเปิดหน้าจอ:** ตั้งค่าเครื่องให้เปิดหน้าจอโดยการสัมผัสสองครั้งที่ใดก็ได้ที่หน้าจอขณะที่หน้าจอปิดอยู่
- **แตะสองครั้งเพื่อปิดหน้าจอ:** ตั้งค่าเครื่องให้ปิดหน้าจอโดยการสัมผัสสองครั้งที่พื้นที่ว่างที่หน้าจอหลักหรือหน้าจอล็อก
- **เตือนเมื่อหยิบโทรศัพท์ขึ้น:** ตั้งค่าเครื่องให้เตือนเมื่อคุณไม่ได้รับสายหรือมีข้อความใหม่เข้ามาเมื่อคุณหยิบเครื่องขึ้นมา



คุณสมบัตินี้อาจไม่ทำงานหากหน้าจอเปิดอยู่หรือเครื่องไม่ได้อยู่บนพื้นผิวที่เรียบ

- **ปิดเสียงด้วยท่าทาง:** ตั้งค่าเครื่องให้ปิดเสียงบางอย่างด้วยการเคลื่อนไหวหรือท่าทาง
- **ใช้ฝ่ามือปิดเพื่อจับภาพ:** ตั้งค่าให้เครื่องบันทึกภาพหน้าจอเมื่อคุณใช้มือปิดไปทางซ้ายหรือขวาผ่านหน้าจอ คุณสามารถตรวจสอบรูปภาพที่บันทึก **แกลเลอรี** ขณะที่กำลังใช้งานแอปและคุณสมบัติบางอย่างอาจไม่สามารถบันทึกภาพหน้าจอได้





การเขย่าหรือแรงกระแทกที่มากเกินไปต่อเครื่องอาจทำให้เกิดบ่อนข้อมูลสำหรับบางคุณสมบัติโดยไม่ได้ตั้งใจ

แอปเฟกต์การโทรวิดีโอ

คุณสามารถใช้คุณสมบัติต่าง ๆ เช่น การเปลี่ยนพื้นหลังระหว่างระหว่างวิดีโอคอล

ที่หน้าจอแอปการสนทนาทางวิดีโอให้เปิดแผงการแจ้งเตือน ปิดลงด้านล่าง และจากนั้นสัมผัส **แอปเฟกต์การโทรวิดีโอ**

-  : รีเซ็ตการตั้งค่า
-  : เลือกหรือเพิ่มสีพื้นหลังหรือภาพเพื่อใช้ระหว่างการโทรวิดีโอ
- **พื้นหลัง:** เปลี่ยนหรือเบลอพื้นหลังระหว่างการโทรวิดีโอ
- **ใบหน้า:** ใช้แอปเฟกต์ความงามกับใบหน้า
- **โทนสี:** ปรับโทนสีและความสว่างของหน้าจอ
- **จัดเฟรมอัตโนมัติ:** เปิดหรือปิดคุณสมบัติการจัดเฟรมอัตโนมัติ เมื่อเปิดคุณสมบัตินี้ เครื่องจะเปลี่ยนมุมการถ่ายภาพและการซูมอัตโนมัติโดยการจดจำและติดตามบุคคลในขณะการโทรวิดีโอ



- คุณสมบัตินี้บางอย่างอาจไม่สามารถใช้ได้ขึ้นอยู่กับรุ่น
- คุณสมบัตินี้บางอย่างสามารถใช้ได้เฉพาะเมื่อใช้กล้องหน้าเท่านั้น

Dual Messenger

ติดตั้งแอปที่สองและสามารถแยกใช้สองบัญชีสำหรับแอป messenger เดียวกัน

1 ที่หน้าจอการตั้งค่า สัมผัส **คุณสมบัติขั้นสูง** → Dual Messenger

แอปที่ได้รับการสนับสนุนจะปรากฏขึ้น

2 สัมผัสสวิตช์ของแอปเพื่อติดตั้งแอปที่สอง

แอปที่สองจะได้รับการติดตั้ง ไอคอนแอปที่สองจะปรากฏพร้อมด้วย 

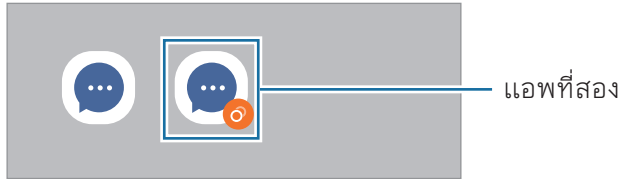

- คุณสมบัติของเมสเซนเจอร์แบบนี้อาจไม่สามารถใช้ได้ทั้งนี้ขึ้นอยู่กับแอป
- คุณสมบัติบางอย่างของแอปอาจมีข้อจำกัดสำหรับแอปที่สอง

การถอนการติดตั้งแอปที่สอง

1 ที่หน้าจอการตั้งค่า สัมผัส **คุณสมบัติขั้นสูง** → Dual Messenger

2 สัมผัสสวิตช์ของแอปที่คุณต้องการยกเลิกการติดตั้งและสัมผัส **ถอนการติดตั้ง** ข้อมูลทั้งหมดที่เกี่ยวข้องกับแอปที่สองจะถูกลบออก



หากคุณถอนการติดตั้งแอปแรก แอปที่สองจะถูกลบด้วย

Digital Wellbeing และการควบคุมของผู้ปกครอง

ตรวจสอบประวัติการใช้งานเครื่องของคุณและใช้คุณสมบัติเพื่อป้องกันเครื่องของคุณจากการรบกวนชีวิตของคุณ คุณยังสามารถตั้งค่าการควบคุมโดยผู้ปกครองสำหรับลูก ๆ ของคุณและจัดการการใช้งานดิจิทัลของพวกเขาที่หน้าจอการตั้งค่า สัมผัส **Digital Wellbeing และการควบคุมของผู้ปกครอง**

- **เป้าหมายเวลาหน้าจอ:** ตั้งค่าเป้าหมายว่าคุณจะใช้เครื่องของคุณมากแค่ไหนในแต่ละวัน
- **ตัวตั้งเวลาแอป:** จำกัดเวลาการใช้งานรายวันสำหรับแต่ละแอปโดยการตั้งค่าตัวจับเวลา เมื่อถึงขีดจำกัด แอปจะถูกปิดและคุณจะไม่สามารถใช้งานได้
- **การตรวจสอบการซักรถ:** เปิดการตรวจสอบการซักรถเพื่อตรวจสอบระยะเวลาที่คุณใช้เครื่องของคุณขณะซักรถ
- **ตรวจสอบการเดิน:** เปิดการตรวจสอบการเดินเพื่อตรวจสอบระยะเวลาที่คุณใช้เครื่องของคุณขณะเดิน
- **ตัวตรวจสอบระดับเสียง:** เปิดการตรวจสอบระดับเสียงเพื่อป้องกันการได้ยินของคุณ
- **การควบคุมของผู้ปกครอง:** จัดการการใช้งานดิจิทัลของบุตรหลานของคุณ

การดูแลอุปกรณ์

คุณสมบัติการบำรุงรักษาเครื่องให้ภาพรวมของสถานะของแบตเตอรี่ ที่จัดเก็บข้อมูล หน่วยความจำ และความปลอดภัยของระบบของเครื่องของคุณ คุณยังสามารถปรับแต่งเครื่องได้

ที่หน้าจอการตั้งค่า สัมผัส **การดูแลอุปกรณ์**

- **ปรับตอนนี้:** ปิดแอปที่ทำงานอยู่ที่พื้นหลังหรือใช้แบตเตอรี่ในปริมาณที่ผิดปกติและสแกนหาแอปและมัลแวร์ที่สร้างความขัดข้องเพื่อเพิ่มประสิทธิภาพเครื่องของคุณ
- **แบตเตอรี่:** ตรวจสอบพลังงานแบตเตอรี่ที่เหลืออยู่และเวลาที่ใช้เครื่อง สำหรับเครื่องที่มีระดับแบตเตอรี่ต่ำ ให้รักษาพลังงานแบตเตอรี่ไว้โดยการเปิดคุณสมบัติประหยัดพลังงาน โปรดดูที่ **แบตเตอรี่** สำหรับข้อมูลเพิ่มเติม

- **ที่จัดเก็บข้อมูล:** ตรวจสอบสถานะของที่จัดเก็บข้อมูลที่ใช้แล้วและที่สามารถใช้ได้และเพิ่มที่จัดเก็บข้อมูล โดยการลบไฟล์ที่ไม่จำเป็นออก เช่น ไฟล์ในถังขยะรีไซเคิล ไฟล์ที่ไม่ได้ใช้งาน หรือไฟล์ที่ซ้ำกันหลังจากการตรวจสอบแล้ว
 - 📁 • ความจุที่มีอยู่จริงของที่จัดเก็บข้อมูลภายในจะน้อยกว่าในข้อมูลจำเพาะเนื่องจากระบบปฏิบัติการและแอปพื้นฐานจะใช้งานที่จัดเก็บข้อมูลส่วนหนึ่ง ความจุที่พร้อมใช้งานอาจเปลี่ยนแปลงไปเมื่อคุณอัปเดตอุปกรณ์
 - คุณสามารถตรวจสอบความจุที่สามารถใช้ได้ของที่จัดเก็บข้อมูลภายในในส่วนข้อมูลจำเพาะสำหรับเครื่องของคุณได้ที่เว็บไซต์ของซัมซุง
- **หน่วยความจำ:** ตรวจสอบการใช้หน่วยความจำหรือสล็อต **ล้างตอนนี้** เพื่อเพิ่มหน่วยความจำโดยการหยุดแอปพื้นหลัง
- **การปกป้องแอป:** สแกนเครื่องของคุณเพื่อหามัลแวร์และกิจกรรมอื่น ๆ ที่น่าสงสัยเพื่อความปลอดภัย
- **โปรไฟล์ประสิทธิภาพ:** เปลี่ยนโปรไฟล์ประสิทธิภาพการทำงานโดยพิจารณาจากความเร็วในการประมวลผลของเครื่อง อายุการใช้งานแบตเตอรี่ และประสิทธิภาพการระบายความร้อน
- **การปรับปรุงประสิทธิภาพอัตโนมัติ:** ดำเนินการเพิ่มประสิทธิภาพโดยอัตโนมัติโดยการปิดแอปพื้นหลังหรือล้างหน่วยความจำ เพื่อให้เครื่องทำงานอยู่ในสภาพที่ดีที่สุด

สล็อต **รีสตาร์ทอัตโนมัติ** เพื่อตั้งค่าเครื่องให้รีสตาร์ทโดยอัตโนมัติเมื่อตรวจพบปัญหาด้านประสิทธิภาพการทำงานหรือตามเวลาที่คุณตั้งไว้
- **อัปเดตซอฟต์แวร์:** ปรับปรุงซอฟต์แวร์ของเครื่องของคุณผ่านทางบริการเฟิร์มแวร์ผ่านทางออนไลน์ (FOTA) นอกจากนี้คุณยังสามารถกำหนดเวลาการปรับปรุงซอฟต์แวร์ได้อีกด้วย
- **การวิเคราะห์:** ทดสอบเครื่องของคุณโดยการใช้ Samsung Members
- **โหมดบำรุงรักษา:** เปิดโหมดการบำรุงรักษาเพื่อปกป้องความเป็นส่วนตัวของคุณในขณะที่คนอื่นกำลังใช้เครื่องของคุณ เช่น เมื่อคุณส่งเครื่องไปซ่อม

แอป

จัดการแอปของเครื่องและเปลี่ยนการตั้งค่าของแอป คุณสามารถตรวจสอบข้อมูลการใช้งานของแอป เปลี่ยนการแจ้งเตือน หรือการตั้งค่าการอนุญาต หรือถอนการติดตั้ง หรือปิดการใช้งานแอปที่ไม่จำเป็น

ที่หน้าจอการตั้งค่า สล็อต **แอป**

การจัดการทั่วไป

ปรับแต่งการตั้งค่าระบบของเครื่องของคุณหรือตั้งค่าเครื่องใหม่

ที่หน้าจอการตั้งค่า ล้มผัส **การจัดการทั่วไป**

- **ภาษา:** ให้เลือกภาษาของเครื่อง โปรดดูที่ **การเพิ่มภาษาของเครื่อง** สำหรับข้อมูลเพิ่มเติม
- **ภาษาของแอป:** เลือกภาษาที่คุณต้องการใช้สำหรับแต่ละแอป
- **แพ็คเกจภาษา:** จัดการหรือดาวน์โหลดชุดภาษาสำหรับการบ่อนข้อมูลด้วยเสียง คุณสมบัติการอ่านข้อความ เป็นเสียงพูด และการแปล
- **วันที่และเวลา:** เข้าถึงและปรับเปลี่ยนการตั้งค่าเพื่อควบคุมวิธีการที่เครื่องแสดงเวลาและวันที่
 หากแบตเตอรี่หมดเกลี้ยง เวลาและวันที่จะถูกตั้งค่าใหม่
- **การตั้งค่า แป้นพิมพ์ Samsung:** เปลี่ยนการตั้งค่าสำหรับแป้นพิมพ์ซัมซุง
- **รายการแป้นพิมพ์และแป้นพิมพ์พื้นฐาน:** ให้เลือกแป้นพิมพ์ที่จะใช้ตามค่าเริ่มต้นและเปลี่ยนการตั้งค่าแป้นพิมพ์
- **แป้นพิมพ์จริง:** เปลี่ยนการตั้งค่าสำหรับแป้นพิมพ์ภายนอก
- **เมาส์และแป้นสัมผัส:** เปลี่ยนการตั้งค่าสำหรับเมาส์ภายนอกหรือแป้นสัมผัส
- **รหัสผ่าน, พาสคีย์, และกรอกอัตโนมัติ:** เปลี่ยนบริการที่คุณต้องการหรือจัดการบริการทั้งหมดสำหรับรหัสผ่าน พาสคีย์ และการบ่อนอัตโนมัติ
- **รีเซ็ท:** การตั้งค่าเครื่องของคุณใหม่หรือดำเนินการตั้งค่าข้อมูลจากโรงงาน
- **บริการที่กำหนดเอง:** ตั้งค่าเพื่อรับบริการส่วนบุคคลตามความสนใจของคุณและวิธีการใช้เครื่องของคุณ
- **ติดต่อเรา:** ถามคำถามหรือตรวจสอบคำถามที่พบบ่อย

การเพิ่มภาษาของเครื่อง

คุณสามารถเพิ่มภาษาที่จะใช้ในเครื่องของคุณ

- 1 ที่หน้าจอการตั้งค่า สัมผัส **การจัดการทั่วไป** → **ภาษา** → **เพิ่มภาษา**
เพื่อตรวจสอบทุกภาษาที่สามารถเพิ่มได้ สัมผัส **⋮** → **ทุกภาษา**
- 2 ให้เลือกภาษาที่จะเพิ่ม
- 3 เพื่อตั้งค่าภาษาที่ได้เลือกไว้เป็นภาษาเริ่มต้น สัมผัส **ตั้งค่าเริ่มต้น** เพื่อเก็บการตั้งภาษาในปัจจุบัน สัมผัส **ใช้ค่าปัจจุบัน**
ภาษาที่เลือกจะถูกเพิ่มเข้าไปในรายการภาษาของคุณ หากคุณเปลี่ยนภาษาเริ่มต้น ภาษาที่เลือกจะถูกเพิ่มเข้าไปที่ด้านบนสุดของรายการ

เพื่อเปลี่ยนภาษาเริ่มต้นจากรายการภาษาของคุณ ให้เลือกภาษาที่คุณต้องการและสัมผัส **ใช้** หากแอปไม่รองรับภาษาเริ่มต้น จะมีการใช้ภาษาที่รองรับในลำดับถัดไปในรายการ

การช่วยเหลือการเข้าถึง

กำหนดการตั้งค่าที่หลากหลายเพื่อปรับปรุงการเข้าใช้งานเครื่อง โปรดดูที่ **การช่วยเหลือการเข้าถึง** สำหรับข้อมูลเพิ่มเติม

ที่หน้าจอการตั้งค่า สัมผัส **การช่วยเหลือการเข้าถึง**

อัปเดตซอฟต์แวร์

ปรับปรุงซอฟต์แวร์ของเครื่องของคุณผ่านทางบริการเฟิร์มแวร์ผ่านทางออนไลน์ (FOTA) นอกจากนี้คุณยังสามารถกำหนดเวลาการปรับปรุงซอฟต์แวร์ได้อีกด้วย

ที่หน้าจอการตั้งค่า สัมผัส **อัปเดตซอฟต์แวร์**

- **ดาวน์โหลดและติดตั้ง:** ตรวจสอบและติดตั้งอัปเดตด้วยตนเอง
- **ดาวน์โหลดอัตโนมัติผ่าน Wi-Fi:** ตั้งค่าเครื่องเพื่อดาวน์โหลดอัปเดตโดยอัตโนมัติเมื่อเชื่อมต่อเข้ากับเครือข่าย Wi-Fi
- **อัปเดตล่าสุด:** ตรวจสอบข้อมูลเกี่ยวกับการอัปเดตซอฟต์แวร์ครั้งล่าสุด



ถ้าการปรับปรุงซอฟต์แวร์ถูกเงินถูกลบออกมากเพื่อความปลอดภัยของเครื่องของคุณและเพื่อบล็อกไวรัสชนิดใหม่ๆ จะได้รับการติดตั้งโดยอัตโนมัติโดยไม่ต้องมีการตกลงของคุณ

ข้อมูลการปรับปรุงความปลอดภัย

การปรับปรุงความปลอดภัยมีไว้เพื่อเสริมสร้างความปลอดภัยของเครื่องของคุณและปกป้องข้อมูลส่วนตัวของคุณ สำหรับการปรับปรุงความปลอดภัยสำหรับรุ่นของคุณ โปรดเยี่ยมชม security.samsungmobile.com



เว็บไซต์ดังกล่าวรองรับเฉพาะบางภาษาเท่านั้น

เกี่ยวกับโทรศัพท์

การเข้าถึงข้อมูลเครื่องของคุณ

ที่หน้าจอการตั้งค่า สัมผัส **เกี่ยวกับโทรศัพท์**

เพื่อเปลี่ยนชื่อเครื่องของคุณ สัมผัส **แก้ไข**

- **ข้อมูลสถานะ:** ตรวจสอบข้อมูลเครื่องที่หลากหลาย เช่น สถานะ SIM การ์ด Wi-Fi ที่อยู่ MAC และเลขหมายประจำเครื่อง
- **ข้อมูลทางกฎหมาย:** เข้าถึงข้อมูลทางกฎหมายที่เกี่ยวข้องกับเครื่อง เช่น ข้อมูลความปลอดภัยและใบอนุญาตโอเพนซอร์ส
- **ข้อมูลซอฟต์แวร์:** เข้าถึงข้อมูลซอฟต์แวร์ของเครื่อง เช่น รุ่นของระบบปฏิบัติการและรุ่นของเฟิร์มแวร์
- **ข้อมูลแบตเตอรี่:** ตรวจสอบข้อมูลของแบตเตอรี่ เช่น ความจุแบตเตอรี่

ประกาศการใช้งาน

ข้อควรระวังในการใช้เครื่อง

โปรดอ่านคู่มือผู้ใช้เมื่อใช้งานเครื่องของคุณเพื่อให้แน่ใจว่ามีการใช้งานที่ปลอดภัยและถูกต้อง

- คำอธิบายต่างๆ ขึ้นอยู่กับการตั้งค่าปกติของเครื่อง
- เนื้อหาบางส่วนอาจแตกต่างจากเครื่องของคุณ ทั้งนี้ขึ้นกับภูมิภาค ผู้ให้บริการ รายละเอียดของรุ่น หรือซอฟต์แวร์ของเครื่อง
- อาจจำเป็นต้องมีการเชื่อมต่อเครื่องเข้ากับเครือข่าย Wi-Fi หรือเครือข่ายมือถือเมื่อใช้แอปหรือคุณสมบัติบางอย่าง
- เนื้อหา (เนื้อหาคุณภาพสูง) ที่จำเป็นต้องใช้งาน CPU และหน่วยความจำสูง จะส่งผลกระทบต่อประสิทธิภาพการทำงานโดยรวมของเครื่อง แอปที่เกี่ยวข้องกับเนื้อหานั้นอาจไม่สามารถทำงานเป็นปกติ ทั้งนี้ขึ้นกับข้อกำหนดของอุปกรณ์และสิ่งแวดล้อมที่ใช้ใช้งานอุปกรณ์นั้น
- ชัมซุงไม่รับผิดชอบปัญหาด้านประสิทธิภาพที่เกิดจากแอปที่เข้ามาโดยผู้ให้บริการรายอื่นนอกเหนือจากชัมซุง
- ชัมซุงไม่รับผิดชอบปัญหาประสิทธิภาพการทำงานหรือความเข้ากันไม่ได้ซึ่งเกิดจากการตั้งค่าลงทะเบียน หรือการเปลี่ยนแปลงซอฟต์แวร์ระบบปฏิบัติการการแก้ไข การพยายามกำหนดค่าระบบปฏิบัติการอาจทำให้เครื่องหรือแอปทำงานผิดปกติ
- ซอฟต์แวร์ ข้อมูลเสียง วอลเปเปอร์ รูปภาพ และสื่ออื่นๆ ที่ให้มาพร้อมเครื่องนี้ ได้รับสิทธิ์ให้ใช้งานได้โดยจำกัด การดึงเอาข้อมูลและใช้สื่อเหล่านี้เพื่อการค้าหรือเพื่อวัตถุประสงค์อื่นเป็นการละเมิดกฎหมายลิขสิทธิ์ ผู้ใช้มีความรับผิดชอบทุกประการสำหรับกรณีการใช้งานสื่อผิดกฎหมาย
- คุณอาจเสียค่าบริการเพิ่มเติมสำหรับบริการข้อมูล เช่น การส่งข้อความ การอัปเดตและการดาวน์โหลด การซิงค์อัตโนมัติ หรือการใช้งานบริการบอกตำแหน่ง ทั้งนี้ขึ้นอยู่กับแผนการใช้ข้อมูลของคุณ สำหรับการโอนย้ายข้อมูลขนาดใหญ่ ขอแนะนำให้ใช้คุณสมบัติ Wi-Fi
- แอปพื้นฐานที่มากับอุปกรณ์อาจมีการอัปเดตและอาจไม่รองรับการใช้งานอีกต่อไป โดยไม่มีการแจ้งให้ทราบล่วงหน้า
- การดัดแปลงระบบปฏิบัติการหรือติดตั้งซอฟต์แวร์จากแหล่งที่ไม่เป็นทางการอาจส่งผลให้เครื่องทำงานผิดปกติและข้อมูลเสียหายหรือสูญหาย การกระทำเหล่านี้เป็นการละเมิดข้อตกลงอนุญาตการใช้งานของชัมซุง และจะทำให้การรับประกันสิ้นสุดลง

- คุณสามารถมองเห็นหน้าจอได้อย่างชัดเจนแม้ในแสงแดดจ้ากลางแจ้งโดยการปรับช่วงความคมชัดโดยอัตโนมัติตามสภาพแวดล้อมโดยรอบ อันเนื่องมาจากธรรมชาติของผลิตภัณฑ์นั้น การแสดงกราฟิกคงที่เป็นระยะเวลานานอาจทำให้เกิดภาพฉายภาพ (อาการจอเบิร์น) หรือภาพเงา
 - ไม่แนะนำให้ใช้กราฟิกคงที่ในบางส่วนหรือทั้งหมดของหน้าจอเป็นระยะเวลานานและปิดหน้าจอเมื่อไม่ได้ใช้เครื่อง
 - คุณสามารถตั้งค่าหน้าจอให้ปิดโดยอัตโนมัติเมื่อคุณไม่ได้ใช้งาน เปิด **การตั้งค่า** สัมผัส **จอภาพ** → **หมดเวลาหน้าจอ** และจากนั้นเลือกระยะเวลาที่คุณต้องการให้เครื่องรอก่อนการปิดหน้าจอ
 - เพื่อตั้งค่าหน้าจอให้ปรับความสว่างโดยอัตโนมัติตามสภาพแวดล้อมโดยรอบ เปิด **การตั้งค่า** สัมผัส **จอภาพ** และจากนั้นสัมผัสสวิตช์ **ความสว่างปรับอัตโนมัติ** เพื่อเปิด
- อุปกรณ์บางเครื่องจะต้องได้รับการอนุมัติจากคณะกรรมการกลางกำกับดูแลกิจการสื่อสาร (FCC) ทั้งนี้ขึ้นอยู่กับภูมิภาคและรุ่น

หากเครื่องของคุณได้รับการอนุมัติจาก FCC แล้ว คุณสามารถตรวจสอบรหัส FCC ของเครื่องดังกล่าวได้ เพื่อเข้าถึงรหัส FCC เปิด **การตั้งค่า** และสัมผัส **เกี่ยวกับโทรศัพท์** → **ข้อมูลสถานะ** หากเครื่องของคุณไม่มีรหัส FCC หมายความว่าเครื่องนั้นไม่ได้รับอนุญาตให้จำหน่ายในสหรัฐอเมริกาหรือดินแดนของตนและอาจถูกนำไปยังสหรัฐอเมริกาเพื่อการใช้งานส่วนตัวของเจ้าของเท่านั้น
- ห้ามใช้งานเครื่องส่งแถบความถี่กว้างมาก (UWB) เมื่ออยู่บนเครื่องบินหรือเรือ เมื่อคุณเปิดโหมดการบิน คุณสมบัติ UWB จะถูกปิดลง (Galaxy S24 Ultra, Galaxy S24+)
- แบนด์วิดท์ที่ได้รับการรองรับกับเครื่องนี้อาจแตกต่างกันไป ทั้งนี้ขึ้นอยู่กับภูมิภาคและผู้ให้บริการ
- ความพร้อมใช้งานของเครือข่าย 5G อาจแตกต่างกันไปขึ้นอยู่กับรุ่น ประเทศ ผู้ให้บริการเครือข่าย และสภาพแวดล้อมของผู้ใช้

- เครื่องของคุณมีส่วนประกอบของแม่เหล็ก เก็บให้ห่างจากบัตรเครดิต อุปกรณ์ทางการแพทย์แบบฝัง และเครื่องอื่น ๆ ที่อาจได้รับผลกระทบจากแม่เหล็กได้ในกรณีของอุปกรณ์ทางการแพทย์ให้วางเครื่องของคุณให้ห่างมากกว่า 15 ซม. ให้หยุดการใช้งานเครื่องของคุณหากคุณสงสัยว่ามีการรบกวนอุปกรณ์ทางการแพทย์ของคุณ และปรึกษาแพทย์หรือผู้ผลิตอุปกรณ์ทางการแพทย์ของคุณ

ไอคอนเพื่อการแนะนำ



คำเตือน: สถานการณ์ที่อาจทำให้เกิดการบาดเจ็บต่อตัวคุณหรือผู้อื่น



ข้อควรระวัง: สถานการณ์ที่อาจทำให้เกิดความเสียหายต่อเครื่องหรืออุปกรณ์อื่นๆ ของคุณ



แจ้งให้ทราบ: ข้อควรรู้ คำแนะนำในการใช้งาน หรือข้อมูลเพิ่มเติม

หมายเหตุเกี่ยวกับเนื้อหาแพ็คเกจและอุปกรณ์เสริม

โปรดดูคู่มือการเริ่มต้นใช้งานแบบด่วนสำหรับเนื้อหาแพ็คเกจ

- รายการสิ่งที่ให้มากับเครื่องนี้และอุปกรณ์เสริมที่มีอาจแตกต่างกันไป ทั้งนี้ขึ้นอยู่กับภูมิภาคและผู้ให้บริการ
- รายการสิ่งให้มาที่นี่ได้รับการออกแบบมาโดยเฉพาะสำหรับเครื่องนี้เท่านั้น และอาจเข้ากันไม่ได้กับเครื่องอื่น
- ลักษณะภายนอกและข้อมูลจำเพาะอาจมีการเปลี่ยนแปลงโดยไม่แจ้งให้ทราบล่วงหน้า
- คุณสามารถซื้ออุปกรณ์เสริมเพิ่มเติมได้จากตัวแทนจำหน่ายของซัมซุงใกล้บ้านคุณ โปรดตรวจสอบให้แน่ใจว่าอุปกรณ์เหล่านั้นเข้ากันได้กับเครื่องก่อนซื้อ
- ใ้ใช้อุปกรณ์เสริมที่ผ่านการรับรองจากซัมซุง การใช้งานอุปกรณ์เสริมที่ไม่ได้รับการรับรองอาจทำให้เกิดปัญหาในการใช้งานและทำงานผิดปกติ ซึ่งจะไม่อยู่ในการคุ้มครองของประกัน
- อุปกรณ์เสริมที่มีทั้งหมดอาจมีการเปลี่ยนแปลง ทั้งนี้ขึ้นอยู่กับบริษัทผู้ผลิตทั้งสิ้น สำหรับข้อมูลเพิ่มเติมเกี่ยวกับอุปกรณ์เสริมที่มี โปรดอ้างอิงเว็บไซต์ของซัมซุง
- หูฟัง (USB Type-C) ที่รองรับเอาต์พุตดิจิทัลนั้นสามารถใช้ได้กับเครื่องนี้ อย่างไรก็ตาม เครื่องอาจไม่สามารถใช้งานร่วมกับหูฟังที่ใช้วิธีการเอาต์พุตเสียงที่แตกต่างกันหรือผลิตโดยผู้ผลิตรายอื่น
- สาย USB ที่ให้มาด้วยรองรับการชาร์จได้ถึง 3 A ไม่รวมเครื่องชาร์จมาด้วย เพื่อประสิทธิภาพสูงสุดในการชาร์จให้ใช้เครื่องชาร์จ 45 วัตต์ อย่างเป็นทางการของซัมซุงและสาย USB ที่สามารถใช้งานร่วมกันได้ที่มีจำหน่ายแยกต่างหาก (Galaxy S24 Ultra, Galaxy S24+)
- สาย USB ที่ให้มาด้วยรองรับการชาร์จได้ถึง 3 A ไม่รวมเครื่องชาร์จมาด้วย (Galaxy S24)

การดูแลรักษาคุณสมบัติกันน้ำและกันฝุ่น

เครื่องของคุณกันน้ำและกันฝุ่นและตรงตามมาตรฐานสากลต่อไปนี้

- การรับรองการกันน้ำระดับ IP68: ตามข้อกำหนดของมาตรฐาน IEC 60529 ซึ่งได้รับการทดสอบในน้ำจืด 15–35 °C 86–106 kPa 1.5 ม. เป็นเวลา 30 นาที โดยไม่มีการเคลื่อนไหว

คุณจะต้องปฏิบัติตามหลักเกณฑ์นี้เพื่อรักษาการกันน้ำและกันฝุ่นของเครื่องของคุณ

- ห้ามนำเครื่องไปสัมผัสถูกน้ำในสระว่ายน้ำหรือน้ำทะเล
- หากเครื่องสัมผัสกับน้ำที่ไม่สะอาดหรือของเหลวอื่น ๆ เช่น น้ำสบู่ น้ำมัน น้ำหอม ครีมนวดผม น้ำยาทำความสะอาดมือ ผลิตภัณฑ์เคมี เช่น เครื่องสำอาง หรือของเหลวที่มีแอลกอฮอล์ให้ทำความสะอาดเครื่องด้วยน้ำจืดที่ไม่ไหล เช็ดด้วยผ้านุ่มและสะอาด และจากนั้นเช็ดให้แห้งก่อนใช้งานเพื่อรักษาระดับการกันน้ำ
- ห้ามนำเครื่องไปสัมผัสถูก น้ำที่ไหลแรง แรงดันน้ำที่เพิ่มขึ้นอย่างกะทันหันอาจเกินระดับการกันน้ำที่ได้รับประกันได้
- ในสถานที่ต่าง ๆ เช่น ห้องอาบน้ำหรือห้องอบไอน้ำ ประสิทธิภาพการกันน้ำอาจได้รับความเสียหายเนื่องจากอุณหภูมิเกิดการเปลี่ยนแปลงอย่างกะทันหัน
- หากเครื่องได้รับการกระแทกจากภายนอกหรือได้รับความเสียหาย ความสามารถในการกันน้ำก็อาจลดลง

หากเครื่องสัมผัสกับน้ำหรือสิ่งที่ทำให้สกปรก ให้ปฏิบัติตามคำแนะนำนี้:

- เช็ดเครื่องด้วยผ้านุ่มและสะอาด และจากนั้นเช็ดให้แห้งอย่างทั่วถึง
- หากไมโครโฟนหรือลำโพงไม่แห้งสนิท อาจส่งผลให้เสียงไม่ชัดเจนระหว่างการโทรได้
- หน้าจอและคุณสมบัติอื่น ๆ อาจไม่ทำงานเป็นปกติถ้าใช้งานเครื่องในน้ำ
- อย่าเชื่อมต่อเครื่องชาร์จหรืออุปกรณ์เสริมใด ๆ จนกว่าเครื่องจะแห้งสนิท เครื่องอาจได้รับความเสียหายได้ หากเชื่อมต่อเข้ากับอุปกรณ์เสริมหรือเครื่องชาร์จในขณะที่แจ็คอเนกประสงค์ยังไม่แห้ง

ความสามารถในการกันน้ำและกันฝุ่นของอุปกรณ์ Samsung Galaxy ของคุณไม่คงทนถาวร และอาจลดลงเมื่อเวลาผ่านไปเนื่องจากการสึกหรอตามปกติ

สถานการณ์ที่ความร้อนของเครื่องสูงเกินไปและการแก้ปัญหา

เมื่อเครื่องเกิดร้อนขึ้นในขณะที่ชาร์จแบตเตอรี่

ในขณะที่กำลังชาร์จ เครื่องและเครื่องชาร์จอาจจะร้อนขึ้น ระหว่างการชาร์จแบบไร้สายหรือการชาร์จอย่างรวดเร็ว เมื่อแต่เครื่องอาจจะรู้สึกร้อน ดังกล่าวนี้อาจไม่ได้ส่งผลกระทบต่ออายุการใช้งานหรือประสิทธิภาพของเครื่อง และอยู่ในช่วงปกติของการดำเนินงานของเครื่อง หากแบตเตอรี่มีอาการร้อนเกินไป ความเร็วในการชาร์จอาจลดลงหรือเครื่องชาร์จอาจหยุดการชาร์จ

ให้ทำสิ่งดังต่อไปนี้เมื่อเครื่องเกิดร้อนขึ้น:

- ถอดเครื่องชาร์จจากเครื่องและปิดแอปใดๆที่กำลังเปิดใช้งานอยู่ รอให้เครื่องเย็นลงและจากนั้นเริ่มทำการชาร์จเครื่องอีกครั้ง
- หากส่วนล่างของเครื่องมีอาการร้อนจัด อาจเป็นเพราะสาย USB ที่เชื่อมต่อได้รับความเสียหาย แทนที่สาย USB ที่เสียหายกับสายใหม่ที่ได้รับการอนุมัติจากซัมซุงแล้ว
- เมื่อใช้เครื่องชาร์จแบบไร้สาย อย่างวางวัตถุแปลกปลอม เช่นวัตถุที่เป็นโลหะ แม่เหล็ก และบัตรแถบแม่เหล็กระหว่างเครื่องและเครื่องชาร์จแบบไร้สาย



คุณสมบัติการชาร์จแบบไร้สายหรือการชาร์จด่วนนั้นมิให้ใช้งานได้ในพื้นที่รองรับเท่านั้น

เมื่อเครื่องเกิดร้อนขึ้นระหว่างการใช้งาน

เมื่อคุณใช้คุณสมบัติหรือแอปที่ต้องใช้พลังงานมากขึ้นหรือใช้แอปเหล่านั้นเป็นระยะเวลานาน เครื่องของคุณอาจร้อนขึ้นชั่วคราวเพราะการใช้พลังงานแบตเตอรี่ที่เพิ่มขึ้น ปิดแอปใดๆที่เปิดใช้งานอยู่และโปรดพักการใช้งานเครื่องสักครู่

ให้ดูตัวอย่างของสถานการณ์ดังต่อไปนี้ที่เครื่องอาจมีอาการร้อนจัด

- ในระหว่างการตั้งค่าเริ่มต้นหลังจากที่ซื้อหรือเมื่อทำการเรียกคืนข้อมูล
- เมื่อมีการดาวน์โหลดไฟล์ขนาดใหญ่

- เมื่อใช้แอปที่ต้องใช้พลังงานมากขึ้นหรือใช้แอปเป็นระยะเวลานาน
 - เมื่อเล่นเกมที่มีคุณภาพสูงเป็นระยะเวลานาน
 - เมื่อบันทึกวิดีโอเป็นระยะเวลานาน
 - เมื่อสตรีมมิ่งวิดีโอในขณะที่ใช้การตั้งค่าความสว่างสูงสุด
 - เมื่อเชื่อมต่อเข้ากับโทรทัศน์
- ในขณะที่ใช้งานแบบมัลติทาสกิ้ง (หรือ เมื่อเปิดใช้งานแอปจำนวนมากในพื้นที่หลัง)
 - เมื่อใช้งานมัลติวินโดว์
 - เมื่อทำการปรับปรุงหรือทำการติดตั้งแอปในขณะที่ทำการบันทึกวิดีโอ
 - เมื่อทำการดาวน์โหลดไฟล์ขนาดใหญ่ในระหว่างการสนทนาทางวิดีโอ
 - เมื่อทำการบันทึกวิดีโอขณะที่ใช้แอปทิศทาง
- เมื่อใช้ข้อมูลจำนวนมากสำหรับการซิงค์กับคลาวด์ อีเมลล์ หรือบัญชีอื่นๆ
- เมื่อใช้แอปทิศทางในรถยนต์ในขณะที่เครื่องถูกวางไว้ในที่ที่โดนแสงแดดโดยตรง
- เมื่อใช้ฮอตสปอตมือถือและคุณสมบัติการเชื่อมต่ออินเทอร์เน็ต
- เมื่อใช้เครื่องในพื้นที่ที่มีสัญญาณอ่อนหรือไม่สามารถรับสัญญาณได้
- เมื่อชาร์จแบตเตอรี่ด้วยสาย USB ที่ได้รับความเสียหาย
- เมื่อแจ็คออกประสงค์ของเครื่องได้รับความเสียหายหรือสัมผัสกับวัตถุแปลกปลอม เช่น ของเหลว ฝุ่น ผง โลหะ และไส้ดินสอ
- เมื่อคุณทำการโรมมิ่ง

ให้ทำสิ่งดังต่อไปนี้เมื่อเครื่องเกิดร้อนขึ้น:

- ทำการปรับปรุงเครื่องด้วยซอฟต์แวร์ใหม่ล่าสุดเป็นประจำ
- การขัดกันระหว่างแอปที่เปิดใช้งานอยู่อาจทำให้เครื่องเกิดอาการร้อนขึ้น เริ่มการทำงานเครื่องใหม่
- ปิดคุณสมบัติ Wi-Fi, GPS และบลูทูธเมื่อไม่ได้ใช้งาน
- ปิดแอปที่เพิ่มการใช้พลังงานแบตเตอรี่หรือที่เปิดใช้งานในพื้นที่หลังเมื่อไม่ได้ใช้งาน
- ลบไฟล์ที่ไม่จำเป็นหรือแอปที่ไม่ได้ใช้
- ลดความสว่างของหน้าจอ
- ถ้าอุปกรณ์ร้อนเกินไปหรือคุณรู้สึกว่าอุปกรณ์ร้อนเป็นเวลานาน โปรดพักการใช้งานอุปกรณ์สักครู่ ถ้าเครื่องยังคงร้อนจัดอยู่ให้ติดต่อศูนย์บริการซัมซุงหรือศูนย์บริการที่ได้รับอนุญาต

ข้อควรระวังสำหรับเครื่องที่ร้อนเกินไป

หากคุณเริ่มรู้สึกอึดอัดเพราะเครื่องมีอากาศร้อนจัด ให้หยุดการใช้เครื่อง

เมื่ออุปกรณ์นี้เกิดความร้อนขึ้น คุณสมบัติและประสิทธิภาพการทำงานอาจถูกจำกัด หรืออุปกรณ์อาจปิดการทำงานลงเพื่อให้อุปกรณ์เย็นขึ้น คุณสมบัตินี้ใช้ได้เฉพาะในรุ่นที่รองรับเท่านั้น

- หากเครื่องมีอากาศร้อนจัด ความสว่างของหน้าจอ อัตราการรีเฟรชหน้าจอ และประสิทธิภาพด้านความเร็วจะถูกจำกัดเพื่อลดอุณหภูมิของเครื่องลง แม้ว่าไอคอนแสดงการชาร์จแบตเตอรี่จะปรากฏขึ้น การชาร์จก็อาจช้าลงได้ เมื่อการชาร์จหยุดลงเพราะอุณหภูมิของเครื่องสูงขึ้น ไอคอนแสดงสถานะแบตเตอรี่จะกะพริบ
- หากอุณหภูมิของเครื่องถึงอุณหภูมิที่กำหนด ข้อความเตือนจะปรากฏขึ้นเพื่อป้องกันความผิดพลาดของเครื่อง การระบายเคื่องผิวหนังและความเสียหาย และการรั่วไหลของแบตเตอรี่ แอปที่ทำงานอยู่จะถูกปิดและการโทรทั้งหมดและคุณสมบัติอื่น ๆ จะถูกจำกัด ยกเว้นการโทรฉุกเฉินจนกว่าเครื่องจะเย็นลง
- หากข้อความที่สองปรากฏขึ้นเพราะอุณหภูมิของเครื่องเพิ่มขึ้นอีก เครื่องจะปิดลง อย่าใช้เครื่องจนกว่าอุณหภูมิของเครื่องจะอยู่ในช่วงอุณหภูมิการทำงานที่ได้รับการแนะนำ หากข้อความเตือนที่สองปรากฏขึ้นในระหว่างการโทรฉุกเฉิน การโทรจะไม่ถูกตัดการเชื่อมต่อโดยการบังคับให้ยุติลง



ช่วงอุณหภูมิใช้งานที่ได้รับการแนะนำ

อุณหภูมิในการทำงานที่ได้รับการแนะนำของเครื่องอยู่ระหว่าง 0 °C ถึง 35 °C การใช้เครื่องนอกเหนือจากช่วงอุณหภูมิที่แนะนำอาจทำให้เครื่องเสียหายหรือลดอายุการใช้งานของแบตเตอรี่ลงได้

ข้อควรระวังสำหรับสภาพแวดล้อมการทำงาน

เครื่องของคุณอาจร้อนขึ้นเพราะสภาพแวดล้อมในเงื่อนโซ่ดังต่อไปนี้ใช้ความระมัดระวังเพื่อหลีกเลี่ยงอายุการใช้งานของแบตเตอรี่ที่สั้นลง, ความเสียหายกับอุปกรณ์นี้หรืออาจก่อให้เกิดไฟไหม้ได้

- อย่าจัดเก็บเครื่องของคุณไว้ในที่ที่ร้อนจัดหรือเย็นจัด
- อย่าให้เครื่องของคุณสัมผัสแสงอาทิตย์โดยตรงเป็นระยะเวลานาน
- อย่าใช้หรือจัดเก็บเครื่องของคุณในบริเวณที่ร้อนจัดเป็นระยะเวลานาน เช่นภายในรถยนต์ในฤดูร้อน
- อย่าวางเครื่องในพื้นที่ใดๆที่อาจจะทำให้มีอากาศร้อนจัด เช่นบนเสื่อร้อนไฟฟ้า
- อย่าเก็บอุปกรณ์นี้ของคุณใกล้หรืออยู่ในเครื่องทำความร้อน, ไมโครเวฟ, อุปกรณ์ทำอาหาร หรือบรรจุภัณฑ์แรงดันสูง
- อย่าใช้สายเคเบิลที่ฝาครอบถูกลอกออกหรือได้รับความเสียหาย และอย่าใช้เครื่องชาร์จหรือแบตเตอรี่ที่เสียหายหรือทำงานผิดปกติ

ภาคผนวก

การช่วยเหลือการเข้าถึง

เกี่ยวกับการใช้งาน

ปรับปรุงการเข้าใช้งานสำหรับผู้ที่ใช้ที่พิการทางสายตา การได้ยิน หรือไม่คล่องแคล่วให้ใช้เครื่องได้ง่ายขึ้น

เปิด การตั้งค่า และส้อมส์ การช่วยเหลือการเข้าถึง เพื่อตรวจสอบคุณสมบัติที่แนะนำและคุณสมบัติการช่วยการเข้าถึงที่คุณใช้อยู่ ส้อมส์ **แนะนำสำหรับคุณ** เพื่อปิดคุณสมบัติที่ใช้อยู่ ส้อมส์ **ปิด**

การเสริมการมองเห็น

โหมดการแสดงผล

เปลี่ยนโหมดหน้าจอ

เปิด การตั้งค่า ส้อมส์ การช่วยเหลือการเข้าถึง → การเสริมการมองเห็น และจากนั้นให้เลือกโหมดที่คุณต้องการภายใต้ โหมดการแสดงผล

การใช้ชุดรูปแบบที่มีความคมชัดสูง

ใช้งานชุดรูปแบบที่ชัดเจนซึ่งจะแสดงเนื้อหาสีอ่อนบนพื้นหลังที่มีด

เปิด การตั้งค่า ส้อมส์ การช่วยเหลือการเข้าถึง → การเสริมการมองเห็น → **ธิมความเข้มสูง** และจากนั้นเลือกแบบอักษรที่คุณต้องการ

การใช้แบบอักษรที่มีความคมชัดสูง

ปรับสีและขอบของแบบอักษรเพื่อเพิ่มความคมชัดระหว่างตัวอักษรและพื้นหลัง

เปิด การตั้งค่า ส้อมส์ การช่วยเหลือการเข้าถึง → การเสริมการมองเห็น และจากนั้นส้อมส์ **สวิตช์ แบบอักษรที่มีความเข้มสูง** เพื่อเปิด

การใช้แป้นพิมพ์ที่มีความคมชัดสูง

เปลี่ยนสีของแป้นพิมพ์สัมผัสเพื่อเพิ่มความคมชัดระหว่างข้อความและพื้นหลัง

เปิด **การตั้งค่า** **สัมผัส** **การช่วยเหลือการเข้าถึง** → **การเสริมการมองเห็น** และจากนั้นสัมผัสสวิตช์ **แป้นพิมพ์ความเข้มสูง** เพื่อเปิด

การแสดงรูปร่างปุ่ม

แสดงรูปร่างของปุ่มกับพื้นหลังเพื่อทำให้โดดเด่นขึ้น

เปิด **การตั้งค่า** **สัมผัส** **การช่วยเหลือการเข้าถึง** → **การเสริมการมองเห็น** และจากนั้นสัมผัสสวิตช์ **ไฮไลต์ปุ่ม** เพื่อเปิด

ทำให้แบบตัวอักษรมีความชัดเจนขึ้น

แสดงวัตถุในรูปภาพและวิดีโอได้ชัดเจนยิ่งขึ้นด้วยแบบตัวอักษรที่ชัดเจน

เปิด **การตั้งค่า** **สัมผัส** **การช่วยเหลือการเข้าถึง** → **การเสริมการมองเห็น** → **กรอบ Relumino** และจากนั้นสัมผัสสวิตช์เพื่อเปิด

เพื่อปรับระดับความหนาของแบบตัวอักษร ลากแถบปรับภายใต้ **ความหนาของกรอบ**

การกลับสีหน้าจอแสดงผล

ปรับปรุงการมองเห็นหน้าจอเพื่อช่วยให้ผู้ใช้สามารถอ่านข้อความบนหน้าจอ

เปิด **การตั้งค่า** **สัมผัส** **การช่วยเหลือการเข้าถึง** → **การเสริมการมองเห็น** และจากนั้นสัมผัสสวิตช์ **การกลับสี** เพื่อเปิด

การแก้ไขสี

ปรับการแสดงสีบนหน้าจอ ถ้าคุณมีปัญหาในการแยกแยะสี เครื่องจะเปลี่ยนสีเป็นสีที่สามารถรับรู้ได้ง่ายขึ้น

เปิด **การตั้งค่า** **สัมผัส** **การช่วยเหลือการเข้าถึง** → **การเสริมการมองเห็น** → **การแก้ไขสี** และจากนั้นสัมผัสสวิตช์เพื่อเปิด เลือกทางเลือก

ตัวกรองสี

ปรับสีของหน้าจอหากคุณมีปัญหาในการอ่านข้อความ

เปิด **การตั้งค่า** **สัมผัส** **การช่วยเหลือการเข้าถึง** → **การเสริมการมองเห็น** → **ตัวกรองสี** และจากนั้นสัมผัสสวิตช์เพื่อเปิด เลือกสีที่คุณต้องการ

เพื่อปรับระดับความโปร่งแสง ลากแถบปรับภายใต้ **ความทึบ**

การลดเอฟเฟกต์การเคลื่อนไหวของหน้าจอ

ลบเอฟเฟกต์ภาพเคลื่อนไหวหากคุณรู้สึกไวต่อภาพเคลื่อนไหวหรือการเคลื่อนไหวของหน้าจอ

เปิด การตั้งค่า สัมผัส การช่วยเหลือการเข้าถึง → การเสริมการมองเห็น และจากนั้นสัมผัสสวิตช์ **ลดภาพเคลื่อนไหว** เพื่อเปิด

การลดความโปร่งแสงและเอฟเฟกต์เบลอ

ลดความโปร่งแสงและเอฟเฟกต์เบลอเพื่อให้สามารถมองเห็นเนื้อหาที่หน้าจอได้ชัดเจนยิ่งขึ้น

เปิด การตั้งค่า สัมผัส การช่วยเหลือการเข้าถึง → การเสริมการมองเห็น และจากนั้นสัมผัสสวิตช์ **ลดความโปร่งใสและความเบลอ** เพื่อเปิด

การหรี่แสงหน้าจอ

หรี่หน้าจอให้ต่ำกว่าการตั้งค่าความสว่างขั้นต่ำเพื่อประสบการณ์การรับชมที่สะดวกสบายยิ่งขึ้น

เปิด การตั้งค่า สัมผัส การช่วยเหลือการเข้าถึง → การเสริมการมองเห็น และจากนั้นสัมผัสสวิตช์ **สลัวพิเศษ** เพื่อเปิด

การขยายหน้าจอ

ขยายหน้าจอและซูมเข้าในบริเวณที่กำหนด

เปิด การตั้งค่า สัมผัส การช่วยเหลือการเข้าถึง → การเสริมการมองเห็น → การขยาย → ทางลัด การขยาย และจากนั้นสัมผัสสวิตช์เพื่อเปิด จากนั้นทำเครื่องหมายที่การกระทำที่จะใช้เพื่อเริ่มต้นการใช้คุณสมบัตินี้โดยตรง

- **แตะปุ่มการเข้าใช้งาน:** ซูมเข้าโดยการสัมผัส  ที่แถบการนำทาง
- **กดปุ่มด้านข้างและปุ่มเพิ่มระดับเสียง:** ซูมเข้าโดยการกดปุ่มด้านข้างและปุ่มระดับเสียงขึ้นพร้อมกัน
- **กดค้างที่ปุ่มเพิ่มและลดระดับเสียงนาน 3 วินาที:** ซูมเข้าโดยการค้างไว้ที่ปุ่มระดับเสียงขึ้นและปุ่มลดระดับเสียงพร้อมกันเป็นเวลา 3 วินาที
- **แตะสามครั้งที่หน้าจอ:** ซูมเข้าโดยการสัมผัสหน้าจอสามครั้ง

คุณสามารถขยายได้ทุกที่ที่คุณต้องการที่หน้าจอโดยการใช้หน้าต่างแว่นขยาย เพื่อย้ายแว่นขยาย ลากขอบของกรอบแว่นขยาย

เพื่อสำรวจหน้าจอ ลากนิ้วสองนิ้วผ่านหน้าจอภาพขยาย

เพื่อปรับอัตราการซูม ปีนนิ้วสองนิ้วเข้าหากันที่หน้าจอขยายหรือแยกออกจากกัน



- เมื่อคุณขยายทั้งหน้าจอ แป้นพิมพ์และแถบการนำทางที่หน้าจอจะไม่สามารถขยายได้
- เมื่อเปิดคุณสมบัตินี้ ประสิทธิภาพการทำงานบางแอปอาจได้รับผลกระทบ

การใช้งานแว่นขยาย

ใช้กล้องถ่ายรูปเป็นแว่นขยายเพื่อขยายวัตถุ

เปิด **การตั้งค่า** **สัมผัส** **การช่วยเหลือการเข้าถึง** → **การเสริมการมองเห็น** → **แว่นขยาย** → **ทางลัด แวนขยาย** และจากนั้นสัมผัสสวิตช์เพื่อเปิด จากนั้นทำเครื่องหมายที่การกระทำที่จะใช้เพื่อเริ่มต้นการใช้คุณสมบัตินี้โดยตรง เมื่อคุณดำเนินการ กล้องถ่ายรูปจะทำงานเหมือนแว่นขยาย

เปลี่ยนความหนาของลูกศร

เปิด **การตั้งค่า** **สัมผัส** **การช่วยเหลือการเข้าถึง** → **การเสริมการมองเห็น** → **ความหนาเคอร์เซอร์**

การเปลี่ยนขนาดและสีของตัวชี้

ขยายตัวชี้เมื่อใช้เมาส์ภายนอกหรือแผ่นสัมผัส คุณยังสามารถเปลี่ยนสีของตัวชี้ได้อีกด้วย

เปิด **การตั้งค่า** **สัมผัส** **การช่วยเหลือการเข้าถึง** → **การเสริมการมองเห็น** → **ขนาดและสีตัวชี้**

การเปลี่ยนแบบอักษร

เปลี่ยนขนาดแบบอักษรและรูปแบบ

เปิด **การตั้งค่า** **และสัมผัส** **การช่วยเหลือการเข้าถึง** → **การเสริมการมองเห็น** → **ขนาดและรูปแบบตัวอักษร**

การเปลี่ยนการซูมหน้าจอ

ทำให้รายการที่หน้าจอใหญ่ขึ้นหรือเล็กลง

เปิด **การตั้งค่า** **และสัมผัส** **การช่วยเหลือการเข้าถึง** → **การเสริมการมองเห็น** → **การซูมหน้าจอ**

อ่านออกเสียงอินพุตแบบพิมพ์

ตั้งค่าเครื่องให้อ่านออกเสียงสิ่งที่คุณป้อนบนแป้นพิมพ์

เปิด **การตั้งค่า** **สัมผัส** **การช่วยเหลือการเข้าถึง** → **การเสริมการมองเห็น** → **อ่านออกเสียงอินพุตแบบพิมพ์** **สัมผัส**สวิตช์เพื่อเปิด และจากนั้นให้เลือกทางเลือก

การใช้คำอธิบายด้วยเสียง

ตั้งค่าเครื่องให้เล่นคำอธิบายด้วยเสียงเมื่อเล่นวิดีโอที่มีคำอธิบายด้วยเสียง

เปิด **การตั้งค่า** **สัมผัส** **การช่วยเหลือการเข้าถึง** → **การเสริมการมองเห็น** และจากนั้นสัมผัสสวิตช์ **คำอธิบายเสียง** เพื่อเปิด

Bixby Vision สำหรับเข้าใช้งาน

เมื่อคุณเปิดคุณสมบัติการเข้าถึงของ Bixby Vision คุณสามารถใช้คุณสมบัติเพิ่มของ Bixby Vision ได้

1 เปิด **การตั้งค่า** **สัมผัส** **การช่วยเหลือการเข้าถึง** → **การเสริมการมองเห็น** → **Bixby Vision สำหรับเข้าใช้งาน** และจากนั้นสัมผัสสวิตช์เพื่อเปิด

2 สัมผัส **เปิด Bixby Vision**

3 เลือกคุณสมบัติที่คุณต้องการใช้

- **ตัวอธิบายฉาก:** วิเคราะห์ฉากที่คุณได้ถ่ายไว้และอธิบายด้วยเสียง
- **ตัวตรวจจับวัตถุ:** รับรู้วัตถุและอธิบายด้วยเสียง
- **ตัวอ่านข้อความ:** จดจำข้อความและอ่านออกเสียงข้อความเหล่านั้น
- **ตัวตรวจจับสี:** ตรวจจับสีของวัตถุและพูดออกมาด้วยเสียง



คุณสมบัติบางอย่างอาจไม่สามารถใช้ได้ขึ้นอยู่กับผู้ให้บริการหรือรุ่น

เพิ่มการบันทึกเสียงให้เป็นคำเรียกเสียง

คุณสามารถใช้คำเรียกเสียงเพื่อแยกความแตกต่างระหว่างวัตถุที่มีรูปร่างเหมือนกันโดยการแนบป้ายกำกับ คุณสามารถบันทึกและกำหนดการบันทึกเสียงให้เป็นคำเรียกเสียงที่เปิดใช้ NFC ได้ ได้มีการเล่นการบันทึกเสียงเมื่อคุณวางเครื่องของคุณใกล้กับป้ายกำกับ

 เปิดคุณสมบัติ NFC ก่อนที่จะใช้งานคุณสมบัตินี้

- 1 เปิด **การตั้งค่า** และสัมผัส **การช่วยเหลือการเข้าถึง** → **การเสริมการมองเห็น** → **ป้ายกำกับเสียง**
เครื่องบันทึกเสียงจะเปิด
- 2 สัมผัส  เพื่อเริ่มการบันทึก พูดใส่ไมโครโฟน
- 3 เมื่อคุณทำการบันทึกเสร็จแล้ว สัมผัส **เรียบร้อย** เพื่อหยุด
- 4 ถัดด้านหลังของอุปกรณ์ของคุณไว้เหนือคำเรียกเสียง
ข้อมูลในการบันทึกเสียงจะถูกเขียนไปเป็นคำเรียกเสียง

TalkBack (การตอบรับด้วยเสียง)

การเปิดหรือปิด TalkBack

เมื่อคุณเปิด TalkBack เครื่องจะเริ่มใช้การตอบรับด้วยเสียง เมื่อคุณสัมผัสคุณสมบัติที่เลือกหนึ่งครั้ง อุปกรณ์จะส่งเสียงอ่านข้อความที่ปรากฏบนหน้าจอออกมาดังๆ การสัมผัสคุณสมบัติดังกล่าวสองครั้งจะเป็นการเปิดคุณสมบัตินี้

เปิด **การตั้งค่า** สัมผัส **การช่วยเหลือการเข้าถึง** → **TalkBack** และจากนั้นสัมผัสสวิตช์เพื่อเปิด

เพื่อปิด TalkBack สัมผัสสวิตช์และสัมผัสสองครั้งที่ใดก็ได้บนหน้าจอ

เพื่อตรวจสอบวิธีใช้ TalkBack สัมผัส **การตั้งค่า** → **บทแนะนำและความช่วยเหลือ**

 คุณสมบัติบางคุณสมบัติอาจไม่มีให้ใช้งานเมื่อคุณใช้งาน TalkBack

การควบคุมหน้าจอด้วยท่าทางนิ้วมือ

คุณสามารถใช้ท่าทางนิ้วมือได้หลายแบบเพื่อควบคุมหน้าจอขณะที่คุณกำลังใช้งาน TalkBack

เพื่อตรวจสอบและปรับแต่งท่าทางนิ้วมือที่ใช้ได้ เปิด **การตั้งค่า** และสัมผัส **การช่วยเหลือการเข้าถึง** → **TalkBack**
→ **การตั้งค่า** → **ปรับแต่งท่าทางสัมผัส**

การใช้งานเมนูการอ่าน

ขณะที่คุณกำลังใช้งาน TalkBack ให้ปิดไปทางซ้ายหรือขวาด้วยสามนิ้ว เมนูการอ่านจะปรากฏและเครื่องจะอ่านออกเสียงตัวเลือก ปิดไปทางซ้ายหรือขวาด้วยสามนิ้วเพื่อเลื่อนดูตัวเลือก เมื่อคุณได้ยินตัวเลือกที่คุณต้องการ ให้ปิดขึ้นหรือลงเพื่อใช้ตัวเลือกหรือปรับการตั้งค่าสำหรับตัวเลือก ตัวอย่างเช่น เมื่อคุณได้ยิน **ความเร็วในการพูด** คุณสามารถปรับระดับเสียงได้ โดยการปิดขึ้นหรือลง

การเพิ่มและการจัดการป้ายกำกับรูปภาพ

คุณสามารถกำหนดป้ายกำกับให้กับรูปภาพบนหน้าจอ เครื่องจะอ่านออกเสียงป้ายกำกับเมื่อเลือกรูปภาพนั้น เพิ่มป้ายกำกับให้กับรูปภาพที่ไม่มีป้ายกำกับโดยการเลื่อนขึ้นหรือลง จากนั้นไปทางขวา จากนั้น สัมผัส **เพิ่มป้ายกำกับ** เมื่อเมนู TalkBack ปรากฏขึ้น

เพื่อจัดการป้ายกำกับ เปิด **การตั้งค่า** และสัมผัส **การช่วยเหลือการเข้าถึง** → **TalkBack** → **การตั้งค่า** → **การตั้งค่าขั้นสูง** → **ป้ายกำกับที่กำหนดเอง**

การกำหนดการตั้งค่าสำหรับ TalkBack

ตั้งค่าสำหรับ TalkBack เพื่อความสะดวกของคุณ

เปิด **การตั้งค่า** และสัมผัส **การช่วยเหลือการเข้าถึง** → **TalkBack** → **การตั้งค่า**

- **พีเจอร์รี่ใหม่ใน TalkBack:** ตรวจสอบการอัปเดตและการเปลี่ยนแปลงที่สำคัญของ TalkBack
- **จากตัวอักษรเป็นคำพูด:** เปลี่ยนการตั้งค่าสำหรับคุณสมบัตินำเสนอข้อความที่เป็นเสียงพูดเมื่อเปิดใช้งาน TalkBack เช่น ภาษา ความเร็ว และอื่น ๆ
- **การพูดรายละเอียด:** ปรับแต่งการตั้งค่าโดยละเอียดสำหรับการตอบรับด้วยเสียง
- **เสียงและการสั่น:** เปลี่ยนการตั้งค่าเสียงและการสั่นสำหรับ TalkBack
- **ปรับแต่งโฟกัส:** ตั้งค่าเครื่องให้ขยายขอบของตัวบ่งชี้โฟกัสที่ปรากฏเมื่อคุณสัมผัสรายการ คุณยังสามารถเปลี่ยนสีของตัวบ่งชี้ได้อีกด้วย
- **ปรับแต่งท่าทางสัมผัส:** ตรวจสอบท่าทางต่าง ๆ ของนิ้วเพื่อควบคุมหน้าจอในขณะที่คุณใช้ TalkBack และปรับแต่งการตั้งค่าสำหรับท่าทาง
- **ปรับแต่งเมนู:** ให้เลือกเมนู TalkBack และเมนูการอ่านไหนที่จะใช้
- **คำอธิบายอัตโนมัติ:** กำหนดการตั้งค่าคำอธิบายอัตโนมัติ คุณจะ得以ยินคำอธิบายเมื่อคุณโฟกัสไปที่ไอคอนที่ไม่มีป้ายกำกับหรือรูปภาพที่มีข้อความ
- **แป้นพิมพ์อักษรเบรลล์:** ป้อนตัวอักษรที่หน้าจอโดยใช้แป้นพิมพ์อักษรเบรลล์แบบ 6 จุด

- **จอแสดงผลอักษรเบรลล์:** เชื่อมต่อแป้นพิมพ์อักษรเบรลล์และเปลี่ยนการตั้งค่าต่าง ๆ
- **บทแนะนำและความช่วยเหลือ:** เรียนรู้วิธีใช้ TalkBack
- **การตั้งค่าขั้นสูง:** กำหนดการตั้งค่าขั้นสูงสำหรับ TalkBack
- **เปิด TalkBack ใน Galaxy Store:** เปิด TalkBack จาก **Galaxy Store** และตรวจสอบการอัปเดต

การใส่ข้อความโดยใช้แป้นพิมพ์

เพื่อแสดงแป้นพิมพ์ สัมผัสช่องใส่ข้อความและสัมผัสสองครั้งที่ใดก็ได้บนหน้าจอ

เมื่อคุณแตะแป้นพิมพ์ด้วยนิ้วมือ เครื่องจะอ่านออกเสียงปุ่มตัวอักษรที่อยู่ใต้นิ้วมือ เมื่อคุณได้ยินชื่อตัวอักษรที่คุณต้องการให้ปล่อยนิ้วมือจากหน้าจอเพื่อเลือก ตัวอักษรจะถูกบ้วน และเครื่องจะอ่านออกเสียงตัวอักษร

การบ้วนตัวอักษรเพิ่มเติม

แตะและกดค้างไว้ที่ปุ่มบนแป้นพิมพ์เพื่อบ้วนตัวอักษรเพิ่มเติมของปุ่มที่ใช้ได้ หน้าต่างบ้วนอักษรจะปรากฏเหนือปุ่มเพื่อแสดงตัวอักษรที่ใช้ได้ การเลือกตัวอักษรให้ลากนิ้วบนหน้าต่างบ้วนอักษรได้ยินเสียงตัวอักษรที่ต้องการ แล้วให้ปล่อยนิ้ว

ตัวช่วยสำหรับการได้ยิน

Live Transcribe

ตั้งค่าเครื่องเพื่อจับเสียงพูดโดยการใช้อุปกรณ์ไมโครโฟนของเครื่องและแปลงเป็นข้อความที่หน้าจอ

เปิด **การตั้งค่า** **สัมผัส** **การช่วยเหลือการเข้าถึง** → **ตัวช่วยสำหรับการได้ยิน** → **Live Transcribe** → **ทางลัด Live Transcribe** และจากนั้นสัมผัสสวิตช์เพื่อเปิด ทำเครื่องหมายที่การกระทำที่จะใช้เพื่อเริ่มต้นการใช้คุณสมบัตินี้โดยตรง จากนั้น ดำเนินการเพื่อถอดเสียงคำพูด

คำบรรยายสด

ตั้งค่าเครื่องให้ตรวจจับเสียงพูดและสร้างคำบรรยายอัตโนมัติเมื่อคุณเล่นเนื้อหาสื่อ เช่น วิดีโอหรือพ็อดคาสท์

เปิด **การตั้งค่า** **สัมผัส** **การช่วยเหลือการเข้าถึง** → **ตัวช่วยสำหรับการได้ยิน** → **คำบรรยายสด** และจากนั้นสัมผัสสวิตช์ **ใช้คำบรรยายสด** เพื่อเปิด

การตั้งค่าคำบรรยาย

เปิด การตั้งค่า สัมผัส การช่วยเหลือการเข้าถึง → ตัวช่วยสำหรับการได้ยิน → การตั้งค่าคำบรรยาย และจากนั้นสัมผัสสวิตช์ **แสดงคำบรรยาย** เพื่อเปิด

เลือกทางเลือกเพื่อปรับแก้การตั้งค่าคำบรรยาย

เครื่องช่วยฟัง

ตั้งค่าเครื่องให้เพิ่มประสิทธิภาพคุณภาพเสียงให้ดีขึ้นด้วยเครื่องช่วยฟัง

เปิด การตั้งค่า สัมผัส การช่วยเหลือการเข้าถึง → ตัวช่วยสำหรับการได้ยิน → เครื่องช่วยฟัง และจากนั้นสัมผัสสวิตช์ **ความเข้ากันได้ของเครื่องช่วยฟัง** เพื่อเปิด

การแจ้งเตือนเสียง

ตั้งค่าเครื่องให้ตรวจจับเสียง เช่น เสียงบีบของเครื่องตรวจจับควันหรือเด็กทารกร้องไห้ เครื่องจะสั่นเมื่อตรวจจับพบเสียงและจะบันทึกการแจ้งเตือนเป็นรายการบันทึก

 ขณะที่เปิดคุณสมบัตินี้ การจดจำเสียงจะไม่ทำงาน

- 1 เปิด การตั้งค่า และสัมผัส การช่วยเหลือการเข้าถึง → ตัวช่วยสำหรับการได้ยิน → การแจ้งเตือนเสียง → เปิด การแจ้งเตือนเสียง
- 2 ปฏิบัติตามคำแนะนำที่หน้าจอเพื่อเปิดคุณสมบัติการแจ้งเตือนด้วยเสียง เมื่อตรวจพบเสียง จะแสดงการบันทึกที่ใหม่ไลน์ เพื่อตรวจสอบการบันทึก สัมผัส <
- 3 หากคุณต้องการปิดคุณสมบัตินี้ สัมผัส  และสัมผัสสวิตช์ **ใช้การแจ้งเตือนเสียง** เพื่อปิด

ขยายเสียงรอบข้าง

ตั้งค่าให้เครื่องขยายเสียงรอบตัวคุณเพื่อช่วยให้คุณได้ยินเสียงดีขึ้นเมื่อใช้หูฟัง

- 1 เปิด การตั้งค่า สัมผัส การช่วยเหลือการเข้าถึง → ตัวช่วยสำหรับการได้ยิน → ขยายเสียงรอบข้าง และจากนั้นสัมผัสสวิตช์ **ทางลัด ขยายเสียงรอบข้าง** เพื่อเปิด
- 2 ทำเครื่องหมายที่การกระทำที่จะใช้เพื่อเริ่มต้นการใช้คุณสมบัตินี้โดยตรง
- 3 เชื่อมต่อหูฟังเข้ากับเครื่องแล้วสวมใส่
- 4 ดำเนินการ

เสียงปรับแต่ง

ปรับการตั้งค่าเสียงให้เหมาะสมเพื่อค้นหาคุณภาพเสียงที่ดีที่สุดและใช้สำหรับการโทรหรือเล่นสื่อ

เปิด **การตั้งค่า** **สัมผัส** **การช่วยเหลือการเข้าถึง** → **ตัวช่วยสำหรับการได้ยิน** → **เสียงปรับแต่ง** **สัมผัส** สวิตช์เพื่อเปิด และจากนั้นปรับการตั้งค่าเสียงให้เหมาะสม

การปิดเสียงทั้งหมด

ตั้งค่าให้เครื่องปิดเสียงของเครื่องทั้งหมด เช่น เสียงมีเดีย และเสียงของผู้โทรเข้าระหว่างสายโทรเข้า

เปิด **การตั้งค่า** **สัมผัส** **การช่วยเหลือการเข้าถึง** → **ตัวช่วยสำหรับการได้ยิน** และจากนั้นสัมผัสสวิตช์ **ปิดเสียงทั้งหมด** เพื่อเปิด

โมโนดีจิตอล

โมโนขาออกจะรวมเสียงสเตอริโอไปเป็นสัญญาณเดียวที่เล่นผ่านลำโพงหูฟังทั้งหมด ใช้ตัวเลือกนี้หากคุณมีความบกพร่องในการได้ยินเสียงหรือหากสะดวกที่จะใช้หูฟังเพียงข้างเดียว

เปิด **การตั้งค่า** **สัมผัส** **การช่วยเหลือการเข้าถึง** → **ตัวช่วยสำหรับการได้ยิน** และจากนั้นสัมผัสสวิตช์ **โมโนดีจิตอล** เพื่อเปิด

การปรับสมดุลเสียง

ตั้งค่าให้เครื่องปรับสมดุลเสียง

1 เปิด **การตั้งค่า** และสัมผัส **การช่วยเหลือการเข้าถึง** → **ตัวช่วยสำหรับการได้ยิน**

2 ลากแถบการปรับค่าภายใต้ **สมดุลเสียงซ้าย/ขวา** ไปทางซ้ายหรือขวาแล้วปรับสมดุลเสียง

การโต้ตอบและความคล่องแคล่ว

Universal Switch

คุณสามารถควบคุมหน้าจอได้โดยการเชื่อมต่อกับสวิตช์ภายนอกหรือโดยการใช้อุปกรณ์ขยับหัวและท่าทางที่ใบหน้า

- 1 เปิด การตั้งค่า และสลับ การช่วยเหลือการเข้าถึง → การโต้ตอบและความคล่องแคล่ว → Universal Switch
- 2 อ่านคำแนะนำ ที่หน้าจอ และสลับ **เรียบร้อย**
- 3 สลับสวิตช์เพื่อเปิด
- 4 หากสวิตช์ยูนิเวอร์ซัลยังไม่ได้รับการลงทะเบียนที่เครื่อง สลับ **เพิ่มสวิตช์** และตั้งค่าสวิตช์เพื่อควบคุมเครื่อง



เพื่อเปิดคุณสมบัติสวิตช์ยูนิเวอร์ซัล จะต้องลงทะเบียนอย่างน้อยที่สุดหนึ่งสวิตช์บนเครื่อง

เพื่อตั้งค่าสวิตช์เพื่อควบคุมเครื่อง สลับสวิตช์ภายใต้ **สวิตช์**

เพื่อปิดคุณสมบัตินี้ กดปุ่มด้านข้างและปุ่มระดับเสียงขึ้นพร้อม ๆ กัน

เมนูช่วยเหลือ

การแสดงไอคอนทางลัดผู้ช่วย

ตั้งค่าเครื่องให้แสดงไอคอนทางลัดผู้ช่วยสำหรับเข้าถึงแอป คุณสมบัติ และการตั้งค่า คุณสามารถควบคุมเครื่องโดยสลับเมนูช่วยเหลือในไอคอน

- 1 เปิด การตั้งค่า และสลับ การช่วยเหลือการเข้าถึง → การโต้ตอบและความคล่องแคล่ว → เมนูช่วยเหลือ
- 2 สลับสวิตช์เพื่อเปิด
ไอคอนทางลัดผู้ช่วยจะปรากฏที่มุมล่างขวาของหน้าจอ
เพื่อปรับระดับความโปร่งแสงของไอคอนทางลัด ลากแถบปรับภายใต้ **ความโปร่งใส**

การเข้าถึงเมนูผู้ช่วย

ไอคอนทางลัดผู้ช่วยจะปรากฏเป็นไอคอนแบบลอยเพื่อให้อ่านถึงเมนูผู้ช่วยจากหน้าจอใด ๆ

เมื่อคุณสัมผัสไอคอนทางลัดผู้ช่วย ไอคอนจะขยายออกเล็กน้อย และเมนูผู้ช่วยจะปรากฏที่ไอคอน สัมผัสลูกศร ซ้ายหรือขวา หรือปัดไปทางซ้ายหรือขวาเพื่อเลือกเมนูอื่น

การใช้งานเมนูผู้ช่วยพิเศษ

ตั้งค่าให้เครื่องแสดงเมนูผู้ช่วยพิเศษสำหรับแอปที่เลือก

เปิด การตั้งค่า สัมผัส การช่วยเหลือการเข้าถึง → การโต้ตอบและความคล่องแคล่ว → เมนูช่วยเหลือ → เลือก แอปที่ต้องการแสดงเมนูบริบทด้วย และจากนั้นสัมผัสสวิตช์ถัดจากแอปที่คุณต้องการเปิด

Voice Access

ใช้คุณสมบัตินี้เพื่อควบคุมเครื่องของคุณด้วยเสียง

เปิด การตั้งค่า สัมผัส การช่วยเหลือการเข้าถึง → การโต้ตอบและความคล่องแคล่ว → Voice Access และจากนั้นสัมผัสสวิตช์เพื่อเปิด

การรับหรือการวางสาย

เปลี่ยนวิธีการตอบรับและวางสาย

เปิด การตั้งค่า สัมผัส การช่วยเหลือการเข้าถึง → การโต้ตอบและความคล่องแคล่ว → การรับและการวางสาย และจากนั้นสัมผัสสวิตช์ของวิธีที่คุณต้องการ

การควบคุมการโต้ตอบ

เปิดโหมดควบคุมการโต้ตอบเพื่อจำกัดการตอบสนองอินพุตขณะที่ใช้งานแอป

- 1 เปิด การตั้งค่า และสัมผัส การช่วยเหลือการเข้าถึง → การโต้ตอบและความคล่องแคล่ว → การควบคุมการโต้ตอบ
- 2 สัมผัสสวิตช์ ทางลัด การควบคุมการโต้ตอบ เพื่อเปิด
- 3 กดปุ่มด้านข้างและปุ่มระดับเสียงขึ้นพร้อมกันในขณะที่ใช้งานแอป

4 ปรับขนาดกรอบ หรือวาดเส้นรอบบริเวณที่คุณต้องการจำกัด

5 สัมผัส เรียบร้อย

เครื่องจะแสดงบริเวณที่ถูกจำกัด พื้นที่จำกัดจะไม่มีผลเมื่อคุณแตะและจะบล็อกการทำงานของปุ่มของเครื่อง อย่างไรก็ตาม คุณสามารถปลดบล็อกฟังก์ชันต่าง ๆ สำหรับปุ่มด้านข้าง ปุ่มระดับเสียง และแป้นพิมพ์ในโหมดการควบคุมการโต้ตอบ

เพื่อปิดโหมดควบคุมการโต้ตอบ กดปุ่มด้านข้างและปุ่มระดับเสียงขึ้นพร้อม ๆ กัน

เพื่อตั้งค่าเครื่องให้ล็อกหน้าจอหลังจากการปิดโหมดควบคุมการโต้ตอบ เปิด **การตั้งค่า** สัมผัส **การช่วยเหลือการเข้าถึง** → **การโต้ตอบและความคล่องแคล่ว** → **การควบคุมการโต้ตอบ** และจากนั้นสัมผัสสวิตช์ **ล็อกหน้าจอเมื่อปิดใช้งาน** เพื่อเปิด

การตั้งเวลาการแตะค้าง

ตั้งค่าเวลาการรับรู้เมื่อแตะค้างไว้ที่หน้าจอ

เปิด **การตั้งค่า** สัมผัส **การช่วยเหลือการเข้าถึง** → **การโต้ตอบและความคล่องแคล่ว** → **การตั้งเวลาการแตะค้าง** และจากนั้นให้เลือกทางเลือก

ช่วงเวลาแตะ

ตั้งค่ารระยะเวลาที่คุณต้องแตะหน้าจอเพื่อให้เครื่องจดจำว่าเป็นการสัมผัส

เปิด **การตั้งค่า** สัมผัส **การช่วยเหลือการเข้าถึง** → **การโต้ตอบและความคล่องแคล่ว** → **ช่วงเวลาแตะ** สัมผัสสวิตช์เพื่อเปิดเครื่อง และจากนั้นตั้งค่าเวลา

ไม่สนใจการสัมผัสซ้ำ

ตั้งค่าเครื่องให้จดจำสัมผัสครั้งแรกเท่านั้นภายในเวลาที่กำหนดไว้เมื่อคุณสัมผัสหน้าจอซ้ำ ๆ

เปิด **การตั้งค่า** สัมผัส **การช่วยเหลือการเข้าถึง** → **การโต้ตอบและความคล่องแคล่ว** → **ไม่สนใจการสัมผัสซ้ำ** สัมผัสสวิตช์เพื่อเปิด และจากนั้นตั้งค่าเวลา

ดำเนินการอัตโนมัติเมื่อตัวชี้หยุดลง

ตั้งค่าเครื่องให้เลือกรายการโดยอัตโนมัติเมื่อคุณวางตัวชี้เมาส์ไปบนรายการนั้น คุณยังสามารถกำหนดการดำเนินการเพื่อใช้เมื่อคุณย้ายตัวชี้ไปที่มุมของหน้าจอ

เปิด การตั้งค่า สัมผัส การช่วยเหลือการเข้าถึง → การโต้ตอบและความคล่องแคล่ว → ดำเนินการอัตโนมัติเมื่อตัวชี้หยุดลง และจากนั้นสัมผัสสวิตช์ **คลิกอัตโนมัติ** เพื่อเปิด เพื่อกำหนดการดำเนินการที่มุมให้เลือกตัวเลือกภายใต้ การดำเนินการบริเวณมุม และเลือกการดำเนินการ

Sticky Key

ตั้งค่าปุ่มตัวดัดแปลงของแป้นพิมพ์ภายนอก เช่นปุ่ม Shift, Ctrl หรือ Alt เพื่อคงการกดไว้ สิ่งนี้ช่วยให้คุณใช้แป้นพิมพ์ลัดโดยไม่ต้องกดสองปุ่มในเวลาเดียวกัน

เปิด การตั้งค่า สัมผัส การช่วยเหลือการเข้าถึง → การโต้ตอบและความคล่องแคล่ว และจากนั้นสัมผัสสวิตช์ **Sticky Key** เพื่อเปิด

Slow Key

ตั้งค่าการรับรู้สำหรับการกดปุ่มที่แป้นพิมพ์ภายนอก

เปิด การตั้งค่า สัมผัส การช่วยเหลือการเข้าถึง → การโต้ตอบและความคล่องแคล่ว → **Slow Key** สัมผัสสวิตช์เพื่อเปิดเครื่อง และจากนั้นตั้งค่าเวลา

Bounce Key

ตั้งค่าเครื่องให้จดจำเวลาครั้งแรกเท่านั้นที่คุณกดปุ่มภายในเวลาที่ตั้งค่าไว้เมื่อคุณกดปุ่มเดียวกันซ้ำ ๆ

เปิด การตั้งค่า สัมผัส การช่วยเหลือการเข้าถึง → การโต้ตอบและความคล่องแคล่ว → **Bounce Key** สัมผัสสวิตช์เพื่อเปิดเครื่อง และจากนั้นตั้งค่าเวลา

การตั้งค่าขั้นสูง

เปิดใช้งานคุณสมบัติการเข้าถึงได้โดยตรง

ตั้งค่าให้เปิดคุณสมบัติการเข้าถึงได้โดยตรง

เปิด การตั้งค่า และสลับผู้สลับ การช่วยเหลือการเข้าถึง → การตั้งค่าขั้นสูง สลับผู้สลับ ปุ่มการเข้าใช้งาน → เลือก การดำเนินการ หรือเลือก ปุ่มด้านข้างและเพิ่มระดับเสียง หรือ ปุ่มเพิ่มและลดระดับเสียง และจากนั้นทำเครื่องหมายที่คุณสมบัติการเข้าถึงที่คุณต้องการใช้

การตั้งค่าไฟแจ้งเตือน

ตั้งค่าเครื่องให้แฟลชหรือหน้าจอกะพริบเมื่อมีเสียงเตือนหรือเมื่อคุณมีการแจ้งเตือน เช่น สายเรียกเข้าหรือข้อความใหม่

เปิด การตั้งค่า สลับผู้สลับ การช่วยเหลือการเข้าถึง → การตั้งค่าขั้นสูง → การแจ้งเตือนด้วยแฟลช และจากนั้น สลับผู้สลับที่อยู่ที่ติดจากตัวเลือกที่คุณต้องการเปิด

ระยะเวลาดำเนินการ

ตั้งค่าระยะเวลาเพื่อแสดงหน้าต่างบ๊อปอัพที่ขอให้คุณดำเนินการ เช่น การแจ้งเตือนหรือตัวควบคุมระดับเสียง

เปิด การตั้งค่า สลับผู้สลับ การช่วยเหลือการเข้าถึง → การตั้งค่าขั้นสูง → ระยะเวลาดำเนินการ และจากนั้นเลือกตัวเลือก

แอปที่ติดตั้ง

ตรวจสอบบริการการเข้าใช้งานที่ติดตั้งในเครื่อง

เปิด การตั้งค่า และสลับผู้สลับ การช่วยเหลือการเข้าถึง → แอปที่ติดตั้ง

การแก้ไขปัญหาเบื้องต้น

ก่อนติดต่อศูนย์บริการซัมซุงหรือศูนย์บริการที่ได้รับอนุญาต กรุณาลองใช้วิธีแก้ปัญหาดังต่อไปนี้ สถานการณ์บางอย่างอาจไม่สามารถใช้กับอุปกรณ์ของคุณได้

คุณยังสามารถใช้ Samsung Members เพื่อแก้ไขปัญหาใด ๆ ที่คุณอาจประสบขณะใช้งานเครื่องของคุณ

เมื่อคุณเปิดเครื่องหรือใช้งานเครื่องของคุณ เครื่องสอบถามให้คุณกรอกรหัสบัตรรหัสหนึ่งดังต่อไปนี้:

- รหัสผ่าน: เมื่อเปิดใช้งานคุณสมบัตिल็อกเครื่องแล้ว คุณต้องใส่รหัสผ่านที่คุณกำหนดไว้สำหรับเครื่อง
- PIN: เมื่อใช้เครื่องครั้งแรกหรือเมื่อเปิดตั้งค่าไว้ว่าจะ ต้องใส่รหัส PIN ก่อน คุณต้องใส่รหัส PIN ที่ให้มาพร้อมกับ SIM หรือ USIM การ์ด คุณสามารถปิดคุณสมบัตินี้ได้โดยการใช้เมนู ล็อก SIM การ์ด
- PUK: SIM หรือ USIM การ์ดของคุณถูกระงับการใช้งาน ซึ่งตามปกติแล้วเป็นผลมาจากการที่คุณใส่รหัส PIN ผิดติดต่อกันหลายครั้ง คุณต้องใส่รหัส PUK ที่ได้รับจากผู้ให้บริการ
- PIN2: เมื่อคุณเข้าสู่เมนูที่ต้องใช้รหัส PIN2 คุณต้องใส่รหัส PIN2 ที่ให้มากับ SIM การ์ดหรือ USIM การ์ด โปรดติดต่อผู้ให้บริการของคุณสำหรับข้อมูลเพิ่มเติม

อุปกรณ์แสดงข้อความแสดงข้อผิดพลาดของเครือข่ายหรือการบริการ

- เมื่อคุณอยู่ในพื้นที่ที่มีสัญญาณหรือการรับสัญญาณอ่อน คุณอาจสูญเสียการรับสัญญาณ เคลื่อนที่ไปยังพื้นที่อื่นและลองอีกครั้ง ขณะที่เคลื่อนที่อยู่ อาจมีข้อความแสดงข้อผิดพลาดซ้ำๆ
- คุณไม่สามารถเข้าถึงบางทางเลือกโดยปราศจากระบบเครือข่าย โปรดติดต่อผู้ให้บริการของคุณสำหรับข้อมูลเพิ่มเติม

เครื่องของคุณไม่ได้เปิดอยู่

เมื่อแบตเตอรี่คายประจุจนหมดเกลี้ยง เครื่องของคุณจะเปิดไม่ติด ชาร์จแบตเตอรี่ให้เต็มก่อนเปิดเครื่อง

การรับรู้การเตะทำงานได้ช้าหรือไม่ถูกต้อง

- การรับรู้การเตะอาจทำงานไม่ถูกต้องในสถานการณ์ต่อไปนี้:
 - หากคุณติดตัวป้องกันหน้าจหรืออุปกรณ์เสริมเข้ากับหน้าจอ
 - ถ้าคุณสวมถุงมือ ถ้ามือของคุณไม่สะอาดขณะที่เตะหน้าจอ หรือถ้าคุณสัมผัสหน้าจอด้วยวัตถุแหลมคมหรือปลายนิ้วของคุณ
 - ในสภาพที่มีความชื้นหรือเมื่อถูกน้ำ
- เริ่มต้นเครื่องของคุณใหม่เพื่อล้างปัญหาของซอฟต์แวร์แบบชั่วคราว
- ตรวจสอบให้แน่ใจว่าซอฟต์แวร์ของเครื่องคุณได้รับการอัปเดตเป็นเวอร์ชันล่าสุด
- หากหน้าจเป็นรอยหรือเสียหายให้ไปที่ศูนย์บริการซัมซุงหรือศูนย์บริการที่ได้รับอนุญาต

เครื่องของคุณค้างหรือประสบปัญหาร้ายแรง

ลองวิธีแก้ปัญหาดังต่อไปนี้ ถ้าหากปัญหายังไม่ได้รับการแก้ไข ติดต่อศูนย์บริการซัมซุงหรือศูนย์บริการที่ได้รับอนุญาต

การเริ่มการทำงานเครื่องใหม่

หากเครื่องของคุณช้าหรือค้าง คุณอาจต้องปิดแอฟ หรือปิดเครื่องแล้วเปิดใหม่อีกครั้ง

การบังคับให้เริ่มการทำงานใหม่

ถ้าเครื่องของคุณค้างและไม่ตอบสนอง กดค้างไว้ที่ปุ่มด้านข้างและปุ่มลดระดับเสียงพร้อมกันเป็นเวลาอย่างน้อย 7 วินาที เพื่อเริ่มต้นการทำงานใหม่

การรีเซ็ตเครื่อง

หากวิธีการเหล่านี้ไม่ช่วยแก้ไขปัญหของคุณให้ดำเนินการตั้งค่าใหม่จากโรงงาน

เปิด การตั้งค่า สัมผัส การจัดการทั่วไป → รีเซ็ต → รีเซ็ตข้อมูลจากโรงงาน → รีเซ็ต → ลบทั้งหมด ก่อนที่จะดำเนินการคืนค่าจากโรงงาน อย่าลืมทำสำเนาเพื่อสำรองข้อมูลที่สำคัญทั้งหมดที่เก็บไว้ในเครื่อง

การโทรไม่มีการเชื่อมต่อ

- ตรวจสอบให้แน่ใจว่าคุณได้เข้าถึงเครือข่ายมือถือที่ถูกต้อง
- ตรวจสอบให้แน่ใจว่าคุณไม่ได้ตั้งค่าการระงับการโทรสำหรับหมายเลขที่โทรออก
- ตรวจสอบให้แน่ใจว่าคุณไม่ได้ตั้งค่าการระงับการโทรสำหรับหมายเลขที่โทรเข้า

คู่สนทนาไม่สามารถได้ยินที่คุณพูดระหว่างการโทร

- ตรวจสอบให้แน่ใจว่าคุณไม่ได้บังช่องไมโครโฟนภายใน
- ตรวจสอบให้แน่ใจว่าไมโครโฟนอยู่ใกล้ปากของคุณ
- หากคุณใช้หูฟัง ตรวจสอบให้แน่ใจว่าได้เชื่อมต่ออย่างถูกต้อง

มีเสียงสะท้อนกลับระหว่างการโทร

ปรับระดับเสียงโดยการกดปุ่มระดับเสียง หรือเคลื่อนย้ายไปยังบริเวณอื่น

เครือข่ายมือถือหรืออินเทอร์เน็ตหลุดบ่อยครั้ง หรือคุณภาพเสียงไม่ดี

- ตรวจสอบให้แน่ใจว่าคุณไม่ได้บังเสาอากาศในตัวเครื่อง
- เมื่อคุณอยู่ในพื้นที่ที่มีสัญญาณหรือการรับสัญญาณอ่อน คุณอาจสูญเสียการรับสัญญาณ คุณอาจมีปัญหาคงการเชื่อมต่อเพราะปัญหากับเสาสัญญาณของผู้ให้บริการ เคลื่อนที่ไปยังพื้นที่อื่นและลองอีกครั้ง
- เมื่อใช้งานเครื่องขณะที่กำลังเคลื่อนที่ บริการเครือข่ายไร้สายอาจปิดการทำงานเพราะปัญหากับเครือข่ายของผู้ให้บริการ

แบตเตอรี่ไม่ได้รับการชาร์จอย่างถูกต้อง (สำหรับเครื่องชาร์จที่ผ่านการรับรองโดยซัมซุง)

- ตรวจสอบให้แน่ใจว่าเครื่องชาร์จเชื่อมต่ออย่างถูกต้องแล้ว
- ไปที่ศูนย์บริการซัมซุงหรือศูนย์บริการที่ได้รับอนุญาตและเปลี่ยนแบตเตอรี่

แบตเตอรี่หมดเร็วกว่าตอนที่ซื้อครั้งแรก

- เมื่อคุณนำอุปกรณ์หรือแบตเตอรี่ไปสัมผัสกับอุณหภูมิที่เย็นมากหรือร้อนมาก ประจุที่ใช้ได้จะลดลง
- อัตราการใช้งานแบตเตอรี่จะเพิ่มขึ้นเมื่อคุณใช้คุณสมบัติหรือแอปบางอย่าง เช่น GPS เกม หรืออินเทอร์เน็ต
- แบตเตอรี่เป็นอุปกรณ์สิ้นเปลือง และประจุที่ใช้ได้จะน้อยลงเรื่อยๆ เมื่อเวลาผ่านไป

ปรากฏข้อความแสดงข้อผิดพลาดเมื่อเปิดกล้องถ่ายรูป

เครื่องของคุณจะต้องมีที่จัดเก็บข้อมูลและพลังงานแบตเตอรี่เพียงพอที่จะใช้งานแอปกล้องถ่ายรูป หากคุณได้รับข้อความแสดงข้อผิดพลาดเมื่อเปิดกล้องถ่ายรูปให้ลองทำตามนี้:

- ชาร์จแบตเตอรี่
- ล้างที่จัดเก็บข้อมูลบางส่วนโดยการถ่ายโอนไฟล์ไปยังคอมพิวเตอร์ หรือลบไฟล์ออกจากเครื่องของคุณ
- เริ่มการทำงานของเครื่องใหม่

หากคุณยังมีปัญหากับแอปกล้องถ่ายรูปหลังจากลองทำตามคำแนะนำเหล่านี้ให้ติดต่อศูนย์บริการซัมซุงหรือศูนย์บริการที่ได้รับอนุญาต

คุณภาพภาพแยกว่ำภาพตัวอย่าง

- คุณภาพของภาพของคุณอาจแตกต่างกันไป ทั้งนี้ขึ้นอยู่กับสภาพแวดล้อมรอบข้าง และเทคนิคการถ่ายภาพที่คุณใช้
- ถ้าคุณถ่ายภาพในที่มืดหรือในอาคาร อาจปรากฏสัญญาณรบกวนในภาพ หรือภาพอาจหลุดโฟกัส

ปรากฏข้อความแสดงข้อผิดพลาดเมื่อเปิดเล่นไฟล์มัลติมีเดีย

หากคุณได้รับข้อความแสดงข้อผิดพลาดหรือไม่สามารถเปิดเล่นไฟล์มัลติมีเดียได้ เมื่อเปิดเล่นไฟล์มัลติมีเดียในเครื่องของคุณให้ทดลองดังนี้:

- ล้างที่จัดเก็บข้อมูลบางส่วนโดยการถ่ายโอนไฟล์ไปยังคอมพิวเตอร์ หรือลบไฟล์ออกจากเครื่องของคุณ
- ตรวจสอบให้แน่ใจว่าไฟล์เพลงนั้นไม่ถูกป้องกันด้วย Digital Rights Management (DRM) ถ้าหากไฟล์นั้นถูกป้องกันด้วย DRM ตรวจสอบให้แน่ใจว่าคุณมีใบอนุญาตหรือปุ่มสำหรับเล่นไฟล์

- ตรวจสอบให้แน่ใจว่าเครื่องรองรับรูปแบบไฟล์นั้น ถ้าหากเป็นรูปแบบไฟล์ที่ไม่รองรับ เช่น DivX หรือ AC3 ให้ติดตั้งแอปที่รองรับรูปแบบไฟล์นั้น เพื่อตรวจสอบรูปแบบไฟล์ที่เครื่องของคุณรองรับ โปรดไปที่เว็บไซต์ของซัมซุง
- เครื่องของคุณรองรับรูปภาพและวิดีโอที่บันทึกด้วยเครื่องนั้น รูปภาพและวิดีโอที่บันทึกโดยเครื่องอื่นอาจไม่ทำงานเป็นปกติ
- เครื่องของคุณรองรับไฟล์มัลติมีเดียที่อนุญาตโดยผู้ให้บริการของคุณหรือผู้ให้บริการในบริการเพิ่มเติม เนื้อหาบางอย่างที่เผยแพร่ในอินเทอร์เน็ต เช่น เสียงเรียกเข้า วิดีโอ หรือภาพพื้นหลัง อาจไม่ทำงานเป็นปกติ

บลูทูธทำงานได้ไม่ค่อยดี

หากไม่สามารถพบเครื่องบลูทูธอื่นๆ หรือมีปัญหาในการเชื่อมต่อหรือเกิดการทำงานผิดพลาดให้ลองทำตามขั้นตอนต่อไปนี้:

- ตรวจสอบให้แน่ใจว่าเครื่องที่คุณต้องการเชื่อมต่อนั้นพร้อมที่จะได้รับการสแกนหรือได้รับการเชื่อมต่อ
- ตรวจสอบให้แน่ใจว่าโทรศัพท์ของคุณและเครื่องบลูทูธอื่นอยู่ภายในขอบเขตระยะสูงสุดของบลูทูธ (10 ม.)
- ที่โทรศัพท์ของคุณ เปิด **การตั้งค่า** สัมผัส **การเชื่อมต่อ** และจากนั้นสัมผัสสวิตช์ **Bluetooth** เพื่อเปิดอีกครั้ง
- ที่โทรศัพท์ของคุณ เปิด **การตั้งค่า** สัมผัส **การจัดการทั่วไป** → **รีเซ็ต** → **รีเซ็ตการตั้งค่า Wi-Fi และ Bluetooth** → **ตั้งค่าใหม่** เพื่อรีเซ็ตการตั้งค่าเครือข่าย ข้อมูลที่ได้ลงทะเบียนไว้แล้วของคุณอาจเกิดการสูญหายได้เมื่อทำการรีเซ็ต

หากคำแนะนำเหล่านี้ไม่สามารถแก้ปัญหาได้ให้ติดต่อศูนย์บริการซัมซุงหรือศูนย์บริการที่ได้รับอนุญาต

สร้างการเชื่อมต่อไม่สำเร็จเมื่อคุณเชื่อมต่อเครื่องเข้ากับคอมพิวเตอร์

- ควรแน่ใจว่าสาย USB ที่คุณใช้สามารถใช้งานร่วมกับอุปกรณ์ของคุณได้
- ตรวจสอบให้แน่ใจว่าคุณได้ติดตั้งไดรเวอร์ที่ถูกต้องและอัปเดตเครื่องคอมพิวเตอร์ของคุณแล้ว

เครื่องของคุณไม่พบตำแหน่งปัจจุบันของคุณ

สัญญาณ GPS อาจถูกบดบังในบางสถานที่ เช่น ภายในอาคาร ตั้งค่าให้เครื่องใช้งาน Wi-Fi หรือเครือข่ายมือถือเพื่อค้นหาตำแหน่งปัจจุบันของคุณในสถานการณ์เหล่านี้

ข้อมูลที่จัดเก็บในเครื่องสูญหาย

ทำการสำรองข้อมูลที่สำคัญที่เก็บในเครื่องเสมอ มิฉะนั้น คุณอาจไม่สามารถกู้คืนข้อมูลได้ในกรณีที่ข้อมูลได้รับความเสียหายหรือสูญหาย ซัมซุงไม่รับผิดชอบต่อการสูญเสข้อมูลที่จัดเก็บในเครื่อง

มีช่องว่างขนาดเล็กปรากฏอยู่รอบด้านนอกเคสของตัวเครื่อง

- ช่องว่างนี้เป็นคุณสมบัติของการผลิตที่จำเป็นและอาจมีการโยกหรือสั่นคลอนของส่วนประกอบต่างๆ ได้
- เมื่อเวลาผ่านไป แรงเสียดทานระหว่างส่วนประกอบต่างๆ อาจทำให้ช่องว่างนี้ขยายขึ้นเล็กน้อย

ที่จัดเก็บข้อมูลในเครื่องไม่พอ

ลบข้อมูลที่ไม่จำเป็น เช่น แคมป์ โดยใช้คุณสมบัติการบำรุงรักษาเครื่องหรือลบแอปหรือไฟล์ที่ไม่ได้ใช้งานแล้วด้วยตนเองเพื่อเพิ่มที่จัดเก็บข้อมูล

ปุ่มหน้าหลักไม่ปรากฏ

แถบการนำทางที่มีปุ่มหน้าหลักอาจจะหายไปในขณะที่ใช้แอปหรือคุณสมบัติบางอย่าง เพื่อเข้าถึงแถบการนำทาง ลากขึ้นด้านบนจากหน้าจอล่าง

Copyright

Copyright © 2024 Samsung Electronics Co., Ltd.

คู่มือผู้ใช้ที่ได้รับการคุ้มครองภายใต้กฎหมายลิขสิทธิ์สากล

ส่วนใด ๆ ของคู่มือผู้ใช้ไม่สามารถได้รับการผลิตซ้ำ เผยแพร่ แปล หรือส่งต่อในรูปแบบหรือวิธีการใด ๆ ทั้งทางอิเล็กทรอนิกส์หรือเชิงกล รวมทั้งการถ่ายเอกสาร การบันทึก หรือที่จัดเก็บข้อมูลในระบบจัดเก็บและค้นคืนข้อมูล

เครื่องหมายการค้า

- SAMSUNG และตราสัญลักษณ์ของ SAMSUNG เป็นเครื่องหมายการค้าจดทะเบียนของ Samsung Electronics Co., Ltd.
- Bluetooth® เป็นเครื่องหมายการค้าจดทะเบียนของ Bluetooth SIG, Inc. ทั่วโลก
- Wi-Fi®, Wi-Fi Direct™, Wi-Fi CERTIFIED™ และตราสัญลักษณ์ของ Wi-Fi เป็นเครื่องหมายการค้าจดทะเบียนของ Wi-Fi Alliance
- ผลิตภายใต้การอนุญาตจาก Dolby Laboratories Dolby, Dolby Atmos และสัญลักษณ์รูปตัว D สองตัว เป็นเครื่องหมายการค้าของ Dolby Laboratories
- เครื่องหมายการค้าและลิขสิทธิ์อื่นๆ ทั้งหมดเป็นทรัพย์สินของเจ้าของรายนั้นๆ