

SAMSUNG

ຄູ່ມືຜູ້ໃຊ້

SM-S921B/DS
SM-S926B/DS
SM-S928B/DS

Lao. 01/2024. Rev.1.1

www.samsung.com

ສາລະບານ

ການເລີ່ມຕົ້ນ

- 5 ແຜນຜັງ ແລະ ພັງຄໍຊັນຂອງອຸປະກອນ
- 13 ການສາກແບັດເຕີຣີ
- 18 ແຜ່ນ Nano-SIM ແລະ eSIM
- 20 ການເປີດ ແລະ ປິດອຸປະກອນ
- 21 ການຕັ້ງທໍາອິດ
- 22 Samsung account
- 23 ການໂອນຂໍ້ມູນຈາກອຸປະກອນກ່ອນໜ້າຂອງທ່ານ (Smart Switch)
- 25 ການເຂົ້າໃຈໜ້າຈໍ
- 33 ແຜງການແຈ້ງເຕືອນ
- 35 ການແຄັບເຈີໜ້າຈໍ ແລະ ການບັນທຶກໜ້າຈໍ
- 37 ການປ້ອນຂໍ້ຄວາມເຂົ້າ
- 39 ການແຍກຂໍ້ຄວາມ

ແອັບ ແລະ ຄຸນສົມບັດ

- 40 ການຕິດຕັ້ງ ຫຼື ການຖອນຕິດຕັ້ງແອັບ
- 41 S Pen (Galaxy S24 Ultra)
- 55 ໂທລະສັບ
- 59 ຜູ້ຕິດຕໍ່
- 61 ຂໍ້ຄວາມ
- 62 ກ້ອງຖ່າຍຮູບ
- 81 ແກເລີຣີ
- 86 ເຂດ AR
- 92 Bixby
- 94 Bixby Vision

- 95 ຫລາຍໜ້າຕ່າງ (ການໃຊ້ຫຼາຍແອັບພ້ອມກັນ)
- 98 Samsung Internet
- 99 Samsung Health
- 100 Samsung Notes
- 105 Samsung Members
- 106 Samsung Kids
- 107 Samsung Global Goals
- 107 Samsung TV Plus
- 107 Samsung Find
- 107 Samsung Shop
- 108 Galaxy Shop
- 108 Galaxy Wearable
- 108 PENUP (Galaxy S24 Ultra)
- 109 ປະຕິທິນ
- 110 Reminder (ການຮັບການແຈ້ງເຕືອນສໍາລັບລາຍການທີ່ຕ້ອງເຮັດ)
- 111 ບັນທຶກສຽງ
- 113 ໄຟລ໌ຂອງຂ້ອຍ (ການກວດເບິ່ງ ແລະ ການຈັດການໄຟລ໌)
- 113 ໂມງ
- 113 ເຄື່ອງຄິດເລກ
- 114 Gaming Hub
- 115 Game Booster (ການກຳນົດຄ່າສະພາບແວດລ້ອມການຫຼິ້ນເກມຂອງທ່ານ)
- 116 SmartThings
- 117 ການແຊຣ໌ເນື້ອໃນ
- 118 Music Share

- 120 Smart View (ການສາຍພາບໃນໜ້າຈໍ TV)
- 121 ລິ້ງໃສ່ Windows (ການໃຊ້ອຸປະກອນຜ່ານການເຊື່ອມຕໍ່ຄອມພິວເຕີ)
- 122 Samsung DeX
- 127 ແອັບ Google

ຕັ້ງຄ່າ

- 128 ການແນະນຳ
- 128 Samsung account
- 128 ການເຊື່ອມຕໍ່
 - 130 Wi-Fi
 - 131 ບລູທູດ
 - 133 NFC ແລະ ການຊຳລະເງິນແບບບໍ່ສຳຜັດ
 - 134 ຕົວປະຢັດຂໍ້ມູນ
 - 134 ເຄືອຂ່າຍທີ່ອະນຸຍາດສຳລັບແອັບ
 - 135 ຮັອດສະບັອດມີຖື
 - 135 ການຕັ້ງຄ່າການແກ້ໄຂເພີ່ມເຕີມ
- 137 ອຸປະກອນທີ່ຖືກເຊື່ອມຕໍ່
- 138 ໂໝດ ແລະ ວຽກປະຈຳ
 - 138 ການໃຊ້ໂໝດ
 - 139 ການໃຊ້ວຽກປະຈຳ
- 139 ສຽງແລະການສົ່ງ
 - 140 ຄຸນນະພາບສຽງ ແລະແອັບເຝັກ
 - 141 ສຽງແອັບທີ່ແຍກຕ່າງຫາກ
- 141 ແຈ້ງເຕືອນ
- 142 ຈໍສະແດງຜົນ
 - 143 ຄວາມຄ່ອງຕົວຂອງການເຄື່ອນໄຫວ
 - 144 ການປ່ຽນໂໝດໜ້າຈໍ ຫຼື ການປັບປ່ຽນສີຂອງຈໍສະແດງຜົນ
- 145 ແບັດເຕີຣີ
- 145 ວອລເປເປີ ແລະ ຮູບແບບ

- 145 ຕີມ
- 146 ໜ້າຈໍຫຼັກ
- 146 ໜ້າຈໍລັອກ ແລະ AOD
 - 147 ຂະຫຍາຍການປົດລັອກ
 - 147 Always On Display (ການສະແດງຂໍ້ມູນເມື່ອໜ້າຈໍປິດຢູ່)
- 148 ຄວາມປອດໄພ ແລະ ຄວາມເປັນສ່ວນຕົວ
 - 149 ການຈົດຈຳໃບໜ້າ
 - 151 ການຈົດຈຳລາຍນິ້ວມື
 - 153 ໂຟລເດີທີ່ປອດໄພ
 - 156 Wi-Fi ທີ່ປອດໄພ
 - 157 Samsung Pass
- 160 ຈຸດທີ່ຕັ້ງ
- 160 ຄວາມປອດໄພ ແລະ ສຸກເສີນ
- 161 ບັນຊີ ແລະການແບັກອັບ
 - 161 Samsung Cloud
- 162 ກຸກເກີລ
- 162 ຄຸນສົມບັດຂັ້ນສູງ
 - 164 ຄວາມອັດສະລິຍະຂັ້ນສູງ
 - 164 ການເຄື່ອນໄຫວ ແລະທ່າທາງ
 - 165 ແອັບເຝັກໂທວິດີໂອ
 - 166 Dual Messenger
- 167 ການມີສຸຂະພາບດີແບບດິຈິຕອລ ແລະ ການຄວບຄຸມໂດຍຜູ້ປົກຄອງ
- 167 ການດູແລອຸປະກອນ
- 168 ແອັບ
- 169 ການຈັດການທົ່ວໄປ
- 170 ຄວາມສາມາດເຂົ້າໃຊ້
- 171 ອັບເດດຊອບແວ
- 171 ກ່ຽວກັບໂທລະສັບ

ແຈ້ງການການນໍາໃຊ້

- 172 ຂໍ້ຄວນລະວັງສໍາລັບການໃຊ້ອຸປະກອນ
- 175 ບັນທຶກກ່ຽວກັບເນື້ອໃນແພັກເກດ ແລະ ອຸປະກອນເສີມ
- 176 ການຮັກສາບໍ່ໃຫ້ຖືກນໍ້າແລະຝຸນ
- 177 ສະຖານະການ ແລະ ການແກ້ໄຂບັນຫາທີ່ມີຄວາມຮ້ອນເກີນໄປໃນອຸປະກອນ

ພາກຊ້ອນທ້າຍ

- 181 ຄວາມສາມາດເຂົ້າໃຊ້
- 196 ການແກ້ໄຂບັນຫາ

ການເລີ່ມຕົ້ນ

ແຜນຜັງ ແລະ ພັງຄໍຊັ້ນຂອງອຸປະກອນ

► Galaxy S24 Ultra:

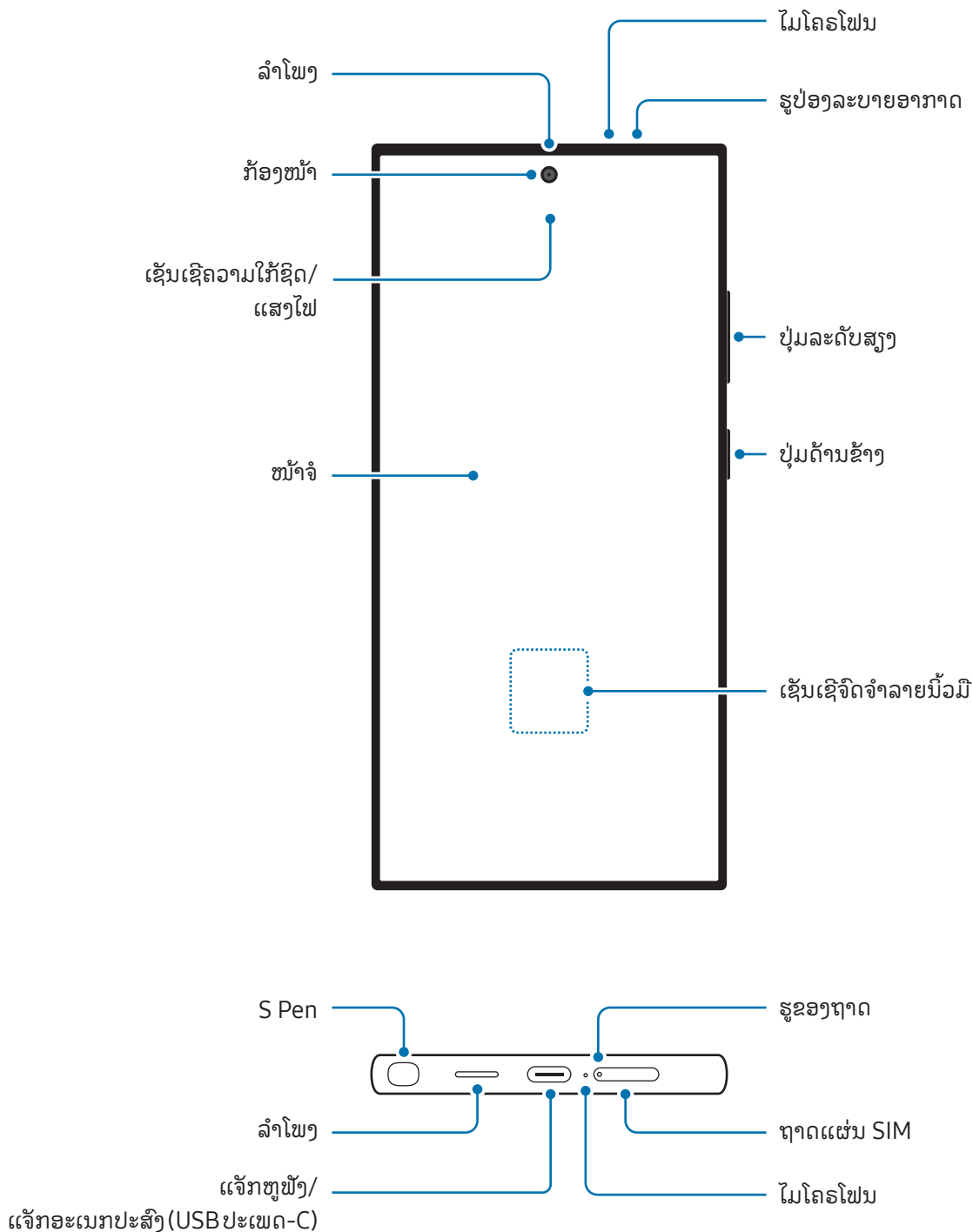

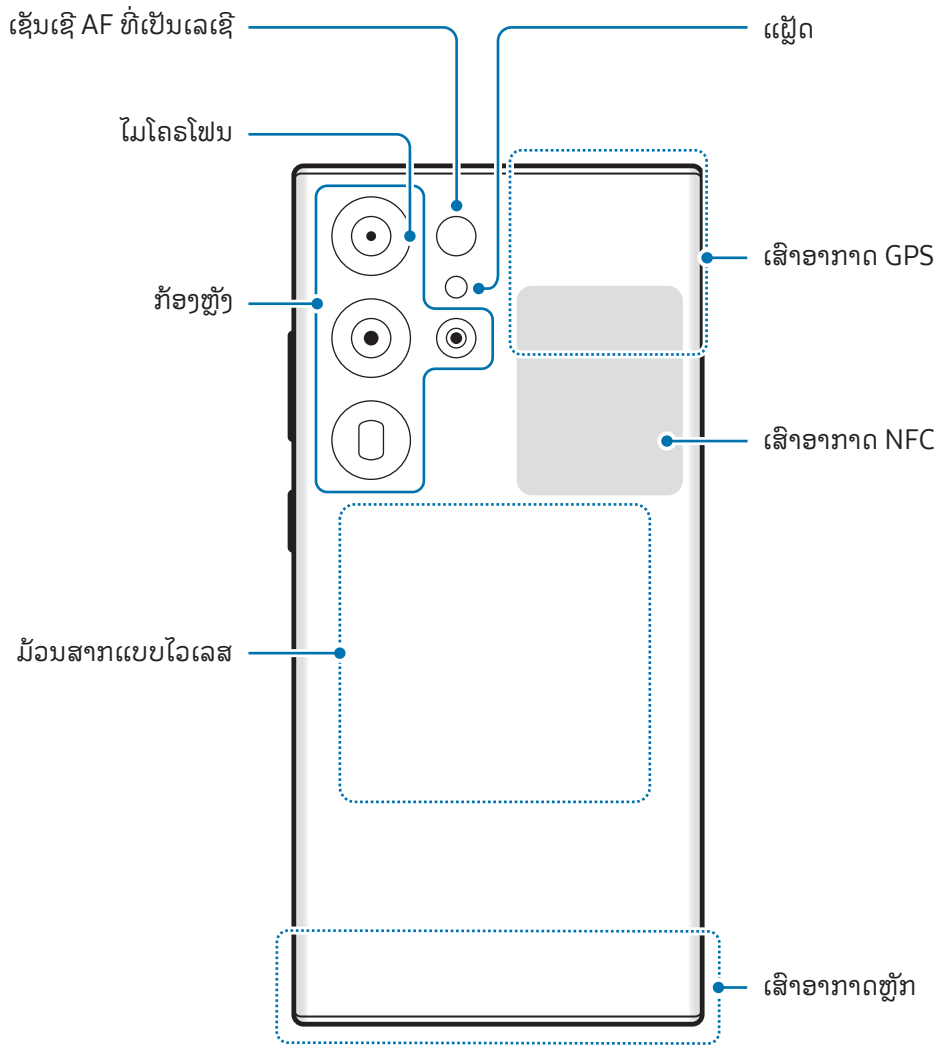

► Galaxy S24+:

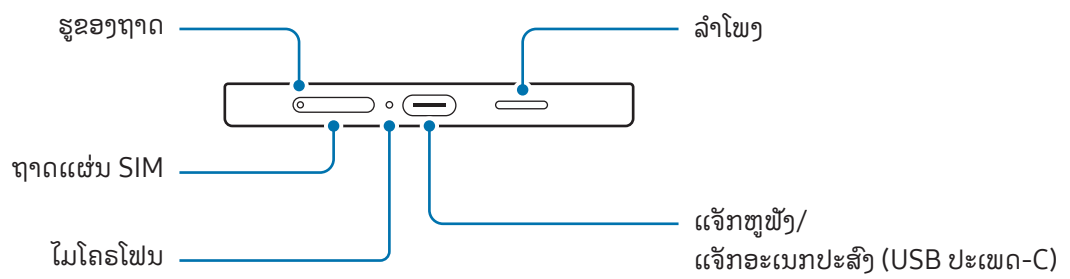
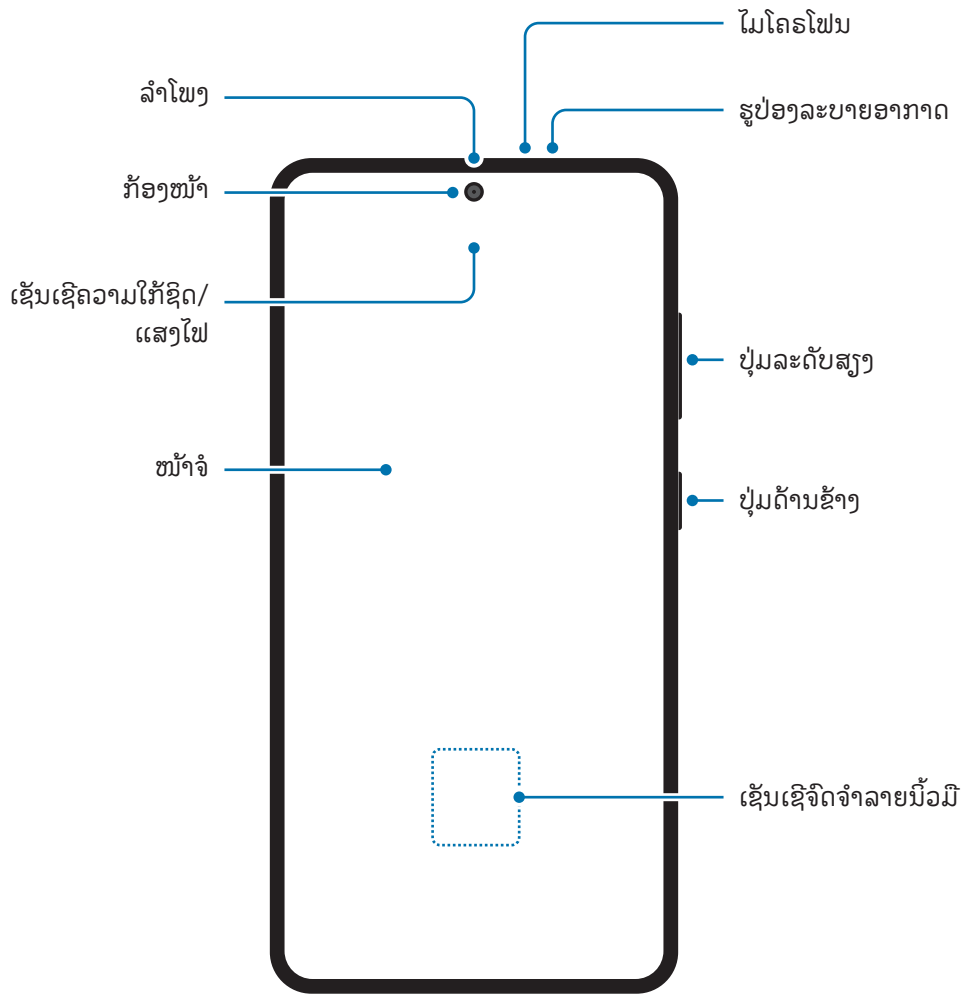

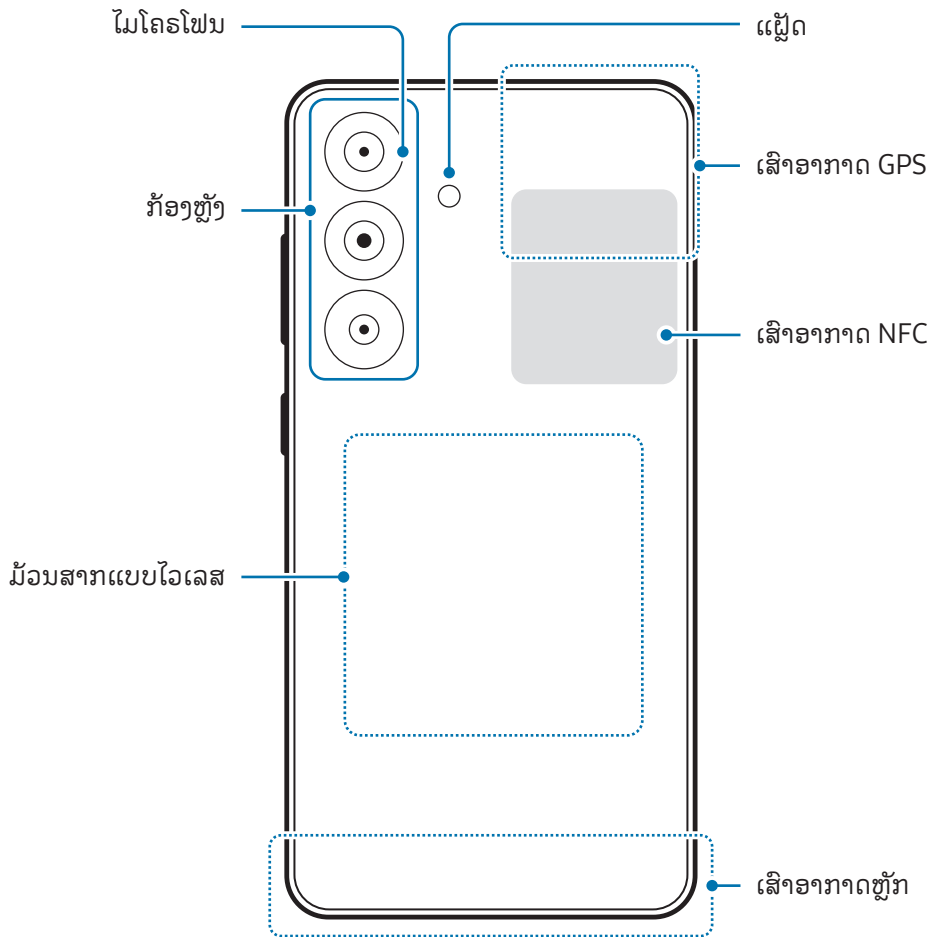

► Galaxy S24:

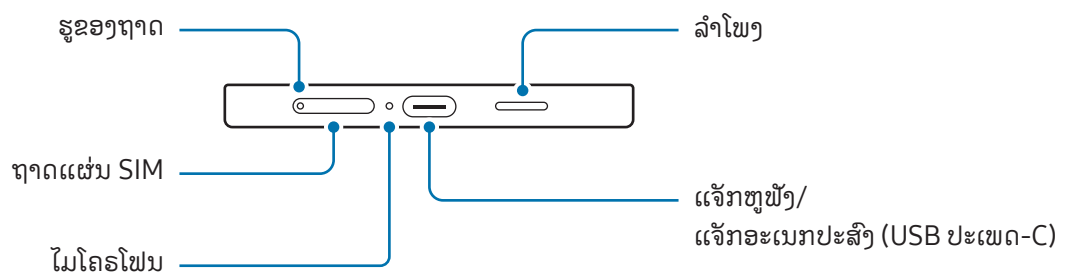
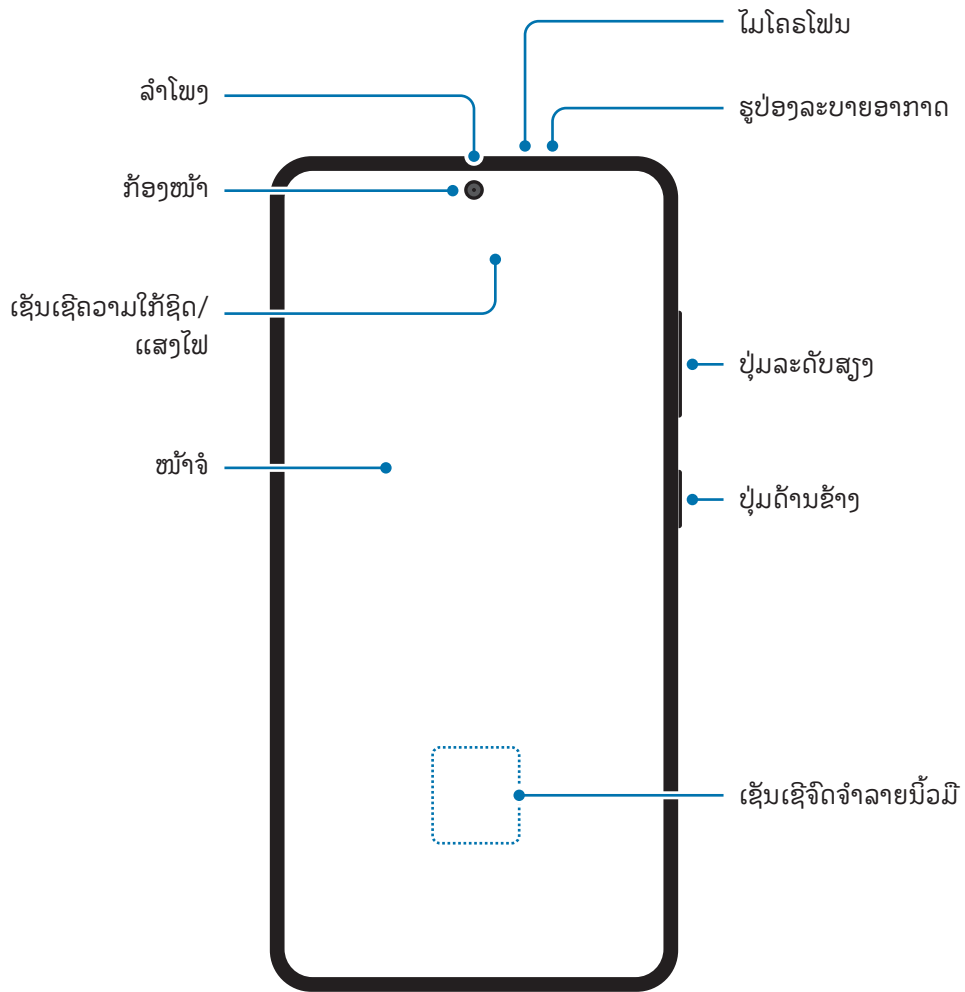

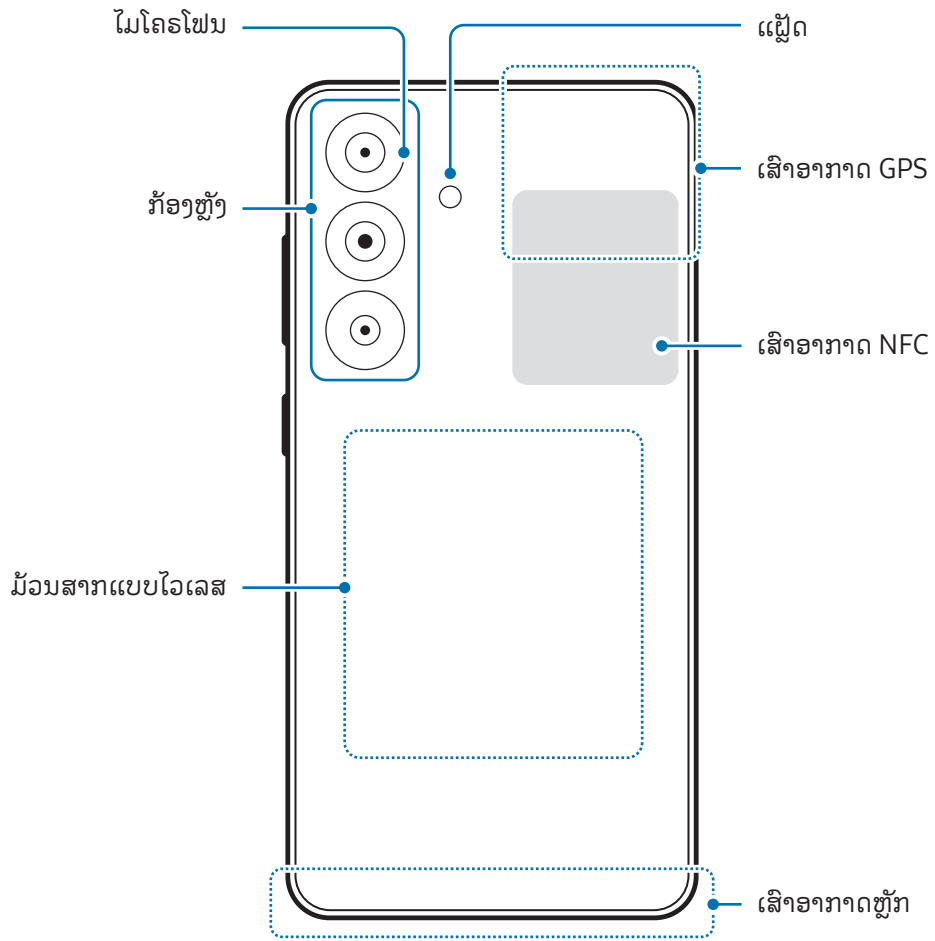



- ເມື່ອໃຊ້ລໍາໂພງ, ເຊັ່ນ ເມື່ອຫຼິ້ນໄຟສ໌ມີເດຍ ຫຼື ໃຊ້ລໍາໂພງໂທລະສັບ, ຢ່າວາງອຸປະກອນໃກ້ກັບໜູຂອງທ່ານ.
- ລະວັງຢ່າເປີດເລັ່ນສັກອາຖ່າຍຮູບໄປຍັງແຫຼ່ງກຳເນີດແສງທີ່ແຮງ, ເຊັ່ນ ແສງແດດໂດຍກົງ. ຖ້າເລັ່ນສັກອາຖ່າຍຮູບ ລໍາຜັດກັບແຫຼ່ງກຳເນີດແສງທີ່ແຮງ, ເຊັ່ນ ແສງແດດໂດຍກົງ, ເຊັ່ນເຊີຮູບຂອງກ້ອງຖ່າຍຮູບອາດຈະເສຍຫາຍ. ເຊັ່ນເຊີ ຮູບທີ່ເສຍຫາຍຈະບໍ່ສາມາດເກັບໄຂ້ໄດ້ ແລະ ຈະເຮັດໃຫ້ເກີດມີຈຸດ ຫຼື ຈຸດເປື້ອນໃນຮູບ.
- ຖ້າທ່ານໃຊ້ອຸປະກອນທີ່ມີແວ່ນ ຫຼື ຕົວອະກະລິກແຕກ, ອາດມີຄວາມສ່ຽງຕໍ່ການບາດເຈັບ. ໃຊ້ອຸປະກອນຫຼັງຈາກມັນໄດ້ ຮັບການສ້ອມແປງຢູ່ທີ່ສູນບໍລິການຂອງຊໍາຊຸງ ຫຼື ສູນບໍລິການທີ່ໄດ້ຮັບອະນຸຍາດ.
- ຖ້າຂີ້ຝຸ່ນ ຫຼື ວັດຖຸແປກປອມເຂົ້າໄປໃນໄມໂຄຣໂຟນ, ລໍາໂພງ ຫຼື ເຄື່ອງຮັບ ຫຼື ພາກສ່ວນເຫຼົ່ານີ້ຖືກປົກຄຸມ, ສ່ຽງໃນ ອຸປະກອນອາດຈະງຽບ ຫຼື ຄຸນສົມບັດບາງຢ່າງອາດຈະໃຊ້ງານບໍ່ໄດ້. ຖ້າທ່ານພະຍາຍາມເອົາຂີ້ຝຸ່ນ ຫຼື ວັດຖຸແປກປອມ ອອກດ້ວຍວັດຖຸມີຄີມ, ອຸປະກອນອາດຈະເສຍຫາຍ ແລະ ອາດຈະກະທົບຮູບລັກສະນະຂອງມັນ.



- ບັນຫາການເຊື່ອມຕໍ່ ແລະ ການໃຊ້ແບັດເຕີຣີຈົນໝົດອາດເກີດຂຶ້ນໃນສະຖານະການຕໍ່ໄປນີ້:
 - ຖ້າທ່ານຕິດສະຕິກເກີແມ່ເຫຼັກຢູ່ເທິງພື້ນທີ່ເສື້ອອາກາດຂອງອຸປະກອນ
 - ຖ້າທ່ານແນບຝາປິດອຸປະກອນທີ່ເຮັດດ້ວຍວັດສະດຸແມ່ເຫຼັກໃສ່ອຸປະກອນ
 - ຖ້າທ່ານອັດພື້ນທີ່ເສື້ອອາກາດຂອງອຸປະກອນດ້ວຍມືຂອງທ່ານ ຫຼື ວັດຖຸອື່ນໆ ໃນຂະນະທີ່ໃຊ້ບາງຄຸນສົມບັດ, ເຊັ່ນ ການໂທ ຫຼື ການເຊື່ອມຕໍ່ຂໍ້ມູນມິຖີ
- ຖ້າຮູປ່ອງລະບາຍອາກາດຖືກປົກປິດດ້ວຍອຸປະກອນເສີມ ເຊັ່ນ: ພິມກັນແຕກ ຫຼື ສະຕິກເກີ, ອາດເກີດມີສ່ຽງລົບກວນທີ່ ບໍ່ຕ້ອງການໃນລະຫວ່າງການໂທ ຫຼື ການຫຼິ້ນວິດີໂອຄືນ.
- ຫ້າມປົກປັ້ງພື້ນທີ່ເຊັ່ນເຊີຄວາມໃກ້ຊິດ/ແສງໄຟດ້ວຍອຸປະກອນເສີມ, ເຊັ່ນ ສະຕິກເກີ ຫຼື ຝາປິດ. ການເຮັດແບບນັ້ນອາດ ຈະເຮັດໃຫ້ເຊັ່ນເຊີໃຊ້ງານຜິດປົກກະຕິໄດ້.
- ແສງອາດຈະກະທົບຢູ່ເທິງສຸດຂອງອຸປະກອນໃນລະຫວ່າງການໂທ ຍ້ອນວ່າການໃຊ້ງານເຊັ່ນເຊີຄວາມໃກ້ຊິດ.

ປຸ່ມແຂງ

ປຸ່ມ	ພັງຄ໌ຊັນ
ປຸ່ມດ້ານຂ້າງ	<ul style="list-style-type: none"> ເມື່ອອຸປະກອນປິດຢູ່, ກົດຄ້າງໄວ້ເພື່ອເປີດມັນ. ກົດເພື່ອເປີດ ຫຼື ລັອກໜ້າຈໍ. ກົດຄ້າງໄວ້ເພື່ອເລີ່ມຕົ້ນການສົນທະນາກັບ Bixby. ເບິ່ງ ການໃຊ້ Bixby ສໍາລັບຂໍ້ມູນເພີ່ມເຕີມ. ກົດສອງຄັ້ງ ຫຼື ກົດຄ້າງໄວ້ ເພື່ອເປີດແອັບ ຫຼື ຄຸນສົມບັດທີ່ທ່ານຕັ້ງ.
ປຸ່ມດ້ານຂ້າງ + ປຸ່ມຫຼຸດລະດັບສຽງ	<ul style="list-style-type: none"> ກົດພ້ອມກັນເພື່ອແຄັບເຈີຣູບຖ່າຍໜ້າຈໍ. ກົດພ້ອມກັນຄ້າງໄວ້ເພື່ອປິດອຸປະກອນ.

ການຕັ້ງຄ່າປຸ່ມດ້ານຂ້າງ

ເລືອກແອັບ ຫຼື ຄຸນສົມບັດທີ່ຈະເປີດໃຊ້ໂດຍການກົດປຸ່ມດ້ານຂ້າງສອງຄັ້ງ ຫຼື ກົດປຸ່ມດ້ານຂ້າງຄ້າງໄວ້.

ເປີດ ຕັ້ງຄ່າ, ແຕະ ຄຸນສົມບັດຂັ້ນສູງ → ປຸ່ມດ້ານຂ້າງ ແລະ ຈາກນັ້ນເລືອກຕົວເລືອກທີ່ທ່ານຕ້ອງການ.

ປຸ່ມຊອບ

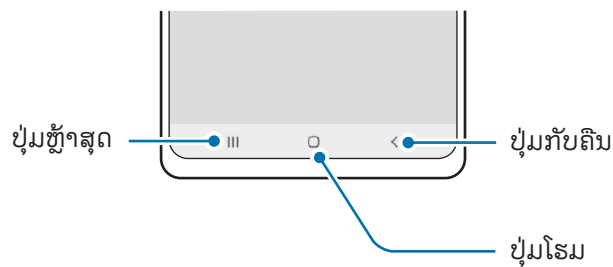

ເມື່ອທ່ານເປີດໜ້າຈໍ, ປຸ່ມຊອບຈະປະກົດຂຶ້ນຢູ່ລຸ່ມສຸດຂອງໜ້າຈໍ. ເບິ່ງ [ແຖບການກຳນົດທິດທາງ \(ປຸ່ມຊອບ\)](#) ສໍາລັບຂໍ້ມູນເພີ່ມເຕີມ.

ການສາກແບັດເຕີຣີ

ສາກແບັດເຕີຣີກ່ອນໃຊ້ມັນເປັນຄັ້ງທຳອິດ ຫຼື ເມື່ອມັນບໍ່ໄດ້ໃຊ້ເປັນໄລຍະເວລາຍາວນານ.

ການສາກແບບໃຊ້ສາຍ

ເຊື່ອມຕໍ່ສາຍ USB ກັບຫົວສາກ USB ແລະ ສຽບສາຍເຂົ້າໃສ່ແຈ້ກອະເນກປະສົງຂອງອຸປະກອນເພື່ອສາກແບັດເຕີຣີ. ຫຼັງຈາກສາກເຕັມແລ້ວ, ຕັດເຊື່ອມຕໍ່ເຄື່ອງສາກຈາກອຸປະກອນ.

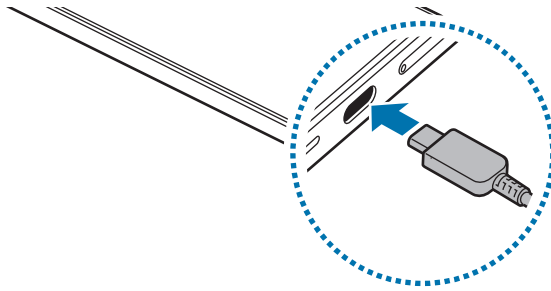

ການສາກແບບໄວເລສ

ອຸປະກອນມີມ້ວນສາກແບບໄວເລສພາຍໃນເຄື່ອງ. ທ່ານສາມາດສາກແບັດເຕີຣີໂດຍໃຊ້ເຄື່ອງສາກແບບໄວເລສ (ທີ່ຂາຍແບບແຍກກັນ).

ວາງເຄິ່ງກາງຂອງເບື້ອງຫຼັງຂອງອຸປະກອນຢູ່ເທິງຈຸດໃຈກາງເຄື່ອງສາກແບບໄວເລສ ເພື່ອສາກແບັດເຕີຣີ. ຫຼັງຈາກສາກເຕັມແລ້ວ, ຕັດເຊື່ອມຕໍ່ອຸປະກອນຈາກເຄື່ອງສາກແບບໄວເລສ.

ເວລາການສາກທີ່ຄາດຄະເນໄວ້ຈະປະກົດຂຶ້ນໃນແຜງການແຈ້ງເຕືອນ. ເວລາໃນການສາກຕົວຈິງຖືວ່າອຸປະກອນບໍ່ໄດ້ໃຊ້ງານຢູ່ ແລະ ອາດແຕກຕ່າງກັນໄປຕາມເງື່ອນໄຂໃນການສາກ. ການສາກແບບໄວເລສອາດຈະໃຊ້ງານບໍ່ໄດ້ຢ່າງຄ່ອງຕົວ ຂຶ້ນຢູ່ກັບປະເພດຂອງອຸປະກອນເສີມ ຫຼື ຝາປັດ. ສຳລັບການສາກແບບໄວເລສທີ່ສະຖຽນ, ຂໍແນະນຳໃຫ້ແຍກຝາປັດ ຫຼື ອຸປະກອນເສີມອອກຈາກອຸປະກອນ.



ຂໍ້ຄວນລະວັງສໍາລັບການສາກແບບໄວເລສ

ຖ້າທ່ານປັບປະຕິບັດຕາມຂໍ້ຄວນລະວັງ, ອຸປະກອນອາດຈະປັບສາກຢ່າງຖືກຕ້ອງ ຫຼື ອາດຈະຮ້ອນເກີນໄປ ຫຼື ອຸປະກອນ ແລະ ກາດໃດໜຶ່ງອາດຈະໄດ້ຮັບຄວາມເສຍຫາຍ.

- ຢ່າວາງອຸປະກອນເທິງເຄື່ອງສາກແບບໄວເລສທີ່ມີບັດເຄຣດິດ ຫຼື ບັດປະຈຳຕົວທີ່ມີຄື້ນຄວາມຖີ່ວິທະຍຸ (RFID) (ເຊັ່ນ ບັດຂົນສົ່ງ ຫຼື ຄືກາດ) ທີ່ວາງລະຫວ່າງເບື້ອງຫຼັງຂອງອຸປະກອນ ແລະ ຝາປິດອຸປະກອນ.
- ຢ່າວາງອຸປະກອນເທິງເຄື່ອງສາກແບບໄວເລສ ເມື່ອວັດສະດຸທີ່ສາມາດເປັນສິ່ນຳໄຟຟ້າ, ເຊັ່ນ ວັດຖຸທີ່ເປັນໂລຫະ ແລະ ແມ່ເຫຼັກ, ທີ່ຖືກວາງລະຫວ່າງອຸປະກອນ ແລະ ເຄື່ອງສາກແບບໄວເລສ.
- ຖ້າທ່ານໃຊ້ເຄື່ອງສາກແບບໄວເລສໃນພື້ນທີ່ທີ່ມີສັນຍານເຄືອຂ່າຍອ່ອນ, ທ່ານອາດຈະສູນເສຍການຮັບສັນຍານເຄືອຂ່າຍ.
- ໃຊ້ເຄື່ອງສາກແບບໄວເລສທີ່ຜ່ານການຮັບຮອງຈາກຊຳຊຸງ. ຖ້າທ່ານໃຊ້ເຄື່ອງສາກແບບໄວເລສອື່ນ, ແບັດເຕີຣີອາດຈະປັບສາກຢ່າງຖືກຕ້ອງ.



ສາກເຂົ້າໄວ

ໃຊ້ເຄື່ອງສາກໄວພິເສດ ຫຼື ເຄື່ອງສາກໄວ. ເພື່ອໃຊ້ຄຸນສົມບັດການສາກແບບໄວເລສດ່ວນ, ໃຊ້ເຄື່ອງສາກ ແລະ ອົງປະກອບທີ່ຮອງຮັບຄຸນສົມບັດ.



ທ່ານສາມາດກວດເບິ່ງສະຖານະການເຊື່ອມຕໍ່ຂອງເຄື່ອງສາກໂດຍການເປີດ **ຕັ້ງຄ່າ** ແລະ ແຕະ **ແບັດເຕີຣີ**.



- ຖ້າການສາກດ່ວນໃຊ້ງານບໍ່ໄດ້, ເປີດ **ຕັ້ງຄ່າ**, ແຕະ **ແບັດເຕີຣີ** → **ການຕັ້ງຄ່າການສາກ** ແລະ ຈາກນັ້ນກວດເບິ່ງວ່າຄຸນສົມບັດທີ່ທ່ານຕ້ອງການຖືກເປີດຫຼືບໍ່. ນອກຈາກນີ້, ກວດເບິ່ງວ່າສາຍ USB ແລະ ຫົວສາກ USB ຖືກເຊື່ອມຕໍ່ຢ່າງຖືກຕ້ອງ.
- ທ່ານສາມາດສາກແບັດເຕີຣີໄດ້ໄວຂຶ້ນ ໃນຂະນະທີ່ອຸປະກອນ ຫຼື ໜ້າຈໍຂອງມັນປິດຢູ່.
- ຖ້າເຄື່ອງສາກແບບໄວເລສມີພັດລົມຢູ່ພາຍໃນ, ພັດລົມອາດຈະສົ່ງສຽງລົບກວນໃນລະຫວ່າງການສາກແບບໄວເລສດ່ວນ. ເພີ່ມວຽກປະຈຳເພື່ອຕັ້ງຄຸນສົມບັດການສາກແບບໄວເລສດ່ວນໃຫ້ປິດໂດຍອັດຕະໂນມັດຕາມເວລາທີ່ຕັ້ງໄວ້ກ່ອນໜ້າໂດຍໃຊ້ **ວຽກປະຈຳ**. ເມື່ອຄຸນສົມບັດການສາກແບບໄວເລສດ່ວນປິດລົງ, ສຽງພັດລົມເຄື່ອງສາກ ແລະ ແສງໄຟສັນຍານຈະຫຼຸດລົງ.

ການແຊຣ໌ໄຟແບບໄວເລສ

ທ່ານສາມາດສາກອຸປະກອນອື່ນກັບແບັດເຕີຣີໃນໂທລະສັບຂອງທ່ານ. ທ່ານຍັງຄົງສາມາດສາກອຸປະກອນອື່ນ ເຖິງແມ່ນວ່າໃນຂະນະທີ່ສາກໂທລະສັບຂອງທ່ານຢູ່. ຂຶ້ນຢູ່ກັບປະເພດຂອງອຸປະກອນເສີມ ຫຼື ຝາປົດທີ່ກຳລັງຖືກໃຊ້, ຄຸນສົມບັດການແຊຣ໌ໄຟແບບໄວເລສອາດຈະໃຊ້ງານຢ່າງບໍ່ຖືກຕ້ອງ. ຂໍແນະນຳໃຫ້ເອົາອຸປະກອນເສີມໃດໜຶ່ງ ຫຼື ຝາປົດທີ່ກຳລັງຖືກໃຊ້ຢູ່ນັ້ນອອກໄປກ່ອນໃຊ້ຄຸນສົມບັດນີ້.

- 1 ເປີດແຜງການແຈ້ງເຕືອນ, ຮູດລົງລຸ່ມ ແລະຈາກນັ້ນ ແຕະ  (ການແຊຣ໌ໄຟແບບໄວເລສ) ເພື່ອເປີດມັນ. ຖ້າທ່ານບໍ່ສາມາດຊອກຫາ  (ການແຊຣ໌ໄຟແບບໄວເລສ) ໃນແຜງການຕັ້ງຄ່າຕ່ວນ, ແຕະ  → ແກ້ໄຂ ແລະ ລາກປຸ່ມຢູ່ເທິງເພື່ອເພີ່ມມັນ.
- 2 ວາງອຸປະກອນອື່ນເທິງຈຸດໃຈກາງຂອງໂທລະສັບຂອງທ່ານ, ໂດຍເອົາເບື້ອງຫຼັງຂອງພວກມັນແປະໃສ່ກັນ.

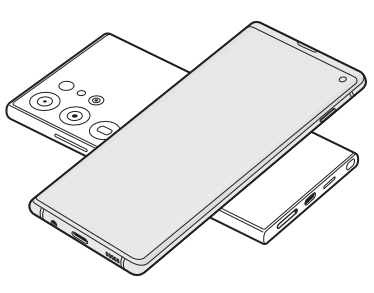

ໂທລະສັບ

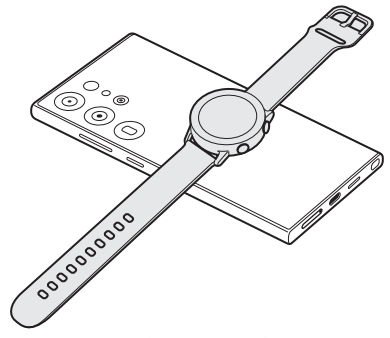

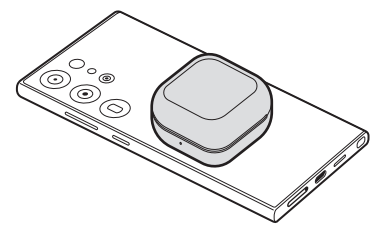

Galaxy Watch



Galaxy Buds

3 ເມື່ອທ່ານສຳເລັດການສາກ, ຕັດເຊື່ອມຕໍ່ອຸປະກອນອື່ນຈາກໂທລະສັບຂອງທ່ານ.

-  ຫ້າມໃຊ້ຊຸດຫູຟັງໃນຂະນະທີ່ກຳລັງແຊຣ໌ໄຟ. ການເຮັດເຊັ່ນນັ້ນອາດຈະກະທົບຕໍ່ອຸປະກອນໃກ້ຄຽງ.
- 
 - ຈຸດທີ່ຕັ້ງຂອງມວນສາກແບບໄວເລສອາດແຕກຕ່າງກັນໄປ ຂຶ້ນຢູ່ກັບອຸປະກອນຂອງທ່ານ. ບັບປຽນອຸປະກອນເພື່ອໃຫ້ມວນສາກເຊື່ອມຕໍ່ຢ່າງຖືກຕ້ອງ.
 - ບາງຄຸນສົມບັດບໍ່ມີຢູ່ໃນຂະນະທີ່ກຳລັງແຊຣ໌ໄຟ.
 - ອຸປະກອນທີ່ຮອງຮັບຄຸນສົມບັດການສາກແບບໄວເລສເທົ່ານັ້ນສາມາດສາກໄດ້ໂດຍໃຊ້ຄຸນສົມບັດນີ້. ບາງອຸປະກອນອາດຈະສາກບໍ່ໄດ້. ເພື່ອກວດເບິ່ງອຸປະກອນທີ່ຮອງຮັບຄຸນສົມບັດການແຊຣ໌ໄຟແບບໄວເລສ, ເຂົ້າເບິ່ງເວັບໄຊທ໌ຂອງຊ່າຊຶງ.
 - ເພື່ອສາກຢ່າງຖືກຕ້ອງ, ຫ້າມຍ້າຍ ຫຼື ໃຊ້ອຸປະກອນທັງສອງໃນຂະນະທີ່ສາກຢູ່.
 - ໄຟທີ່ສາກໃສ່ອຸປະກອນອື່ນອາດຈະໜ້ອຍກວ່າຈຳນວນທີ່ແຊຣ໌ໃສ່ມັນໂດຍໂທລະສັບຂອງທ່ານ.
 - ຖ້າທ່ານສາກອຸປະກອນອື່ນໃນຂະນະທີ່ກຳລັງສາກໂທລະສັບຂອງທ່ານ, ຄວາມໄວການສາກອາດຈະຫຼຸດລົງ ຫຼື ອຸປະກອນອາດຈະບໍ່ສາກຢ່າງຖືກຕ້ອງ ຂຶ້ນຢູ່ກັບປະເພດເຄື່ອງສາກ.
 - ຄວາມໄວ ຫຼື ປະສິດທິພາບການສາກອາດຈະແຕກຕ່າງກັນໄປ ຂຶ້ນຢູ່ກັບສະພາບ ຫຼື ສະພາບແວດລ້ອມອ້ອມຂ້າງຂອງໂທລະສັບ.

ການຕັ້ງຄ່າຂົດຈໍາກັດການແຊຣ໌ໄຟ

ທ່ານສາມາດຕັ້ງອຸປະກອນໃຫ້ຢຸດການແຊຣ໌ໄຟເມື່ອໄຟແບັດເຕີຣີເຫຼືອຢູ່ຕໍ່າກວ່າລະດັບທີ່ກຳນົດໄວ້.

ເປັດ ຕັ້ງຄ່າ, ແຕະ ແບັດເຕີຣີ → ການແຊຣ໌ໄຟແບບໄວເລສ → ຂົດຈໍາກັດແບັດເຕີຣີ ແລະ ຈາກນັ້ນ ຕັ້ງຂົດຈໍາກັດ.

ການຫຼຸດການໃຊ້ແບັດເຕີຣີລົງ

ອຸປະກອນຂອງທ່ານໃຫ້ຕົວເລືອກຫຼາຍໆຢ່າງເພື່ອຊ່ວຍໃຫ້ທ່ານປະຢັດໄຟແບັດເຕີຣີ.

- ເພີ່ມປະສິດທິພາບອຸປະກອນໂດຍໃຊ້ຄຸນສົມບັດການດູແລອຸປະກອນ.
- ເມື່ອທ່ານບໍ່ໄດ້ໃຊ້ອຸປະກອນ, ປິດໜ້າຈໍໂດຍການກົດປຸ່ມດ້ານຂ້າງ.
- ເປັດໂໝດປະຢັດພະລັງງານ.
- ປິດແອັບທີ່ບໍ່ຈໍາເປັນ.
- ປິດຄຸນສົມບັດບລູທູດເມື່ອບໍ່ໄດ້ໃຊ້.
- ປິດການຊົງຄໍ້ແອັບອັດຕະໂນມັດທີ່ຈໍາເປັນຕ້ອງຖືກຊົງຄໍ້.
- ຫຼຸດເວລາແສງເບື້ອງຫຼັງລົງ.
- ຫຼຸດຄວາມແຈ້ງໜ້າຈໍລົງ.

ເຄັດລັບ ແລະ ຂໍ້ຄວນລະວັງໃນການສາກແບັດເຕີຣີ



ໃຊ້ແບັດເຕີຣີ, ເຄື່ອງສາກ ແລະ ສາຍທີ່ຜ່ານການຮັບຮອງຈາກຊຳຊາງທີ່ອອກແບບມາສະເພາະສຳລັບອຸປະກອນຂອງທ່ານເທົ່ານັ້ນ. ແບັດເຕີຣີ, ເຄື່ອງສາກ ແລະ ສາຍທີ່ເຂົ້າກັນບໍ່ໄດ້ສາມາດເຮັດໃຫ້ໄດ້ຮັບບາດເຈັບສາຫັດ ຫຼື ເຮັດໃຫ້ອຸປະກອນຂອງທ່ານເສຍຫາຍໄດ້.



- ການເຊື່ອມຕໍ່ເຄື່ອງສາກແບບປັຖິກຕ້ອງອາດຈະເຮັດໃຫ້ເກີດຄວາມເສຍຫາຍຢ່າງຮ້າຍແຮງຕໍ່ກັບອຸປະກອນ. ຄວາມເສຍຫາຍໃດໜຶ່ງທີ່ເກີດຈາກການໃຊ້ໃນທາງທີ່ຜິດຈະປັຖິກຄຸ້ມຄອງໂດຍການຮັບປະກັນ.
- ໃຊ້ແຕ່ສາຍ USB ປະເພດ-C ເທົ່ານັ້ນກັບອຸປະກອນ. ອຸປະກອນອາດຈະເສຍຫາຍຖ້າທ່ານໃຊ້ສາຍໄມໂຄຣ USB.
- ຖ້າທ່ານສາກອຸປະກອນ ໃນຂະນະທີ່ແຈ້ກອະເນກປະສົງປຽກຢູ່, ອຸປະກອນອາດຈະໄດ້ຮັບຄວາມເສຍຫາຍ. ເຊັດແຈ້ກອະເນກປະສົງໃຫ້ແຫ້ງທັງໝົດ ກ່ອນສາກອຸປະກອນ.



- ເພື່ອປະຢັດພະລັງງານ, ຖອດເຄື່ອງສາກເມື່ອບໍ່ໄດ້ໃຊ້ງານ. ເຄື່ອງສາກບໍ່ມີປຸ່ມສະວິດໄຟ, ດັ່ງນັ້ນທ່ານຈະຕ້ອງຖອດເຄື່ອງສາກອອກຈາກປັກສຽບໄຟເມື່ອບໍ່ໄດ້ໃຊ້ ເພື່ອຫຼີກລ່ຽງການສິ້ນເບື້ອງພະລັງງານ. ເຄື່ອງສາກຄວນຈະຢູ່ໃກ້ກັບປັກສຽບໄຟ ແລະ ສາມາດເຂົ້າໃຊ້ໄດ້ຢ່າງງ່າຍດາຍໃນຂະນະທີ່ກຳລັງສາກ.
- ເມື່ອໃຊ້ເຄື່ອງສາກ, ຂໍແນະນຳໃຫ້ໃຊ້ເຄື່ອງສາກທີ່ຜ່ານການຮັບຮອງທີ່ຮັບປະກັນເຖິງປະສິດທິພາບການສາກ.
- ຖ້າແບັດເຕີຣີໝົດໄຟຮ້ອຍເບີເຊັ່ນ, ຈະບໍ່ສາມາດເປີດອຸປະກອນໄດ້ທັນທີເມື່ອເຄື່ອງສາກຖືກເຊື່ອມຕໍ່. ປ່ອຍໃຫ້ແບັດເຕີຣີທີ່ໝົດໄຟນັ້ນສາກເປັນເວລາສອງສາມນາທີກ່ອນເປີດອຸປະກອນຂອງທ່ານ.
- ຖ້າທ່ານໃຊ້ຫຼາຍໆແອັບໃນເທື່ອດຽວ, ແອັບເຄືອຂ່າຍ ຫຼື ແອັບທີ່ຕ້ອງການການເຊື່ອມຕໍ່ກັບອຸປະກອນອື່ນ, ແບັດເຕີຣີຈະໝົດໄຟຢ່າງໄວວາ. ເພື່ອຫຼີກລ່ຽງການສູນເສຍໄຟໃນລະຫວ່າງການໂອນຂໍ້ມູນ, ໃຊ້ແອັບເຫຼົ່ານີ້ທຸກຄັ້ງຫຼັງຈາກສາກແບັດເຕີຣີເຕັມ.
- ການໃຊ້ແຫຼ່ງຈ່າຍໄຟອື່ນນອກເໜືອຈາກເຄື່ອງສາກ ເຊັ່ນ: ຄອມພິວເຕີ, ອາດສົ່ງຜົນໃຫ້ຄວາມໄວການສາກຊ້າລົງ ຍ້ອນວ່າກະແສໄຟຟ້າຫຼຸດລົງ.
- ອຸປະກອນສາມາດໃຊ້ໄດ້ໃນຂະນະທີ່ມັນກຳລັງສາກ, ແຕ່ມັນອາດຈະໃຊ້ເວລາດົນກວ່າເພື່ອສາກແບັດເຕີຣີໃຫ້ເຕັມ.
- ຖ້າອຸປະກອນຮັບການຈ່າຍໄຟທີ່ບໍ່ສະຖຽນໃນຂະນະທີ່ກຳລັງສາກ, ໜ້າຈໍອາດຈະໃຊ້ງານບໍ່ໄດ້. ຖ້າສິ່ງນີ້ເກີດຂຶ້ນ, ຖອດເຄື່ອງສາກຈາກອຸປະກອນ.
- ໃນຂະນະທີ່ກຳລັງສາກ, ອຸປະກອນ ແລະ ເຄື່ອງສາກອາດຈະຮ້ອນຂຶ້ນ. ນີ້ເປັນເລື່ອງປົກກະຕິ ແລະ ບໍ່ຄວນກະທົບຕໍ່ອາຍຸໃຊ້ງານ ແລະ ການປະຕິບັດງານຂອງອຸປະກອນ. ຖ້າແບັດເຕີຣີຮ້ອນຂຶ້ນກວ່າປົກກະຕິ, ເຄື່ອງສາກອາດຈະຢຸດສາກ.
- ຖ້າອຸປະກອນກຳລັງສາກຢ່າງປັຖິກຕ້ອງ, ນຳເອົາອຸປະກອນ ແລະ ເຄື່ອງສາກໄປຫາສູນບໍລິການຂອງຊຳຊາງ ຫຼື ສູນບໍລິການທີ່ໄດ້ຮັບອະນຸຍາດ.

ແຜ່ນ Nano-SIM ແລະ eSIM

ແຊກແຜ່ນ SIM ຫຼື USIM ໃສ່ ຫຼື ດາວໂຫຼດ eSIM ທີ່ສະໜອງໃຫ້ໂດຍຜູ້ໃຫ້ການບໍລິການ.

ຄວາມແຕກຕ່າງຈາກແຜ່ນ nano-SIM ແທ້ແລະ eSIM ເປັນ SIM ດິຈິຕອລໃນຕົວ. ເພື່ອມີເບີໂທລະສັບສອງເບີ ຫຼື ຜູ້ໃຫ້ການບໍລິການສໍາລັບອຸປະກອນດຽວ, ແຊກແຜ່ນ SIM ຫຼື USIM ໃສ່ ຫຼື ດາວໂຫຼດ eSIM ອື່ນ.



- eSIM ອາດຈະບໍ່ມີຢູ່ ຂຶ້ນຢູ່ກັບພາກພື້ນ, ຜູ້ໃຫ້ບໍລິການ ຫຼື ລຸ້ນ.
- ການບໍລິການບາງຢ່າງທີ່ຕ້ອງການການເຊື່ອມຕໍ່ເຄືອຂ່າຍ ອາດຈະບໍ່ມີຢູ່ ຂຶ້ນຢູ່ກັບຜູ້ໃຫ້ບໍລິການ.
- ການໃຊ້ທັງແຜ່ນ nano-SIM ແລະ eSIM ຫຼື eSIM ສອງອັນອາດເຮັດໃຫ້ຄວາມໄວໃນການໂອນຂໍ້ມູນຊໍາລົງໃນບາງພື້ນທີ່.

ການສຽບແຜ່ນ SIM ຫຼື USIM ເຂົ້າ

► Galaxy S24 Ultra:

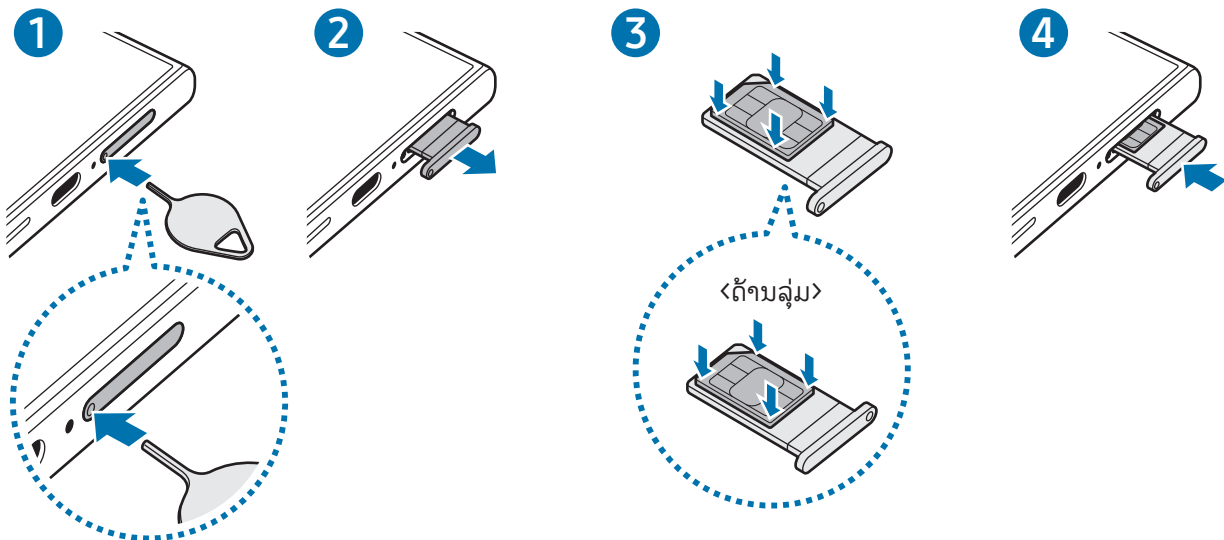

► Galaxy S24+, Galaxy S24:

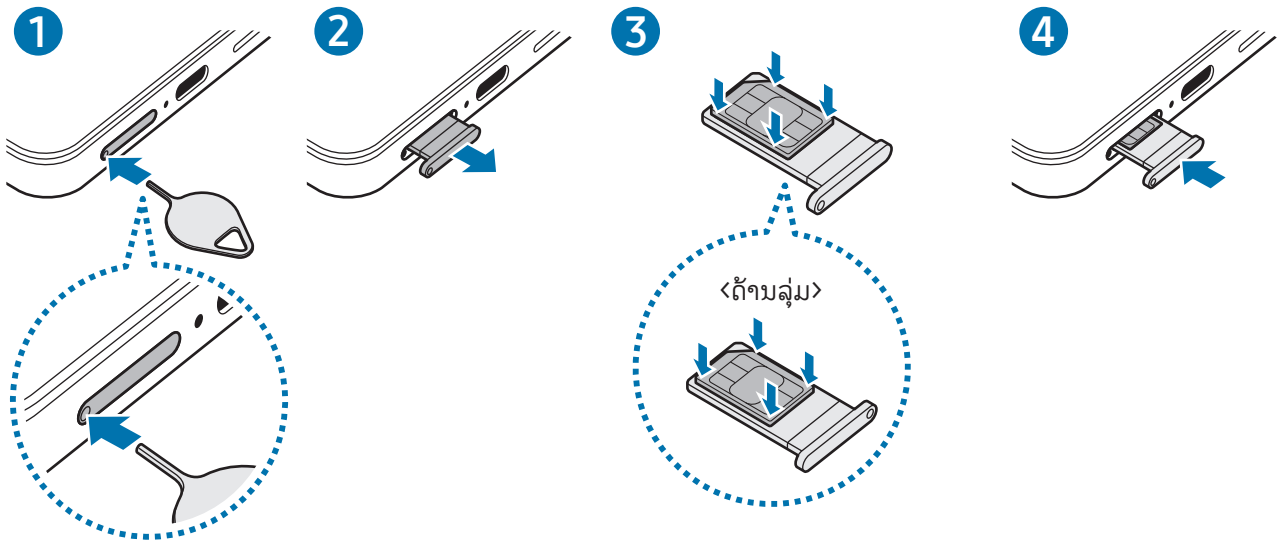

- 1 ສຽບໝູດຖອດຖາດຊິມໃສ່ຮູຖາດຊິມເພື່ອຖອດມັນອອກ.
- 2 ດຶງຖາດເບົາໆອອກຈາກຊ່ອງໃສ່ຖາດ.
- 3 ວາງແຜ່ນ SIM ຫຼື USIM ຢູ່ເທິງຖາດທີ່ມີ ຈຸດຕິສັດຂອງຫັນໜ້າຂຶ້ນເທິງ ແລະ ຄ່ອຍໆກົດແຜ່ນ SIM ຫຼື USIM ລົງໃສ່ຖາດເພື່ອໃຫ້ມັນແໜ້ນ.
- 4 ສຽບຖາດກັບເຂົ້າໄປໃນຊ່ອງຖາດ.

- ❗
 - ສຽບໝູດຖອດຖາດຊິມໃສ່ ຮູຖາດ ເພື່ອເອົາຖາດອອກ.
 - ໃຊ້ແຕ່ແຜ່ນ nano-SIM ເທົ່ານັ້ນ.
 - ໃຊ້ຄວາມລະມັດລະວັງຢາໃຫ້ສູນເສຍ ຫຼື ປ່ອຍໃຫ້ຄົນອື່ນໃຊ້ແຜ່ນ SIM ຫຼື USIM. ຊໍາຊຸງປັບຜິດຊອບຕໍ່ຄວາມເສຍຫາຍ ຫຼື ຄວາມປ່ຽນແປງສະບາຍໃດໜຶ່ງທີ່ເກີດຈາກບັດທີ່ສູນເສຍ ຫຼື ຖືກລັກ.
 - ກວດເບິ່ງໃຫ້ແນ່ໃຈວ່າໝູດຖອດຖາດຊິມຕັ້ງສາກກັບຮູ. ບໍ່ດັ່ງນັ້ນ, ອຸປະກອນອາດຈະເສຍຫາຍໄດ້.
 - ຖ້າແຜ່ນປັ້ງໃສ່ລົງໃນຖາດຢ່າງແໜ້ນໜາ, ແຜ່ນ SIM ອາດຈະອອກ ຫຼື ຕົກລົງຈາກຖາດ.
 - ຖ້າທ່ານສຽບຖາດລົງໃນອຸປະກອນຂອງທ່ານໃນຂະນະທີ່ຖາດປຽກ, ອຸປະກອນຂອງທ່ານອາດຈະໄດ້ຮັບຄວາມເສຍຫາຍເບິ່ງໃຫ້ແນ່ໃຈທຸກຄັ້ງວ່າຖາດແທ້ໆດີ.
 - ສຽບຖາດລົງໃສ່ໃນຊ່ອງຖາດໃຫ້ແຈບດີເພື່ອປ້ອງກັນປັ້ງໃຫ້ຂອງແຫຼວເຂົ້າໄປໃນອຸປະກອນຂອງທ່ານ.

ການດາວໂຫຼດ eSIM

ເປີດ ຕັ້ງຄ່າ ແລະ ແຕະ ການເຊື່ອມຕິ → ຕົວຈັດການ SIM → ເພີ່ມ eSIM. ເມື່ອພົບແຜນມິຕິ, ປະຕິບັດຕາມຄໍາແນະນໍາໃນໜ້າຈໍ ເພື່ອດາວໂຫຼດ eSIM.

ຖ້າທ່ານມີລະຫັດ QR ທີ່ສະໜອງໃຫ້ໂດຍຜູ້ໃຫ້ບໍລິການຂອງທ່ານ, ເປີດ ຕັ້ງຄ່າ, ແຕະ ການເຊື່ອມຕິ → ຕົວຈັດການ SIM → ເພີ່ມ eSIM → ສະແກນລະຫັດ QR ແລະ ຈາກນັ້ນສະແກນລະຫັດ QR.

ຕົວຈັດການ SIM

ເປີດ ຕັ້ງຄ່າ ແລະ ແຕະ ການເຊື່ອມຕິ → ຕົວຈັດການ SIM.

- ແຜ່ນ SIM: ເປີດໃຊ້ງານແຜ່ນ SIM ເພື່ອໃຊ້ ແລະ ກໍານົດການຕັ້ງຄ່າແຜ່ນ SIM ເອງ.
 - eSIM: ດາວໂຫຼດ ຫຼື ເປີດໃຊ້ງານ eSIM.
 - SIM ທີ່ຕ້ອງການ: ເລືອກເພື່ອໃຊ້ແຜ່ນ SIM ສະເພາະສໍາລັບຄຸນສົມບັດບາງຢ່າງ, ເຊັ່ນ ການໂທດ້ວຍສຽງ, ເມື່ອເປີດໃຊ້ງານສອງແຜ່ນຊິມ.
 - ການສັບປຽນຂໍ້ມູນ: ຕັ້ງອຸປະກອນເພື່ອໃຊ້ແຜ່ນ SIM ອື່ນໆສໍາລັບການບໍລິການຂໍ້ມູນຖ້າບໍ່ສາມາດເຊື່ອມຕິແຜ່ນ SIM ທີ່ຕ້ອງການກັບເຄື່ອຂ່າຍ.
-  ທ່ານອາດຈະມີຄ່າໃຊ້ຈ່າຍເພີ່ມເຕີມເມື່ອໃຊ້ຄຸນສົມບັດນີ້.
- ການຕັ້ງຄ່າ SIM ເພີ່ມເຕີມ: ກໍານົດການຕັ້ງຄ່າການໂທ ຫຼື eSIM ເອງ.

ການເປີດ ແລະ ປິດອຸປະກອນ

 ປະຕິບັດຕາມຄໍາເຕືອນ ແລະ ຄໍາແນະນໍາທີ່ໂພສໄວ້ທັງໝົດຈາກບຸກຄົນທີ່ໄດ້ຮັບອະນຸຍາດໃນພື້ນທີ່ທີ່ມີການຈໍາກັດການໃຊ້ອຸປະກອນໄວເລສ ເຊັ່ນ ເຮືອບິນ ແລະ ໂຮງໝໍ.

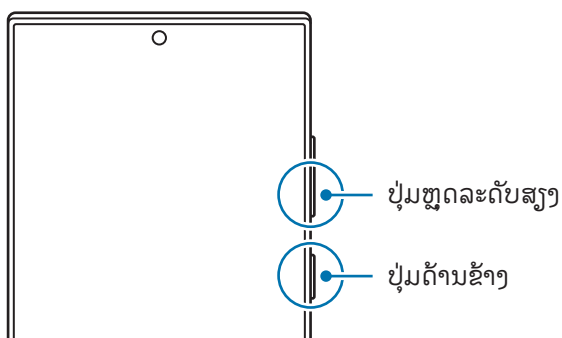

ການເປີດອຸປະກອນ

ກົດປຸ່ມດ້ານຂ້າງຄັ້ງໜຶ່ງໄວ້ເປັນເວລາສອງສາມວິນາທີເພື່ອເປີດອຸປະກອນ.

ການປິດອຸປະກອນ

1 ເພື່ອປິດອຸປະກອນ, ກົດປຸ່ມດ້ານຂ້າງ ແລະ ປຸ່ມຫຼຸດລະດັບສຽງພ້ອມໆກັນຄ້າງໄວ້. ຫຼືວ່າ, ເປີດແຜງການແຈ້ງເຕືອນ, ຮູດລົງລຸ່ມ ແລະ ແຕະ .

2 ແຕະ ປິດເຄື່ອງ.

ເພື່ອປິດເປີດອຸປະກອນຄືນໃໝ່, ແຕະ ປິດເປີດໃໝ່.



ຖ້າທ່ານຢາກຕັ້ງອຸປະກອນໃຫ້ປິດເຄື່ອງເມື່ອທ່ານກົດປຸ່ມດ້ານຂ້າງຄ້າງໄວ້, ແຕະ ການຕັ້ງຄ່າປຸ່ມດ້ານຂ້າງ ແລະ ແຕະ ເມນູປິດ ພາຍໃຕ້ ກົດຄ້າງໄວ້.

ການປັບໃຫ້ປິດເປີດຄືນໃໝ່

ຖ້າອຸປະກອນຂອງທ່ານຄ້າງ ແລະ ປັດອອກສະໜອງ, ກົດປຸ່ມດ້ານຂ້າງ ແລະ ປຸ່ມຫຼຸດລະດັບສຽງໃນເວລາດຽວກັນຄ້າງໄວ້ເປັນເວລາຫຼາຍກວ່າ 7 ວິນາທີ ເພື່ອປິດເປີດມັນຄືນໃໝ່.

ການໂທອອກສຸກເສີນ ແລະ ຂໍ້ມູນທາງການແພດ

ທ່ານສາມາດໂທອອກສຸກເສີນ ຫຼື ກວດເບິ່ງຂໍ້ມູນທາງການແພດທີ່ທ່ານບັນທຶກໄວ້ໄດ້.

ກົດປຸ່ມດ້ານຂ້າງ ແລະ ປຸ່ມຫຼຸດລະດັບສຽງພ້ອມໆກັນຄ້າງໄວ ແລະ ຈາກນັ້ນແຕະ ໂທສຸກເສີນ ຫຼື ຂໍ້ມູນທາງການແພດ. ຫຼືວ່າ, ເປີດແຜງການແຈ້ງເຕືອນ, ຮູດລົງລຸ່ມ ແລະ ຈາກນັ້ນແຕະ  → ໂທສຸກເສີນ ຫຼື ຂໍ້ມູນທາງການແພດ.



ເພື່ອຈັດການຂໍ້ມູນທາງການແພດ ແລະ ຜູ້ຕິດຕໍ່ສຸກເສີນຂອງທ່ານ, ເປີດ ຕັ້ງຄ່າ ແລະ ແຕະ ຄວາມປອດໄພ ແລະ ສຸກເສີນ.

ການຕັ້ງທຳອິດ

ເມື່ອທ່ານເປີດອຸປະກອນຂອງທ່ານເປັນຄັ້ງທຳອິດ ຫຼື ຫຼັງຈາກດຳເນີນການຕັ້ງຂໍ້ມູນຄືນໃໝ່, ປະຕິບັດຕາມຄຳແນະນຳ ໃນໜ້າຈໍ ເພື່ອຕັ້ງອຸປະກອນຂອງທ່ານ.



ຖ້າທ່ານບໍ່ເຊື່ອມຕໍ່ກັບເຄືອຂ່າຍ Wi-Fi, ທ່ານອາດຈະບໍ່ສາມາດຕັ້ງຄ່າຄຸນສົມບັດຂອງອຸປະກອນບາງຢ່າງໃນລະຫວ່າງຕັ້ງຄ່າທຳອິດ.

Samsung account

ການໃຊ້ Samsung account, ທ່ານສາມາດໃຊ້ການບໍລິການຕ່າງໆຂອງຊຸດທີ່ສະໜອງໃຫ້ຜ່ານອຸປະກອນມືຖື, TV ແລະ ເວັບໄຊທ໌ຂອງຊຸດ.

ເພື່ອກວດເບິ່ງລາຍຊື່ການບໍລິການທີ່ສາມາດໃຊ້ໄດ້ກັບ Samsung account ຂອງທ່ານ, ເຂົ້າເບິ່ງ account.samsung.com.

1 ເປີດ ຕັ້ງຄ່າ ແລະ ແຕະ **Samsung account**.

ຫຼືວ່າ, ເປີດ ຕັ້ງຄ່າ ແລະ ແຕະ **ບັນຊີ ແລະການແບັກອັບ** → **ຈັດການບັນຊີ** → **ເພີ່ມບັນຊີ** → **Samsung account**.

2 ລົງຊື່ເຂົ້າໃຊ້ Samsung account ຂອງທ່ານ. ຖ້າທ່ານບໍ່ມີ Samsung account, ແຕະ **ລົມລະຫັດຜ່ານ ຫຼື ບໍ່ມີບັນຊີບໍ?** → **ສ້າງບັນຊີ**.

ການຊອກຫາ ID ຂອງທ່ານ ແລະ ການຕັ້ງລະຫັດຜ່ານຂອງທ່ານຄືນໃໝ່

ຖ້າທ່ານລືມ ID Samsung account ຫຼື ລະຫັດຜ່ານຂອງທ່ານ, ແຕະ **ລົມລະຫັດຜ່ານ ຫຼື ບໍ່ມີບັນຊີບໍ?** → **ລົມ ID ຫຼື ລົມລະຫັດຜ່ານ** ໃນໜ້າຈໍລົງຊື່ເຂົ້າໃຊ້ Samsung account. ທ່ານສາມາດຊອກຫາ ID ຂອງທ່ານ ຫຼື ຕັ້ງລະຫັດຜ່ານຂອງທ່ານຄືນໃໝ່ຫຼັງຈາກທ່ານປ້ອນຂໍ້ມູນທີ່ຈໍາເປັນເຂົ້າ.

ລົງຊື່ອອກລະບົບ Samsung account ຂອງທ່ານ

ເມື່ອທ່ານລົງຊື່ອອກລະບົບ Samsung account ຂອງທ່ານ, ຂໍ້ມູນຂອງທ່ານ, ເຊັ່ນ ລາຍຊື່ຕິດຕໍ່ ຫຼື ເຫດການ, ຍັງຈະຖືກເອົາອອກຈາກອຸປະກອນຂອງທ່ານອີກດ້ວຍ.

1 ເປີດ ຕັ້ງຄ່າ ແລະ ແຕະ **ບັນຊີ ແລະການແບັກອັບ** → **ຈັດການບັນຊີ**.

2 ແຕະ **Samsung account** → **ໂປຣໄຟລ໌ຂອງຂ້ອຍ** ແລະ ແຕະ **ອອກຈາກລະບົບ** ຢູ່ລຸ່ມສຸດຂອງໜ້າຈໍ.

3 ແຕະ **ອອກຈາກລະບົບ**, ປ້ອນລະຫັດຜ່ານ Samsung account ຂອງທ່ານເຂົ້າ ແລະ ຈາກນັ້ນແຕະ **ຕົກລົງ**.

ການໂອນຂໍ້ມູນຈາກອຸປະກອນກ່ອນໜ້າຂອງທ່ານ (Smart Switch)

ທ່ານສາມາດໃຊ້ Smart Switch ເພື່ອໂອນຂໍ້ມູນຈາກອຸປະກອນກ່ອນໜ້າຂອງທ່ານໃສ່ໂທລະສັບໃໝ່ຂອງທ່ານ.

ເປີດ ຕັ້ງຄ່າ ແລະ ແຕະ ບັນຊີ ແລະການແບັກອັບ → ໂອນຂໍ້ມູນສໍາລັບການຕັ້ງອຸປະກອນ.



ເພື່ອກວດສອບຂໍ້ມູນທີ່ໄດ້ຮັບການຖ່າຍໂອນແລ້ວ, ແຕະ  → ຜົນການໂອນ.



- ຄຸນສົມບັດນີ້ອາດຈະບໍ່ຮອງຮັບໃນອຸປະກອນ ຫຼື ຄອມພິວເຕີບາງເຄື່ອງ.
- ການນໍາໃຊ້ຂໍ້ຈໍາກັດ. ເຂົ້າເບິ່ງ www.samsung.com/smartswitch ສໍາລັບລາຍລະອຽດ. ຊໍາຊຸງໃຊ້ລິຂະສິດຢ່າງຈິງຈັງ. ໂອນເນື້ອໃນທີ່ເປັນຂອງທ່ານເອງ ຫຼື ທີ່ມີສິດໃນການໂອນເທົ່ານັ້ນ.

ການໂອນຂໍ້ມູນໂດຍໃຊ້ສາຍ USB

ທ່ານສາມາດເຊື່ອມຕໍ່ອຸປະກອນກ່ອນໜ້າຂອງທ່ານກັບໂທລະສັບໃໝ່ທີ່ມີສາຍ USB ເພື່ອໂອນຂໍ້ມູນ. ຖ້າທ່ານບໍ່ມີແອັບໃນອຸປະກອນກ່ອນໜ້າຂອງທ່ານ, ດາວໂຫຼດມັນຈາກ **Galaxy Store** ຫຼື **Play Store**.

- 1 ເຊື່ອມຕໍ່ໂທລະສັບໃໝ່ ແລະ ອຸປະກອນກ່ອນໜ້າຂອງທ່ານໂດຍໃຊ້ສາຍ USB ຂອງໂທລະສັບໃໝ່ຂອງທ່ານ. ອາດຈໍາເປັນຕ້ອງໄດ້ມີຫົວຕີ USB ຂຶ້ນຢູ່ກັບອຸປະກອນກ່ອນໜ້າ.
- 2 ເມື່ອໜ້າຕ່າງປັບອັບການເລືອກແອັບປະກົດຂຶ້ນ, ແຕະ **Smart Switch** → **ຮັບຂໍ້ມູນ**.
- 3 ໃນອຸປະກອນກ່ອນໜ້າ, ແຕະ **ອະນຸຍາດ**.
ໂທລະສັບໃໝ່ຂອງທ່ານຈະຈົດຈໍາອຸປະກອນກ່ອນໜ້າ ແລະ ລາຍການຂອງຂໍ້ມູນທີ່ທ່ານສາມາດໂອນ ຈະປະກົດຂຶ້ນ.
- 4 ໃນໂທລະສັບໃໝ່ຂອງທ່ານ, ເລືອກຕົວເລືອກທີ່ທ່ານຕ້ອງການ, ແຕະ **ຕໍ່ໄປ** ແລະ ຈາກນັ້ນປະຕິບັດຕາມຄໍາແນະນໍາໃນໜ້າຈໍເພື່ອໂອນຂໍ້ມູນ.
 -  ຢ່າຕັດເຊື່ອມຕໍ່ສາຍ USB ຈາກອຸປະກອນເມື່ອທ່ານກໍາລັງໂອນໄຟລ໌. ການເຮັດເຊັ່ນນັ້ນອາດຈະເຮັດໃຫ້ສູນເສຍຂໍ້ມູນ ຫຼື ອຸປະກອນເສຍຫາຍ.
 -  ການໂອນຂໍ້ມູນຈະເພີ່ມການໃຊ້ໄຟແບັດເຕີຣີຂອງອຸປະກອນຂອງທ່ານ. ເຮັດໃຫ້ແນ່ໃຈວ່າອຸປະກອນຂອງທ່ານໄດ້ສາກເຕັມກ່ອນໂອນຂໍ້ມູນ. ຖ້າໄຟແບັດເຕີຣີເຫຼືອໜ້ອຍ, ການໂອນຂໍ້ມູນອາດຈະຖືກຂັດຈັງຫວະ.

ການໂອນຂໍ້ມູນແບບໄວເລສ

ໂອນຂໍ້ມູນຈາກອຸປະກອນກ່ອນໜ້າຂອງທ່ານໃສ່ໂທລະສັບໃໝ່ຂອງທ່ານແບບໄວເລສ ຜ່ານ Wi-Fi Direct.

- 1 ໃນອຸປະກອນກ່ອນໜ້າ, ເປີດ **Smart Switch**.
ຖ້າທ່ານບໍ່ມີແອັບ, ດາວໂຫຼດມັນຈາກ **Galaxy Store** ຫຼື **Play Store**.
- 2 ໃນໂທລະສັບໃໝ່ຂອງທ່ານ, ເປີດ **ຕັ້ງຄ່າ** ແລະ ແຕະ **ບັນຊີ ແລະການແບັກອັບ** → **ໂອນຂໍ້ມູນສໍາລັບການຕັ້ງອຸປະກອນ**.
- 3 ວາງອຸປະກອນໃກ້ກັນ.
- 4 ໃນອຸປະກອນກ່ອນໜ້າ, ແຕະ **ສົ່ງຂໍ້ມູນ** → **ໄວເລສ**.
- 5 ໃນໂທລະສັບໃໝ່ຂອງທ່ານ, ແຕະ **ຮັບຂໍ້ມູນ**, ເລືອກລະບົບປະຕິບັດການຂອງອຸປະກອນກ່ອນໜ້າຂອງທ່ານ ແລະ ຈາກນັ້ນ ແຕະ **ໄວເລສ**.
- 6 ໃນອຸປະກອນກ່ອນໜ້າ, ແຕະ **ເຊື່ອມຕໍ່**.
- 7 ໃນໂທລະສັບໃໝ່ຂອງທ່ານ, ເລືອກຕົວເລືອກທີ່ທ່ານຕ້ອງການ, ແຕະ **ຕໍ່ໄປ** ແລະ ຈາກນັ້ນປະຕິບັດຕາມຄໍາແນະນໍາໃນໜ້າຈໍ ເພື່ອໂອນຂໍ້ມູນ.

ການຖ່າຍໂອນຂໍ້ມູນແບັກອັບ

ແບັກອັບຂໍ້ມູນຈາກອຸປະກອນກ່ອນໜ້າຂອງທ່ານໃສ່ຄອມພິວເຕີ, Samsung Cloud ຫຼື ປ່ອນເກັບຂໍ້ມູນພາຍນອກ ແລະ ນໍາເຂົ້າຂໍ້ມູນໃສ່ໂທລະສັບໃໝ່ຂອງທ່ານ. ໄປທີ່ www.samsung.com/smarts witch ສໍາລັບຂໍ້ມູນເພີ່ມເຕີມ.

ການເຂົ້າໃຈໜ້າຈໍ

ການຄວບຄຸມໜ້າຈໍ

ການແຕະ
ແຕະໜ້າຈໍ.

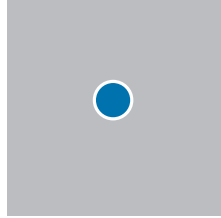

ການສໍາຜັດຄ້າງໄວ້
ສໍາຜັດໜ້າຈໍຄ້າງໄວ້ເປັນ
ເວລາປະມານ 2 ວິນາທີ.

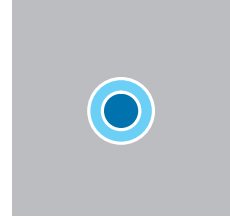

ການລາກ
ສໍາຜັດລາຍການຄ້າງ
ໄວ້ ແລະ ລາກມັນໃສ່
ຕໍາແໜ່ງເປົ້າໝາຍ.

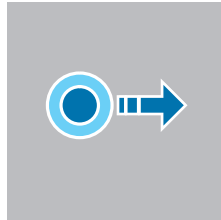

ການແຕະສອງຄັ້ງ
ແຕະໜ້າຈໍສອງຄັ້ງ.

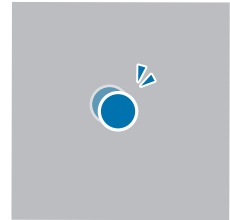

ການຮູດ
ຮູດຂຶ້ນເທິງ, ລົງລຸ່ມ, ໄປ
ຊ້າຍ ຫຼື ໄປຂວາ.

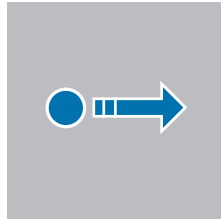

ການ
ຂະຫຍາຍ ແລະ ການ
ຢັບເຂົ້າ
ຍະມີສອງນິ້ວອອກຈາກ
ກັນ ຫຼື ຢັບເຂົ້າເທິງໜ້າຈໍ.

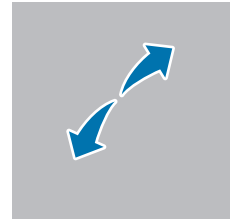

- ຢ່າປ່ອຍໃຫ້ໜ້າຈໍໄປສໍາຜັດກັບອຸປະກອນໄຟຟ້າອື່ນ. ການປ່ອຍກະແສໄຟຟ້າສະຖິດສາມາດເຮັດໃຫ້ໜ້າຈໍໃຊ້ງານຜິດປົກກະຕິ.
- ເພື່ອຫຼີກເວັ້ນປັ້ງໃຫ້ເກີດຄວາມເສຍຫາຍກັບໜ້າຈໍ, ຢ່າແຕະມັນດ້ວຍສິ່ງໃດສິ່ງໜຶ່ງທີ່ຄົມ ຫຼື ໃຊ້ປາຍນິ້ວ ຫຼື ວັດຖຸອື່ນໆກົດມັນຫຼາຍເກີນໄປ.
- ຂໍແນະນຳປັ້ງໃຊ້ກຣາຟິກແບບຄົງທີ່ໃນສ່ວນໃດສ່ວນໜຶ່ງ ຫຼື ທັງໝົດຂອງໜ້າຈໍເປັນໄລຍະເວລາຍາວ. ການເຮັດເຊັ່ນນັ້ນອາດເຮັດໃຫ້ເກີດພາບຊ້ອນ (ໜ້າຈໍໄໝ້) ຫຼື ເງົາມົດໄດ້.



ອຸປະກອນອາດປັ້ງຈົດຈໍາການປ້ອນຂໍ້ມູນແບບສໍາຜັດທີ່ຢູ່ກັບຂອບໜ້າຈໍ, ເຊິ່ງຢູ່ນອກພື້ນທີ່ປ້ອນຂໍ້ມູນແບບສໍາຜັດ.

ແຖບການກຳນົດທົດທາງ (ປຸ່ມຊອບ)

ເມື່ອທ່ານເປີດໜ້າຈໍ, ປຸ່ມຊອບຈະປະກົດຂຶ້ນເທິງແຖບການກຳນົດທົດທາງທີ່ຢູ່ລຸ່ມສຸດຂອງໜ້າຈໍ. ປຸ່ມຊອບຖືກຕັ້ງເປັນປຸ່ມຫຼັກສຸດ, ປຸ່ມໂຮມ ແລະ ປຸ່ມກັບຄືນຕາມມາດຕະຖານ. ພັງຄ໌ຊັ້ນຂອງປຸ່ມຕ່າງໆສາມາດປ່ຽນແປງໄດ້ຕາມເອັບທີ່ກຳລັງໃຊ້ງານຢູ່ໃນຂະນະນີ້ ຫຼື ສະພາບແວດລ້ອມການນຳໃຊ້.



ປຸ່ມ		ພັງຄ໌ຊັ້ນ
	ຫຼັກສຸດ	<ul style="list-style-type: none"> ແຕະເພື່ອເປີດລາຍການເອັບຫຼັກສຸດ.
○	ໜ້າຫຼັກ	<ul style="list-style-type: none"> ແຕະເພື່ອກັບຄືນຫາໜ້າຈໍຫຼັກ. ສຳຜັດຄ້າງໄວ້ເພື່ອເປີດໃຊ້ຄຸນສົມບັດການຊອກຫາ.
<	ກັບຄືນ	<ul style="list-style-type: none"> ແຕະເພື່ອກັບຄືນຫາໜ້າຈໍກ່ອນໜ້າ.

ການເຊື່ອງແຖບການກຳນົດທົດທາງ

ກວດເບິ່ງໄຟລ໌ ຫຼື ໃຊ້ເອັບໃນໜ້າຈໍທີ່ກວ້າງຂຶ້ນໂດຍການເຊື່ອງແຖບການກຳນົດທົດທາງ.

ເປີດ ຕັ້ງຄ່າ ແລະ ແຕະ ຈໍສະແດງຜົນ → ແຖບການກຳນົດທົດທາງ → ທ່າທາງການຮູດ.

ໜ້າຈໍຫຼັກ ແລະ ໜ້າຈໍແອັບ

ໜ້າຈໍຫຼັກເປັນຈຸດເລີ່ມຕົ້ນສໍາລັບການເຂົ້າໃຊ້ຄຸນສົມບັດທັງໝົດຂອງອຸປະກອນ. ມັນສະແດງວິດເຈັດ, ທາງລັດໃສ່ແອັບ ແລະ ອື່ນໆ. ໜ້າຈໍແອັບສະແດງໄອຄອນສໍາລັບແອັບທັງໝົດ, ລວມທັງແອັບທີ່ຕິດຕັ້ງໃໝ່ໆ.

ການສັບປຸງນລະຫວ່າງໜ້າຈໍຫຼັກ ແລະ ໜ້າຈໍແອັບ

ໃນໜ້າຈໍຫຼັກ, ຮູດຂຶ້ນເທິງເພື່ອເປີດໜ້າຈໍແອັບ.

ເພື່ອກັບຄືນຫາໜ້າຈໍຫຼັກ, ຮູດຂຶ້ນເທິງ ຫຼື ລົງລຸ່ມໃນໜ້າຈໍແອັບ. ຫຼືວ່າ, ແຕະປຸ່ມໂຮມ (○) ປຸ່ມກັບຄືນ (<).

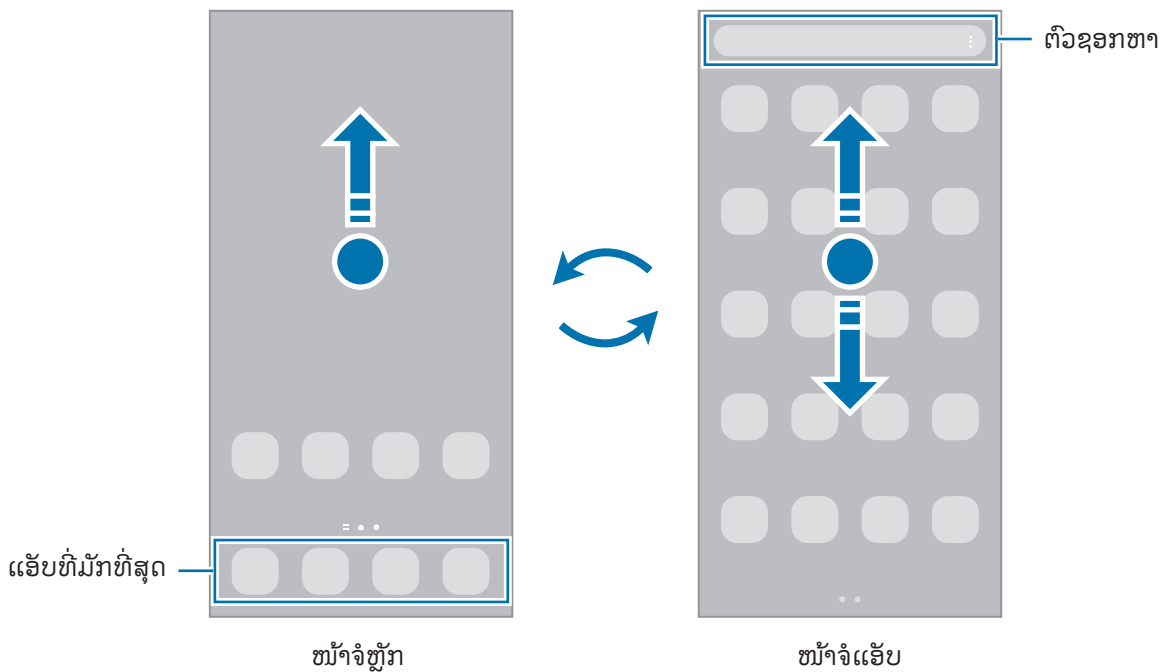

ຖ້າທ່ານເພີ່ມປຸ່ມແອັບໃນໜ້າຈໍຫຼັກ, ທ່ານສາມາດເປີດໜ້າຈໍແອັບໂດຍການແຕະປຸ່ມ. ໃນໜ້າຈໍຫຼັກ, ສໍາຜັດພື້ນທີ່ວ່າງເປົາຄ້າງໄວ້, ແຕະ ການຕັ້ງຄ່າ ແລະ ຈາກນັ້ນແຕະສະວິດ ສະແດງປຸ່ມໜ້າຈໍແອັບໃນໜ້າຈໍຫຼັກ ເພື່ອເປີດມັນ. ປຸ່ມແອັບຈະຖືກເພີ່ມຢູ່ທີ່ເບື້ອງລຸ່ມສຸດຂອງໜ້າຈໍຫຼັກ.



ການແກ້ໄຂໜ້າຈໍຫຼັກ

ໃນໜ້າຈໍຫຼັກ, ສໍາຜັດພື້ນທີ່ວ່າງເປົາຄ້າງໄວ້ ຫຼື ຍົບນິ້ວມືຂອງທ່ານເຂົ້າກັນເພື່ອເຂົ້າໃຊ້ຕົວເລືອກການແກ້ໄຂ. ທ່ານສາມາດຕັ້ງວອລເປເປີ, ເພີ່ມວິດເຈັດ ແລະ ອື່ນໆ. ນອກຈາກນີ້ ທ່ານຍັງສາມາດເພີ່ມ, ລຶບ ຫຼື ຈັດລຽງແຜງໜ້າຈໍຫຼັກຄືນໃໝ່.

- ການເພີ່ມແຜງ: ຮູດໄປຊ້າຍ ແລະ ຈາກນັ້ນ ແຕະ **+**.
- ການຍ້າຍແຜງ: ລາກການສະແດງຕົວຢ່າງແຜງໄປຍັງຈຸດທີ່ຕັ້ງໃໝ່.
- ການລຶບແຜງ: ແຕະ **ໄຫຼ່** ໃນແຜງ.

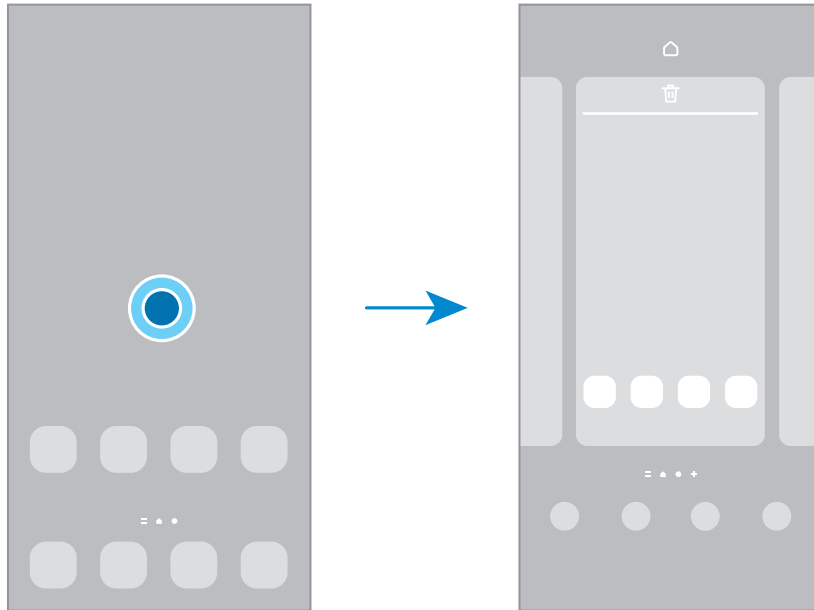

- **ວອລເປເປີ ແລະ ຮູບແບບ:** ປ່ຽນການຕັ້ງຄ່າວອລເປເປີສໍາລັບໜ້າຈໍຫຼັກ ແລະ ໜ້າຈໍທີ່ຖືກລັອກ.
- **ຕົມ:** ປ່ຽນຕົມຂອງອຸປະກອນ. ອົງປະກອບທີ່ເປັນພາບຂອງໜ້າຜູ້ໃຊ້ງານ, ເຊັນ ສີ, ໄອຄອນ ແລະ ວອລເປເປີ, ຈະປ່ຽນ ຂຶ້ນຢູ່ກັບຕົມທີ່ເລືອກໄວ້.
- **ວິດເຈັດ:** ວິດເຈັດເປັນແອັບນ້ອຍໆທີ່ເປີດໃຊ້ຄຸນສົມບັດແອັບສະເພາະ ເພື່ອໃຫ້ຂໍ້ມູນ ແລະ ການເຂົ້າໃຊ້ທີ່ສະດວກສະບາຍໃນໜ້າຈໍຫຼັກຂອງທ່ານ. ເລືອກວິດເຈັດ ແລະ ແຕະ **ເພີ່ມ**. ວິດເຈັດຈະຖືກເພີ່ມໃນໜ້າຈໍຫຼັກ.
- **ການຕັ້ງຄ່າ:** ກໍານົດການຕັ້ງຄ່າສໍາລັບໜ້າຈໍຫຼັກ, ເຊັນ ແຜນຜັງໜ້າຈໍ.

ການສະແດງແອັບທັງໝົດໃນໜ້າຈໍຫຼັກ

ໂດຍປັດໄຈໃຊ້ໜ້າຈໍແອັບທີ່ແຍກກັນ, ທ່ານສາມາດຕັ້ງອຸປະກອນເພື່ອສະແດງແອັບທັງໝົດໃນໜ້າຈໍຫຼັກ. ໃນໜ້າຈໍຫຼັກ, ສໍາຜັດພື້ນທີ່ວ່າງເປົາຄ້າງໄວ້ ແຕະ **ການຕັ້ງຄ່າ** → **ແຜນຜັງໜ້າຈໍຫຼັກ** → **ໜ້າຈໍຫຼັກເທົ່ານັ້ນ** → **ນໍາໃຊ້**.

ການເປີດໃຊ້ Finder

ຊອກຫາເນື້ອໃນໃນອຸປະກອນ.

- 1 ໃນໜ້າຈໍແອັບ, ແຕະ **ຊອກຫາ**.
- 2 ປ້ອນຄຳສຳຄັນເຂົ້າ.
ແອັບ ແລະ ເນື້ອໃນໃນອຸປະກອນຂອງທ່ານຈະຖືກຊອກຫາ.
ຖ້າທ່ານແຕະ **Q** ໃນຄືບອດ, ທ່ານສາມາດຊອກຫາເນື້ອໃນເພີ່ມເຕີມ.

ການຍ້າຍລາຍການ

ລາກລາຍການໄປຍັງຈຸດທີ່ຕັ້ງໃໝ່. ເພື່ອຍ້າຍລາຍການໃສ່ແຜງອື່ນ, ລາກມັນໃສ່ດ້ານຂ້າງຂອງໜ້າຈໍ. ຖ້າທ່ານສຳເລັດລາຍການຄ້າງໄວ້ ແລະ ແຕະ **ເລືອກ**, ທ່ານສາມາດເລືອກໄດ້ຫຼາຍລາຍການ ແລະ ຍ້າຍພວກມັນພ້ອມກັນໃນຄັ້ງດຽວ.

ເພື່ອເພີ່ມທາງລັດໃສ່ແອັບໃນໜ້າຈໍຫຼັກ, ສຳເລັດລາຍການໃນໜ້າຈໍແອັບຄ້າງໄວ້ ແລະ ຈາກນັ້ນແຕະ **ເພີ່ມໃສ່ໜ້າຫຼັກ**. ທາງລັດຫາແອັບຈະຖືກເພີ່ມໃນໜ້າຈໍຫຼັກ.

ນອກຈາກນີ້ ທ່ານຍັງສາມາດຍ້າຍແອັບທີ່ໃຊ້ເລື້ອຍໆໃສ່ພື້ນທີ່ທາງລັດທີ່ຢູ່ເບື້ອງລຸ່ມສຸດຂອງໜ້າຈໍຫຼັກ.

ການສ້າງໂຟລເດີ

ໃນໜ້າຈໍຫຼັກ ຫຼື ໜ້າຈໍແອັບ, ລາກແອັບຜ່ານແອັບອື່ນ.

ໂຟລເດີໃໝ່ທີ່ມີແອັບທີ່ເລືອກໄວ້ຈະຖືກສ້າງ. ແຕະ **ຊື່ໂຟລເດີ** ແລະ ປ້ອນຊື່ໂຟລເດີເຂົ້າ.

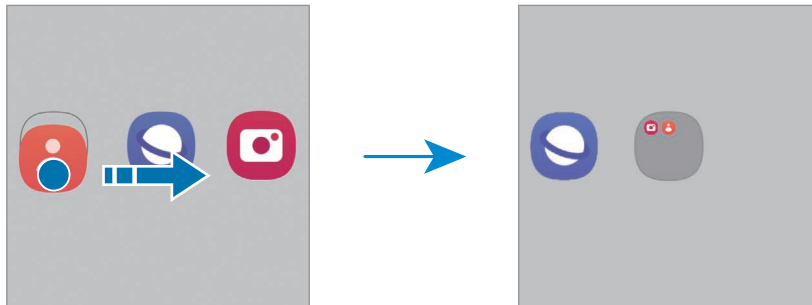

- **ການເພີ່ມແອັບເພີ່ມເຕີມ**

ແຕະ **+** ໃນໂຟລເດີ. ໝາຍຕົກແອັບທີ່ຈະເພີ່ມ ແລະ ແຕະ **ສຳເລັດແລ້ວ**. ນອກຈາກນີ້ ທ່ານຍັງສາມາດເພີ່ມແອັບໂດຍການລາກມັນໃສ່ໂຟລເດີ.

- ການຍ້າຍແອັບອອກຈາກໂຟລເດີ

ລາກແອັບໄປຍັງຈຸດທີ່ຕັ້ງໃໝ່.

- ການລຶບໂຟລເດີ

ສໍາຜັດໂຟລເດີຄ້າງໄວ້ ແລະ ຈາກນັ້ນແຕະ ລຶບໂຟລເດີ. ໂຟລເດີຈະຖືກລຶບເທົ່ານັ້ນ. ແອັບຂອງໂຟລເດີຈະຖືກຍ້າຍໃສ່ໜ້າຈໍແອັບ.

ຂອບແຜງ

ທ່ານສາມາດເຂົ້າໃຊ້ແອັບ ແລະ ຄຸນສົມບັດທີ່ມັກຂອງທ່ານໄດ້ຈາກຂອບແຜງ.

ລາກດ້າມຈັບຂອບແຜງໄປຫາຈຸດໃຈກາງຂອງໜ້າຈໍ.

ຖ້າປີເຫັນດ້າມຈັບຂອບແຜງ, ເປີດ ຕັ້ງຄ່າ, ແຕະ ຈໍສະແດງຜົນ ແລະຈາກນັ້ນແຕະສະວິດ ຂອບແຜງ ເພື່ອເປີດມັນ.

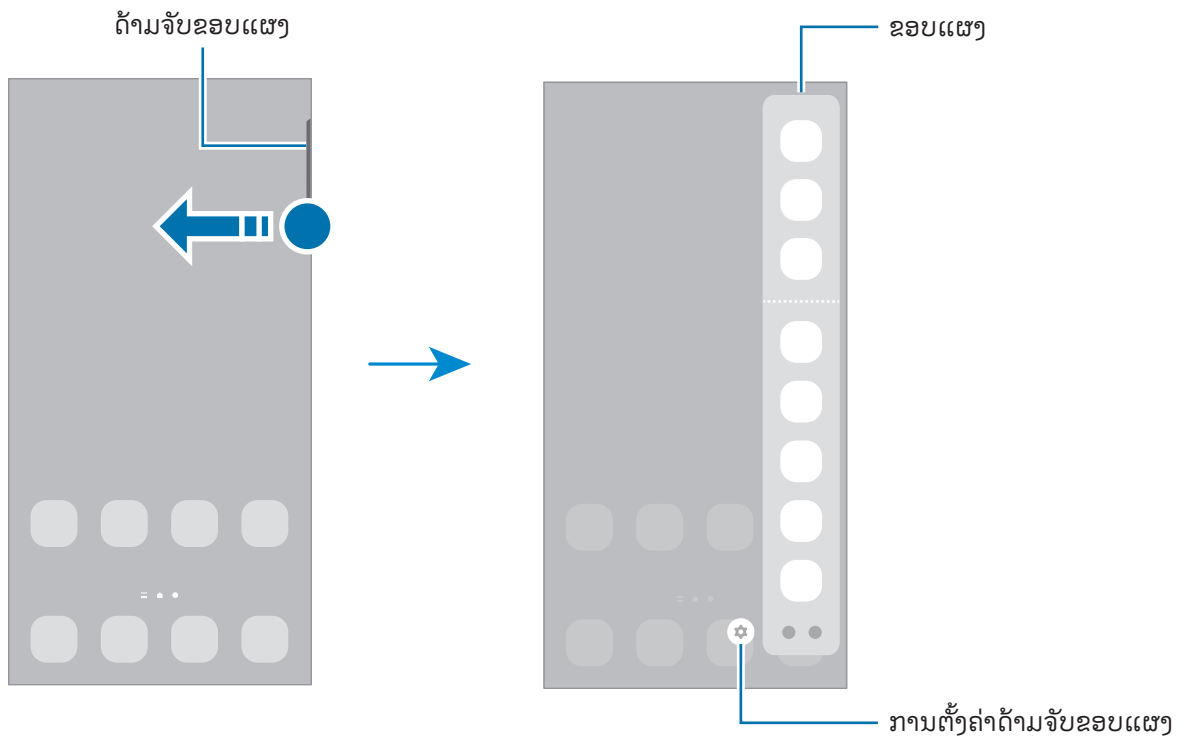

ໜ້າຈໍລັອກ

ການກົດປຸ່ມດ້ານຂ້າງຈະປິດໜ້າຈໍ ແລະ ລັອກມັນ. ນອກຈາກນີ້, ໜ້າຈໍຈະປິດ ແລະ ຈະລັອກໂດຍອັດຕະໂນມັດ ຖ້າອຸປະກອນບໍ່ໄດ້ໃຊ້ ເປັນໄລຍະເວລາທີ່ກຳນົດໄວ້.

ເພື່ອປິດລັອກໜ້າຈໍ, ຮູດໃນທິດທາງໃດໜຶ່ງ ເມື່ອໜ້າຈໍເປີດ.

ຖ້າໜ້າຈໍປິດ ຫຼື ຢູ່ໃນໂໝດ Always On Display, ໃຫ້ກົດປຸ່ມດ້ານຂ້າງ ຫຼື ແຕະໜ້າຈໍສອງຄັ້ງ. ສໍາລັບຂໍ້ມູນເພີ່ມເຕີມ ກ່ຽວກັບ Always On Display, ເບິ່ງທີ່ [Always On Display](#).

ການແກ້ໄຂທາງລັດ

ທ່ານສາມາດປ່ຽນທາງລັດຢູ່ດ້ານລຸ່ມສຸດຂອງໜ້າຈໍລັອກໄປທີ່ແອັບອື່ນ ຫຼື ຄຸນສົມບັດອື່ນທີ່ທ່ານຕ້ອງການ.

ສໍາຜັດໜ້າຈໍລັອກຄັ້ງໄວ້, ແຕະໄອຄອນທາງລັດ, ເລືອກແອັບ ຫຼື ຄຸນສົມບັດທີ່ທ່ານຕ້ອງການ ແລະ ແຕະ ສໍາເລັດ.

ການປ່ຽນວິທີລັອກໜ້າຈໍ



ເພື່ອປ່ຽນວິທີລັອກໜ້າຈໍ, ເປີດ ຕັ້ງຄ່າ, ແຕະ ໜ້າຈໍລັອກ ແລະ AOD → ປະເພດການລັອກໜ້າຈໍ ແລະ ຈາກນັ້ນເລືອກວິທີ.

ເມື່ອທ່ານຕັ້ງຮູບແບບ, PIN, ລະຫັດຜ່ານ ຫຼື ຂໍ້ມູນໄບໂອແມັດທຣີກຂອງທ່ານສໍາລັບວິທີການລັອກໜ້າຈໍ, ທ່ານສາມາດປົກປ້ອງ ຂໍ້ມູນສ່ວນຕົວຂອງທ່ານໂດຍການປ້ອງກັນບໍ່ໃຫ້ຄົນອື່ນເຂົ້າໃຊ້ອຸປະກອນຂອງທ່ານ. ຫຼັງຈາກຕັ້ງຄ່າວິທີການລັອກໜ້າຈໍແລ້ວ, ອຸປະກອນຈະຕ້ອງການລະຫັດປິດລັອກ ເມື່ອເວລາປິດລັອກມັນ.

 ທ່ານສາມາດຕັ້ງອຸປະກອນຂອງທ່ານເພື່ອດໍາເນີນການຕັ້ງຂໍ້ມູນໂຮງງານຄືນໃໝ່ ຖ້າທ່ານປ້ອນລະຫັດປິດລັອກເຂົ້າຢ່າງບໍ່ຖືກຕ້ອງຫຼາຍຄັ້ງຕິດຕໍ່ກັນ ແລະ ຮອດຂີດຈໍາກັດຄວາມພະຍາຍາມ. ເປີດ ຕັ້ງຄ່າ, ແຕະ ໜ້າຈໍລັອກ ແລະ AOD → ການ ຕັ້ງຄ່າລັອກທີ່ປອດໄພ, ປິດລັອກໜ້າຈໍໂດຍໃຊ້ວິທີການລັອກທີ່ຕັ້ງຄ່າມາກ່ອນ ແລະ ຈາກນັ້ນແຕະສະວິດ ຕັ້ງຄ່າຂອງ ໂຮງງານຄືນໃໝ່ອັດຕະໂນມັດ ເພື່ອເປີດມັນ.

ໄອຄອນຕົວຊີ້ບອກ

ໄອຄອນຕົວຊີ້ບອກຈະປະກົດຂຶ້ນໃນແຖບສະຖານະຢູ່ເບື້ອງເທິງສຸດຂອງໜ້າຈໍ. ໄອຄອນທີ່ລະບຸໄວ້ໃນຕາຕະລາງເປັນແບບທີ່ພົບຫຼາຍ ທີ່ສຸດ.

ໄອຄອນ	ຄວາມໝາຍ
	ບໍ່ມີສັນຍານ
	ຄວາມແຮງສັນຍານ
	ໂຣມມິງ (ຢູ່ນອກພື້ນທີ່ການບໍລິການປົກກະຕິ)

ໄອຄອນ	ຄວາມໝາຍ
	ເຊື່ອມຕໍ່ເຄືອຂ່າຍ GPRS ແລ້ວ
	ເຊື່ອມຕໍ່ເຄືອຂ່າຍ EDGE ແລ້ວ
	ເຊື່ອມຕໍ່ເຄືອຂ່າຍ UMTS ແລ້ວ
	ເຊື່ອມຕໍ່ເຄືອຂ່າຍ HSDPA ແລ້ວ
	ເຊື່ອມຕໍ່ເຄືອຂ່າຍ HSPA+ ແລ້ວ
	ເຊື່ອມຕໍ່ເຄືອຂ່າຍ LTE ແລ້ວ
	ເຊື່ອມຕໍ່ເຄືອຂ່າຍ 5G ແລ້ວ
	ເຄືອຂ່າຍ LTE ທີ່ເຊື່ອມຕໍ່ໃນເຄືອຂ່າຍ LTE ທີ່ລວມມີເຄືອຂ່າຍ 5G
	ເຊື່ອມຕໍ່ Wi-Fi ແລ້ວ
	ເປີດຄຸນສົມບັດບລູທູດແລ້ວ
	S Pen ຖືກເຊື່ອມຕໍ່/ຕັດເຊື່ອມຕໍ່ແລ້ວ
	ລະດັບໄຟແບັດເຕີຣີຂອງ S Pen
	ການບໍລິການຈຸດທີ່ຕັ້ງຖືກໃຊ້ຢູ່
	ການໂທດໍາເນີນຢູ່
	ສາຍບໍ່ໄດ້ຮັບ
	ຂໍ້ຄວາມໃໝ່ ຫຼື ຂໍ້ຄວາມມັດຕິມິເດຍ
	ເປີດໂມງປຸກແລ້ວ
	ໂໝດປິດສຽງ/ໂໝດສັ່ນ
	ເປີດໂໝດເຮືອບິນແລ້ວ
	ເກີດຂໍ້ຂັດຂ້ອງຂຶ້ນ ຫຼື ຕ້ອງໄດ້ລະມັດລະວັງ
	ການສາກແບັດເຕີຣີ/ລະດັບໄຟແບັດເຕີຣີ



- ແຖບສະຖານະອາດຈະປັບປະກົດຂຶ້ນໃນເບື້ອງເທິງສຸດຂອງໜ້າຈໍໃນບາງເອັບ. ເພື່ອສະແດງແຖບສະຖານະ, ລາກລົງຈາກເບື້ອງເທິງສຸດຂອງໜ້າຈໍ.
- ໄອຄອນຕົວຊີ້ບອກບາງອັນປະກົດຂຶ້ນເມື່ອທ່ານເປີດແຜງການແຈ້ງເຕືອນເທົ່ານັ້ນ.
- ໄອຄອນຕົວຊີ້ບອກອາດຈະປະກົດຂຶ້ນແບບຕ່າງກັນ ຂຶ້ນຢູ່ກັບຜູ້ໃຫ້ບໍລິການ ຫຼື ລຸ້ນ.

ແຜງການແຈ້ງເຕືອນ

ເມື່ອທ່ານຮັບການແຈ້ງເຕືອນໃໝ່, ໄອຄອນຕົວຊີ້ບອກຈະປະກົດເທິງແຖບສະຖານະ. ເພື່ອກວດເບິ່ງຂໍ້ມູນເພີ່ມເຕີມກ່ຽວກັບໄອຄອນ, ເປີດແຜງການແຈ້ງເຕືອນ ແລະ ກວດເບິ່ງລາຍລະອຽດຕ່າງໆ.

ເພື່ອເປີດແຜງການແຈ້ງເຕືອນ, ລາກແຖບສະຖານະລົງລຸ່ມ. ເພື່ອປິດແຜງການແຈ້ງເຕືອນ, ຮູດຂຶ້ນເທິງໃນໜ້າຈໍ. ທ່ານສາມາດໃຊ້ພັງຄ໌ຊັນຕີໄປນີ້ໃນແຜງການແຈ້ງເຕືອນ.

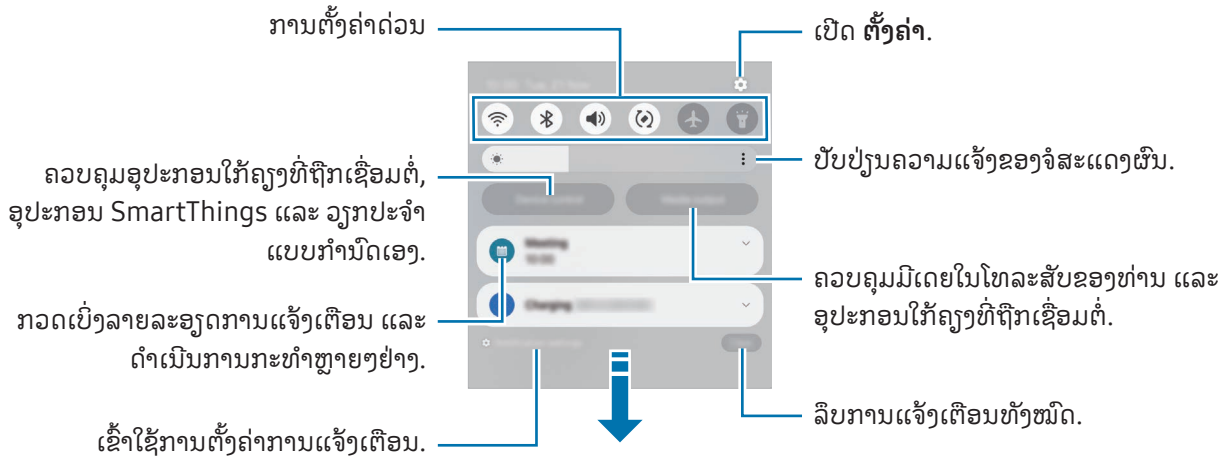

ການໃຊ້ແຜງການຕັ້ງຄ່າດ່ວນ

ປັດແຜງການແຈ້ງເຕືອນລົງດ້ານລຸ່ມເພື່ອເປີດແຜງການຕັ້ງຄ່າດ່ວນ.

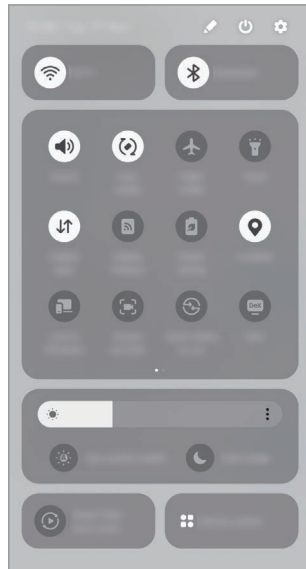

ແຕະແຕ່ລະປຸ່ມເພື່ອເປີດ ຫຼື ປິດຄຸນສົມບັດສະເພາະ. ເພື່ອເຂົ້າໃຊ້ການຕັ້ງຄ່າທີ່ລະອຽດເພີ່ມເຕີມ, ແຕະຂໍ້ຄວາມຂອງປຸ່ມ ແລະ ສໍາຜັດປຸ່ມຄ້າງໄວ້.

ເພື່ອແກ້ໄຂປຸ່ມ, ແຕະ  → ແກ້ໄຂ.

ການຄວບຄຸມການຫຼິ້ນຄືນມີເດຍ

ຄວບຄຸມມີເດຍໃນໂທລະສັບຂອງທ່ານ ແລະ ອຸປະກອນໃກ້ຄຽງທີ່ຖືກເຊື່ອມຕໍ່ໃນແຜງການແຈ້ງເຕືອນ.

- 1 ເປີດແຜງການແຈ້ງເຕືອນ ແລະ ແຕະ **ການສົ່ງອອກມີເດຍ**.
- 2 ແຕະໄອຄອນໃນຕົວຄວບຄຸມ ເພື່ອຄວບຄຸມການຫຼິ້ນຄືນ.

ການຄວບຄຸມອຸປະກອນໃກ້ຄຽງ

ເປີດໃຊ້ ແລະ ຄວບຄຸມອຸປະກອນທີ່ເຊື່ອມຕໍ່ຢູ່ໃກ້ຄຽງ, ອຸປະກອນ SmartThings ແລະ ວຽກປະຈຳແບບກຳນົດເອງທີ່ໃຊ້ເລື້ອຍໆໃນແຜງການແຈ້ງເຕືອນ.

- 1 ເປີດແຜງການແຈ້ງເຕືອນ ແລະ ແຕະ **ການຄວບຄຸມອຸປະກອນ**.
ອຸປະກອນທີ່ເຊື່ອມຕໍ່ຢູ່ໃກ້ຄຽງ, ອຸປະກອນ SmartThings ແລະ ວຽກປະຈຳແບບກຳນົດເອງຈະປະກົດຂຶ້ນ.
- 2 ເລືອກອຸປະກອນໃກ້ຄຽງ ຫຼື ອຸປະກອນ SmartThings ເພື່ອຄວບຄຸມມັນ ຫຼື ເລືອກວຽກປະຈຳແບບກຳນົດເອງທີ່ຈະເປີດໃຊ້ມັນ.

ການແຕ້ບເຈີໜ້າຈໍ ແລະ ການປັບທຶກໜ້າຈໍ

ການແຕ້ບເຈີໜ້າຈໍ

ແຕ້ບເຈີຮູບຖ່າຍໜ້າຈໍໃນຂະນະທີ່ໃຊ້ອຸປະກອນ ແລະ ຂຽນຢູ່ເທິງ, ແຕ້ມຢູ່ເທິງ ຫຼື ແຊຣ໌ໜ້າຈໍທີ່ຖືກແຕ້ບເຈີ. ທ່ານສາມາດແຕ້ບເຈີໜ້າຈໍປະຈຸບັນ ແລະ ພື້ນທີ່ທີ່ສາມາດເລື່ອນໄດ້.

ວິທີການແຕ້ບເຈີຮູບຖ່າຍໜ້າຈໍ

ໃຊ້ວິທີດັ່ງຕໍ່ໄປນີ້ເພື່ອແຕ້ບເຈີຮູບຖ່າຍໜ້າຈໍ. ທ່ານສາມາດກວດເບິ່ງຮູບຖ່າຍໜ້າຈໍທີ່ຖືກແຕ້ບເຈີໃນ ແກເລີຣີ.

- ປຸ່ມເພື່ອຈັບພາບ
ກົດປຸ່ມດ້ານຂ້າງ ແລະ ປຸ່ມຫຼຸດລະດັບສຽງພ້ອມກັນ.
- ຮູດເພື່ອຈັບພາບ
ດ້ວຍຂອບມືຂອງທ່ານ, ຮູດມືຂອງທ່ານໄປທາງຊ້າຍ ຫຼື ຂວາຜ່ານໜ້າຈໍ.
ຖ້າການແຕ້ບເຈີຮູບຖ່າຍໜ້າຈໍດ້ວຍການຮູດປື້ຖືກເປີດ, ເປີດ ຕັ້ງຄ່າ, ແຕະ ຄຸນສົມບັດຂັ້ນສູງ → ການເຄື່ອນໄຫວ ແລະ ທ່າທາງ ແລະ ຈາກນັ້ນແຕະສະວິດ ໃຊ້ຝາມີປັດເພື່ອແຕ້ບເຈີ ເພື່ອເປີດມັນ.

 ມັນເປັນໄປໄດ້ທີ່ຈະແຕ້ບເຈີຮູບຖ່າຍໜ້າຈໍ ໃນຂະນະທີ່ໃຊ້ແອັບ ແລະ ຄຸນສົມບັດບາງອັນ.

ຫຼັງຈາກແຕ້ບເຈີຮູບຖ່າຍໜ້າຈໍ, ໃຊ້ຕົວເລືອກດັ່ງຕໍ່ໄປນີ້ໃນແຖບເຄື່ອງມືທີ່ຢູ່ລຸ່ມສຸດຂອງໜ້າຈໍ:



- 😊 : ແຕ້ບເຈີເນື້ອໃນປະຈຸບັນ ແລະ ເນື້ອໃນທີ່ເຊື່ອງໄວ້ໃນໜ້າທີ່ຍາວເກີນ, ເຊັ່ນ ໜ້າເວັບ. ເມື່ອທ່ານແຕະ 😊, ໜ້າຈໍຈະເລື່ອນລົງໂດຍອັດຕະໂນມັດ ແລະ ເນື້ອໃນອື່ນໆຈະຖືກແຕ້ບເຈີ.
- 📷 : ຂຽນ ຫຼື ແຕ້ມໃນຮູບຖ່າຍໜ້າຈໍ ຫຼື ຕັດສ່ວນໜຶ່ງອອກຈາກຮູບຖ່າຍໜ້າຈໍ. ທ່ານສາມາດກວດເບິ່ງພື້ນທີ່ທີ່ຕັດໃນ ແກເລີຣີ.
- # : ເພີ່ມແທັກໃສ່ຮູບຖ່າຍໜ້າຈໍ. ເພື່ອຊອກຫາຮູບຖ່າຍໜ້າຈໍດ້ວຍແທັກ, ແຕະ Q ແລະ ແຕະທີ່ຊ່ອງຄົ້ນຫາໃນ ແກເລີຣີ. ທ່ານສາມາດເຂົ້າໃຊ້ລາຍການແທັກ ແລະ ຊອກຫາຮູບຖ່າຍໜ້າຈໍທີ່ທ່ານຕ້ອງການ.





- : ແຊຣ໌ຮູບຖ່າຍໜ້າຈໍກັບຄົນອື່ນໆ.



ຖ້າຕົວເລືອກປັບປະກົດຂຶ້ນເທິງໜ້າຈໍທີ່ຖືກແຄ້ບເຈີ, ເປີດ ຕັ້ງຄ່າ, ແຕະ ຄຸນສົມບັດຂັ້ນສູງ → ຮູບໜ້າຈໍ ແລະ ການບັນທຶກໜ້າຈໍ ແລະ ຈາກນັ້ນແຕະສະວິດ ສະແດງແຖບເຄື່ອງມືຫຼັງຈາກແຄ້ບເຈີ ເພື່ອເປີດມັນ.

ການບັນທຶກໜ້າຈໍ

ບັນທຶກໜ້າຈໍໃນຂະນະທີ່ໃຊ້ອຸປະກອນຂອງທ່ານ.

- 1 ເປີດແຜງການແຈ້ງເຕືອນ, ຮູດລົງລຸ່ມ ແລະຈາກນັ້ນ ແຕະ  (ເຄື່ອງບັນທຶກໜ້າຈໍ).
- 2 ເລືອກການຕັ້ງຄ່າສູງ ແລະ ແຕະ ເລີ່ມຕົ້ນການບັນທຶກ. ຫຼັງຈາກນັບຖອຍຫຼັງ, ການບັນທຶກຈະເລີ່ມຕົ້ນ.
 - ເພື່ອຂຽນ ຫຼື ແຕ້ມໃນໜ້າຈໍ, ແຕະ .
 - ເພື່ອສະແດງຕົວຊີ້ S Pen ໃນໜ້າຈໍ, ແຕະ . ທ່ານສາມາດໃຊ້ຄຸນສົມບັດນີ້ເມື່ອກວດພົບ S Pen ຈາກອຸປະກອນເທົ່ານັ້ນ. (Galaxy S24 Ultra)
 - ເພື່ອບັນທຶກໜ້າຈໍດ້ວຍການຊ້ອນທັບວິດີໂອຂອງຕົນເອງ, ແຕະ .

- 3 ເມື່ອທ່ານສໍາເລັດການບັນທຶກວິດີໂອ, ແຕະ .

ທ່ານສາມາດກວດເບິ່ງວິດີໂອໃນ ແກເລີຣີ.



ເພື່ອປ່ຽນການຕັ້ງຄ່າເຄື່ອງບັນທຶກໜ້າຈໍ, ເປີດ ຕັ້ງຄ່າ ແລະ ແຕະ ຄຸນສົມບັດຂັ້ນສູງ → ຮູບໜ້າຈໍ ແລະ ການບັນທຶກໜ້າຈໍ.

ການປ້ອນຂໍ້ຄວາມເຂົ້າ

ແຜນຜັງຄົບອດ

ຄົບອດຈະປະກົດຂຶ້ນໂດຍອັດຕະໂນມັດເມື່ອທ່ານປ້ອນຂໍ້ຄວາມເຂົ້າ.

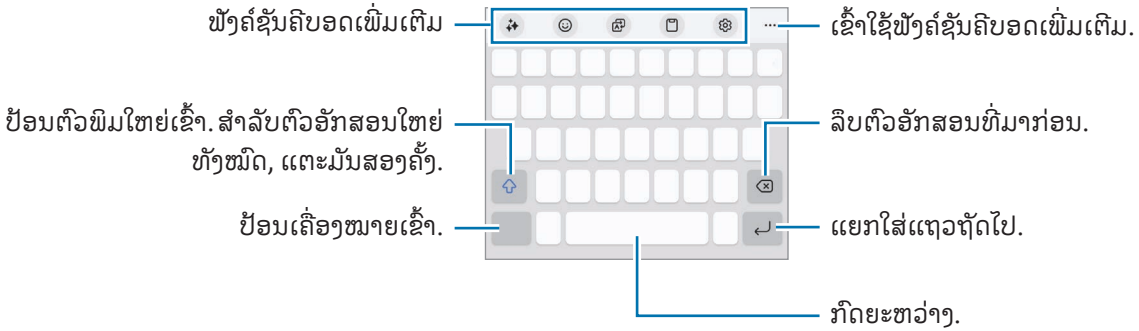

ການປ້ອນຂໍ້ຄວາມປໍຖືກຮອງຮັບໃນບາງພາສາ. ເພື່ອປ້ອນຂໍ້ຄວາມ, ທ່ານຈະຕ້ອງປ່ຽນພາສາທີ່ໃຊ້ປ້ອນຂໍ້ມູນເປັນໜຶ່ງໃນພາສາທີ່ຖືກຮອງຮັບ.

ການປ່ຽນແປງພາສາທີ່ໃຊ້ປ້ອນຂໍ້ມູນ

ແຕະ → ພາສາແລະການພິມ → ຈັດການພາສາທີ່ໃຊ້ປ້ອນຂໍ້ມູນ ແລະ ເລືອກພາສາທີ່ຈະໃຊ້. ເມື່ອທ່ານເລືອກສອງພາສາຂຶ້ນໄປ, ທ່ານສາມາດສັບປ່ຽນພາສາທີ່ໃຊ້ປ້ອນຂໍ້ມູນໄດ້ໂດຍການແຕະ .

ເພື່ອປ່ຽນປະເພດຄົບອດ, ແຕະ → ພາສາແລະການພິມ, ເລືອກພາສາ ແລະ ຈາກນັ້ນເລືອກປະເພດຄົບອດທີ່ທ່ານຕ້ອງການ.





ໃນຄົບອດ 3 x 4, ປຸ່ມໜຶ່ງມີສາມ ຫຼື ສີ່ຕົວອັກສອນ. ເພື່ອປ້ອນຕົວອັກສອນເຂົ້າ, ແຕະປຸ່ມທີ່ກຽວຂ້ອງຊື່າຫຼາຍເທື່ອຈົນກວ່າຕົວອັກສອນທີ່ຕ້ອງການຈະປະກົດຂຶ້ນ.

ການນຳໃຊ້ປຸ່ມຄົບອດ





ທ່ານສາມາດປ່ຽນວິທີການປ້ອນຕົວໜັງໜ້າສື່ດ້ວຍການແຕະທີ່ປຸ່ມຄົບອດໃນແຖບການກຳນົດທົດທາງ.

ເພື່ອປ່ຽນປຸ່ມຄົບອດໃນແຖບການກຳນົດທົດທາງ, ສຳຜັດປຸ່ມຄົບອດຄ້າງໄວ້ ແລະ ເລືອກຕົວເລືອກທີ່ທ່ານຕ້ອງການ.







-  : ປ້ອນຂໍ້ຄວາມດ້ວຍສຽງ.
-  : ການປ່ຽນຄົບອດ.

 ຖ້າປຸ່ມຄົບອດບໍ່ປະກົດໃນແຖບການກຳນົດທົດທາງ, ເປີດ ຕັ້ງຄ່າ, ແຕະ **ການຈັດການທົ່ວໄປ** → **ລາຍການຄົບອດ ແລະ ມາດຕະຖານ** ແລະ ຈາກນັ້ນແຕະສະວິດ **ປຸ່ມຄົບອດຢູ່ເທິງແຖບການກຳນົດທົດທາງ** ເພື່ອເປີດມັນ.

ພັງຄ໌ຊັນຄົບອດເພີ່ມເຕີມ



-  : ປ່ຽນແປງຮູບແບບການຂຽນ, ຮັບຄຳແນະນຳກ່ຽວກັບການສະກົດຄຳ ແລະ ໄວຍະກອນ ແລະ ແປຂໍ້ຄວາມໃນເອັບແຊັດ ແລະ ຂໍ້ຄວາມຕົວອັກສອນທີ່ເລືອກ.
-  : ປ້ອນອີໂມຈີ, ສະຕິກເກີ ແລະ ອື່ນໆເຂົ້າ. ນອກຈາກນີ້ທ່ານຍັງສາມາດປ້ອນສະຕິກເກີອີໂມຈີຂອງທ່ານທີ່ຄ້າຍຄືກັນກັບທ່ານໄດ້. ເບິ່ງ **ການໃຊ້ສະຕິກເກີອີໂມຈີ AR ຂອງທ່ານໃນແຊັດ** ສຳລັບຂໍ້ມູນເພີ່ມເຕີມ.
-  : ແປຂໍ້ຄວາມ ແລະ ປ້ອນມັນເຂົ້າ.
-  : ເພີ່ມລາຍການຈາກຄລິບບອດ.
-  : ປ່ຽນການຕັ້ງຄ່າຄົບອດ.

ແຕະ  ເພື່ອໃຊ້ພັງຄ໌ຊັນຄົບອດເພີ່ມເຕີມ.

-  : ສັບປ່ຽນເປັນໂໝດການຂຽນດ້ວຍມື.
-  : ສັບປ່ຽນໂໝດການດຳເນີນການດ້ວຍມືຂ້າງດຽວ.
-  : ປ່ຽນໂໝດຄົບອດ.
-  : ຈົດຈຳຂໍ້ຄວາມຈາກເອກະສານ ຫຼື ຮູບ ແລະ ປ້ອນມັນເຂົ້າ.
-  : ປ້ອນຂໍ້ມູນສ່ວນຕົວຂອງທ່ານທີ່ລົງທະບຽນໃນ Samsung Pass ເຂົ້າ.
-  : ແກ້ໄຂລາຍການພັງຄ໌ຊັນຄົບອດ.



 ບາງຄຸນສົມບັດອາດຈະບໍ່ມີຢູ່ ຂຶ້ນຢູ່ກັບຜູ້ໃຫ້ບໍລິການ ຫຼື ລຸ້ນ.

ການກັອບປີ້ ແລະ ການວາງ

- 1 ສໍາຜັດເທິງຂໍ້ຄວາມຄ້າງໄວ້.
- 2 ລາກ  ຫຼື  ເພື່ອເລືອກຂໍ້ຄວາມທີ່ຕ້ອງການ ຫຼື ແຕະ ເລືອກທັງໝົດ ເພື່ອເລືອກຂໍ້ຄວາມທັງໝົດ.
- 3 ແຕະ ອັດສໍາເນົາ ຫຼື ຕັດ.
ຂໍ້ຄວາມທີ່ເລືອກໄວ້ຈະຖືກກັອບປີ້ໃສ່ຄລິບບອດ.
- 4 ສໍາຜັດບ່ອນທີ່ຂໍ້ຄວາມຈະຖືກແຊກໃສ່ຄ້າງໄວ້ ແລະ ແຕະ ແປະ.
ເພື່ອວາງຂໍ້ຄວາມທີ່ທ່ານໄດ້ກັອບປີ້ໄວ້ກ່ອນໜ້າ, ແຕະ ກະດານເກັບຄວາມຈໍາ ແລະ ເລືອກຂໍ້ຄວາມ.

ການແຍກຂໍ້ຄວາມ

ໃນຂະນະທີ່ໃຊ້ບາງແອັບ, ເຊັ່ນ ແອັບ ແກເລີຣີ ຫຼື ກ້ອງຖ່າຍຮູບ, ທ່ານສາມາດແຍກຂໍ້ຄວາມຈາກຮູບ ແລະ ໃຊ້ຕົວເລືອກ, ເຊັ່ນ ການສໍາເນົາ ຫຼື ການແຊຣ໌ມັນ. ການກະທໍາຕໍ່ໄປນີ້ເປັນຕົວຢ່າງຂອງການແຍກຂໍ້ຄວາມໃນແອັບ ແກເລີຣີ.

- 1 ໃນຂະນະທີ່ກວດເບິ່ງຮູບໃນແອັບ ແກເລີຣີ, ໃຫ້ແຕະ .
ໂອ້ນວ່າ  ປະກົດຂຶ້ນເມື່ອມີຂໍ້ຄວາມທີ່ຈະແຍກເທົ່ານັ້ນ.
- 2 ເລືອກພື້ນທີ່ຢາກແຍກຂໍ້ຄວາມ.

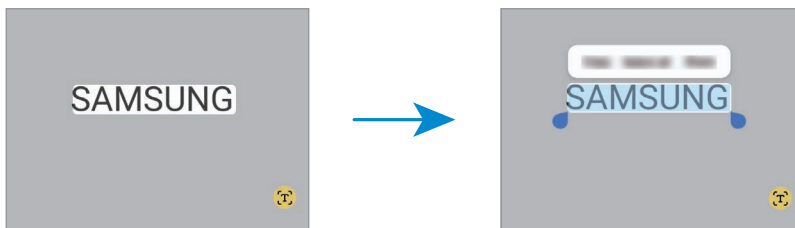

- 3 ເລືອກຕົວເລືອກທີ່ທ່ານຕ້ອງການ.

ແອັບ ແລະ ຄຸນສົມບັດ

ການຕິດຕັ້ງ ຫຼື ການຖອນຕິດຕັ້ງແອັບ

Galaxy Store

ຊື້ ແລະ ດາວໂຫຼດແອັບ. ທ່ານສາມາດດາວໂຫຼດແອັບທີ່ເຮັດເປັນພິເສດສໍາລັບອຸປະກອນ Samsung Galaxy.

ເປີດແອັບ **Store**. ທ່ານຈະເຫັນໝວດ ຫຼື ແຕະ **Q** ເພື່ອຊອກຫາຄໍາສໍາຄັນ.



- ແອັບນີ້ອາດຈະບໍ່ມີຢູ່ ຂັ້ນຢູ່ກັບຜູ້ໃຫ້ບໍລິການ ຫຼື ລຸ້ນ.
- ເພື່ອປ່ຽນການຕັ້ງຄ່າການອັບເດດອັດຕະໂນມັດ, ແຕະ **ເມນູ** → **ໄຊ້** → **ອັບເດດແອັບອັດຕະໂນມັດ** ແລະຈາກນັ້ນເລືອກຕົວເລືອກ.

Play Store

ຊື້ ແລະ ດາວໂຫຼດແອັບ.

ເປີດແອັບ **Play Store**. ທ່ານຈະເຫັນໝວດ ຫຼື ຊອກຫາແອັບຕາມຄໍາສໍາຄັນ.



- ເພື່ອປ່ຽນການຕັ້ງຄ່າການອັບເດດອັດຕະໂນມັດ, ແຕະໂອຄອນບັນຊີຂອງທ່ານ, ແຕະ **ການຕັ້ງຄ່າ** → **ການຕັ້ງຄ່າເຄືອຂ່າຍ** → **ອັບເດດແອັບໂດຍອັດຕະໂນມັດ** ແລະຈາກນັ້ນເລືອກຕົວເລືອກ.

ການຈັດການແອັບ

ການຖອນຕິດຕັ້ງ ຫຼື ການປິດໃຊ້ງານແອັບ

ສໍາຜັດແອັບຄ້າງໄວ້ ແລະ ເລືອກຕົວເລືອກ.

- ຖອນຕິດຕັ້ງ:** ຖອນຕິດຕັ້ງແອັບທີ່ດາວໂຫຼດໄວ້.
- ປິດໃຊ້ງານ:** ປິດໃຊ້ງານແອັບມາດຕະຖານທີ່ເລືອກໄວ້ທີ່ບໍ່ສາມາດຖອນຕິດຕັ້ງຈາກອຸປະກອນໄດ້.



- ບາງແອັບອາດຈະບໍ່ຮອງຮັບຄຸນສົມບັດນີ້.

ການເປີດໃຊ້ງານແອັບ

ເປີດ ຕັ້ງຄ່າ, ແຕະ **ແອັບ** → **ໂຊ້** → **ປິດໃຊ້ງານແລ້ວ** → **ຕົກລົງ**, ເລືອກແອັບ ແລະ ຈາກນັ້ນແຕະ **ເປີດໃຊ້ງານ**.

ການຕັ້ງຄ່າການອະນຸຍາດແອັບ

ສໍາລັບບາງແອັບເພື່ອດໍາເນີນການຢ່າງຖືກຕ້ອງ, ພວກມັນອາດຈະຕ້ອງການການອະນຸຍາດເພື່ອເຂົ້າໃຊ້ ຫຼື ໃຊ້ຂໍ້ມູນໃນອຸປະກອນຂອງທ່ານ.

ເພື່ອເຂົ້າເຖິງການຕັ້ງຄ່າການອະນຸຍາດແອັບຂອງທ່ານ, ເປີດ ຕັ້ງຄ່າ ແລະ ແຕະ ແອັບ. ເລືອກແອັບ ແລະ ແຕະ ການອະນຸຍາດ. ທ່ານສາມາດກວດເບິ່ງລາຍການການອະນຸຍາດຂອງແອັບ ແລະ ປ່ຽນການອະນຸຍາດຂອງມັນ.



ເພື່ອກວດເບິ່ງ ຫຼື ປ່ຽນການຕັ້ງຄ່າການອະນຸຍາດແອັບຕາມໝວດການອະນຸຍາດ, ເປີດ ຕັ້ງຄ່າ ແລະ ແຕະ ແອັບ →  → ຕົວຈັດການການອະນຸຍາດ. ເລືອກລາຍການ ແລະ ເລືອກແອັບ.

 ຖ້າທ່ານບໍ່ໃຫ້ການອະນຸຍາດກັບແອັບ, ຄຸນສົມບັດພື້ນຖານຂອງແອັບອາດຈະໃຊ້ງານໄດ້ຢ່າງບໍ່ຖືກຕ້ອງ.

S Pen (Galaxy S24 Ultra)

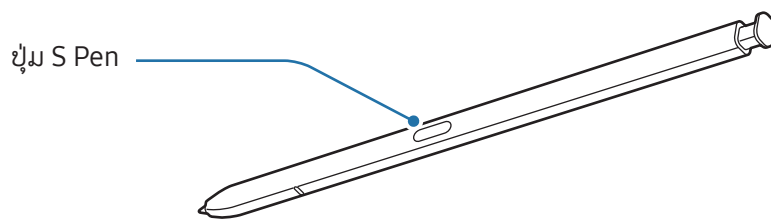
ການໃຊ້ S Pen



-  ຢ່າງໍ ຫຼື ໃຊ້ແຮງດັນຫຼາຍເກີນໄປກັບ S Pen ໃນຂະນະທີ່ໃຊ້ມັນ. S Pen ອາດຈະເສຍຫາຍ ຫຼື ປາຍປາກກາອາດຈະປ່ຽນຮູບໄດ້.
- ຢ່າກົດເທິງໜ້າຈໍເນັ້ນໄວ້ດ້ວຍ S Pen. ປາຍປາກກາອາດຈະປ່ຽນຮູບໄດ້.
-  ຖ້າມີແມ່ເຫຼັກຢູ່ໃກ້ອຸປະກອນ, ການກະທໍາບາງຢ່າງຂອງ S Pen, ເຊັ່ນ ການສາກ ຫຼື ການແຕະໜ້າຈໍ, ອາດຈະໃຊ້ງານບໍ່ໄດ້.
- ເຖິງແມ່ນວ່າ S Pen ໄດ້ຖືກຖອດອອກໝົດແລ້ວ, ທ່ານສາມາດໃຊ້ຄຸນສົມບັດອື່ນຂອງ S Pen, ເຊັ່ນ ການແຕະໜ້າຈໍ ຫຼື ຄຸນສົມບັດສ້າງງານໂດຍບໍ່ສໍາຜັດ.
- ຖ້າທ່ານໃຊ້ S Pen ໃນມຸມທີ່ຄົມຊັດເທິງໜ້າຈໍ, ອຸປະກອນອາດຈະບໍ່ຈົດຈໍາການກະທໍາຂອງ S Pen.
- ຖ້ານໍ້າເຂົ້າໄປໃນຊ່ອງສຽບ S Pen, ເອົານໍ້າອອກຈາກຊ່ອງສຽບກ່ອນໃຊ້ມັນ.
- ຖ້າ S Pen ກໍາລັງໃຊ້ງານຢ່າງບໍ່ຖືກຕ້ອງ, ນໍາເອົາມັນເຂົ້າໄປຫາສູນບໍລິການຂອງຊໍາຊຸງ ຫຼື ສູນບໍລິການທີ່ໄດ້ຮັບອະນຸຍາດ.

ກຳລັງຖອດ S Pen

ກົດປາຍ S Pen ເພື່ອຖອດມັນອອກ. ຈາກນັ້ນ, ດຶງ S Pen ຈາກຊ່ອງສຽບ. ເພື່ອຈັດເກັບ S Pen, ແຊກມັນໃສ່ຊ່ອງສຽບຄືນໃໝ່ ແລະ ດັນມັນເຂົ້າຈົນກວ່າມັນຈະຄລິກເຂົ້າທີ່.

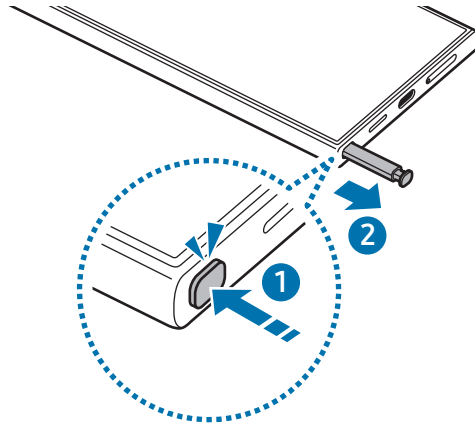

ຖ້າທ່ານຕ້ອງການຕັ້ງການດຳເນີນການເພື່ອດຳເນີນການເມື່ອທ່ານຖອດ S Pen ອອກ, ໃຫ້ເປີດ ຕັ້ງຄ່າ, ແຕະ ຄຸນສົມບັດຂັ້ນສູງ → S Pen → ເມື່ອ S Pen ຖືກເອົາອອກໄປ, ແລະ ຈາກນັ້ນເລືອກຕົວເລືອກ.

ການສາກ S Pen

S Pen ຈະຕ້ອງຖືກສາກກ່ອນທີ່ທ່ານຈະສາມາດຄວບຄຸມແອັບຈາກໄລຍະໄກ ໂດຍໃຊ້ປຸ່ມ S Pen.

ເມື່ອທ່ານແຊກ S Pen ລົງໃສ່ຊ່ອງສຽບ, ການສາກຈະເລີ່ມຕົ້ນ.

ຖ້າຄຸນສົມບັດການກະທຳແບບບໍ່ສຳຜັດຖືກປິດ, S Pen ຈະຖືກສາກເມື່ອອຸປະກອນກຳລັງສາກຢູ່ເທົ່ານັ້ນ.

ອະນຸຍາດ S Pen ຫຼາຍໆອັນ

ເປີດ ຕັ້ງຄ່າ ແຕະ ຄຸນສົມບັດຂັ້ນສູງ → S Pen → ການຕັ້ງຄ່າ S Pen ເພີ່ມເຕີມ. ແຕະສະວິດ ອະນຸຍາດ S Pen ຫຼາຍໆອັນ ເພື່ອເປີດມັນ.



ການກະທຳແບບບໍ່ສຳຜັດ

(ການຄວບຄຸມແອັບຈາກໄລຍະໄກດ້ວຍ S Pen)

ຄວບຄຸມແອັບຈາກໄລຍະໄກໂດຍໃຊ້ S Pen ທີ່ຖືກເຊື່ອມຕໍ່ກັບອຸປະກອນຂອງທ່ານຜ່ານບລູທູດທີ່ໃຊ້ພະລັງງານຕໍ່າ (BLE).

ຕົວຢ່າງ, ທ່ານສາມາດເປີດແອັບໄດ້ ເຊັ່ນ: ແອັບກ້ອງຖ່າຍຮູບ, ໂດຍການກົດປຸ່ມ S Pen ຄ້າງໄວ້. ນອກຈາກນີ້, ໃນຂະນະທີ່ໃຊ້ແອັບກ້ອງຖ່າຍຮູບ, ທ່ານສາມາດຖ່າຍຮູບໂດຍການກົດປຸ່ມໜຶ່ງຄັ້ງ. ໃນຂະນະທີ່ຫຼິ້ນເພງ, ທ່ານສາມາດເປີດລະດັບສຽງຂຶ້ນ ຖ້າທ່ານຍົກ S Pen ຂຶ້ນ ໃນຂະນະທີ່ກຳລັງກົດປຸ່ມ S Pen ຄ້າງໄວ້ ແລະ ປັບລະດັບສຽງລົງ ຖ້າທ່ານຫຼຸດມັນລົງ.



- S Pen ຈະຕ້ອງຖືກສາກກ່ອນທີ່ທ່ານຈະສາມາດໃຊ້ຄຸນສົມບັດການດຳເນີນງານແບບບໍ່ສຳຜັດ. ເບິ່ງ [ການສາກ S Pen](#) ສຳລັບຂໍ້ມູນເພີ່ມເຕີມ.
- ເມື່ອທ່ານຖອດ S Pen ຈາກຊ່ອງສຽບ, ໄອຄອນ  ຈະປະກົດຂຶ້ນເທິງແຖບສະຖານະ. ຖ້າ S Pen ຖືກຖອດອອກ ຫຼື ຢູ່ໄກຈາກອຸປະກອນ ຫຼື ມີສິ່ງກົດຂວາງ ຫຼື ມີການແຊກແຊງຈາກພາຍນອກລະຫວ່າງ S Pen ແລະ ອຸປະກອນ, S Pen ຈະຖືກຕັດເຊື່ອມຕໍ່ຈາກອຸປະກອນ ແລະ ໄອຄອນຈະປ່ຽນເປັນສີເທົາ (). ເພື່ອໃຊ້ຄຸນສົມບັດການດຳເນີນງານແບບບໍ່ສຳຜັດອີກຄັ້ງ, ເຊື່ອມຕໍ່ S Pen ກັບອຸປະກອນໂດຍການແຊກ S Pen ໃສ່ຊ່ອງສຽງຄືນໃໝ່.

ການຖ່າຍຮູບດ້ວຍ S Pen

ເຖິງແມ່ນວ່າທ່ານຈະຖ່າຍຮູບດ້ວຍອຸປະກອນໃນໄລຍະໄກ, ທ່ານສາມາດຖ່າຍຮູບໄດ້ໂດຍການກົດປຸ່ມ S Pen ໂດຍບໍ່ຕ້ອງຕັ້ງເຄື່ອງຕັ້ງເວລາ.

- 1 ເປີດ ຕັ້ງຄ່າ ແຕະ ຄຸນສົມບັດຂັ້ນສູງ → S Pen → ການກະທຳແບບບໍ່ສຳຜັດ ແລະ ແຕະສະວິດເພື່ອເປີດຄຸນສົມບັດ.
- 2 ເປີດແອັບ ກ້ອງຖ່າຍຮູບ.
- 3 ກົດປຸ່ມ S Pen ໜຶ່ງຄັ້ງເພື່ອຖ່າຍຮູບ.
 - ເພື່ອຖ່າຍຮູບເປັນຊຸດ, ກົດປຸ່ມ S Pen ຄ້າງໄວ້.
 - ເພື່ອປ່ຽນໂໝດຖ່າຍຮູບ, ຍ້າຍ S Pen ໄປທາງຊ້າຍ ຫຼື ຂວາໃນຂະນະທີ່ກຳລັງກົດປຸ່ມ S Pen ຄ້າງໄວ້.
 - ເພື່ອສັບປ່ຽນລະຫວ່າງກ້ອງຖ່າຍຮູບ, ກົດປຸ່ມ S Pen ສອງຄັ້ງ.

ການປ່ຽນແອັບ ຫຼື ຄຸນສົມບັດທີ່ຈະໃຊ້

ປ່ຽນແອັບ, ຄຸນສົມບັດ ຫຼື ການດຳເນີນການທີ່ທ່ານຕ້ອງການໃຊ້ກັບຄຸນສົມບັດ S Pen. ເປີດ ຕັ້ງຄ່າ, ແຕະ ຄຸນສົມບັດຂຶ້ນສູງ → S Pen → ການກະທຳແບບປັບສຳຜັດ.



ການຕັ້ງ S Pen ຂອງທ່ານ

ຖ້າ S Pen ມີບັນຫາໃນການເຊື່ອມຕໍ່ ຫລື S Pen ຕັດເຊື່ອມຕໍ່ເລື້ອຍໆ, ຕັ້ງ S Pen ຄືນໃໝ່ ແລະ ເຊື່ອມຕໍ່ມັນອີກຄັ້ງ.

ແຊກ S Pen ລົງໃສ່ຊ່ອງສຽບ. ຈາກນັ້ນ, ເປີດ ຕັ້ງຄ່າ ແລະ ແຕະ ຄຸນສົມບັດຂັ້ນສູງ → S Pen →  → ຕັ້ງ S Pen ຄືນໃໝ່.



- ທ່ານສາມາດເຊື່ອມຕໍ່ S Pen ທີ່ຖືກຮອງຮັບຈາກຊ່ອງເທົ່ານັ້ນ ທີ່ຮອງຮັບບລູທູດທີ່ໃຊ້ພະລັງງານຕໍ່າ (BLE).
- ຫ້າມຖອດ S Pen ອອກຈາກອຸປະກອນ ເມື່ອມັນກຳລັງຖືກເຊື່ອມຕໍ່. ການເຮັດເຊັ່ນນັ້ນຈະຂັດຈັງຫວະການປະມວນຜົນ.

ສ້າງງານໂດຍບໍ່ສຳເລັດ

(ການເປີດໃຊ້ຄຸນສົມບັດ S Pen ແລະ ແອັບໂດຍກົງ)

ສ້າງງານໂດຍບໍ່ສຳເລັດເປັນເມນູທີ່ໃຫ້ຄຸນສົມບັດ S Pen ແລະ ການເຂົ້າໃຊ້ແອັບທີ່ໃຊ້ເລື້ອຍໆໂດຍກົງ.

ແຕະໄອຄອນສ້າງງານໂດຍບໍ່ສຳເລັດ () ດ້ວຍ S Pen ເພື່ອເປີດແຜງສ້າງງານໂດຍບໍ່ສຳເລັດ ແລະ ເລືອກພັງຄ໌ຊັ້ນ ຫຼື ແອັບທີ່ທ່ານຕ້ອງການ.

ໃນຂະນະທີ່ກຳລັງໃຊ້ແອັບທີ່ຮອງຮັບຄຸນສົມບັດການກະທຳແບບບໍ່ສຳເລັດ, ທ່ານສາມາດກວດເບິ່ງການກະທຳທີ່ມີຢູ່ກັບແຕ່ລະແອັບໂດຍການເລື່ອນ S Pen ຢູ່ເທິງໄອຄອນສ້າງງານໂດຍບໍ່ສຳເລັດ.

ເພື່ອຍ້າຍໄອຄອນສ້າງງານໂດຍບໍ່ສຳເລັດ () , ລາກ  ໄປຍັງຈຸດທີ່ຕັ້ງໃໝ່. ເພື່ອເອົາໄອຄອນອອກ, ລາກ  ໃສ່ ເອົາອອກ ຢູ່ລຸ່ມສຸດຂອງໜ້າຈໍ.



ຖ້າໄອຄອນສ້າງງານໂດຍບໍ່ສຳເລັດບໍ່ປະກົດຂຶ້ນໃນໜ້າຈໍ, ເປີດ ຕັ້ງຄ່າ, ແຕະ ຄຸນສົມບັດຂັ້ນສູງ → S Pen → ສ້າງງານໂດຍບໍ່ສຳເລັດ ແລະ ຈາກນັ້ນແຕະສະວິດ ສະແດງໄອຄອນສ້າງງານໂດຍບໍ່ສຳເລັດ ເພື່ອເປີດມັນ. ຫາກທ່ານເປີດສະວິດ ເປີດສ້າງງານໂດຍບໍ່ສຳເລັດດ້ວຍປຸ່ມປາກກາ, ທ່ານສາມາດເປີດແຜງສ້າງງານໂດຍບໍ່ສຳເລັດດ້ວຍການຍົກ S Pen ເໜືອໜ້າຈໍ ແລະ ກົດປຸ່ມ S Pen.

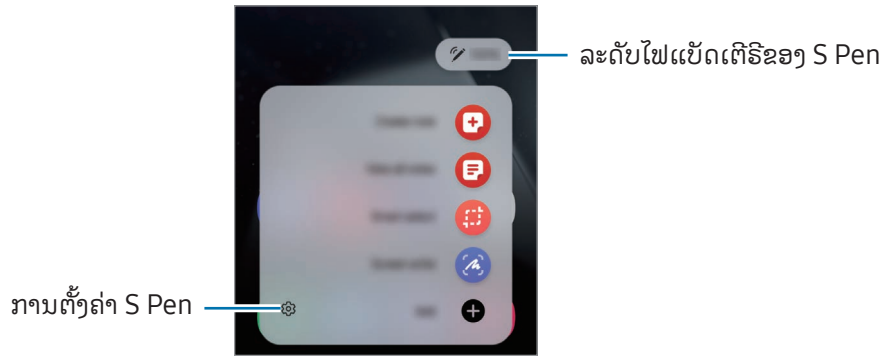

- **ສ້າງໝາຍເຫດ:** ສ້າງບັນທຶກໃນໜ້າຕ່າງໆອັບ. ນອກຈາກນີ້ ທ່ານຍັງສາມາດເປີດໃຊ້ຄຸນສົມບັດນີ້ໂດຍການແຕະໜ້າຈໍສອງບາດໃນຂະນະທີ່ກຳລັງກົດປຸ່ມ S Pen ຄ້າງໄວ້. ເບິ່ງ [Samsung Notes](#) ສໍາລັບຂໍ້ມູນເພີ່ມເຕີມ.
- **ເບິ່ງບັນທຶກທັງໝົດ:** ເຂົ້າເຖິງບັນທຶກທັງໝົດໃນແອັບ **Samsung Notes**.
- **ເລືອກອັດສະລິຍະ:** ໃຊ້ S Pen ເພື່ອເລືອກພື້ນທີ່ ແລະ ເຮັດການດໍາເນີນການ, ເຊັ່ນ ການແຊຣ໌ ຫຼື ການບັນທຶກ. ເບິ່ງ [ເລືອກອັດສະລິຍະ](#) ສໍາລັບຂໍ້ມູນເພີ່ມເຕີມ.
- **ຊຽນໜ້າຈໍ:** ແຄ້ບເຈີຮູບຖ່າຍໜ້າຈໍ ເພື່ອຊຽນ ຫຼື ແຕ້ມເທິງພວກມັນ ຫຼື ຕັດພື້ນທີ່ຈາກຮູບທີ່ແຄ້ບເຈີ. ນອກຈາກນີ້ ທ່ານຍັງສາມາດແຄ້ບເຈີເນື້ອໃນປະຈຸບັນ ແລະ ເນື້ອໃນທີ່ເຊື່ອງໄວ້ໃນໜ້າທີ່ຍາວເກີນ, ເຊັ່ນ ໜ້າເວັບ. ເບິ່ງ [ຊຽນໜ້າຈໍ](#) ສໍາລັບຂໍ້ມູນເພີ່ມເຕີມ.
- **Bixby Vision:** ໃຊ້ຄຸນສົມບັດ Bixby Vision ເພື່ອຊອກຫາຮູບທີ່ຄ້າຍຄືກັນ, ກວດຫາ ແລະ ແປຂໍ້ຄວາມ ແລະ ອື່ນໆ. ເບິ່ງ [Bixby Vision](#) ສໍາລັບຂໍ້ມູນເພີ່ມເຕີມ.
- **ແປພາສາ:** ເລື່ອນ S Pen ຢູ່ເທິງຄໍາສັບເພື່ອແປມັນ. ເບິ່ງ [ແປພາສາ](#) ສໍາລັບຂໍ້ມູນເພີ່ມເຕີມ.
- **ຂະຫຍາຍ:** ເລື່ອນ S Pen ຢູ່ເທິງພື້ນທີ່ຂອງໜ້າຈໍ ເພື່ອຂະຫຍາຍມັນອອກ.
- **PENUP:** ໂພສທ່າງານສິລະປະ, ກວດເບິ່ງງານສິລະປະຂອງຄົນອື່ນ ແລະ ຮັບເອົາເຄັດລັບການແຕ້ມທີ່ເປັນປະໂຫຍດ.
- **ຊຽນໃນປະຕິທິນ:** ເປີດແອັບ **ປະຕິທິນ** ແລະ ຊຽນ ຫຼື ແຕ້ມໃນໜ້າຈໍ. ເບິ່ງ [ຊຽນໃນປະຕິທິນ](#) ສໍາລັບຂໍ້ມູນເພີ່ມເຕີມ.
- **ເພີ່ມ:** ເພີ່ມທາງລັດໃສ່ແອັບທີ່ໃຊ້ເລື້ອຍໆໄປຍັງແຜງສ່ຽງງານໂດຍປື້ມສໍາຜັດ.

ເລືອກອັດສະລິຍະ

ໃຊ້ S Pen ເພື່ອເລືອກພື້ນທີ່ ແລະ ເຮັດດຳເນີນການ, ເຊັ່ນ ການແຊຣ໌ ຫຼື ການບັນທຶກ. ນອກຈາກນີ້ ທ່ານຍັງສາມາດເລືອກພື້ນທີ່ ຈາກວິດີໂອ ແລະ ແຄັບເຈີມັນເປັນ GIF.

- 1 ເມື່ອມີເນື້ອໃນທີ່ທ່ານຕ້ອງການແຄັບເຈີ, ເຊັ່ນ ສ່ວນໜຶ່ງຂອງຮູບ, ເປີດແຜງສ້າງງານໂດຍປໍ້ສຳຜັດ ແລະ ແຕະ **ເລືອກອັດສະລິຍະ**.
- 2 ເລືອກໄອຄອນຮູບຮ່າງທີ່ຕ້ອງການໃນແຖບເຄື່ອງມື ແລະ ລາກ S Pen ຜ່ານເນື້ອໃນທີ່ທ່ານຕ້ອງການເລືອກ.

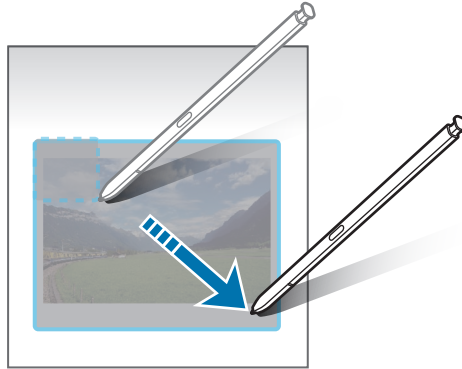

- 3 ເລືອກຕົວເລືອກເພື່ອໃຊ້ກັບພື້ນທີ່ທີ່ເລືອກໄວ້.
 - **ປັກໝູດ:** ປັກໝູດພື້ນທີ່ທີ່ເລືອກໄວ້ໃສ່ໜ້າຈໍ. ນອກຈາກນີ້ ທ່ານຍັງສາມາດແຊກຮູບເຂົ້າໃສ່ແອັບອື່ນໆໄດ້, ເຊັ່ນ **Samsung Notes**. ລາກຮູບໄປຍັງໜ້າຈໍຂອງແອັບອື່ນ.
 - **ກັອບປີ້:** ສຳເນົາ ແລະ ວາງພື້ນທີ່ທີ່ເລືອກລົງໃນແອັບອື່ນ ຫຼື ອຸປະກອນອື່ນທີ່ລົງຊື່ເຂົ້າໃຊ້ Samsung account ຂອງທ່ານ.
 - **(T):** ແຍກຂໍ້ຄວາມຈາກພື້ນທີ່ທີ່ເລືອກໄວ້.
 - **(C):** ປ່ຽນແປງສິ່ງທີ່ປະກົດຂຶ້ນໃນພື້ນທີ່ທີ່ເລືອກໄວ້ໂດຍອັດຕະໂນມັດ.
 - **(P):** ຂຽນ ຫຼື ແຕ້ມຢູ່ເທິງພື້ນທີ່ທີ່ເລືອກໄວ້.
 - **(S):** ແຊຣ໌ພື້ນທີ່ທີ່ເລືອກໄວ້ກັບຄົນອື່ນ.
 - **(D):** ບັນທຶກພື້ນທີ່ທີ່ເລືອກໄວ້ໃນ **ແກເລີຣີ**.

ການແຄັບເຈີພື້ນທີ່ຈາກວິດີໂອ

ໃນຂະນະທີ່ກຳລັງຫຼິ້ນວິດີໂອ, ເລືອກພື້ນທີ່ ແລະ ແຄັບເຈີມັນເປັນ GIF.

- 1 ເມື່ອມີເນື້ອໃນທີ່ທ່ານຕ້ອງການແຄັບເຈີໃນລະຫວ່າງການຫຼິ້ນວິດີໂອ, ເປີດແຜງສັ່ງງານໂດຍປໍ້ສຳຜັດ ແລະ ແຕະ **ເລືອກອັດສະລິຍະ**.
- 2 ໃນແຖບເຄື່ອງມື, ແຕະ **[GIF]**.
- 3 ປັບປຸງຕຳແໜ່ງ ແລະ ຂະໜາດຂອງພື້ນທີ່ທີ່ແຄັບເຈີ.

ປັບປຸງຕຳແໜ່ງ.



ລາກມຸມກອບເພື່ອປັບຂະໜາດ.

4 ແຕະ **ບັນທຶກ** ເພື່ອເລີ່ມຕົ້ນແຄັບເຈີ.



- ກ່ອນແຄັບເຈີວິດີໂອ, ເບິ່ງໃຫ້ແນ່ໃຈວ່າວິດີໂອກຳລັງຫຼິ້ນຢູ່.
- ໄລຍະເວລາສູງສຸດທີ່ທ່ານສາມາດແຄັບເຈີພື້ນທີ່ຂອງວິດີໂອ ຈະຖືກສະແດງຂຶ້ນໃນໜ້າຈໍ.
- ເມື່ອແຄັບເຈີພື້ນທີ່ຈາກວິດີໂອ, ສຽງຂອງມັນຈະປໍ້ຖືກບັນທຶກ.

5 ແຕະ **ຢຸດ** ເພື່ອຢຸດແຄັບເຈີ.

6 ເລືອກຕົວເລືອກເພື່ອໃຊ້ກັບພື້ນທີ່ທີ່ເລືອກໄວ້.

- **ປັກໝຸດ:** ປັກໝຸດພື້ນທີ່ທີ່ເລືອກໄວ້ໃສ່ໜ້າຈໍ. ນອກຈາກນີ້ ທ່ານຍັງສາມາດແຊກ GIF ເຂົ້າໃສ່ແອັບອື່ນໆໄດ້, ເຊັ່ນ **Samsung Notes**. ລາກ GIF ໄປຍັງໜ້າຈໍຂອງແອັບອື່ນ.
- **ກັອບປີ້:** ສຳເນົາ ແລະ ວາງພື້ນທີ່ທີ່ເລືອກລົງໃນແອັບອື່ນ ຫຼື ອຸປະກອນອື່ນທີ່ລົງຊື້ເຂົ້າໃຊ້ Samsung account ຂອງທ່ານ.
- **ຝັ່ງ:** ຊຽງ ຫຼື ແຕ້ມຢູ່ເທິງພື້ນທີ່ທີ່ເລືອກໄວ້. ແຕະ **[Play]** ເພື່ອກວດເບິ່ງຜົນກ່ອນບັນທຶກໄຟລ໌.
- **ແຊກ:** ແຊກພື້ນທີ່ທີ່ເລືອກໄວ້ກັບຄົນອື່ນ.
- **[Down Arrow]:** ບັນທຶກພື້ນທີ່ທີ່ເລືອກໄວ້ໃນ **ແກເລີຣີ**.

ຊຽນໜ້າຈໍ

ສ້າງຮູບຖ່າຍໜ້າຈໍ ເພື່ອຊຽນ ຫຼື ແຕ້ມເທິງພວກມັນ ຫຼື ຕັດພື້ນທີ່ຈາກຮູບທີ່ແຄ້ບເຈີ.

- 1 ເມື່ອມີເນື້ອໃນທີ່ທ່ານຕ້ອງການແຄ້ບເຈີ, ເປີດແຜງສ້າງງານໂດຍປໍ້ສໍາຜັດ ແລະ ແຕະ **ຊຽນໜ້າຈໍ**.
ໜ້າຈໍປະຈຸບັນຖືກແຄ້ບເຈີໂດຍອັດຕະໂນມັດ ແລະ ແຖບເຄື່ອງມືການແກ້ໄຂຈະປະກົດຂຶ້ນ.
- 2 ຊຽນບັນທຶກຄວາມຈໍາຢູ່ເທິງຮູບຖ່າຍໜ້າຈໍ.

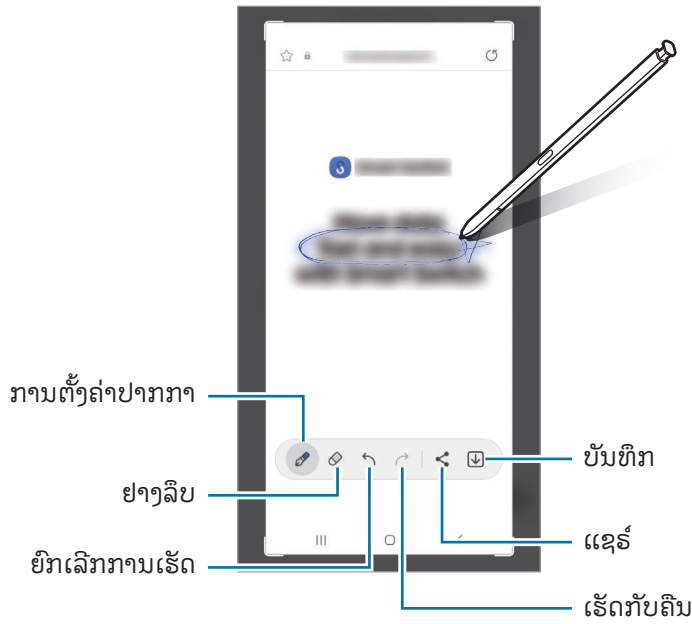

- 3 ແຊຣ໌ ຫຼື ບັນທຶກຮູບໜ້າຈໍ.
ທ່ານສາມາດກວດເບິ່ງຮູບຖ່າຍໜ້າຈໍທີ່ຖືກແຄ້ບເຈີໃນ **ແກເລີຣີ**.

 ມັນເປັນໄປໄດ້ທີ່ຈະແຄ້ບເຈີຮູບຖ່າຍໜ້າຈໍ ໃນຂະນະທີ່ໃຊ້ບາງແອັບ.

Bixby Vision

ເມື່ອທ່ານເລື່ອນ S Pen ຢູ່ເທິງເນື້ອໃນ, ເນື້ອໃນຈະຖືກຈົດຈໍາ ແລະ ໄວຄອນຊອກຫາທີ່ມີຢູ່ຈະປະກົດຂຶ້ນ. ໃຊ້ຄຸນສົມບັດເພື່ອຊອກຫາຮູບທີ່ຄ້າຍຄືກັນ, ກວດຫາ ແລະ ແປຂໍ້ຄວາມ ແລະ ອື່ນໆ. ເບິ່ງ **Bixby Vision** ສໍາລັບຂໍ້ມູນເພີ່ມເຕີມ.

- 1 ເມື່ອມີຮູບທີ່ທ່ານຕ້ອງການຊອກຫາຂໍ້ມູນທີ່ກ່ຽວຂ້ອງ ຫຼື ແຍກຂໍ້ຄວາມຈາກ, ເປີດແຜງສັ່ງງານໂດຍປໍ້ສໍາຜັດ ແລະ ແຕະ **Bixby Vision**.
- 2 ເລື່ອນ S Pen ຢູ່ເທິງເນື້ອໃນທີ່ທ່ານຕ້ອງການ. ເມື່ອຕົວເລືອກທີ່ມີຢູ່ປະກົດຂຶ້ນໃນໜ້າຈໍ, ເລືອກຕົວເລືອກທີ່ທ່ານຕ້ອງການ.

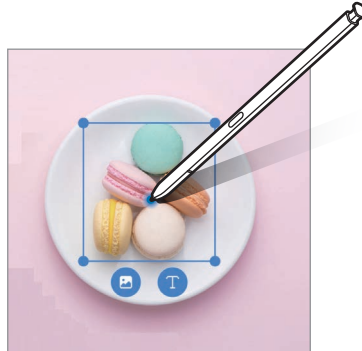



ແປພາສາ

ເລື່ອນ S Pen ຢູ່ເທິງຂໍ້ຄວາມທີ່ທ່ານຕ້ອງການແປ. ຫົວໜ່ວຍທີ່ລວມໃນຂໍ້ຄວາມຈະຖືກແປງເຊັ່ນດຽວກັນ.

- 1 ເມື່ອມີຂໍ້ຄວາມທີ່ທ່ານຕ້ອງການແປ, ເປີດແຜງສັ່ງງານໂດຍປໍ້ສໍາຜັດ ແລະ ແຕະ **ແປພາສາ**.
- 2 ເລືອກພາສາໃນແຜງເຄື່ອງແປຢູ່ເທິງສຸດຂອງໜ້າຈໍ.
ທ່ານສາມາດປ່ຽນຂໍ້ຄວາມ ລະຫວ່າງຄໍາສັບ ແລະ ປະໂຫຍກ ໂດຍການແຕະ **T** ຫຼື **≡**.

3 ເລື່ອນ S Pen ເທິງຂໍ້ຄວາມທີ່ທ່ານຕ້ອງການແປ ຫຼື ຫົວໜ່ວຍທີ່ທ່ານຕ້ອງການແປງ.

ຂໍ້ຄວາມທີ່ຖືກແປຈະປະກົດຂຶ້ນ. ເພື່ອຟັງການອອກສຽງຂອງຂໍ້ຄວາມຕົ້ນສະບັບ, ແຕະ . ໄອຄອນ  ອາດຈະປະກົດຂຶ້ນ ຂຶ້ນຢູ່ກັບພາສາທີ່ທ່ານເລືອກ.

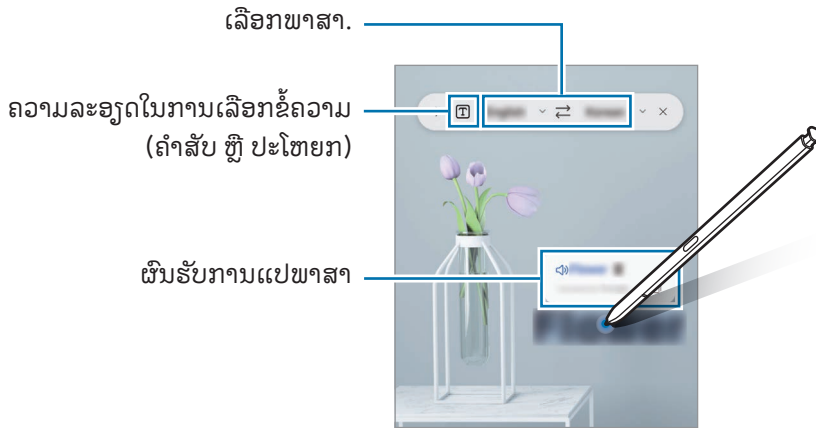

- ຄຸນສົມບັດນີ້ປ້ອງຮັບບາງພາສາ.
- ຄຸນສົມບັດນີ້ມີຢູ່ເມື່ອຂໍ້ຄວາມທີ່ສາມາດກວດພົບໄດ້ຢູ່ເທິງໜ້າຈໍເທົ່ານັ້ນ.

ຂຽນໃນປະຕິທິນ

ຕື່ມຂໍ້ມູນໃນແຜນຂອງທ່ານໄວໂດຍການຂຽນ ຫຼື ແຕ້ມໃນໜ້າຈໍປະຕິທິນ.

ເປີດແຜງສ້າງງານໂດຍປໍ່ສຳເຜັດ, ແຕະ **ຂຽນໃນປະຕິທິນ** ແລະຈາກນັ້ນ ຕື່ມຂໍ້ມູນໃນແຜນຂອງທ່ານໃນປະຕິທິນ. ເມື່ອທ່ານສຳເລັດແລ້ວ, ແຕະ **ບັນທຶກ**. ເພື່ອແກ້ໄຂມັນ, ແຕະ .

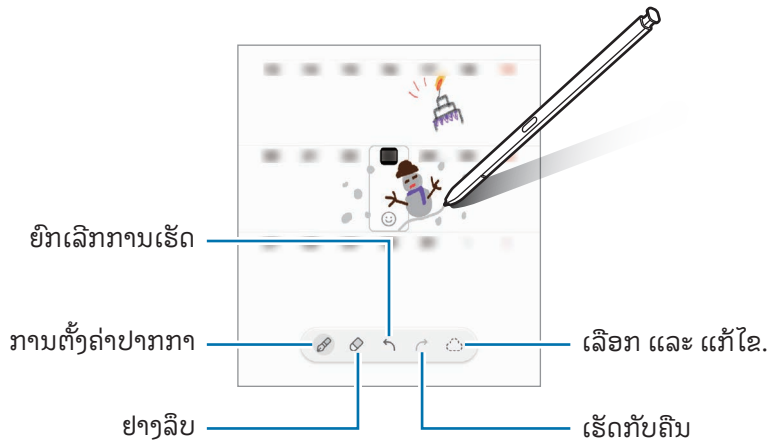

S Pen ເປັນຂໍ້ຄວາມ

ທ່ານສາມາດຕັ້ງອຸປະກອນໃຫ້ແປງທຸກສິ່ງຢ່າງທີ່ທ່ານຂຽນດ້ວຍ S Pen ເປັນຂໍ້ຄວາມ.

1 ເປີດ ຕັ້ງຄ່າ, ແຕະ ຄຸນສົມບັດຂັ້ນສູງ → S Pen → S Pen ເປັນຂໍ້ຄວາມ ແລະ ຈາກນັ້ນແຕະສະວິດເພື່ອເປີດມັນ.

 ເພື່ອຮຽນຮູ້ກ່ຽວກັບວິທີການແກ້ໄຂຂໍ້ຄວາມດ້ວຍ S Pen, ແຕະ ວິທີແກ້ໄຂ.

2 ຂຽນໃນຊ່ອງປ້ອນຂໍ້ຄວາມ, ເຊັ່ນ ຊ່ອງຊອກຫາ ຫຼື ແຖບທີ່ຢູ່, ໂດຍໃຊ້ S Pen. ການຂຽນດ້ວຍມີຈະຖືກແປງເປັນຂໍ້ຄວາມ.

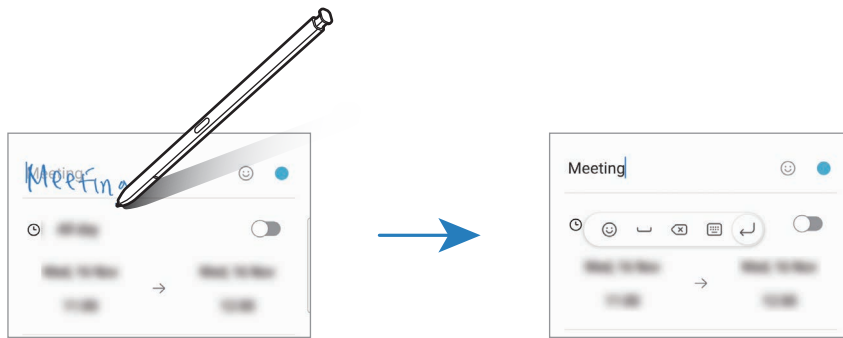

ແອວິວ

ເລື່ອນ S Pen ຜ່ານລາຍການໃນໜ້າຈໍ ເພື່ອສະແດງຕົວຢ່າງເນື້ອໃນ ຫຼື ເຂົ້າເຖິງຂໍ້ມູນໃນໜ້າຕ່າງປ້ອນອັບ.

ໃນບາງເອັບ, ປຸ່ມການດໍາເນີນການຈະຖືກສະແດງຂຶ້ນໃນໜ້າຕ່າງສະແດງຕົວຢ່າງ.

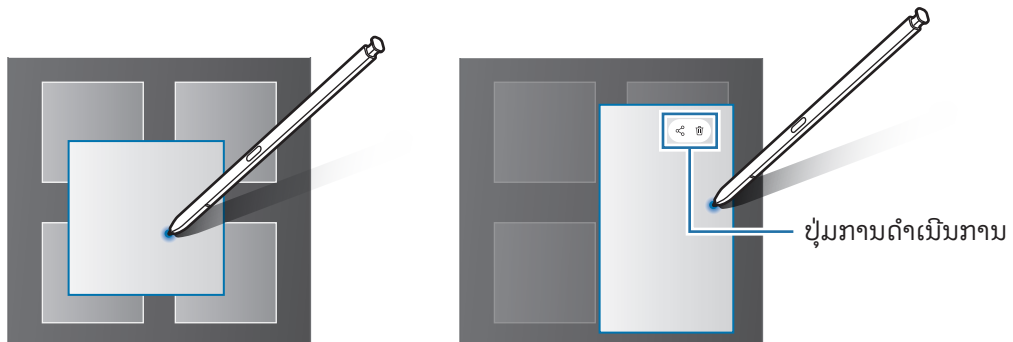

 ຖ້າຄຸນສົມບັດນີ້ບໍ່ຖືກເປີດ, ເປີດ ຕັ້ງຄ່າ, ແຕະ ຄຸນສົມບັດຂັ້ນສູງ → S Pen ແລະ ຈາກນັ້ນແຕະສະວິດທີ່ ແອວິວ ເພື່ອເປີດມັນ.

ເລືອກດ້ວຍປາກກາ

(ການເລືອກລາຍການຢ່າງວ່ອງໄວດ້ວຍ S Pen)

ໃນຂະນະທີ່ກົດປຸ່ມ S Pen ຄ້າງໄວ້, ລາກ S Pen ຢູ່ເທິງຂໍ້ຄວາມ ຫຼື ລາຍການ ເພື່ອເລືອກຫຼາຍໆລາຍການ ຫຼື ຂໍ້ຄວາມ. ນອກຈາກນີ້ ທ່ານຍັງສາມາດກັອບປີ້ ແລະ ວາງລາຍການ ຫຼື ຂໍ້ຄວາມທີ່ເລືອກລົງໃສ່ແອັບອື່ນ ຫຼື ແຊຣ໌ພວກມັນກັບຄືນອື່ນໆ.

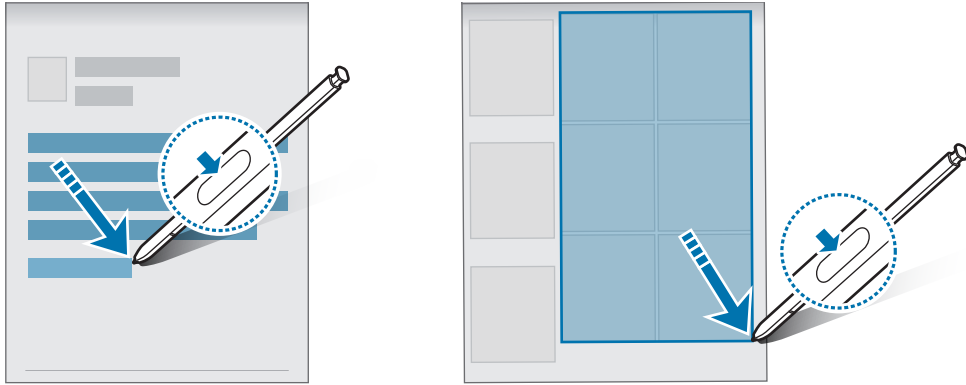

ບັນທຶກຄວາມຈໍາໜ້າຈໍປິດ

ທ່ານສາມາດສ້າງບັນທຶກຄວາມຈໍາໄດ້ໂດຍການຂຽນເທິງໜ້າຈໍໂດຍບໍ່ຕ້ອງມີການເປີດມັນ.

ເມື່ອໜ້າຈໍຖືກປິດ, ຖອດ S Pen ອອກ ຫຼື ແຕະໜ້າຈໍສອງຄັ້ງໃນຂະນະທີ່ກົດປຸ່ມ S Pen ຄ້າງໄວ້.

ເມື່ອທ່ານແຕະ **ບັນທຶກ** ຫຼື ແຊກ S Pen ໃສ່ຊ່ອງສຽບຄືນໃໝ່ຫຼັງຈາກຂຽນບັນທຶກຄວາມຈໍາແລ້ວ, ບັນທຶກຄວາມຈໍາຈະຖືກບັນທຶກໃສ່ **Samsung Notes**.

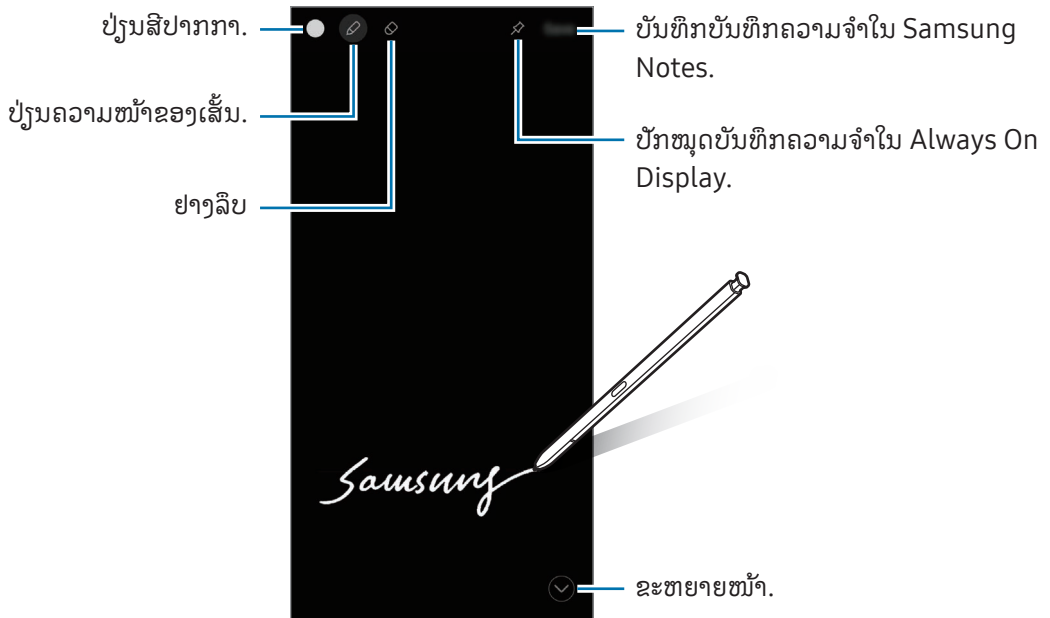



 ຖ້າຄຸນສົມບັດນີ້ບໍ່ຖືກເປີດ, ເປີດ ຕັ້ງຄ່າ, ແຕະ ຄຸນສົມບັດຂຶ້ນສູງ → S Pen ແລະ ຈາກນັ້ນແຕະສະວິດ **ບັນທຶກຄວາມຈໍາໜ້າຈໍປິດ** ເພື່ອເປີດມັນ.

ການປັກໝຸດບັນທຶກຄວາມຈໍາໃນ Always On Display

ເພື່ອປັກໝຸດບັນທຶກຄວາມຈໍາໜ້າຈໍປິດໃນ Always On Display, ແຕະ . ບັນທຶກຄວາມຈໍທີ່ຖືກປັກໝຸດຈະປັບຖືກບັນທຶກເທື່ອ.

ເພື່ອແກ້ໄຂບັນທຶກຄວາມຈໍທີ່ຖືກປັກໝຸດ, ແຕະ  ສອງຄັ້ງ. ຖ້າທ່ານປັກໝຸດບັນທຶກຄວາມຈໍທີ່ຖືກແກ້ໄຂໃນ Always On Display ອີກຄັ້ງ, ບັນທຶກຄວາມຈໍສະບັບຕົ້ນຈະຖືກບັນທຶກໃສ່ **Samsung Notes**.

ເພື່ອຫຍໍ້ບັນທຶກຄວາມຈໍທີ່ຖືກປັກໝຸດ, ແຕະ  ສອງຄັ້ງ. ບັນທຶກຄວາມຈໍຈະຖືກສະແດງຂຶ້ນເປັນໂອຄອນ  ໃນ Always On Display. ເພື່ອກວດເບິ່ງບັນທຶກຄວາມຈໍອີກຄັ້ງ, ແຕະ  ສອງຄັ້ງ.

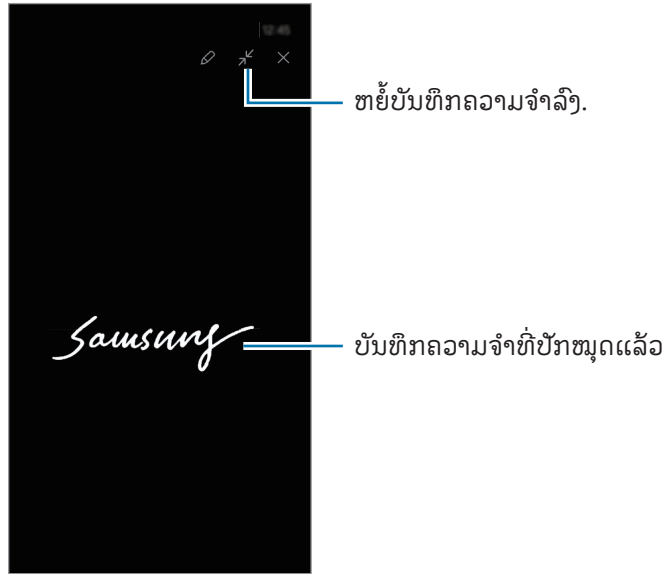

 ຖ້າທ່ານບໍ່ດໍາເນີນການກະທໍາໃດໆເປັນໄລຍະເວລາໃດໜຶ່ງຫຼັງຈາກເປີດບັນທຶກຄວາມຈໍ, ບັນທຶກຄວາມຈໍຈະຖືກຫຍໍ້ລົງໂດຍອັດຕະໂນມັດ.

ການປົດລັອກໜ້າຈໍໂດຍໃຊ້ S Pen

ຖ້າໜ້າຈໍຖືກລັອກໃນຂະນະທີ່ S Pen ຖືກເຊື່ອມຕໍ່, ທ່ານສາມາດປົດລັອກໜ້າຈໍໂດຍການກົດປຸ່ມ S Pen.

1 ເປີດ ຕັ້ງຄ່າ ແລະ ແຕະ ຄຸນສົມບັດຂັ້ນສູງ → S Pen → ການຕັ້ງຄ່າ S Pen ເພີ່ມເຕີມ.

2 ແຕະສະວິດ ການປົດລັອກ S Pen ເພື່ອເປີດມັນ.

ດຽວນີ້ ທ່ານສາມາດປົດລັອກໜ້າຈໍໂດຍການກົດປຸ່ມ S Pen.



-  ຄຸນສົມບັດ ການປົດລັອກ S Pen ມີຢູ່ເມື່ອວິທີລັອກໜ້າຈໍຖືກຕັ້ງເທົ່ານັ້ນ.
- ເພື່ອໃຊ້ຄຸນສົມບັດນີ້, S Pen ຈະຕ້ອງຖືກເຊື່ອມຕໍ່ກັບອຸປະກອນຂອງທ່ານ.

ໂທລະສັບ

ການແນະນຳ

ໂທອອກ ຫຼື ຮັບສາຍໂທດ້ວຍສຽງ ແລະ ວິດີໂອ.

ການໂທອອກ

- 1 ເປີດແອັບ **ໂທລະສັບ** ແລະ ແຕະ **ປຸ່ມໂທ**.
- 2 ປ້ອນເບີໂທລະສັບເຂົ້າ.
- 3 ແຕະ  ເພື່ອໂທອອກດ້ວຍສຽງ ຫຼື ແຕະ  ຫຼື  ເພື່ອໂທອອກດ້ວຍວິດີໂອ.

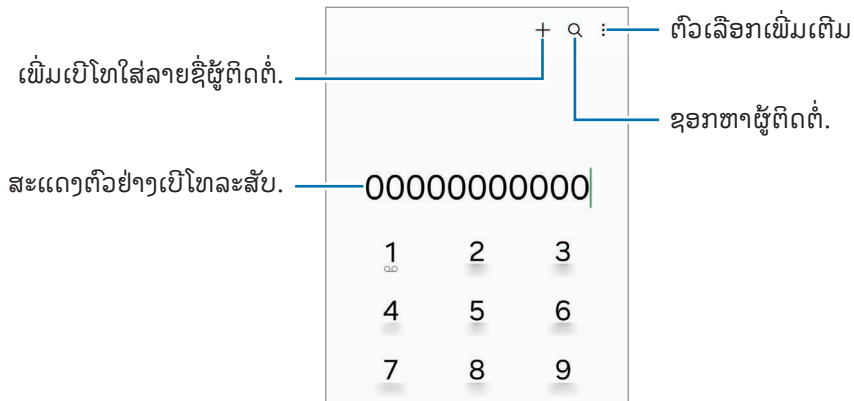

ສ້າງການໂທຈາກບັນທຶກການໂທ ຫຼື ລາຍຊື່ຜູ້ຕິດຕໍ່

ເປີດແອັບ **ໂທລະສັບ**, ແຕະ ຫຼັກສູດ ຫຼື ຜູ້ຕິດຕໍ່ ແລະ ຈາກນັ້ນ ຮູດໄປຂວາໃນຜູ້ຕິດຕໍ່ ຫຼື ເບີໂທລະສັບ ເພື່ອເຮັດການໂທອອກ.

ຖ້າຄຸນສົມບັດນີ້ຖືກປິດ, ແຕະ  → ການຕັ້ງຄ່າ → ການຕັ້ງຄ່າໂທອື່ນໆ ແລະ ຈາກນັ້ນແຕະສະວິດ **ຮູດເພື່ອໂທ** ຫຼື **ສົ່ງຂໍ້ຄວາມ** ເພື່ອເປີດມັນ.

ການໃຊ້ໂທດ່ວນ

ເພື່ອຕັ້ງເບີໂທໃນການໂທດ່ວນ, ເປີດແອັບ **ໂທລະສັບ**, ແຕະ **ປຸ່ມໂທ** →  → **ເບີໂທດ່ວນ**, ເລືອກເບີໂທດ່ວນ ແລະ ຈາກນັ້ນເພີ່ມເບີໂທລະສັບ.

ເພື່ອໂທອອກ, ສຳຜັດເບີໂທດ່ວນໃນແປ້ນໂທຄ້າງໄວ້. ສຳລັບເບີໂທດ່ວນ 10 ຕົວຂຶ້ນໄປ, ແຕະຕົວເລກທຳອິດຂອງໝາຍເລກ ຈາກນັ້ນ ສຳຜັດຕົວເລກສູດທ້າຍຄ້າງໄວ້.

ຕົວຢ່າງ, ຖ້າທ່ານຕັ້ງໝາຍເລກ **123** ແຕະ **1**, ແຕະ **2**, ແລະ ຈາກນັ້ນ ສຳຜັດ **3** ຄ້າງໄວ້.

ການໂທອອກລະຫວ່າງປະເທດ

- 1 ເປີດເອັບ ໂທລະສັບ ແລະ ແຕະ ປຸ່ມໂທ.
- 2 ສຳຜັດ 0 ຄ້າງໄວ້ຈົນກວ່າເຄື່ອງໝາຍ + ຈະປະກົດຂຶ້ນ.
- 3 ປ້ອນລະຫັດປະເທດ, ລະຫັດພື້ນທີ່ ແລະ ເບີໂທລະສັບເຂົ້າ ແລະ ຈາກນັ້ນແຕະ .

ການຮັບສາຍໂທ

ການຮັບສາຍໂທ

ເມື່ອມີສາຍໂທເຂົ້າ, ລາກ  ອອກນອກວົງມົນຂະໜາດໃຫຍ່.

ການປັບຮັບສາຍ

ເມື່ອມີສາຍໂທເຂົ້າ, ລາກ  ອອກນອກວົງມົນຂະໜາດໃຫຍ່.

ເພື່ອສ້າງຂໍ້ຄວາມເມື່ອປັບຮັບສາຍທີ່ໂທເຂົ້າມາ, ລາກແຖບ **ສ້າງຂໍ້ຄວາມ** ຂຶ້ນເທິງ ແລະ ເລືອກຂໍ້ຄວາມທີ່ຈະສົ່ງ.

ເພື່ອສ້າງຂໍ້ຄວາມການປັບຮັບສາຍຕ່າງໆ, ເປີດ ໂທລະສັບ, ແຕະ  → ການຕັ້ງຄ່າ → ປະຕິເສດຂໍ້ຄວາມດ່ວນ, ປ້ອນຂໍ້ຄວາມເຂົ້າ ແລະ ຈາກນັ້ນແຕະ **+**.

ການບລັອກເບີໂທລະສັບ







ບລັອກການໂທຈາກເບີໂທສະເພາະທີ່ເພີ່ມໃສ່ລາຍການບລັອກຂອງທ່ານ.

ເປີດເອັບ ໂທລະສັບ, ແຕະ  → ການຕັ້ງຄ່າ → ບລັອກໝາຍເລກ ແລະ ຈາກນັ້ນ ເລືອກ ຜູ້ຕິດຕໍ່ ຫຼື ເບີໂທລະສັບເພື່ອບັນທຶກໃນລາຍການເບີໂທທີ່ຖືກບລັອກ.

ເມື່ອເບີໂທທີ່ຖືກບລັອກພະຍາຍາມຕິດຕໍ່ຫາທ່ານ, ທ່ານຈະບໍ່ໄດ້ຮັບການແຈ້ງເຕືອນ. ການໂທຈະຖືກລົງຊື່ເຂົ້າໃຊ້ບັນທຶກການໂທ.

 ນອກຈາກນີ້ ທ່ານຍັງສາມາດບລັອກສາຍໂທເຂົ້າຈາກຜູ້ຄົນທີ່ທ່ານບໍ່ຮູ້ ID ຜູ້ໂທຂອງພວກເຂົາ. ແຕະສະວິດ **ບລັອກການໂທຈາກເບີໂທທີ່ບໍ່ຮູ້ຈັກ** ເພື່ອເປີດຄຸນສົມບັດ.

ຕົວເລືອກໃນລະຫວ່າງການໂທ

- ຕົວຊ່ວຍການໂທ → ການໂທດ້ວຍຂໍ້ຄວາມ: ສື່ສານກັບອີກຝ່າຍຜ່ານຂໍ້ຄວາມ. ເບິ່ງ ການໂທດ້ວຍຂໍ້ຄວາມ ສໍາລັບຂໍ້ມູນເພີ່ມເຕີມ.
- ຕົວຊ່ວຍການໂທ → ແປພາສາແບບສົດ: ຮັບການແປທັນທີເປັນພາສາທີ່ທ່ານເລືອກລະຫວ່າງການໂທດ້ວຍສຽງ. ເພື່ອໃຊ້ຄຸນສົມບັດນີ້, ໃຫ້ເປີດເອັບ ໂທລະສັບ, ແຕະ  → ການຕັ້ງຄ່າ → ແປພາສາແບບສົດ, ແລະ ຈາກນັ້ນແຕະທີ່ສະວິດເພື່ອເປີດມັນ. ເບິ່ງ ແປພາສາແບບສົດ ສໍາລັບຂໍ້ມູນເພີ່ມເຕີມ.
- ເພີ່ມສາຍ: ກົດສາຍໂທທີສອງ. ສາຍໂທທີໜຶ່ງຈະຖືກພັກສາຍ. ເມື່ອທ່ານສິ້ນສຸດສາຍໂທທີສອງ, ສາຍໂທທີໜຶ່ງຈະຖືກເລີ່ມຕີ.
- ພັກສາຍໂທ: ພັກສາຍໂທ.
- ການໂທວິດີໂອ: ສັບປຽນເປັນໂທວິດີໂອ.
- ບລູທູດ: ສັບປຽນເປັນຊຸດໜູ່ງບລູທູດຖ້າມັນຖືກເຊື່ອມຕໍ່ກັບອຸປະກອນ.
- ລໍາໂພງ: ປິດ ຫຼື ເປີດລໍາໂພງໂທລະສັບ. ເມື່ອກໍາລັງໃຊ້ລໍາໂພງໂທລະສັບ, ຮັກສາໃຫ້ອຸປະກອນຢູ່ຫ່າງຈາກໜູ່ງຂອງທ່ານ.
- ປິດສຽງ: ປິດໄມໂຄຣໂຟນ ເພື່ອໃຫ້ບຸກຄົນອື່ນບໍ່ສາມາດໄດ້ຍິນທ່ານ.
- ແປ້ນກົດ/ເຊື່ອງ: ເປີດ ຫຼື ປິດປຸ່ມໂທ.
-  : ສິ້ນສຸດສາຍໂທປະຈຸບັນ.
-  : ໃນລະຫວ່າງການໂທວິດີໂອ, ສັບປຽນເປັນໂທດ້ວຍສຽງ.
-  : ຕັ້ງອຸປະກອນເພື່ອປຽນມຸມ ແລະ ການຊຸມໂດຍອັດຕະໂນມັດໂດຍການຈົດຈໍາ ແລະ ການຕິດຕາມຜູ້ຄົນໃນລະຫວ່າງໂທວິດີໂອ.
-  : ໃນລະຫວ່າງການໂທວິດີໂອ, ໃຫ້ລັອກໜ້າຈໍ.
- ເອັບເຝິກ: ໃນລະຫວ່າງການໂທວິດີໂອ, ນໍາໃຊ້ເອັບເຝິກແຕ່ຕ່າງໆ.
-  : ໃນລະຫວ່າງການໂທວິດີໂອ, ປຽນອັດຕາສ່ວນໜ້າຈໍ.
- ກ້ອງຖ່າຍຮູບ: ໃນລະຫວ່າງໂທວິດີໂອ, ປິດກ້ອງຖ່າຍຮູບເພື່ອບໍ່ໃຫ້ພາກສ່ວນອື່ນສາມາດເຫັນທ່ານ.
- ສັບປຽນ: ໃນລະຫວ່າງການໂທວິດີໂອ, ສັບປຽນລະຫວ່າງກ້ອງໜ້າ ແລະ ກ້ອງຫຼັງ.

 ບາງຄຸນສົມບັດອາດຈະບໍ່ມີຢູ່ ຂຶ້ນຢູ່ກັບຜູ້ໃຫ້ບໍລິການ ຫຼື ລຸ້ນ.

ຕົວຊ່ວຍການໂທ

ການໂທດ້ວຍຂໍ້ຄວາມ

ສື່ສານກັບອີກຝ່າຍຜ່ານຂໍ້ຄວາມ.

ເມື່ອໂທ ຫຼື ຮັບສາຍໂທລະສັບ, ໃຫ້ແຕະ **ຕົວຊ່ວຍການໂທ** → **ການໂທດ້ວຍຂໍ້ຄວາມ**.

ເມື່ອການໂທເຊື່ອມຕໍ່ແລ້ວ, ສຽງທີ່ກາທາຍຈະຖືກສົ່ງໄປຍັງອີກຝ່າຍໂດຍອັດຕະໂນມັດ ແລະ ສິ່ງທີ່ອີກຝ່າຍເວົ້າຈະຖືກສະແດງເປັນຂໍ້ຄວາມໃນໜ້າຈໍຂອງທ່ານ.

ຫາທ່ານເລືອກຄໍາຕອບຈາກລາຍການຕອບກັບໄວ ຫຼື ປ້ອນຂໍ້ຄວາມ, ມັນຈະຖືກສົ່ງຜ່ານສຽງໄປຍັງອີກຝ່າຍໜຶ່ງ.

ເພື່ອສັບປ່ຽນເປັນການໂທດ້ວຍສຽງ, ຮູດໄປດ້ານຂວາໃນໜ້າຈໍການໂທ ແລະ ແຕະ **ສັບປ່ຽນເປັນໂທດ້ວຍສຽງ**.

ເພື່ອປ່ຽນການຕັ້ງຄ່າ, ໃຫ້ເປີດແອັບ **ໂທລະສັບ** ແລະ ແຕະ **☰** → **ການຕັ້ງຄ່າ** → **ການໂທດ້ວຍຂໍ້ຄວາມ**.

ແປພາສາແບບສົດ

ຮັບການແປທັນທີເປັນພາສາທີ່ທ່ານເລືອກລະຫວ່າງການໂທດ້ວຍສຽງ. ເພື່ອໃຊ້ຄຸນສົມບັດນີ້, ໃຫ້ເປີດແອັບ **ໂທລະສັບ**, ແຕະ **☰** → **ການຕັ້ງຄ່າ** → **ແປພາສາແບບສົດ**, ແລະ ຈາກນັ້ນແຕະທີ່ສະວິດເພື່ອເປີດມັນ.

ເມື່ອໂທ ຫຼື ຮັບສາຍໂທລະສັບ, ໃຫ້ແຕະ **ຕົວຊ່ວຍການໂທ** → **ແປພາສາແບບສົດ**. ເລືອກພາສາໃນແຜງເຄື່ອງແປຢູ່ເທິງສຸດຂອງໜ້າຈໍ.

ເພື່ອຢຸດການແປ, ໃຫ້ຮູດໄປທີ່ດ້ານຂວາໃນໜ້າຈໍການໂທ ແລະ ແຕະ **ຢຸດການແປພາສາ**.

ເພື່ອປ່ຽນການຕັ້ງຄ່າເພີ່ມເຕີມ, ໃຫ້ເປີດແອັບ **ໂທລະສັບ** ແລະ ແຕະ **☰** → **ການຕັ້ງຄ່າ** → **ແປພາສາແບບສົດ**.

ຜູ້ຕິດຕໍ່

ການແນະນຳ

ສ້າງຜູ້ຕິດຕໍ່ໃໝ່ ຫຼື ຈັດການຜູ້ຕິດຕໍ່ໃນອຸປະກອນ.

ການເພີ່ມຜູ້ຕິດຕໍ່

ການສ້າງຜູ້ຕິດຕໍ່ໃໝ່

- 1 ເປີດແອັບ ຜູ້ຕິດຕໍ່ ແລະ ແຕະ **+**.
- 2 ເລືອກຈຸດທີ່ຕັ້ງປ່ອນເກັບຂໍ້ມູນ.
- 3 ປ້ອນຂໍ້ມູນຜູ້ຕິດຕໍ່ເຂົ້າ ແລະ ແຕະ **ບັນທຶກ**.

ການນຳເຂົ້າຜູ້ຕິດຕໍ່

ເພີ່ມຜູ້ຕິດຕໍ່ໂດຍການນຳພວກມັນຈາກປ່ອນເກັບຂໍ້ມູນອື່ນເຂົ້າໃສ່ອຸປະກອນຂອງທ່ານ.

- 1 ເປີດແອັບ ຜູ້ຕິດຕໍ່ ແລະ ແຕະ **≡** → ຈັດການຜູ້ຕິດຕໍ່ → ນຳເອົາຜູ້ຕິດຕໍ່ເຂົ້າມາ.
- 2 ປະຕິບັດຕາມຄຳແນະນຳ ໃນໜ້າຈໍ ເພື່ອນຳເຂົ້າຜູ້ຕິດຕໍ່.

ການຊົງຄໍຜູ້ຕິດຕໍ່ດ້ວຍບັນຊີເວັບຂອງທ່ານ



ຊົງຄໍຜູ້ຕິດຕໍ່ໃນອຸປະກອນຂອງທ່ານກັບຜູ້ຕິດຕໍ່ທາງອອນໄລນ໌ທີ່ຖືກບັນທຶກໃນບັນຊີເວັບຂອງທ່ານ, ເຊັ່ນ Samsung account ຂອງທ່ານ.



- 1 ເປີດ ຕັ້ງຄ່າ, ແຕະ **ບັນຊີ ແລະ ການແບັກອັບ** → ຈັດການບັນຊີ ແລະ ເລືອກບັນຊີທີ່ຈະຊົງຄໍດ້ວຍ.
- 2 ແຕະ **ຊົງຄໍບັນຊີ** ແລະ ແຕະສະວິດ **ຜູ້ຕິດຕໍ່** ເພື່ອເປີດມັນ.

ການຊອກຫາຜູ້ຕິດຕໍ່

ເປີດແອັບ ຜູ້ຕິດຕໍ່. ແຕະ **Q** ຢູ່ເບື້ອງເທິງສຸດຂອງລາຍຊື່ຜູ້ຕິດຕໍ່ ແລະ ປ້ອນເກນເງື່ອນໄຂການຊອກຫາເຂົ້າ.

ແຕະຜູ້ຕິດຕໍ່. ຈາກນັ້ນໃຊ້ໜຶ່ງໃນການກະທຳຕໍ່ໄປນີ້:

-  : ໂທອອກດ້ວຍສຽງ.
-  : ຊຽນຂໍ້ຄວາມ.

-  /  : ໂທອອກດ້ວຍວິດີໂອ.
-  : ຂຽນອີເມລ໌.

ການລຶບຜູ້ຕິດຕໍ່

- 1 ເປີດເອັບ ຜູ້ຕິດຕໍ່ ແລະ ແຕະ  → ແກ້ໄຂ.
- 2 ເລືອກຜູ້ຕິດຕໍ່ ແລະ ແຕະ ລຶບ.

ເພື່ອລຶບຜູ້ຕິດຕໍ່ເທື່ອລະຄົນ, ແຕະຜູ້ຕິດຕໍ່ຈາກລາຍຊື່ຜູ້ຕິດຕໍ່ ແລະ ແຕະ ເພີ່ມເຕີມ → ລຶບ.

ການແຊຣ໌ຜູ້ຕິດຕໍ່

ທ່ານສາມາດແຊຣ໌ຜູ້ຕິດຕໍ່ກັບບຸກຄົນອື່ນໄດ້ໂດຍໃຊ້ຕົວເລືອກການແຊຣ໌ຫຼາຍໆຢ່າງ.

- 1 ເປີດເອັບ ຜູ້ຕິດຕໍ່ ແລະ ແຕະ  → ແກ້ໄຂ.
- 2 ເລືອກຜູ້ຕິດຕໍ່ ແລະ ແຕະ ແບ່ງປັນ.
- 3 ເລືອກວິທີການແຊຣ໌.

ການສ້າງກຸ່ມ

ທ່ານສາມາດເພີ່ມກຸ່ມໄດ້, ເຊັ່ນ ຄອບຄົວ ຫຼື ໝູ່ ແລະຈັດການຜູ້ຕິດຕໍ່ຕາມກຸ່ມ.

- 1 ເປີດເອັບ ຜູ້ຕິດຕໍ່ ແລະ ແຕະ  → ກຸ່ມຕ່າງໆ → ສ້າງກຸ່ມ.
- 2 ປະຕິບັດຕາມຄໍາແນະນໍາ ໃນໜ້າຈໍ ເພື່ອສ້າງກຸ່ມ.

ການລວມຜູ້ຕິດຕໍ່ທີ່ຊ້ຳກັນເຂົ້າກັນ

ຖ້າລາຍຊື່ຜູ້ຕິດຕໍ່ຂອງທ່ານມີຜູ້ຕິດຕໍ່ທີ່ຊ້ຳກັນ, ລວມພວກມັນເຂົ້າເປັນອັນດຽວ ເພື່ອເຮັດໃຫ້ລາຍຊື່ຜູ້ຕິດຕໍ່ຂອງທ່ານທັນສະໄໝຂຶ້ນ.

- 1 ເປີດເອັບ ຜູ້ຕິດຕໍ່ ແລະ ແຕະ  → ຈັດການຜູ້ຕິດຕໍ່ → ລວມຜູ້ຕິດຕໍ່ເຂົ້າກັນ.
- 2 ໝາຍຕົກຜູ້ຕິດຕໍ່ ແລະ ແຕະ ລວມເຂົ້າກັນ.

ຂໍ້ຄວາມ

ການແນະນຳ

ສົ່ງ ແລະ ກວດເບິ່ງຂໍ້ຄວາມຕາມການສົນທະນາ.

ທ່ານອາດຈະມີຄ່າໃຊ້ຈ່າຍເພີ່ມເຕີມສຳລັບການສົ່ງ ຫຼື ການຮັບຂໍ້ຄວາມ ເມື່ອທ່ານກຳລັງໂຮມມິງ.

ການສົ່ງຂໍ້ຄວາມ

1 ເປີດແອັບ ຂໍ້ຄວາມ ແລະ ແຕະ .

2 ເພີ່ມຜູ້ຮັບ ແລະ ປ້ອນຂໍ້ຄວາມເຂົ້າ.

ເພື່ອບັນທຶກ ແລະ ສົ່ງຂໍ້ຄວາມສຽງ, ສຳຜັດ  ຄ້າງໄວ້ ແລະ ເວົ້າຂໍ້ຄວາມຂອງທ່ານ. ໄອຄອນການບັນທຶກຈະປະກົດຂຶ້ນໃນຂະນະທີ່ຊ່ອງປ້ອນຂໍ້ຄວາມເຂົ້າວາງເປົາເທົ່ານັ້ນ.

3 ແຕະ  ເພື່ອສົ່ງຂໍ້ຄວາມ.

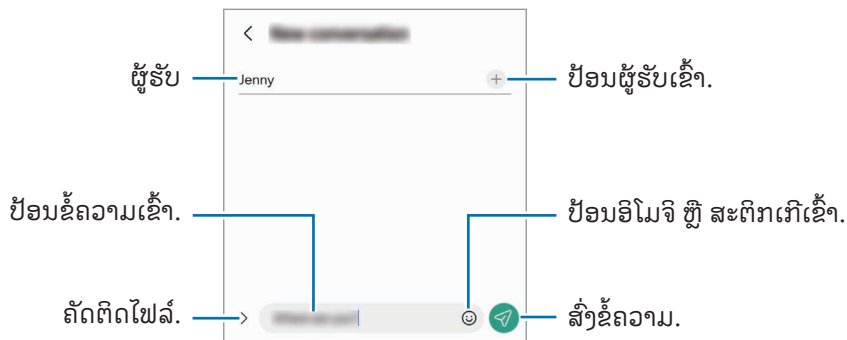

ການກວດເບິ່ງຂໍ້ຄວາມ

1 ເປີດແອັບ ຂໍ້ຄວາມ ແລະ ແຕະ ການສົນທະນາ.

2 ໃນລາຍການຂໍ້ຄວາມ, ເລືອກຜູ້ຕິດຕໍ່ ຫຼື ເປີໂທລະສັບ.

- ເພື່ອຕອບກັບຫາຂໍ້ຄວາມ, ແຕະຊ່ອງປ້ອນຂໍ້ຄວາມເຂົ້າ, ປ້ອນຂໍ້ຄວາມເຂົ້າ ແລະ ຈາກນັ້ນແຕະ .
- ເພື່ອປັບປຸງນະໂນມາດຕົວໜັງສື, ຍະມີສອງນິ້ວອອກຈາກກັນ ຫຼື ຢືບເຂົ້າເທິງໜ້າຈໍ.

ການແຍກປະເພດຂໍ້ຄວາມ

ທ່ານສາມາດຈັດລຽງຂໍ້ຄວາມຕາມໝວດ.

ເປີດເອັບ ຂໍ້ຄວາມ ແລະ ແຕະ ການສົນທະນາ → +.

ຖ້າຕົວເລືອກໝວດປັບປະກົດຂຶ້ນ, ແຕະ ☺ → ການຕັ້ງຄ່າ ແລະ ແຕະສະວິດ ໝວດການສົນທະນາ ເພື່ອເປີດມັນ.

ການລຶບຂໍ້ຄວາມ

ສໍາຜັດຂໍ້ຄວາມຄ້າງໄວ້ເພື່ອລຶບ, ຈາກນັ້ນແຕະ ລຶບ.

ການປ່ຽນການຕັ້ງຄ່າຂໍ້ຄວາມ

ເປີດເອັບ ຂໍ້ຄວາມ, ແຕະ ☺ → ການຕັ້ງຄ່າ. ທ່ານສາມາດປັບຄ່າຂໍ້ຄວາມທີ່ບໍ່ຕ້ອງການ, ປ່ຽນການຕັ້ງຄ່າການແຈ້ງເຕືອນ ແລະ ອື່ນໆ.

ກ້ອງຖ່າຍຮູບ

ການແນະນຳ

ຖ່າຍຮູບ ແລະ ບັນທຶກວິດີໂອໂດຍໃຊ້ໂໝດ ແລະ ການຕັ້ງຄ່າຕ່າງໆ.

ມາດລະຍາດການໃຊ້ກ້ອງຖ່າຍຮູບ

- ຢ່າຖ່າຍຮູບ ຫຼື ບັນທຶກວິດີໂອຂອງບຸກຄົນອື່ນໂດຍບໍ່ໄດ້ຮັບອະນຸຍາດຈາກພວກເຂົາ.
- ຢ່າຖ່າຍຮູບ ຫຼື ບັນທຶກວິດີໂອປ່ອນທີ່ຕ້ອງຫ້າມຕາມກົດໝາຍ.
- ຢ່າຖ່າຍຮູບ ຫຼື ບັນທຶກວິດີໂອໃນສະຖານທີ່ທີ່ທ່ານອາດຈະໄປລ່ວງລະເມີດຄວາມເປັນສ່ວນຕົວຂອງບຸກຄົນອື່ນ.

ການຖ່າຍຮູບ

1 ເປີດແອັບ ກ້ອງຖ່າຍຮູບ.

ນອກຈາກນີ້ ທ່ານຍັງສາມາດເປີດແອັບໂດຍການກົດປຸ່ມດ້ານຂ້າງສອງຄັ້ງ ຫຼື ລາກ  ໄປທາງເບື້ອງຊ້າຍໃນໜ້າຈໍລັອກ.



- ບາງຄຸນສົມບັດຂອງກ້ອງຖ່າຍຮູບບໍ່ມີຢູ່ເມື່ອທ່ານເປີດແອັບ ກ້ອງຖ່າຍຮູບ ຈາກໜ້າຈໍທີ່ຖືກລັອກ ຫຼື ເມື່ອໜ້າຈໍຖືກປິດຢູ່ໃນຂະນະທີ່ວິທີລັອກໜ້າຈໍຖືກຕັ້ງ.
- ກ້ອງຖ່າຍຮູບຈະປິດໂດຍອັດຕະໂນມັດເມື່ອປິດໃຊ້.
- ບາງວິທີການອາດຈະບໍ່ມີຢູ່ ຂຶ້ນຢູ່ກັບຜູ້ໃຫ້ບໍລິການ ຫຼື ລຸ້ນ.

2 ແຕະຮູບໃນໜ້າຈໍສະແດງຕົວຢ່າງປ່ອນທີ່ກ້ອງຖ່າຍຮູບຄວນຈະໂຟກັສ.

ເພື່ອປັບປ່ຽນຄວາມແຈ້ງຂອງຮູບ, ລາກແຖບການປັບປ່ຽນທີ່ປະກົດຢູ່ເທິງ ຫຼື ຢູ່ລຸ່ມກອບວົງມົນ.

3 ແຕະ ເພື່ອຖ່າຍຮູບ.

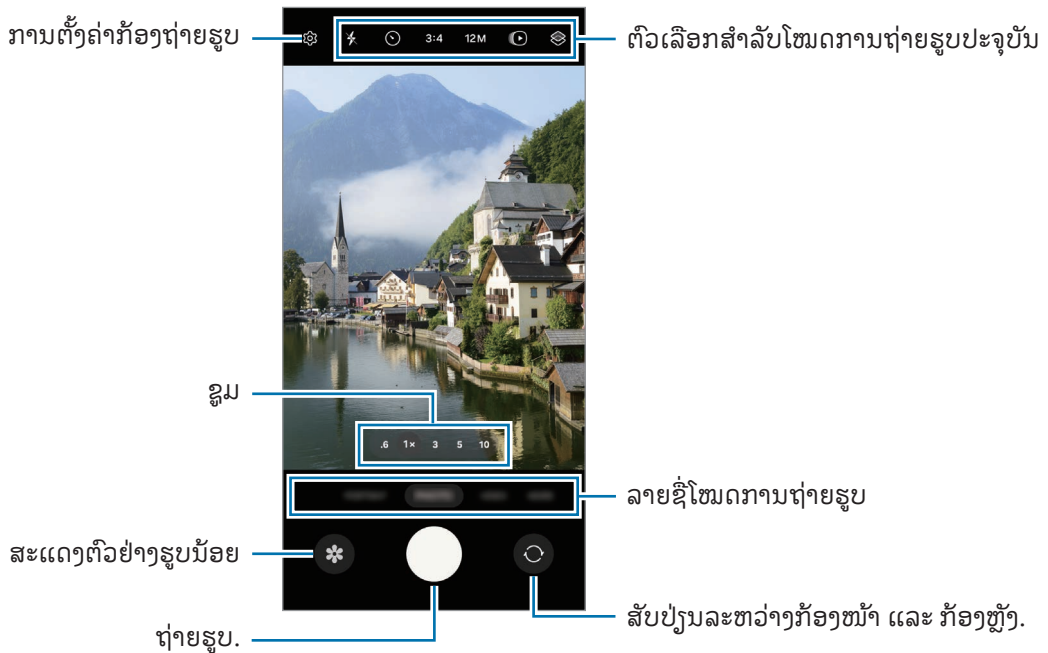

ເພື່ອປ່ຽນໂໝດຖ່າຍຮູບ, ລາກລາຍການໂໝດການຖ່າຍຮູບໄປຊ້າຍ ຫຼື ຂວາ ຫຼື ຮູດໄປຊ້າຍ ຫຼື ຂວາໃນໜ້າຈໍສະແດງຕົວຢ່າງ.





- ໜ້າຈໍກ່ອນໜ້າອາດຈະແຕກຕ່າງກັນ ຂຶ້ນຢູ່ກັບໂໝດການຖ່າຍຮູບ ແລະ ກ້ອງຖ່າຍຮູບທີ່ກຳລັງໃຊ້ຢູ່.
- ໂຟກັສອາດຈະປັບຊັດເຈນຖ້າວັດຖຸຢູ່ໃກ້. ຖ່າຍຮູບຫຼືວິດີໂອຈາກໄລຍະຫ່າງທີ່ພໍດີ.
- ຖ້າຮູບຖ່າຍທີ່ທ່ານຖ່າຍປະກົດຂຶ້ນມົວ, ອະນາໄມເລັ່ນສກ້ອງຖ່າຍຮູບ ແລະ ລອງໃໝ່ອີກ.
- ເບິ່ງໃຫ້ແນ່ໃຈວ່າເລັ່ນສປໍ່ເສຍຫາຍ ຫຼື ເປີເບື້ອນ. ບໍ່ດັ່ງນັ້ນ, ອຸປະກອນຈະບໍ່ໃຊ້ງານໄດ້ຢ່າງຖືກຕ້ອງໃນບາງໂໝດທີ່ຕ້ອງການຄວາມລະອຽດສູງ.
- ກ້ອງຖ່າຍຮູບໃນອຸປະກອນຂອງທ່ານມີເລັ່ນສມຸມກວ້າງ. ຄວາມບົດບ້ຽວໜ້ອຍໜຶ່ງອາດເກີດຂຶ້ນໃນຮູບຖ່າຍ ຫຼື ວິດີໂອມຸມກວ້າງ ແລະ ບໍ່ບອກເຖິງບັນຫາການປະຕິບັດງານຂອງອຸປະກອນ.
- ຄວາມຈຸສູງສຸດສໍາລັບການບັນທຶກວິດີໂອອາດແຕກຕ່າງກັນໄປ ຂຶ້ນຢູ່ກັບຄວາມລະອຽດ.
- ກ້ອງຖ່າຍຮູບອາດເກີດຝ້າ ຫຼື ມີອາຍນ້ຳຖ້າອຸປະກອນສໍາຜັດກັບການປ່ຽນແປງຂອງອຸນຫະພູມອາກາດແບບກະທັນຫັນ, ຍ້ອນວ່າອຸນຫະພູມພາຍນອກ ແລະ ພາຍໃນຂອງຝາປິດກ້ອງຖ່າຍຮູບນັ້ນແຕກຕ່າງກັນ. ພະຍາຍາມຫຼີກຫຼ່ຽງສະພາບດັ່ງກ່າວ ເມື່ອວາງແຜນທີ່ຈະໃຊ້ກ້ອງຖ່າຍຮູບ. ຖ້າເກີດຝ້າ, ປ່ອຍໃຫ້ກ້ອງຖ່າຍຮູບແຫ້ງຕາມທໍາມະຊາດໃນອຸນຫະພູມຂອງຫ້ອງກ່ອນຖ່າຍຮູບ ຫຼື ບັນທຶກວິດີໂອ, ບໍ່ດັ່ງນັ້ນຜົນໄດ້ຮັບອາດເບິ່ງມົວໆ.

ການນໍາໃຊ້ປຸ່ມກ້ອງຖ່າຍຮູບ

- ສໍາຜັດປຸ່ມກ້ອງຖ່າຍຮູບຄ້າງໄວ້ເພື່ອບັນທຶກວິດີໂອ.
- ຖ້າທ່ານລາກປຸ່ມກ້ອງຖ່າຍຮູບໄປທີ່ໄອຄອນ , ທ່ານສາມາດບັນທຶກວິດີໂອໄດ້ໂດຍບໍ່ຕ້ອງກົດປຸ່ມຄ້າງໄວ້.
- ເພື່ອຖ່າຍຮູບເປັນຊຸດ, ຮູດປຸ່ມກ້ອງຖ່າຍຮູບໄປຫາຂອບໜ້າຈໍ ແລະ ເນັ້ນມັນໄວ້. ຖ້າທ່ານແຕະ  ໃນໜ້າຈໍສະແດງຕົວຢ່າງ ແລະ ແຕະ ຮູດປຸ່ມຊັດເຕີເພື່ອ → ສ້າງ GIF, ທ່ານສາມາດສ້າງ GIF ໄດ້.
- ຖ້າທ່ານເພີ່ມປຸ່ມກ້ອງຖ່າຍຮູບອື່ນໆ, ທ່ານສາມາດຍ້າຍມັນໄປບ່ອນໃດໜຶ່ງໃນໜ້າຈໍ ແລະ ຖ່າຍຮູບໄດ້ຢ່າງສະດວກສະບາຍ. ໃນໜ້າຈໍສະແດງຕົວຢ່າງ, ແຕະ  → ວິທີການຖ່າຍຮູບ ແລະ ແຕະສະວິດ ປຸ່ມຊັດເຕີລອຍ ເພື່ອເປີດມັນ.

ການແກ້ໄຂລາຍການໂໝດການຖ່າຍຮູບ

ເພື່ອແກ້ໄຂລາຍການໂໝດການຖ່າຍຮູບ, ແຕະ ເພີ່ມເຕີມ ໃນລາຍການ, ແຕະ  ແລະ ຈາກນັ້ນ, ໃຫ້ລາກໂໝດໄປບ່ອນທີ່ທ່ານຕ້ອງການ.

ການໃຊ້ຄຸນສົມບັດການຂູມ

ເພື່ອຂູມເຂົ້າ ຫຼື ອອກໃນຂະນະທີ່ໃຊ້ກ້ອງຫຼັງ, ເລືອກໄອຄອນຂູມທີ່ຕ້ອງການໃນໜ້າຈໍສະແດງຕົວຢ່າງ.

ນອກຈາກນີ້ ທ່ານຍັງສາມາດເລືອກລະດັບການຂູມທີ່ຕ້ອງການຈາກລາຍການລະດັບການຂູມທີ່ປະກົດຂຶ້ນເມື່ອທ່ານແຕະໄອຄອນຂູມ.

ເພື່ອປັບການຂູມໃຫ້ຖືກຕ້ອງຍິ່ງຂຶ້ນ, ລາກໄອຄອນຂູມ, ຢືບເຂົ້າ ຫຼື ຍະອອກດ້ວຍມືສອງນິ້ວໃນໜ້າຈໍສະແດງຕົວຢ່າງ.

ຖ້າອັດຕາການຂູມເກີນຈຳນວນທີ່ກຳນົດໄວ້, ແຜ່ນທີ່ແນະນຳການຂູມຈະປະກົດຂຶ້ນເພື່ອຊີ້ບອກບ່ອນທີ່ທ່ານກຳລັງຂູມເຂົ້າໃນຮູບ.

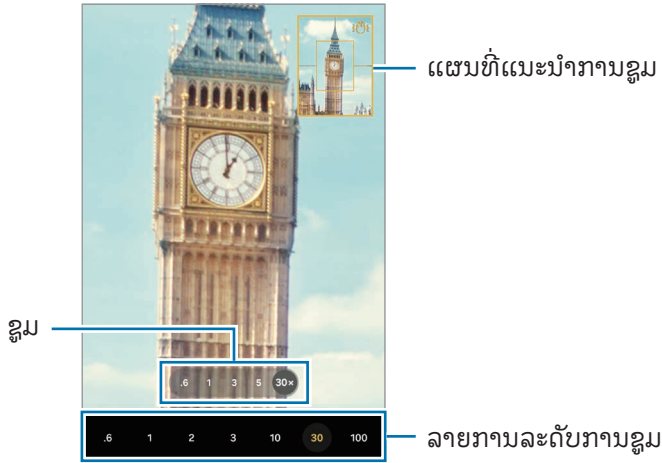

ການລັອກໂຟກັສ (AF) ແລະ ຮູ້ບແສງ (AE)

ທ່ານສາມາດລັອກໂຟກັສ ຫຼື ຮູ້ບແສງໃນພື້ນທີ່ທີ່ເລືອກໄວ້ເພື່ອປ້ອງກັນບໍ່ໃຫ້ກ້ອງຖ່າຍຮູບປັບປຸງໂດຍອັດຕະໂນມັດຕາມການປ່ຽນແປງໃນວັດຖຸ ຫຼື ແຫຼ່ງແສງ.

ສໍາຜັດພື້ນທີ່ຄ້າງໄວ້ເພື່ອໂຟກັສ, ເຟຣມ AF/AE ຈະປະກົດຂຶ້ນໃນພື້ນທີ່ ແລະ ການຕັ້ງຄ່າໂຟກັສ ແລະ ຮັບຮູ້ແສງຈະຖືກລັອກ. ການຕັ້ງຄ່າຈະຍັງຄົງລັອກຢູ່ ເຖິງແມ່ນວ່າຫຼັງຈາກທ່ານຖ່າຍຮູບແລ້ວ.

 ຄຸນສົມບັດນີ້ອາດຈະບໍ່ມີຢູ່ ຂຶ້ນຢູ່ກັບໂໝດການຖ່າຍຮູບ.

ຕົວເລືອກສໍາລັບໂໝດການຖ່າຍຮູບປະຈຸບັນ

ໃນໜ້າຈໍສະແດງຕົວຢ່າງ, ໃຊ້ຕົວເລືອກຕໍ່ໄປນີ້.

- ✖ : ເປີດ ຫຼື ປິດແຜ່ນ.
- ⌚ : ເລືອກຄວາມຍາວຂອງຄວາມລ່າຊ້າ ກ່ອນກ້ອງຖ່າຍຮູບຈະຖ່າຍຮູບໂດຍອັດຕະໂນມັດ.
- 3:4: ເລືອກສັດສ່ວນສໍາລັບຮູບພາບ.
- 12M: ເລືອກຄວາມລະອຽດສໍາລັບຮູບພາບ.
- 📺 : ເປີດ ຫຼື ປິດຄຸນສົມບັດຮູບຖ່າຍເຄື່ອນໄຫວ. ຖ້າທ່ານເປີດມັນ, ຄລິບວິດີໂອຍັງຈະຖືກຖ່າຍຈາກສອງສາມວິນາທີກ່ອນແຕະປຸ່ມກ້ອງຖ່າຍຮູບ.
- 🔊 : ເປີດ ຫຼື ປິດຄຸນສົມບັດລະບົບກັນສັ່ນຂັ້ນສູດຍອດ.
- ∞ : ປ່ຽນເວລາການບັນທຶກສໍາລັບວິດີໂອແບບໄຮເບີເລບສ.
- AUTO: ເລືອກອັດຕາກອບສໍາລັບວິດີໂອແບບໄຮເບີເລບສ.
- 9:16: ເລືອກສັດສ່ວນສໍາລັບວິດີໂອ.
- FHD / FHD / FHD: ເລືອກຄວາມລະອຽດສໍາລັບວິດີໂອ.
- 📷 : ນໍາໃຊ້ເອັບເຝັກຕົວກັນຕອງ ຫຼື ເອັບເຝັກຄວາມງາມ.
- 🔄 : ເລືອກວິທີການວັດແທກ. ສິ່ງນີ້ຈະກຳນົດຄ່າແສງທີ່ຈະຖືກຄິດໄລ່. 🔄 ການວັດແສງເນັ້ນຈຸດ-ໃຈກາງ ໃຊ້ແສງໃນສ່ວນກາງຂອງຮູບຖ່າຍເພື່ອຄິດໄລ່ຮູບຮັບແສງຂອງຮູບຖ່າຍ. (☉) ການວັດແທກສະເລ່ຍທັງໝົດ ສະເລ່ຍສາກທັງໝົດ. (📷) ການວັດແທກສະເພາະຈຸດ ໃຊ້ແສງໃນພື້ນທີ່ສູນກາງສຸດຂີດຂອງຮູບຖ່າຍ ເພື່ອຄິດໄລ່ຮູບຮັບແສງຂອງຮູບຖ່າຍ.
- 🔍 : ບັບປ່ຽນໂທນສີ.
- 👉 : ໃນໂໝດ ອາຫານ, ໂຟກັສໃສ່ວັດຖຸຢູ່ພາຍໃນກອບ ແລະ ເຮັດໃຫ້ຮູບຢູ່ນອກກອບນັ້ນມົວ.
- 📏 : ໃນໂໝດ ອາຫານ, ບັບປ່ຽນອຸ່ນຫະພູມສີ.
- 📏 : ໃນໂໝດ ການບັນທຶກຄູ່, ປ່ຽນຕົວເລືອກການບັນທຶກ.
- 📏 : ໃນໂໝດ ການບັນທຶກຄູ່, ປ່ຽນໜ້າຈໍ.
- 🔍 : ກຳນົດຕົວເລືອກການຖ່າຍຮູບເອງເມື່ອຖ່າຍຮູບແບບຖ່າຍຄັ້ງດຽວ.

📷 ຕົວເລືອກທີ່ມີຢູ່ອາດຈະແຕກຕ່າງກັນໄປ ຂຶ້ນຢູ່ກັບລຸ້ນ ຫຼື ໂໝດຖ່າຍຮູບ.

ໂໝດຮູບຖ່າຍ

ກ້ອງຖ່າຍຮູບປັບປ່ຽນຕົວເລືອກການຖ່າຍຮູບໂດຍອັດຕະໂນມັດຂຶ້ນຢູ່ກັບສິ່ງອ້ອມຂ້າງ.

ໃນລາຍການໂໝດການຖ່າຍຮູບ, ແຕະ **ຮູບຖ່າຍ** ແລະ ແຕະ  ເພື່ອຖ່າຍຮູບ.

ການປ່ຽນຄວາມລະອຽດ

ທ່ານສາມາດຖ່າຍຮູບທີ່ມີຄວາມລະອຽດສູງໄດ້.

ໃນຕົວເລືອກການຖ່າຍຮູບ, ແຕະ **12M** ເພື່ອປ່ຽນຄວາມລະອຽດເປັນອັນທີ່ທ່ານຕ້ອງການ ແລະ ຖ່າຍຮູບ.



ຄວາມລະອຽດອາດແຕກຕ່າງກັນ ຂຶ້ນຢູ່ກັບລຸ້ນ.

ການແນະນຳການຖ່າຍຮູບ

ກ້ອງຖ່າຍຮູບແນະນຳອົງປະກອບທີ່ເໝາະສົມສຳລັບຮູບຖ່າຍໂດຍການຈັດຈຳຕຳແໜ່ງ ແລະ ມຸມຂອງວັດຖຸຂອງທ່ານ.

ໃນໜ້າຈໍສະແດງຕົວຢ່າງ, ແຕະ  ແລະ ແຕະສະວິດ **ການແນະນຳການຖ່າຍຮູບ** ເພື່ອເປີດມັນ.

1 ໃນລາຍການໂໝດຖ່າຍຮູບ, ແຕະ **ຮູບຖ່າຍ**.

ຄຳແນະນຳຈະປະກົດຂຶ້ນໃນໜ້າຈໍສະແດງຕົວຢ່າງ.

2 ຊື້ຄຳແນະນຳທີ່ວັດຖຸ.

ກ້ອງຖ່າຍຮູບຈັດຈຳອົງປະກອບພາບ ແລະ ອົງປະກອບພາບທີ່ແນະນຳທີ່ປະກົດຂຶ້ນໃນໜ້າຈໍສະແດງຕົວຢ່າງ.

3 ຍ້າຍອຸປະກອນເພື່ອໃຫ້ຄຳແນະນຳກົງກັບອົງປະກອບທີ່ແນະນຳ.

ເມື່ອອົງປະກອບພາບທີ່ເໝາະສົມຖືກເຮັດສຳເລັດ, ຄຳແນະນຳຈະປ່ຽນເປັນສີເຫຼືອງ.

4 ແຕະ  ເພື່ອຖ່າຍຮູບ.

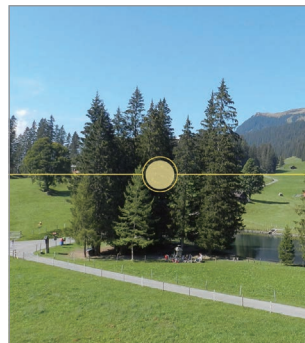
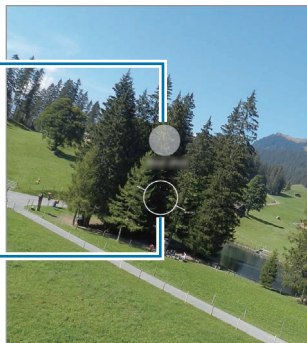

ອົງປະກອບທີ່ເໝາະສົມ

ຄຳແນະນຳ







ການຖ່າຍເຊລຟີ

ທ່ານຍັງສາມາດຖ່າຍຮູບຕົນເອງດ້ວຍກ້ອງໜ້າໄດ້.

- 1 ໃນໜ້າຈໍສະແດງຕົວຢ່າງ, ຮູດຂຶ້ນເທິງ ຫຼື ລົງລຸ່ມ ຫຼື ແຕະ  ເພື່ອສັບປຽນເປັນກ້ອງໜ້າສໍາລັບການຖ່າຍຮູບຕົນເອງ.
- 2 ຫັນໜ້າໃສ່ເລັ່ນສກ້ອງໜ້າ.
ເພື່ອຖ່າຍຮູບຕົນເອງດ້ວຍການຖ່າຍຮູບມຸມກວ້າງຂອງທົວທັດ ຫຼື ຜູ້ຄົນ, ແຕະ .
- 3 ແຕະ  ເພື່ອຖ່າຍຮູບ.



ການຖ່າຍຮູບໄລຍະໃກ້ທີ່ຊັດເຈນ (Galaxy S24 Ultra)

ຖ່າຍຮູບໄລຍະໃກ້ຂອງວັດຖຸຂອງທ່ານໄດ້ຊັດເຈນ.

- 1 ໃນໜ້າຈໍສະແດງຕົວຢ່າງ, ແຕະ 1x.
 - 2 ວາງກ້ອງຖ່າຍຮູບໄວ້ໃກ້ກັບວັດຖຸ.
 - 3 ເມື່ອ  ປະກົດຂຶ້ນ, ແຕະ  ເພື່ອຖ່າຍຮູບ.
-  ຖ້າຄຸນສົມບັດນີ້ບໍ່ຖືກເປີດ, ແຕະ  ເພື່ອເປີດມັນ.

ການນໍາໃຊ້ຕົວກັນຕອງ ແລະ ເອັບເຝິກຄວາມງາມ

ທ່ານສາມາດເລືອກເອັບເຝິກຕົວກັນຕອງ ແລະ ແກ້ໄຂຄຸນສົມບັດໂປໝ້າ, ເຊັ່ນ ລິເຜີວ ຫຼື ຮູບຮ່າງໂປໝ້າຂອງທ່ານອີກດ້ວຍ, ກ່ອນຖ່າຍຮູບ.

- 1 ໃນໜ້າຈໍສະແດງຕົວຢ່າງ, ແຕະ .
- 2 ເລືອກເອັບເຝິກ ແລະ ຖ່າຍຮູບ.
ຖ້າທ່ານແຕະ , ທ່ານສາມາດດາວໂຫຼດຕົວກັນຕອງ ຫຼື ທ່ານສາມາດສ້າງຕົວກັນຕອງຂອງທ່ານເອງໂດຍໃຊ້ຮູບທີ່ມີໂທນສີທີ່ທ່ານຖືກໃຈຈາກ ແກເລີຣີ.

ການສະແກນເອກະສານ ຫຼື ຂໍ້ຄວາມ

ທ່ານສາມາດສະແກນເອກະສານ ຫຼື ຂໍ້ຄວາມໄດ້.

- 1 ໃນລາຍການໂໝດຖ່າຍຮູບ, ແຕະ **ຮູບຖ່າຍ**.
- 2 ຫັນກ້ອງຖ່າຍຮູບໄປທີ່ວັດຖຸ ແລະ ແຕະ .



ໄອຄອນ  ຈະປະກົດຂຶ້ນສະເພາະ ເມື່ອກວດພົບເອກະສານ ຫຼື ຂໍ້ຄວາມເທົ່ານັ້ນ.

- 3 ແຕະ **ສະແກນ**, ເລືອກພື້ນທີ່ທີ່ທ່ານຕ້ອງການ ແລ້ວ ແຕະ **ບັກທີກ**.

ໂໝດວິດີໂອ

ກ້ອງຖ່າຍຮູບປັບປຸງຕົວເລືອກການຖ່າຍຮູບໂດຍອັດຕະໂນມັດຂຶ້ນຢູ່ກັບສິ່ງອ້ອມຂ້າງ.

1 ໃນລາຍການໂໝດການຖ່າຍຮູບ, ແຕະ **ວິດີໂອ** ແລະ ແຕະ  ເພື່ອບັນທຶກວິດີໂອ.

- ເພື່ອສັບປຸງລະຫວ່າງກ້ອງໜ້າແລະກ້ອງຫຼັງໃນຂະນະທີ່ບັນທຶກຢູ່, ຮູດຂຶ້ນເທິງ ຫຼື ລົງລຸ່ມໃນໜ້າຈໍສະແດງຕົວຢ່າງ ຫຼື ແຕະ .
- ເພື່ອແຄັບເຈີຮູບຈາກວິດີໂອໃນຂະນະທີ່ກຳລັງບັນທຶກ, ແຕະ .
- ເພື່ອບັນທຶກສຽງຈາກທິດທາງສະເພາະເຈາະຈົງໃນລະດັບສຽງສູງຂຶ້ນໃນຂະນະທີ່ບັນທຶກວິດີໂອ, ແນກ້ອງຖ່າຍຮູບໄປຍັງທິດທາງນັ້ນ ແລະ ປັບການຂຸມ.

2 ແຕະ  ເພື່ອຢຸດການບັນທຶກວິດີໂອ.



- ຖ້າທ່ານໃຊ້ຄຸນສົມບັດການຂຸມວິດີໂອເປັນເວລານານ ໃນຂະນະທີ່ກຳລັງບັນທຶກວິດີໂອ, ຄຸນນະພາບວິດີໂອອາດຈະຫຼຸດລົງເພື່ອປ້ອງກັນບໍ່ໃຫ້ອຸປະກອນຂອງທ່ານຮ້ອນເກີນໄປ.
- ການຂຸມແບບເບິ່ງເຫັນອາດຈະໃຊ້ບໍ່ໄດ້ໃນສະພາບແວດລ້ອມທີ່ມີແສງໜ້ອຍ.

ການປ່ຽນຄວາມລະອຽດ

ທ່ານສາມາດບັນທຶກວິດີໂອທີ່ມີຄວາມລະອຽດສູງໄດ້ດ້ວຍຄວາມລະອຽດສູງສຸດ 8K.

ໃນຕົວເລືອກການຖ່າຍຮູບ, ແຕະ **FHD 30** ເພື່ອປ່ຽນຄວາມລະອຽດເປັນອັນທີ່ທ່ານຕ້ອງການ ແລະ ບັນທຶກວິດີໂອ.

ເມື່ອທ່ານສຳເລັດການບັນທຶກວິດີໂອ, ຫຼິ້ນມັນໃນແອັບ **ແກເລີຣີ**. ເມື່ອທ່ານແຕະ  ໃນເຟຣມທີ່ທ່ານຖືກໃຈ, ເຟຣມຈະຖືກບັນທຶກເປັນຮູບ.

ວິດີໂອທີ່ມີຄວາມສະຖຽນ (Super steady)

ຫາກມີການສັ່ນຫຼາຍເມື່ອບັນທຶກວິດີໂອ, ໃຊ້ຄຸນສົມບັດລະບົບກັນສັ່ນຂຶ້ນສຸດຍອດເພື່ອໃຫ້ວິດີໂອມີຄວາມສະຖຽນຫຼາຍຂຶ້ນ.

ແຕະ **ວິດີໂອ** ໃນລາຍການໂໝດຖ່າຍຮູບ, ແຕະ  ໃນຕົວເລືອກການຖ່າຍຮູບ ເພື່ອເປີດມັນ ແລະ ຈາກນັ້ນບັນທຶກວິດີໂອ.

ການໃຊ້ຄຸນສົມບັດການກຳນົດກອບອັດຕະໂນມັດ

(ການປ່ຽນມຸມຖ່າຍຮູບ ແລະ ການຂຽມໂດຍການຕິດຕາມຜູ້ຄົນ)





ທ່ານສາມາດຕັ້ງອຸປະກອນເພື່ອປ່ຽນມຸມຖ່າຍຮູບ ແລະ ຂຽມໂດຍອັດຕະໂນມັດໄດ້ໂດຍການຈັດຈຳ ແລະ ການຕິດຕາມຜູ້ຄົນໃນຂະນະທີ່ກຳລັງບັນທຶກວິດີໂອຢູ່.

ໃນລາຍການໂໝດການຖ່າຍຮູບ, ແຕະ **ວິດີໂອ**, ແຕະ  ເພື່ອເປີດມັນ ແລະ ຈາກນັ້ນບັນທຶກວິດີໂອ.

ເພື່ອຕິດຕາມ ແລະ ບັບມຸມການຖ່າຍຮູບ ແລະ ຂຽມຄົນທີ່ເລືອກເຂົ້າ, ແຕະເຟຣມທີ່ສະແດງຢູ່ອ້ອມຮອບຄົນນັ້ນໆ. ເພື່ອປິດການຕິດຕາມ, ແຕະເຟຣມອີກຄັ້ງ.

ໂໝດການບັນທຶກຄູ່

ບັນທຶກວິດີໂອດ້ວຍກ້ອງຖ່າຍຮູບສອງໜ່ວຍໃນເວລາດຽວກັນ. ທ່ານສາມາດບັນທຶກວິດີໂອຂອງກ້ອງຖ່າຍຮູບແຕ່ລະໜ່ວຍແຍກກັນໄດ້ ແລະ ແກ້ໄຂພວກມັນ. ນອກຈາກນີ້ ທ່ານຍັງສາມາດຫຼິ້ນວິດີໂອໃນຮູບແບບຕ່າງໆໄດ້, ເຊັ່ນ ໃນມຸມມອງແຍກ ຫຼື ມຸມມອງແບບຮູບຊ້ອນກັນ.

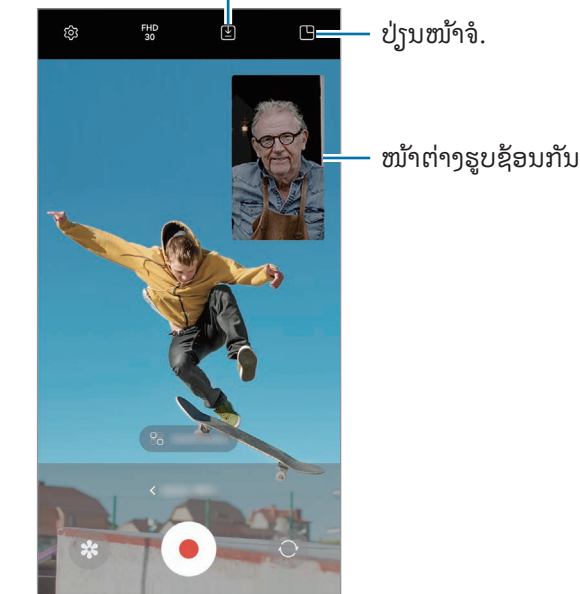

- 1 ໃນລາຍການໂໝດການຖ່າຍຮູບ, ແຕະ **ເພີ່ມເຕີມ** → **ການບັນທຶກຄູ່**.
- 2 ແຕະ , ເລືອກເລັ່ນສ່ວນອັນ ແລະ ຈາກນັ້ນແຕະທີ່ **ຕົກລົງ**.
 - ເພື່ອບັນທຶກວິດີໂອຂອງກ້ອງຖ່າຍຮູບແຕ່ລະໜ່ວຍແຍກກັນ, ໃຫ້ແຕະທີ່ .
 - ປ່ຽນໜ້າຈໍ, ແຕະ .
- 3 ແຕະ  ເພື່ອບັນທຶກວິດີໂອ.
- 4 ແຕະ  ເພື່ອຢຸດການບັນທຶກວິດີໂອ.

ປ່ຽນຕົວເລືອກການບັນທຶກ.



ການຄວບຄຸມໜ້າຕ່າງຮູບຊ້ອນກັນໃນຂະນະທີ່ຫຼິ້ນວິດີໂອ

ຖ້າທ່ານຕັ້ງໜ້າຈໍເປັນ  ມຸມມອງຮູບຊ້ອນກັນ, ທ່ານສາມາດປ່ຽນຂະໜາດ ຫຼື ຈຸດທີ່ຕັ້ງຂອງໜ້າຕ່າງຮູບຊ້ອນກັນໃນຂະນະທີ່ ບັນທຶກ ຫຼື ຫຼິ້ນວິດີໂອ.

1 ໃນໜ້າຈໍສະແດງຕົວຢ່າງ, ແຕະ  ເພື່ອປ່ຽນຕົວເລືອກການບັນທຶກເປັນ  ບັນທຶກວິດີໂອໃນໄຟລ໌ທີ່ແຍກຕ່າງຫາກ.

2 ແຕະ  ເພື່ອບັນທຶກວິດີໂອ.

ທ່ານສາມາດປ່ຽນຂະໜາດ ແລະ ທີ່ຕັ້ງໜ້າຕ່າງຮູບຊ້ອນກັນກ່ອນ ແລະ ລະຫວ່າງການບັນທຶກ.

- ເພື່ອຂະຫຍາຍໜ້າຕ່າງຮູບຊ້ອນກັນ, ແຕະໜ້າຕ່າງ ແລະ ແຕະ .
- ເພື່ອຍ້າຍໜ້າຕ່າງຮູບຊ້ອນກັນ, ລາກມັນໄປບ່ອນທີ່ທ່ານຕ້ອງການ.



3 ແຕະ  ເພື່ອຢຸດການບັນທຶກວິດີໂອ.

ນອກຈາກນີ້ ທ່ານຍັງສາມາດຄວບຄຸມໜ້າຕ່າງຮູບຊ້ອນກັນໃນຂະນະທີ່ຫຼິ້ນວິດີໂອ. ແຕະຮູບນ້ອຍສະແດງຕົວຢ່າງໃນໜ້າຈໍສະແດງ ຕົວຢ່າງ ຫຼື ເປີດແອັບ **ແກເລີຣີ** ແລະ ເລືອກວິດີໂອ ແລະ ຈາກນັ້ນ ແຕະ  → ເປີດໃນເຄື່ອງຫຼິ້ນວິດີໂອ.

ໂໝດຖ່າຍຮູບດຽວ

ຖ່າຍຮູບ ແລະ ວິດີໂອຕ່າງໆໃນການຖ່າຍຄັ້ງດຽວ.

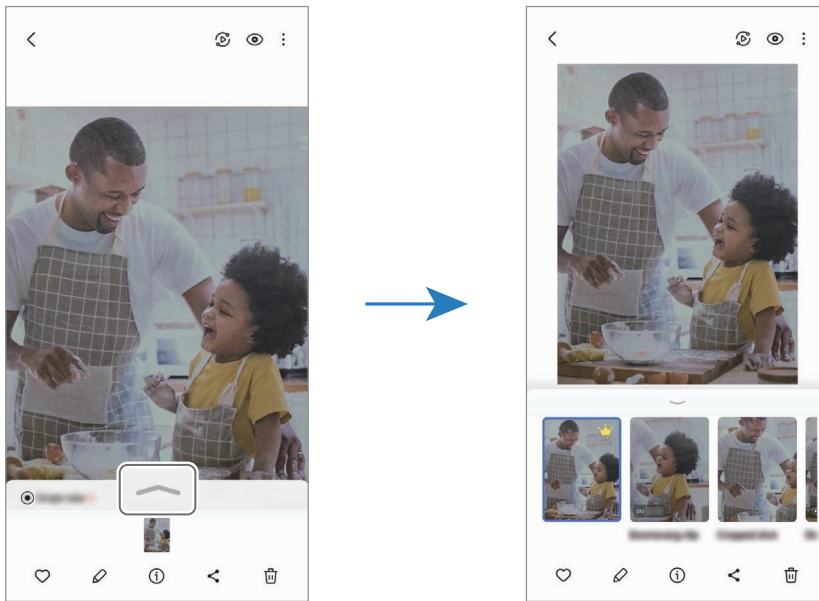

ອຸປະກອນຂອງທ່ານເລືອກຮູບຖ່າຍທີ່ດີທີ່ສຸດໂດຍອັດຕະໂນມັດ ແລະ ສ້າງຮູບຖ່າຍດ້ວຍຕົວກັນຕອງ ຫຼື ວິດີໂອທີ່ມີບາງສ່ວນທີ່ຊື່າກັນ.

- 1 ໃນລາຍການໂໝດການຖ່າຍຮູບ, ແຕະ **ເພີ່ມເຕີມ** → **ຖ່າຍຄັ້ງດຽວ**.
- 2 ແຕະ  ເພື່ອຈັບພາບສາກທີ່ທ່ານຕ້ອງການ.
- 3 ແຕະຮູບນ້ອຍສະແດງຕົວຢ່າງໃນໜ້າຈໍສະແດງຕົວຢ່າງ ຫຼື ເປີດແອັບ **ແກເລີຣີ** ແລະ ເລືອກໄຟລ໌. ເພື່ອກວດເບິ່ງຜົນຮັບອື່ນໆ, ແຕະໂອຄອນ . ເພື່ອບັນທຶກຜົນຮັບທີ່ລະລາຍການ, ສໍາຜັດລາຍການຄ້າງໄວ້, ໝາຍຕົກເອົາລາຍການທີ່ທ່ານຕ້ອງການ ແລະ ຈາກນັ້ນແຕະ .



ໂໝດແນວຕັ້ງ / ໂໝດວິດີໂອແນວຕັ້ງ

ໂດຍການໃຊ້ໂໝດຮູບເຄິ່ງຕົວ ຫຼື ໂໝດວິດີໂອລວງຕັ້ງ, ທ່ານສາມາດແຄັບເຈີຮູບຖ່າຍ ຫຼື ວິດີໂອ ປ່ອນທີ່ພື້ນຫຼັງມົວ ແລະ ວັດຖຸເດັ່ນ ຊັດຂຶ້ນ. ນອກຈາກນີ້ ທ່ານຍັງສາມາດນຳໃຊ້ເອັບເຝິກພື້ນຫຼັງ ແລະ ແກ້ໄຂມັນຫຼັງຈາກຖ່າຍຮູບ.

- 1 ໃນລາຍການໂໝດການຖ່າຍຮູບ, ແຕະ **ລວງຕັ້ງ** ຫຼື ແຕະ **ເພີ່ມເຕີມ** → **ວິດີໂອລວງຕັ້ງ**.
- 2 ແຕະ  ແລະ ເລືອກເອັບເຝິກພື້ນຫຼັງທີ່ທ່ານຕ້ອງການ.
ເພື່ອປັບປຸງຄວາມເຂັ້ມຂອງເອັບເຝິກພື້ນຫຼັງ, ລາກແຖບການປັບປຸງນ.
- 3 ເມື່ອ **ໜ້ອມແລ້ວ** ປະກົດຂຶ້ນໃນໜ້າຈໍສະແດງຕົວຢ່າງ, ແຕະ  ເພື່ອຖ່າຍຮູບ ຫຼື ແຕະ  ເພື່ອບັນທຶກວິດີໂອ.



ແຖບການປັບປຸງຄວາມເຂັ້ມເອັບເຝິກພື້ນ
ຫຼັງ

ເອັບເຝິກພື້ນຫຼັງ



- ຕົວເລືອກທີ່ມີຢູ່ອາດຈະແຕກຕ່າງກັນໄປ ຂຶ້ນຢູ່ໂໝດຖ່າຍຮູບ.
- ໃຊ້ຄຸນສົມບັດນີ້ໃນສະຖານທີ່ທີ່ມີແສງໄຟພຽງພໍ.
- ຄວາມມົວພື້ນຫຼັງອາດຈະປ່ຽນຖືກນຳໃຊ້ຢ່າງຖືກຕ້ອງໃນເງື່ອນໄຂຕໍ່ໄປນີ້:
 - ອຸປະກອນ ຫຼື ວັດຖຸກຳລັງເຄື່ອນໄຫວ.
 - ວັດຖຸບາງ ຫຼື ໂປງໃສ.
 - ວັດຖຸມີສີທີ່ຄ້າຍຄືກັນກັບພື້ນຫຼັງ.
 - ວັດຖຸ ຫຼື ພື້ນຫຼັງແຈ້ງ.

ໂໝດໂປຣ / ໂໝດວິດີໂອໂປຣ

ແຄັບເຈີຣູບຖ່າຍ ຫຼື ວິດີໂອໃນຂະນະທີ່ບັບປ່ຽນຕົວເລືອກການຖ່າຍຮູບຫຼາຍໆຢ່າງດ້ວຍຕົນເອງ, ເຊັ່ນ ຄ່າຮູ້ຮັບແສງ ແລະ ຄ່າ ISO.

ໃນລາຍການໂໝດການຖ່າຍຮູບ, ແຕະ **ເພີ່ມເຕີມ** → **ໂປຣ** ຫຼື **ວິດີໂອໂປຣ**. ເລືອກຕົວເລືອກ ແລະ ກຳນົດການຕັ້ງຄ່າເອງ ແລະ ຈາກນັ້ນແຕະ  ເພື່ອຖ່າຍຮູບ ຫຼື ແຕະ  ເພື່ອບັນທຶກວິດີໂອ.

ຕົວເລືອກທີ່ມີຢູ່

-  : ຕັ້ງການຕັ້ງຄ່າຄືນໃໝ່.
- **ISO**: ເລືອກຄ່າ ISO. ສິ່ງນີ້ຈະຄວບຄຸມຄວາມໄວຂອງແສງກ້ອງຖ່າຍຮູບ. ຄ່າຕໍ່າແມ່ນສຳລັບວັດຖຸທີ່ຢຸດນິ້ງ ຫຼື ທີ່ໃຫ້ແສງສົດໃສ. ຄ່າສູງຂຶ້ນແມ່ນສຳລັບວັດຖຸທີ່ເຄື່ອນໄຫວໄວ ຫຼື ໃຫ້ແສງໜ້ອຍ. ເຖິງຢ່າງໃດກໍຕາມ, ການຕັ້ງຄ່າ ISO ສູງຂຶ້ນສາມາດເຮັດໃຫ້ເກີດມີສຽງດັງໃນຮູບຖ່າຍ ຫຼື ວິດີໂອ.
- **SPEED**: ບັບປ່ຽນຄວາມໄວຊັດເຕີ. ຄວາມໄວຊັດເຕີຊ້າຊ່ວຍໃຫ້ມີແສງເຂົ້າມາຫຼາຍຂຶ້ນ, ດັ່ງນັ້ນຮູບຖ່າຍ ຫຼື ວິດີໂອຈິ່ງເຈັ່ງຂຶ້ນ. ສິ່ງນີ້ເໝາະສົມທີ່ສຸດສຳລັບຮູບຖ່າຍ ຫຼື ວິດີໂອຂອງສາກ ຫຼື ຮູບຖ່າຍ ຫຼື ວິດີໂອທີ່ຖ່າຍໃນຕອນກາງຄືນ. ຄວາມໄວຊັດເຕີທີ່ໄວຊ່ວຍໃຫ້ມີແສງເຂົ້າມາໜ້ອຍ. ສິ່ງນີ້ເໝາະສົມທີ່ສຸດສຳລັບການແຄັບເຈີຣູບ ຫຼື ວິດີໂອຂອງວັດຖຸທີ່ເຄື່ອນໄຫວໄວ.
- **EV**: ປ່ຽນຄ່າຮູ້ຮັບແສງ. ສິ່ງນີ້ຈະກຳນົດປະລິມານແສງທີ່ເຊັ່ນເຊີກ້ອງຖ່າຍຮູບຈະຮັບ. ສຳລັບສະຖານະການທີ່ມີແສງໜ້ອຍ, ໃຊ້ຮູ້ຮັບແສງສູງຂຶ້ນ.
- **FOCUS**: ປ່ຽນໂໝດໂຟກັສ. ລາກແຖບການບັບປ່ຽນເພື່ອບັບປ່ຽນໂຟກັສດ້ວຍຕົນເອງ.
- **WB**: ເລືອກຄວາມດຸ່ນດ່ຽງສີຂາວທີ່ເໝາະສົມ, ເພື່ອໃຫ້ຮູບມີຊ່ວງສີແບບມີຊີວິດຈິງ. ທ່ານສາມາດຕັ້ງອຸນຫະພູມສີໄດ້.
- **MIC**: ເລືອກສຽງຂອງທິດທາງທີ່ທ່ານຕ້ອງການບັນທຶກໃນລະດັບສຽງທີ່ສູງຂຶ້ນ. ນອກຈາກນີ້ ທ່ານຍັງສາມາດໃຊ້ USB ຫລື ໄມໂຄຣໂຟນບລູທູດ ໂດຍການເຊື່ອມຕໍ່ມັນກັບອຸປະກອນຂອງທ່ານ (ໂໝດວິດີໂອມີອາຊີບ).
- **ZOOM**: ບັບປ່ຽນຄວາມໄວການຂຸມ (ໂໝດວິດີໂອມີອາຊີບ).

ການປ່ຽນຄວາມລະອຽດ

ທ່ານສາມາດບັນທຶກວິດີໂອທີ່ມີຄວາມລະອຽດສູງໄດ້ດ້ວຍຄວາມລະອຽດສູງສຸດ 8K.

ໃນຕົວເລືອກການຖ່າຍຮູບ, ແຕະ **FHD**  ເພື່ອປ່ຽນຄວາມລະອຽດເປັນອັນທີ່ທ່ານຕ້ອງການ ແລະ ບັນທຶກວິດີໂອ.

ເມື່ອທ່ານສຳເລັດການບັນທຶກວິດີໂອ, ຫຼິ້ນມັນໃນແອັບ **ແກເລີຣີ**. ເມື່ອທ່ານແຕະ  ໃນເຟຣມທີ່ທ່ານຖືກໃຈ, ເຟຣມຈະຖືກບັນທຶກເປັນຮູບ.

ການແຍກພື້ນທີ່ໂຟກັສ ແລະ ພື້ນທີ່ຮູຮັບແສງ

ທ່ານສາມາດແຍກພື້ນທີ່ໂຟກັສ ແລະ ພື້ນທີ່ຮູຮັບແສງໄດ້.

ສໍາຜັດໜ້າຈໍສະແດງຕົວຢ່າງຄ້າງໄວ້. ກອບ AF/AE ຈະປະກົດຂຶ້ນໃນໜ້າຈໍ. ລາກກອບໃສ່ພື້ນທີ່ທີ່ທ່ານຕ້ອງການແຍກພື້ນທີ່ໂຟກັສ ແລະ ພື້ນທີ່ຮູຮັບແສງ.

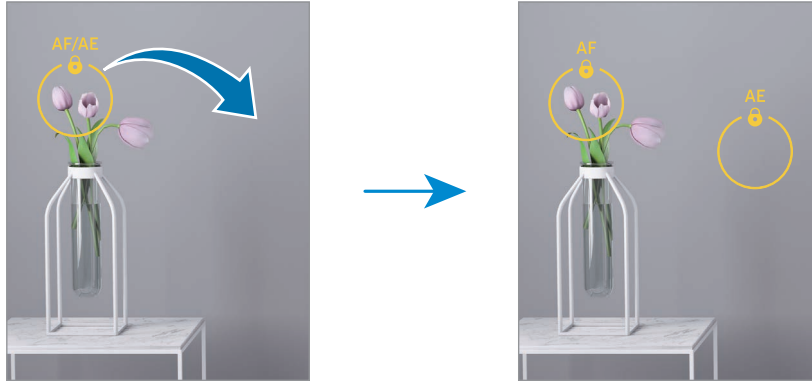

ໂໝດກາງຄືນ

ຖ່າຍຮູບໃນສະພາບທີ່ມີແສງໜ້ອຍ, ໂດຍບໍ່ຕ້ອງໃຊ້ແຜ່ນ. ເມື່ອທ່ານໃຊ້ຂາຕັ້ງກ້ອງ, ທ່ານຈະໄດ້ຜົນຮັບທີ່ແຈ້ງຂຶ້ນ ແລະ ສະໝໍ່າສະເໝີຂຶ້ນ.

- 1 ໃນລາຍການໂໝດການຖ່າຍຮູບ, ແຕະ **ເພີ່ມເຕີມ** → ກາງຄືນ.
ຖ້າທ່ານຕັ້ງເວລາທີ່ປະກົດຂຶ້ນຢູ່ສ່ວນລຸ່ມເບື້ອງຂວາຂອງໜ້າຈໍເປັນ **ສູງສຸດ**, ທ່ານອາດຈະໄດ້ຮັບຮູບພາບທີ່ຊັດເຈນຂຶ້ນ.
- 2 ແຕະ **○** ແລະ ຖືອຸປະກອນຂອງທ່ານໄວ້ໃຫ້ນຶ່ງໆຈົນກວ່າການຖ່າຍຮູບຈະສໍາເລັດ.



ໂໝດອາຫານ

ຖ່າຍຮູບອາຫານທີ່ມີສີສັນສົດໃສຫຼາຍຂຶ້ນ.

- 1 ໃນລາຍການໂໝດການຖ່າຍຮູບ, ແຕະ **ເພີ່ມເຕີມ** → ອາຫານ.
ກອບຈະປະກົດຂຶ້ນເທິງໜ້າຈໍ ແລະ ພື້ນທີ່ດ້ານນອກກອບຈະມົວ.
- 2 ເພື່ອປ່ຽນຂະໜາດກອບ, ລາກມຸມຂອງກອບ.
ແຕະພື້ນທີ່ທີ່ທ່ານຕ້ອງການ ຫຼື ລາກກອບເພື່ອຍ້າຍມັນ.
- 3 ແຕະ **⏸** ແລະ ລາກແຖບການປັບປ່ຽນ ເພື່ອປັບປ່ຽນອຸນຫະພູມສີ.
- 4 ແຕະ **○** ເພື່ອຖ່າຍຮູບ.

ໂໝດພາໂນຣາມາ



ການໃຊ້ໂໝດພາໂນຣາມາ, ຖ່າຍຮູບເປັນຊຸດ ແລະ ຈາກນັ້ນຫຍິບພວກມັນໃຫ້ເຂົ້າກັນເພື່ອສ້າງສາກກວ້າງ.

- 1 ໃນລາຍການໂໝດການຖ່າຍຮູບ, ແຕະ **ເພີ່ມເຕີມ** → **ພາໂນລາມາ**.
- 2 ແຕະ  ແລະ ຍ້າຍອຸປະກອນຊ້າໆໃນໜຶ່ງທິດທາງ.
ຮັກສາໃຫ້ຮູບຢູ່ພາຍໃນກອບໃນຕົວເບິ່ງພາບຂອງກ້ອງຖ່າຍຮູບ. ຖ້າຮູບທີ່ສະແດງຕົວຢ່າງຢູ່ນອກກອບ ຫຼື ທ່ານບໍ່ຍ້າຍອຸປະກອນ, ອຸປະກອນຈະຢຸດຖ່າຍຮູບໂດຍອັດຕະໂນມັດ.
- 3 ແຕະ  ເພື່ອຢຸດຖ່າຍຮູບ.

 ຫຼີກຫຼ່ຽງການຖ່າຍຮູບພື້ນຫຼັງທີ່ປັບແຈ້ງ, ເຊັ່ນ ທ້ອງຟ້າທີ່ວ່າງເປົາ ຫຼື ຝາທົ່ວໄປ.

ໂໝດການເຄື່ອນໄຫວຊ້າ

ບັນທຶກວິດີໂອເພື່ອເບິ່ງມັນໃນການເຄື່ອນໄຫວຊ້າ. ທ່ານສາມາດກວດສອບສ່ວນຂອງວິດີໂອທີ່ຈະຖືກສະແດງໃນການເຄື່ອນໄຫວຊ້າ.

- 1 ໃນລາຍການໂໝດການຖ່າຍຮູບ, ແຕະ **ເພີ່ມເຕີມ** → **ການເຄື່ອນໄຫວຊ້າ** ແລະ ແຕະ  ເພື່ອບັນທຶກວິດີໂອ.
- 2 ເມື່ອທ່ານສໍາເລັດການບັນທຶກ, ແຕະ  ເພື່ອຢຸດ.
- 3 ໃນໜ້າຈໍສະແດງຕົວຢ່າງ, ແຕະຮູບນ້ອຍການສະແດງຕົວຢ່າງ.

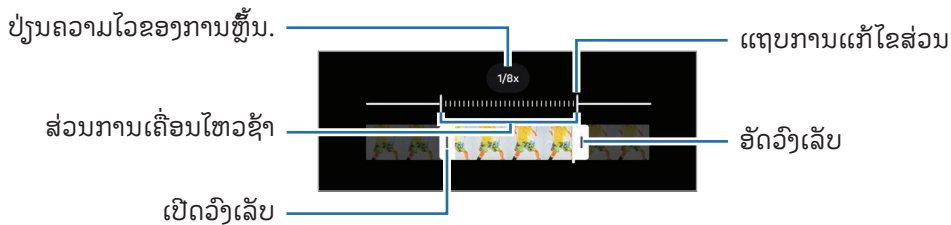

ສ່ວນທີ່ໄວຂອງວິດີໂອຈະຖືກຕັ້ງເປັນສ່ວນຂອງການເຄື່ອນໄຫວຊ້າ ແລະ ວິດີໂອຈະເລີ່ມຕົ້ນຫຼິ້ນ. ອີງຕາມວິດີໂອແລ້ວຈະຖືກສ້າງໄດ້ເຖິງສອງສ່ວນຂອງການເຄື່ອນໄຫວຊ້າ.

ເພື່ອແກ້ໄຂສ່ວນການເຄື່ອນໄຫວຊ້າ, ແຕະ  ແລະ ລາກແຖບການແກ້ໄຂສ່ວນໄປຊ້າຍ ຫຼື ຂວາ.



ໂໝດໄຮເປີເລບສ໌

ບັນທຶກສາກ, ເຊັ່ນ ຜູ້ຄົນ ຫຼື ລົດຜ່ານໄປມາ ແລະ ເບິ່ງພວກມັນເປັນວິດີໂອການເຄື່ອນໄຫວແບບໄວໆ.

- 1 ໃນລາຍການໂໝດການຖ່າຍຮູບ, ແຕະ **ເພີ່ມເຕີມ** → **ໄຮເປີເລບສ໌**.
- 2 ແຕະ **AUTO** ແລະ ເລືອກຕົວເລືອກອັດຕາກອບ.
 - ຖ້າທ່ານຕັ້ງອັດຕາກອບເປັນ **AUTO**, ອຸປະກອນຈະປັບປ່ຽນອັດຕາກອບໂດຍອັດຕະໂນມັດຕາມການປ່ຽນແປງອັດຕາຂອງສາກ.
 - ຖ້າທ່ານຕ້ອງການບັນທຶກເສັ້ນທາງດວງດາວ, ຕັ້ງອັດຕາເຟຣມເປັນ **+300x** ແລະ ແຕະ .
- 3 ແຕະ  ເພື່ອເລີ່ມຕົ້ນບັນທຶກ.
- 4 ແຕະ  ເພື່ອສໍາເລັດການບັນທຶກ.

ການກຳນົດການຕັ້ງຄ່າກ້ອງຖ່າຍຮູບເອງ

ໃນໜ້າຈໍສະແດງຕົວຢ່າງ, ແຕະ . ບາງຕົວເລືອກອາດຈະບໍ່ມີຢູ່ ຂຶ້ນຢູ່ກັບໂໝດການຖ່າຍຮູບ.

ຄຸນສົມບັດທີ່ສະຫຼາດ

- **ສະແກນເອກະສານ ແລະ ຂໍ້ຄວາມ:** ເມື່ອກວດພົບເອກະສານ ຫຼື ຂໍ້ຄວາມໂດຍກ້ອງຫຼັງ, ໄອຄອນ  ຈະປະກົດຂຶ້ນ.
- **ສະແກນລະຫັດ QR:** ຕັ້ງໃຫ້ອຸປະກອນສະແກນລະຫັດ QR ຈາກໜ້າຈໍສະແດງຕົວຢ່າງ.
- **ການແນະນຳການຖ່າຍຮູບ:** ຕັ້ງອຸປະກອນໃຫ້ແນະນຳອົງປະກອບພາບທີ່ເໝາະສົມສໍາລັບຮູບໂດຍການຈົດຈຳຕໍາແໜ່ງ ແລະ ມຸມຂອງວັດຖຸຂອງທ່ານ.
- **ການປັບໃຫ້ເໝາະສົມອັດສະລິຍະ**
 - **ການປັບຄຸນນະພາບໃຫ້ເໝາະສົມ:** ເລືອກຕົວເລືອກຄຸນນະພາບ.
 - **ຕົວເພີ່ມປະສິດທິພາບຂອງສາກ:** ຕັ້ງອຸປະກອນເພື່ອປັບປ່ຽນການຕັ້ງຄ່າສີ ແລະ ນຳໃຊ້ເອັບເຟັກທີ່ເພີ່ມປະສິດທິພາບໂດຍອັດຕະໂນມັດ ຂຶ້ນຢູ່ກັບວັດຖຸ ຫຼື ສາກ.

ຮູບ

- **ຮູດປຸ່ມຊັດເຕີເພື່ອ:** ເລືອກການກະທຳທີ່ຈະເຮັດເມື່ອທ່ານຮູດປຸ່ມກ້ອງຖ່າຍຮູບໄປຫາຂອບໜ້າຈໍ ແລະ ເນັ້ນໄວ້.
- **ເສັ້ນລາຍນ້ຳ:** ເພີ່ມລາຍນ້ຳເມື່ອຖ່າຍພາບ.

- **ຕົວເລືອກຮູບຂັ້ນສູງ:** ເລືອກວິທີທີ່ທ່ານຕ້ອງການບັນທຶກຮູບ.
 - **ຮູບທີ່ມີປະສິດທິພາບສູງ:** ຖ່າຍຮູບໃນຮູບແບບຮູບປະສິດທິພາບສູງ (HEIF).
 - **ຮູບແບບຮູບຂອງໂໜດໂປຣ:** ເລືອກຮູບແບບໄຟລ໌ສໍາລັບການບັນທຶກຮູບທີ່ຖ່າຍໃນໂໜດມືອາຊີບ. ໄຟລ໌ JPEG ບົບອັດຮູບ ແລະ ໃຊ້ປ່ອນເກັບຂໍ້ມູນໜ້ອຍລົງ. ໄຟລ໌ RAW (ຮູບແບບໄຟລ໌ DNG) ເກັບຮັກສາຂໍ້ມູນຮູບທັງໝົດສໍາລັບຄຸນນະພາບຮູບທີ່ດີທີ່ສຸດ ແລະ ບັນທຶກຮູບແບບບົບອັດ, ແຕ່ມັນຈະໃຊ້ປ່ອນເກັບຂໍ້ມູນຫຼາຍຂຶ້ນ. ເມື່ອທ່ານເລືອກ **ຮູບແບບ RAW ແລະ JPEG**, ແຕ່ລະຮູບຖືກບັນທຶກໃນສອງຮູບແບບ, DNG ແລະ JPG.

ເຊລຟີ

- **ບັນທຶກຮູບເຊລຟີເປັນເບິ່ງຕົວຢ່າງແລ້ວ:** ຕັ້ງອຸປະກອນໃຫ້ບັນທຶກຮູບຕາມທີ່ພວກມັນປະກົດຂຶ້ນໃນໜ້າຈໍສະແດງຕົວຢ່າງ ເມື່ອຖືກຖ່າຍດ້ວຍກ້ອງໜ້າໂດຍບໍ່ມີການປິ່ນເບື້ອງພວກມັນ.
- **ຮູດຂຶ້ນ/ລົງເພື່ອສັບປຸງນ້ຳກ້ອງຖ່າຍຮູບ:** ເປີດຄຸນສົມບັດນີ້ເພື່ອສັບປຸງນ້ຳກ້ອງຖ່າຍຮູບໂດຍການຮູດຂຶ້ນເທິງ ຫຼື ລົງລຸ່ມໃນໜ້າຈໍສະແດງຕົວຢ່າງ.

ວິດີໂອ

- **FPS ອັດຕະໂນມັດ:** ຕັ້ງອຸປະກອນໃຫ້ບັນທຶກວິດີໂອທີ່ແຈ້ງຂຶ້ນໃນສະພາບທີ່ມີແສງໜ້ອຍໂດຍການປັບອັດຕາເຟຣມໃຫ້ເໝາະສົມໂດຍອັດຕະໂນມັດ.
- **ກັນວິດີໂອສັນ:** ເປີດປ້ອງກັນການສັນ ເພື່ອຫຼຸດ ຫຼື ຕັດຮູບມົວທີ່ເກີດຈາກການສັນຂອງກ້ອງຖ່າຍຮູບໃນຂະນະທີ່ບັນທຶກວິດີໂອນັ້ນອອກ.
- **ຕົວເລືອກວິດີໂອຂັ້ນສູງ**
 - **ຮູບແບບວິດີໂອ:** ເລືອກຮູບແບບວິດີໂອ.
 - **ວິດີໂອອັດຕາບິດສູງ:** ເພີ່ມອັດຕາບິດຂອງວິດີໂອ. ຖ້າທ່ານໃຊ້ຄຸນສົມບັດນີ້, ຂະໜາດໄຟລ໌ອາດຈະໃຫຍ່ກວ່າວິດີໂອປົກກະຕິ.
 - **ວິດີໂອ HDR10+:** ທ່ານສາມາດບັນທຶກວິດີໂອທີ່ບັບຄວາມຄົມຊັດ ແລະ ສີຂອງແຕ່ລະສາກໄດ້.
 - **ການຂູມໄມເຂົ້າ:** ໃນຂະນະທີ່ບັນທຶກວິດີໂອຢູ່, ທ່ານສາມາດບັນທຶກສຽງຈາກທິດທາງທີ່ຂູມເຂົ້າໃນລະດັບສຽງທີ່ສູງຂຶ້ນ.
 - **ການບັນທຶກສຽງ 360:** ທ່ານສາມາດບັນທຶກວິດີໂອສຽງ 3D ແບບສົມຈິງໂດຍໃຊ້ຊຸດຫູພັງບລູທູດທີ່ຮອງຮັບຄຸນສົມບັດການບັນທຶກສຽງ 360.
 - 📌 ທ່ານອາດຈະບໍ່ສາມາດຫຼິ້ນວິດີໂອ HEVC ໃນອຸປະກອນອື່ນ ຫຼື ແຊຣ໌ພວກມັນທາງອອນໄລນ໌ໄດ້.
 - ທ່ານບໍ່ສາມາດບັນທຶກວິດີໂອໃນຮູບແບບ HEVC ໃນໂໜດການຖ່າຍຮູບບາງໂໜດ.
 - ເພື່ອຫຼິ້ນວິດີໂອ HDR10+ ຢ່າງຖືກຕ້ອງ, ອຸປະກອນຈະຕ້ອງຮອງຮັບ HDR10+.

ທົ່ວໄປ

- ການຕິດຕາມໂຟກັສອັດຕະໂນມັດ: ຕັ້ງອຸປະກອນໃຫ້ຕິດຕາມ ແລະ ໂຟກັສໃສ່ວັດຖຸທີ່ເລືອກໄວ້ໂດຍອັດຕະໂນມັດ. ເມື່ອທ່ານເລືອກວັດຖຸໃນໜ້າຈໍສະແດງຕົວຢ່າງ, ອຸປະກອນຈະໂຟກັສໃສ່ວັດຖຸ ເຖິງແມ່ນວ່າອຸປະກອນກຳລັງເຄື່ອນທີ່ຢູ່ ຫຼື ທ່ານກຳລັງປ່ຽນຕໍາແໜ່ງຂອງກ້ອງຖ່າຍຮູບ.



ການຕິດຕາມວັດຖຸອາດຈະບໍ່ສໍາເລັດໃນເງື່ອນໄຂຕໍ່ໄປນີ້:

- ວັດຖຸໃຫຍ່ເກີນໄປ ຫຼື ນ້ອຍເກີນໄປ.
- ວັດຖຸຍ້າຍຫຼາຍເກີນໄປ.
- ວັດຖຸຍ້ອນແສງ ຫຼື ທ່ານກຳລັງຖ່າຍຮູບໃນສະຖານທີ່ມືດ.
- ສີ ຫຼື ຮູບແບບໃນວັດຖຸ ແລະ ພື້ນຫຼັງຄືກັນ.
- ວັດຖຸມີຮູບແບບແນວນອນ, ເຊັ່ນ ຜ້າມ່ານ.
- ກ້ອງຖ່າຍຮູບສັ່ນຫຼາຍເກີນໄປ.
- ຄວາມລະອຽດວິດີໂອສູງ.
- ເມື່ອກຳລັງຂຸມເຂົ້າ ຫຼື ອອກໂດຍໃຊ້ການຂຸມທີ່ເບິ່ງເຫັນ.

- ເສັ້ນເງົາ: ສະແດງຄໍາແນະນໍາຕົວເບິ່ງພາບ ເພື່ອຊ່ວຍໃນການຈັດອົງປະກອບເມື່ອເລືອກວັດຖຸ.

- ແທັກທີ່ຕັ້ງ: ຄັດຕິດແທັກຈຸດທີ່ຕັ້ງ GPS ໃສ່ຮູບ.



- ຄວາມແຮງຂອງສັນຍານ GPS ອາດຈະຫຼຸດລົງໃນຈຸດທີ່ຕັ້ງປ່ອນທີ່ສັນຍານຖືກບັງ ເຊັ່ນ: ລະຫວ່າງອາຄານ ຫຼື ໃນພື້ນທີ່ຕໍ່າ, ຫຼື ໃນເງື່ອນໄຂສະພາບອາກາດບໍ່ດີ.
- ຈຸດທີ່ຕັ້ງຂອງທ່ານອາດຈະປະກົດຂຶ້ນໃນຮູບຖ່າຍຂອງທ່ານ ເມື່ອທ່ານອັບໂຫຼດພວກມັນລົງໃນອິນເຕີເນັດ. ເພື່ອຫຼີກຫຼ່ຽງສິ່ງນີ້, ປິດການຕັ້ງຄ່າແທັກຈຸດທີ່ຕັ້ງ.

- ວິທີການຖ່າຍຮູບ

- ກົດປຸ່ມລະດັບສຽງເພື່ອ: ຖ່າຍຮູບ ຫຼື ບັນທຶກວິດີໂອ, ຂຸມເຂົ້າ ຫຼື ອອກ ຫຼື ຄວບຄຸມລະດັບສຽງໂດຍການໃຊ້ປຸ່ມລະດັບສຽງ.
- ຄໍາສັ່ງສຽງ: ຖ່າຍຮູບ ຫຼື ບັນທຶກວິດີໂອໂດຍການໃຊ້ຄໍາສັ່ງສຽງ.
- ປຸ່ມຊັດເຕີລອຍ: ເພີ່ມປຸ່ມທີ່ສາມາດເຄື່ອນຍ້າຍໄດ້ອີກປຸ່ມໜຶ່ງ ປ່ອນໃດກໍໄດ້ໃນໜ້າຈໍເພື່ອຖ່າຍຮູບ.
- ສະແດງຝາມີ: ສະແດງຝາມີຂອງທ່ານໄປທີ່ກ້ອງໜ້າເພື່ອຖ່າຍພາບເຊວພີ ຫຼື ເລີ່ມຕົ້ນບັນທຶກວິດີໂອ.

- ການຕັ້ງຄ່າທີ່ຈະຮັກສາໄວ້: ຮັກສາການຕັ້ງຄ່າຫຼ້າສຸດທີ່ທ່ານໃຊ້, ເຊັ່ນ ໂໝດການຖ່າຍຮູບ, ເມື່ອທ່ານເປີດກ້ອງຖ່າຍຮູບ.

- ຕອບໂຕ້ກັບດ້ວຍການສັ່ນ: ຕັ້ງອຸປະກອນໃຫ້ສັ່ນໃນບາງສະຖານະການ, ເຊັ່ນ ເມື່ອທ່ານແຕະປຸ່ມກ້ອງຖ່າຍຮູບ.

ຄວາມເປັນສ່ວນຕົວ

- ການອະນຸຍາດ: ເຂົ້າໃຊ້ການອະນຸຍາດທີ່ຈຳເປັນເພື່ອໃຊ້ແອັບກ້ອງຖ່າຍຮູບ.
- ຕັ້ງການຕັ້ງຄ່າຄົນໃໝ່: ຕັ້ງການຕັ້ງຄ່າກ້ອງຖ່າຍຮູບຄົນໃໝ່.
- ກ່ຽວກັບກ້ອງຖ່າຍຮູບ: ກວດເບິ່ງເວີຊັນແອັບກ້ອງຖ່າຍຮູບ ແລະ ຂໍ້ມູນດ້ານກົດໝາຍ.
- ຕິດຕໍ່ພວກເຮົາ: ຖາມຄໍາຖາມ ຫຼື ກວດເບິ່ງຄໍາຖາມທີ່ຖາມເລື້ອຍໆ.



ບາງຄຸນສົມບັດອາດຈະບໍ່ມີຢູ່ ຂຶ້ນຢູ່ກັບລຸ້ນ.

ແກເລີຣີ

ການແນະນຳ

ເຂົ້າໃຊ້ຮູບ ແລະ ວິດີໂອທີ່ຈັດເກັບໄວ້ໃນອຸປະກອນຂອງທ່ານ. ນອກຈາກນີ້ ທ່ານຍັງສາມາດຈັດການຮູບ ແລະ ວິດີໂອຕາມອາລະບໍາ ຫຼື ສ້າງເລື່ອງຕ່າງໆ.

ການໃຊ້ແກເລີຣີ

ເປີດແອັບ ແກເລີຣີ.

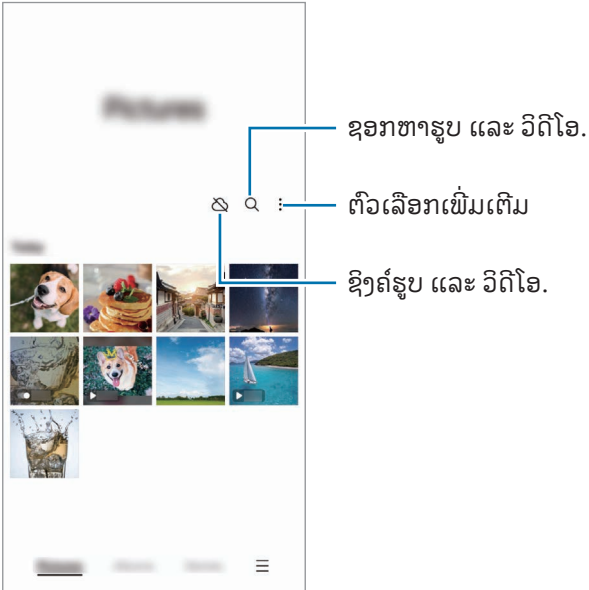

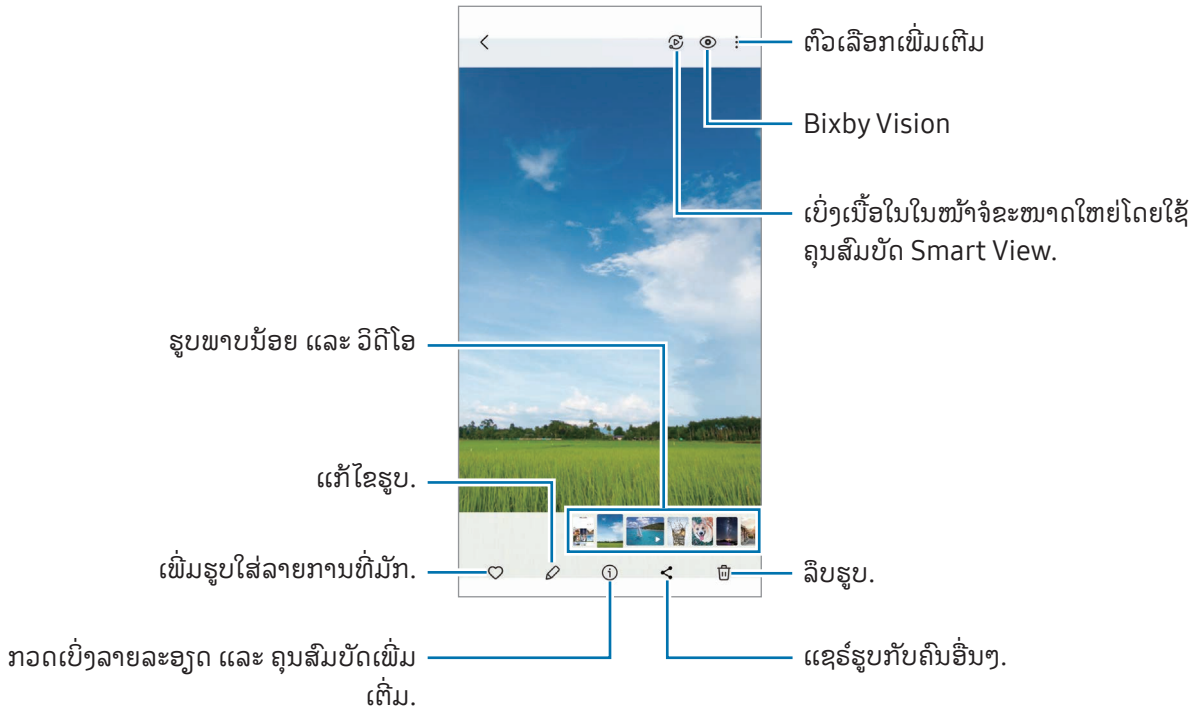

ການເບິ່ງຮູບ

ເປີດເອັບ ແກເລີຣີ ແລະ ເລືອກຮູບ. ເພື່ອເບິ່ງໄຟລ໌ອື່ນໆ, ຮູດໄປຊ້າຍ ຫຼື ໄປຂວາໃນໜ້າຈໍ.





ການແກ້ໄຂແບບສ້າງສັນ

ແກ້ໄຂຮູບໂດຍການຍ້າຍ, ການເອົາອອກ ຫຼື ການປັບຂະໜາດຜູ້ຄົນ ຫຼື ວັດຖຸໃນຮູບຄືນໃໝ່ ແລະ ຈາກນັ້ນ ສ້າງພື້ນຫຼັງໃໝ່ເພື່ອເຕັມໃນສ່ວນທີ່ຂາດຫາຍໄປ.

- 1 ເປີດເອັບ ແກເລີຣີ ແລະ ເລືອກຮູບ.
- 2 ແຕະ  → .
- 3 ແຕະ ຫຼື ແຕ້ມອ້ອມແອ້ມສິ່ງໃດໜຶ່ງທີ່ທ່ານຕ້ອງການລຶບ ຫຼື ຍ້າຍອອກ. ຖ້າທ່ານຕ້ອງການປັບຄວາມອ່ຽງ, ໃຫ້ລາກແຖບການປັບຄວາມອ່ຽງ.
- 4 ສໍາຜັດພື້ນທີ່ທີ່ເລືອກໄວ້ຄ້າງໄວ້ ແລະ ລາກມັນໄປປ່ອນທີ່ທ່ານຕ້ອງການ ຫຼື ແຕະ  ເພື່ອລຶບມັນ.
- 5 ແຕະ ສ້າງ.
- 6 ແຕະ ສໍາເລັດແລ້ວ ເພື່ອບັນທຶກຮູບ.

ການປັບແຕ່ງຮູບພາບ

ທ່ານສາມາດປັບແຕ່ງຮູບພາບທີ່ໜ້າເບື້ອ, ມົວ ແລະ ຄວາມລະອຽດຕໍາໄດ້.

- 1 ເປີດເອັບ ແກເລີຣີ ແລະ ເລືອກຮູບ.
- 2 ແຕະ  → ຣີມາດເຕີ.
ທ່ານສາມາດກວດເບິ່ງພາບກ່ອນ ແລະ ຫຼັງໄດ້.
- 3 ແຕະ  ເພື່ອບັນທຶກຮູບພາບທີ່ປັບແຕ່ງແລ້ວ.

ແຍກວັດຖຸອອກຈາກຮູບ

ແຍກວັດຖຸອອກຈາກພື້ນຫຼັງ ແລ້ວແຍກມັນອອກ. ທ່ານສາມາດສຳເນົາຮູບທີ່ແຍກອອກແລ້ວ ຫຼື ໃຊ້ໄດ້ຫຼາຍວິທີໂດຍການບັນທຶກເປັນສະຕິກເກີ ຫຼື ຮູບໄດ້.

- 1 ເປີດເອັບ ແກເລີຣີ ແລະ ເລືອກຮູບ.
- 2 ສຳຜັດວັດຖຸທີ່ທ່ານຕ້ອງການແຍກຄ້າງໄວ້ ແລະ ເລືອກຕົວເລືອກ.

ການຕັດຮູບທີ່ຂະຫຍາຍ

- 1 ເປີດເອັບ ແກເລີຣີ ແລະ ເລືອກຮູບ.
- 2 ຍະນິ້ວມືສອງນິ້ວອອກຈາກກັນໃນພື້ນທີ່ທີ່ທ່ານຕ້ອງການທີ່ຈະບັນທຶກ ແລະ ແຕະ .
ພື້ນທີ່ທີ່ຖືກຕັດຈະຖືກບັນທຶກເປັນໄຟລ໌.

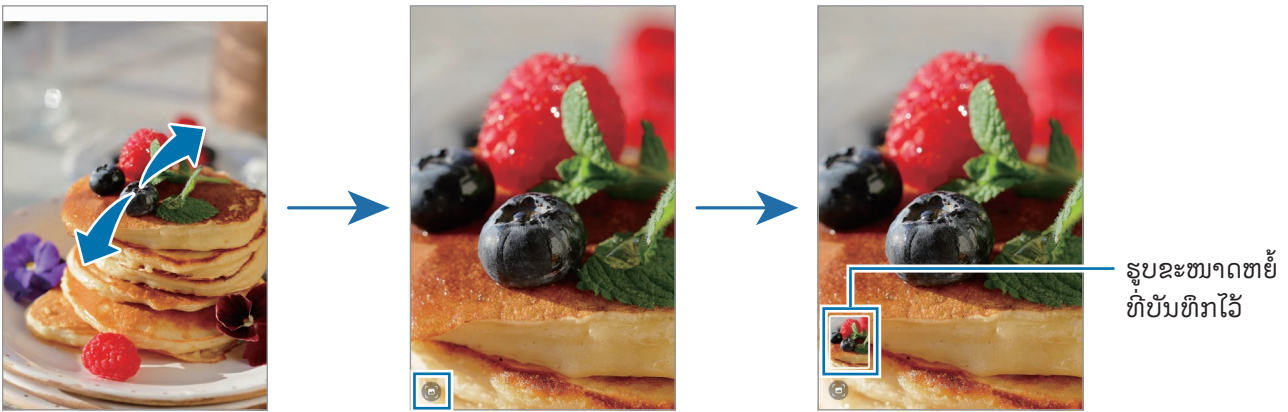

ການເບິ່ງວິດີໂອ

ເປີດແອັບ ແກເລີຣີ ແລະ ເລືອກວິດີໂອທີ່ຈະຫຼິ້ນ. ເພື່ອເບິ່ງໄຟລ໌ອື່ນໆ, ຮູດໄປຊ້າຍ ຫຼື ໄປຂວາໃນໜ້າຈໍ.

ເພື່ອໃຊ້ຕົວເລືອກເພີ່ມເຕີມໃນລະຫວ່າງຫຼິ້ນຄືນ, ແຕະ  → ເປີດໃນເຄື່ອງຫຼິ້ນວິດີໂອ.

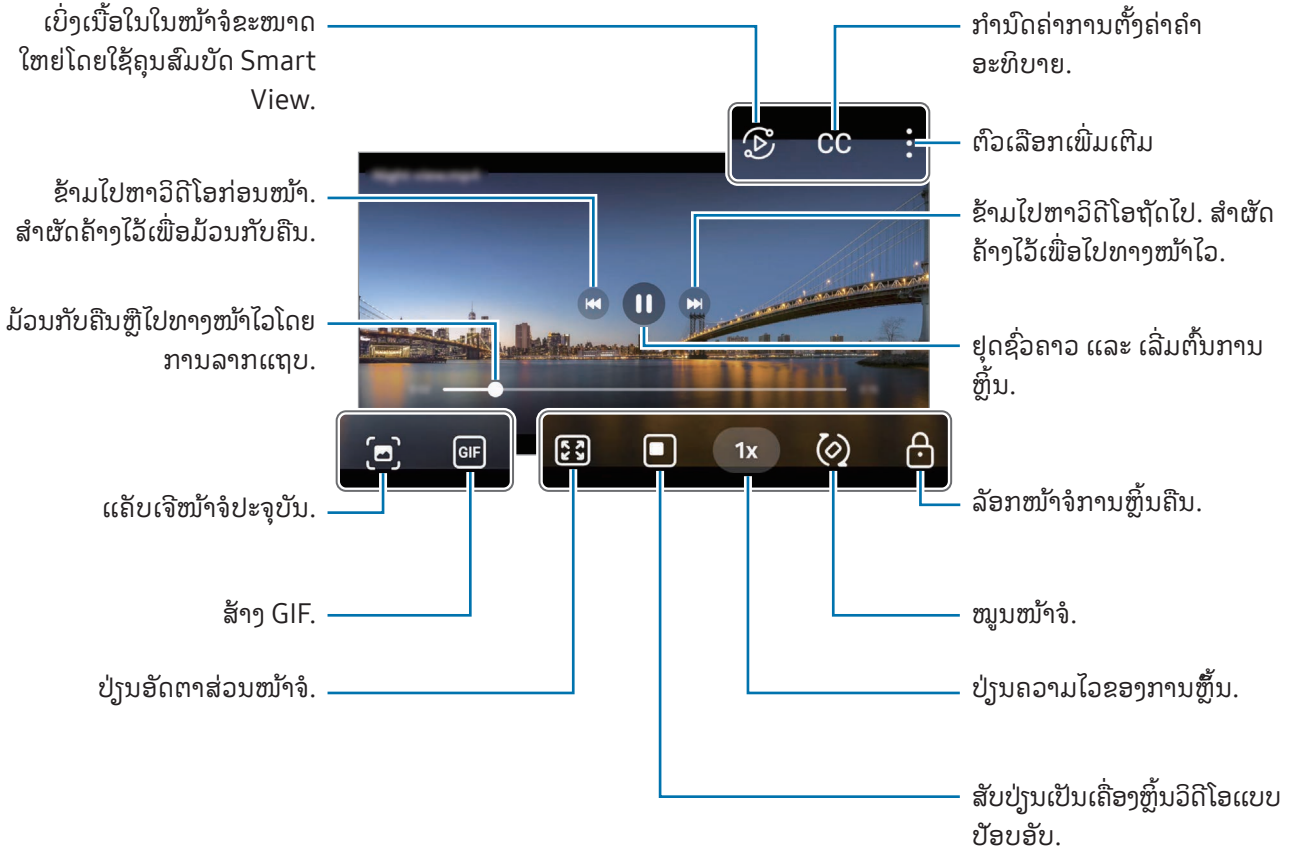

ລາກຂຶ້ນ ຫຼື ລົງໃນຂ້າງຊ້າຍຂອງໜ້າຈໍການຫຼິ້ນ ເພື່ອປັບປຸງນຄວາມແຈ້ງ ຫຼື ລາກຂຶ້ນ ຫຼື ລົງໃນຂ້າງຂວາຂອງໜ້າຈໍການຫຼິ້ນເພື່ອປັບປຸງນລະດັບສຽງ.

ເພື່ອມ້ວນກັບ ຫຼື ສົ່ງຕໍ່ດ່ວນ, ຮູດໄປຊ້າຍ ຫຼື ຂວາໃນໜ້າຈໍການຫຼິ້ນ.

ການເບິ່ງວິດີໂອທີ່ແຈ້ງຂຶ້ນ ແລະ ຊັດເຈນຂຶ້ນ

ເພີ່ມຄວາມແຈ້ງຂອງໜ້າຈໍ ແລະ ເຮັດໃຫ້ສີສົດໃສຍິ່ງຂຶ້ນ ເມື່ອທ່ານຫຼິ້ນວິດີໂອ. ເປີດ ຕັ້ງຄ່າ ແລະ ແຕະ ຄຸນສົມບັດຂັ້ນສູງ → ຄວາມແຈ້ງຂອງວິດີໂອ → ແຈ້ງ.

-  ຄຸນສົມບັດນີ້ມີຢູ່ໃນບາງແອັບເທົ່ານັ້ນ.
- ການໃຊ້ຄຸນສົມບັດນີ້ຈະເພີ່ມການໃຊ້ແບັດເຕີຣີຂຶ້ນ.

ອາລະບໍາ

ເປີດແອັບ ແກເລີຣີ, ແຕະ **ອາລະບໍາ** → **+** ແລະ ຈາກນັ້ນ ເລືອກປະເພດອາລະບໍາ.

- **ອາລະບໍາ:** ສ້າງອາລະບໍາໃໝ່ ແລະ ເພີ່ມຮູບ ແລະ ວິດີໂອເຂົ້າໄປດ້ວຍຕົວເອງ.
- **ກຳລັງອັບເດດອາລະບໍາອັດຕະໂນມັດ:** ສ້າງອາລະບໍາທີ່ຈະລວບລວມຮູບຂອງຜູ້ຄົນທີ່ທ່ານເລືອກອັດຕະໂນມັດ.
- **ກຸ່ມ:** ສ້າງກຸ່ມຂອງອາລະບໍາທີ່ກ່ຽວຂ້ອງ.
- **ອາລະບໍາທີ່ແຊຣ໌:** ສ້າງອາລະບໍາທີ່ທ່ານສາມາດແຊຣ໌ກັບຄົນອື່ນໄດ້.

ເລື່ອງ

ເມື່ອທ່ານແຄັບເຈີ ຫຼື ບັນທຶກຮູບ ແລະ ວິດີໂອ, ອຸປະກອນຈະອ່ານແທັກວັນທີ ແລະ ຈຸດທີ່ຕັ້ງ, ປະເພດຂອງຮູບ ແລະ ວິດີໂອຂອງພວກມັນ ແລະ ຈາກນັ້ນແຕະສ້າງເລື່ອງ.

ເປີດແອັບ ແກເລີຣີ, ແຕະ **ເລື່ອງ** ແລະ ຈາກນັ້ນເລືອກເລື່ອງ. ຖ້າທ່ານແຕະ **⋮**, ທ່ານສາມາດໃຊ້ຕົວເລືອກຕ່າງໆໄດ້ ເຊັ່ນ: ການປ່ຽນຊື່ເລື່ອງ.

ຖ້າທ່ານແຕະ **⋮** → **ສ້າງເລື່ອງ** ໃນລາຍການເລື່ອງ, ທ່ານສາມາດສ້າງເລື່ອງດ້ວຍຕົນເອງ.

ການຊົງຄໍຮູບ ແລະ ວິດີໂອ

ເປີດແອັບ ແກເລີຣີ, ແຕະ **📷**, ຈາກນັ້ນ ປະຕິບັດຕາມຄໍາແນະນໍາ ໃນໜ້າຈໍ ເພື່ອເຮັດສໍາເລັດການຊົງຄໍ. ເມື່ອແອັບ ແກເລີຣີ ແລະ ໄດ້ຊົງຄໍຄລາວ, ໄອຄອນຈະປ່ຽນແປງໄປເປັນ **📷**.

ຂະນະທີ່ກຳລັງຊົງຄໍ, ພາບ ແລະ ວິດີໂອທີ່ທ່ານຖ່າຍມາກໍຈະຖືກບັນທຶກໄວ້ໃນຄລາວ. ທ່ານສາມາດເຂົ້າໃຊ້ຮູບ ແລະ ວິດີໂອທີ່ບັນທຶກໃນຄລາວ ໃນແອັບ ແກເລີຣີ ຂອງທ່ານແລະຈາກອຸປະກອນອື່ນ.

📁 ເມື່ອທ່ານເຊື່ອມຕໍ່ Samsung account ແລະ ບັນຊີ Microsoft ຂອງທ່ານ, ທ່ານສາມາດຕັ້ງປ່ອນເກັບຂໍ້ມູນຄລາວເປັນ Microsoft OneDrive.

ການລຶບຮູບ ຫຼື ວິດີໂອຕ່າງໆ

ເປີດແອັບ ແກເລີຣີ, ແຕະຮູບ, ວິດີໂອ ຫຼື ເລື່ອງຄ້າງໄວ້ເພື່ອລຶບ ແລະຈາກນັ້ນແຕະ **ລຶບອອກ**.

ການໃຊ້ຄຸນສົມບັດຮີໂຊເຄີລ

ຮູບ ແລະ ວິດີໂອທີ່ທ່ານລຶບຈະຖືກຈັດເກັບໄວ້ຊົ່ວຄາວໃນຖັງຂີ້ເຫຍື້ອ. ໄຟລ໌ຈະຖືກລຶບຫຼັງຈາກໄລຍະເວລາທີ່ກຳນົດໄວ້.

ເພື່ອເຂົ້າໃຊ້ໄຟລ໌ໃນຖັງຮີໂຊເຄີລ, ເປີດແອັບ ແກເລີຣີ ແລະ ແຕະ **≡** → **ຖັງຂີ້ເຫຍື້ອ**. ເພື່ອກູ້ຄືນໄຟລ໌, ໃຫ້ແຕະ **ແກ້ໄຂ**, ເລືອກໄຟລ໌ ແລະ ຈາກນັ້ນ ແຕະ **ຮີສະຕີ**.

ເຂດ AR

ການແນະນຳ

ເຂດ AR ສະໜອງຄຸນສົມບັດທີ່ກ່ຽວຂ້ອງກັບ AR ຂອງທ່ານ. ເລືອກຄຸນສົມບັດແລະແອັບເຈີຮູບຖ່າຍ ຫຼື ວິດີໂອທີ່ສະໜຸກສະໜາມ.

ການເປີດໃຊ້ ເຂດ AR

ໃຊ້ວິທີດັ່ງຕໍ່ໄປນີ້ເພື່ອເປີດໃຊ້ ເຂດ AR:

- ໃນແອັບ ກ້ອງຖ່າຍຮູບ, ແຕະ **ພິມເຕີມ** ໃນລາຍການໂໝດການຖ່າຍຮູບ ແລະ ແຕະ **ເຂດ AR**.
- ຖ້າທ່ານພິມໄອຄອນແອັບໃສ່ໜ້າຈໍແອັບແລ້ວ, ເປີດແອັບ **ເຂດ AR**.

 ບາງຄຸນສົມບັດອາດຈະບໍ່ມີຢູ່ ຂຶ້ນຢູ່ກັບຜູ້ໃຫ້ບໍລິການ ຫຼື ລຸ້ນ.

ສະຕູດີໂອອີໂມຈີ AR

ສ້າງອີໂມຈີໃນແບບໃດໜຶ່ງທີ່ທ່ານຕ້ອງການ ແລະ ສະໜຸກກັບການໃຊ້ອີໂມຈີໃນຄຸນສົມບັດຕ່າງໆ.

ການສ້າງອີໂມຈີ AR

- 1 ເປີດໃຊ້ແອັບເຂດ AR ແລະ ແຕະ **ສະຕູດີໂອອີໂມຈີ AR**.
- 2 ທ່ານສາມາດເລືອກອີໂມຈີທີ່ສ້າງໄວ້ລ່ວງໜ້າ. ຮູດໄປຊ້າຍ ຫຼື ຂວາ, ເລືອກອີໂມຈີ ແລະຈາກນັ້ນແຕະ . ຖ້າທ່ານຕ້ອງການສ້າງອີໂມຈີຂອງທ່ານເອງ, ຖ່າຍເຊລຟີ ຫຼື ເລືອກຮູບ.

3 ປະຕິບັດຕາມຄໍາແນະນໍາໃນໜ້າຈໍ ເພື່ອສ້າງອິໂມຈີ.

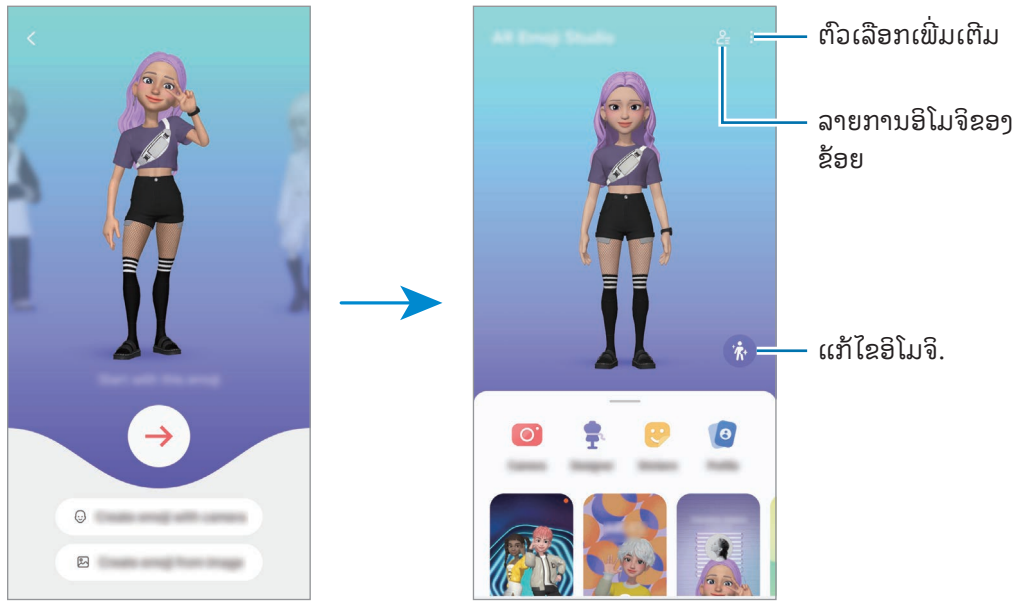

ການເລືອກອິໂມຈີ AR ທີ່ຈະໃຊ້

ໃນໜ້າຈໍຫຼັກຂອງສະຕູດີໂອອິໂມຈີ AR, ແຕະ ແລະ ເລືອກອິໂມຈີທີ່ທ່ານຕ້ອງການ.

ການລຶບອິໂມຈີ AR

ໃນໜ້າຈໍຫຼັກຂອງສະຕູດີໂອອິໂມຈີ AR, ແຕະ → , ໝາຍຕົກໃສ່ອິໂມຈີເພື່ອລຶບ ແລະ ຈາກນັ້ນແຕະ .

ການຊິງຄ໌ອິໂມຈີ AR

ທ່ານສາມາດຮັບເອົາອິໂມຈີ AR ຂອງທ່ານໃນອຸປະກອນທັງໝົດຂອງທ່ານເມື່ອທ່ານລົງຊື້ເຂົ້າໃຊ້ Samsung account ດຽວກັນໃນອຸປະກອນຕ່າງໆ.

ໃນໜ້າຈໍຫຼັກຂອງສະຕູດີໂອອິໂມຈີ AR, ແຕະ → ການຕັ້ງຄ່າ ແລະ ແຕະທີ່ສະວິດ ຊິງຄ໌ກັບ Samsung Cloud ເພື່ອເປີດມັນ.

ການສ້າງວິດີໂອສັ້ນໆດ້ວຍອິໂມຈີ AR ແລະ ການຕົກແຕ່ງອຸປະກອນຂອງທ່ານດ້ວຍມັນ

ທ່ານສາມາດສ້າງວິດີໂອສັ້ນໆດ້ວຍອິໂມຈີ ແລະ ໃຊ້ມັນເປັນວອລເປເບີ ຫຼື ຮູບພື້ນຫຼັງການໂທ.

ໃນໜ້າຈໍຫຼັກຂອງສະຕູດີໂອອິໂມຈີ AR, ເລືອກ **ສ້າງວິດີໂອ**, **ພື້ນຫຼັງໂມງປຸກ**, **ໜ້າຈໍການໂທ** ຫຼື **ໜ້າຈໍລັອກ** ແລະ **ສ້າງວິດີໂອ**.

ທ່ານສາມາດກວດເບິ່ງວິດີໂອທີ່ບັນທຶກໄວ້ໃນ **ແກເລີຣີ**.

ການສ້າງໂປຣໄຟລ໌ຜູ້ຕິດຕໍ່ຂອງທ່ານດ້ວຍອີໂມຈີ AR

ໃຊ້ອີໂມຈີເປັນຮູບໂປຣໄຟລ໌ຂອງທ່ານສໍາລັບ Samsung account ຂອງທ່ານ ແລະ ໃນເອັບ ຜູ້ຕິດຕໍ່. ທ່ານສາມາດເລືອກຈາກທ່າຕ່າງໆ ຫຼື ສ້າງການສະແດງອອກຂອງທ່ານເອງ.

- 1 ໃນໜ້າຈໍຫຼັກຂອງສະຕູດີໂອອີໂມຈີ AR, ແຕະ ໂປຣໄຟລ໌ ແລະ ເລືອກອີໂມຈີ.
- 2 ແຕະ  ເພື່ອຈັບພາບການສະແດງອອກຂອງທ່ານ ຫຼື ເລືອກທ່າທີ່ທ່ານຕ້ອງການ.
- 3 ແຕະ ສໍາເລັດ → ບັນທຶກ.

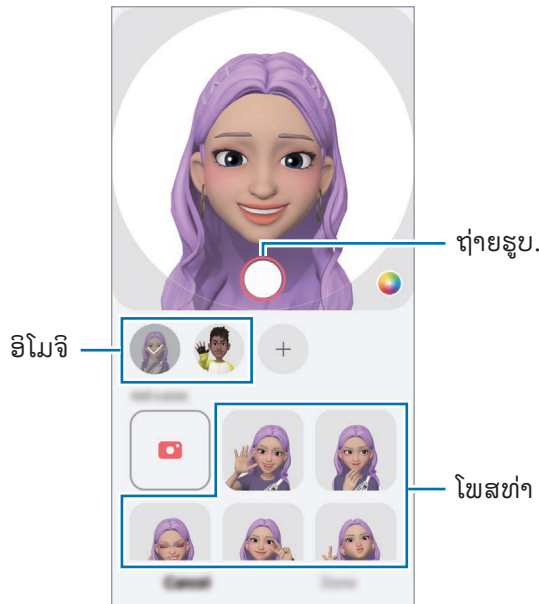

ການໂທວິດີໂອດ້ວຍອີໂມຈີ AR

ລະຫວ່າງການໂທວິດີໂອ, ແຕະ ເອັບເຝັກ → ອີໂມຈີ ແລະ ເລືອກອີໂມຈີທີ່ທ່ານຕ້ອງການ.

ກ້ອງຖ່າຍຮູບອີໂມຈີ AR

ສ້າງຮູບຖ່າຍ ຫຼື ວິດີໂອທີ່ສະໜຸກດ້ວຍອີໂມຈີໂດຍໃຊ້ໂໝດການຖ່າຍຮູບຕ່າງໆ.

- 1 ເປີດໃຊ້ແອັບເຂດ AR ແລະ ແຕະ **ກ້ອງຖ່າຍຮູບອີໂມຈີ AR**.
- 2 ເລືອກອີໂມຈີແລະ ໂໝດທີ່ທ່ານຕ້ອງການໃຊ້. ໂໝດທີ່ມີຢູ່ອາດແຕກຕ່າງກັນໄປ ຂຶ້ນຢູ່ກັບອີໂມຈີທີ່ທ່ານເລືອກ.
 - **ສາກ:** ອີໂມຈີຮຽນແບບການສະແດງຄວາມຮູ້ສຶກຂອງທ່ານ. ນອກຈາກນີ້ ທ່ານຍັງສາມາດປ່ຽນຮູບພື້ນຫຼັງໄດ້ອີກ.
 - **ໜ້າກາກ:** ໃບໜ້າຂອງອີໂມຈີປະກົດຂຶ້ນກວມໃບໜ້າຂອງທ່ານ ເພື່ອເຮັດໃຫ້ມັນຄ້າຍຄືວ່າທ່ານກຳລັງສວມໃສ່ໜ້າກາກຢູ່.
 - **ກະຈົກ:** ອີໂມຈີຈະຮຽນແບບການເຄື່ອນໄຫວຂອງຮ່າງກາຍຂອງທ່ານ.
 - **ຫຼິ້ນ:** ອີໂມຈີເຄື່ອນໄຫວໃນພື້ນຫຼັງຈິງ.

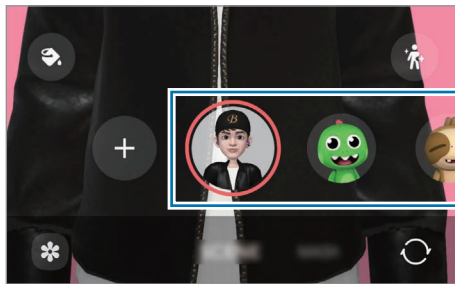

- 3 ແຕະໄອຄອນອີໂມຈີເພື່ອຖ່າຍຮູບ ຫຼື ສຳຜັດໄອຄອນຄ້າງໄວ້ເພື່ອບັນທຶກວິດີໂອ. ທ່ານສາມາດກວດເບິ່ງ ແລະ ແຊຣ໌ຮູບຖ່າຍ ແລະ ວິດີໂອທີ່ທ່ານໄດ້ແຄັບເຈີໃນ **ແກເລີຣີ**.

ສະຕິກເກີອີໂມຈີ AR

ເມື່ອທ່ານສ້າງອີໂມຈີ AR, ການສະແດງອອກ ແລະ ການກະທຳແບບໃຊ້ອີໂມຈີຈະຖືກສ້າງຂຶ້ນໂດຍອັດຕະໂນມັດ. ນອກຈາກນີ້ ທ່ານຍັງສາມາດສ້າງສະຕິກເກີຂອງທ່ານເອງໂດຍການປ່ຽນການສະແດງອອກ ແລະ ພື້ນຫຼັງ. ທ່ານສາມາດໃຊ້ສະຕິກເກີອີໂມຈີຂອງທ່ານເມື່ອສິ່ງຂໍ້ຄວາມ ຫຼື ໃນເຄືອຂ່າຍທາງສັງຄົມ.

ການສ້າງສະຕິກເກີຂອງທ່ານເອງ

- 1 ເປີດໃຊ້ແອັບເຂດ AR ແລະ ແຕະ **ສະຕິກເກີອີໂມຈີ AR**.
- 2 ແຕະ **+** ຢູ່ເທິງສຸດຂອງລາຍການສະຕິກເກີ.
- 3 ແກ້ໄຂສະຕິກເກີຕາມທີ່ທ່ານຕ້ອງການ ແລະ ແຕະ **ບັກທີກ**. ທ່ານສາມາດເຂົ້າໃຊ້ສະຕິກເກີທີ່ທ່ານໄດ້ສ້າງຂຶ້ນຢູ່ເທິງສຸດຂອງລາຍການສະຕິກເກີ.

ການລຶບສະຕິກເກີອີໂມຈີ AR

ເປີດໃຊ້ງານ ເຂດ AR ແລະ ແຕະ ສະຕິກເກີອີໂມຈີ AR → ⋮ → ແກ້ໄຂ. ເລືອກສະຕິກເກີອີໂມຈີທີ່ຈະລຶບ ແລະ ແຕະ ລຶບ.

ການໃຊ້ສະຕິກເກີອີໂມຈີ AR ຂອງທ່ານໃນແຊັດ

ທ່ານສາມາດໃຊ້ສະຕິກເກີອີໂມຈີຂອງທ່ານໃນລະຫວ່າງການສົນທະນາຜ່ານຂໍ້ຄວາມ ຫຼື ໃນເຄືອຂ່າຍທາງສັງຄົມ. ການກະທຳຕໍ່ໄປນີ້ ເປັນຕົວຢ່າງຂອງການໃຊ້ສະຕິກເກີອີໂມຈີຂອງທ່ານໃນແອັບ ຂໍ້ຄວາມ.

- 1 ໃນຂະນະທີ່ກຳລັງຂຽນຂໍ້ຄວາມໃນແອັບ ຂໍ້ຄວາມ, ແຕະ 😊 ໃນຄືບອດຊຳຊຸງ.
- 2 ແຕະໄອຄອນອີໂມຈີ.
- 3 ເລືອກໜຶ່ງໃນສະຕິກເກີອີໂມຈີຂອງທ່ານ.
ສະຕິກເກີອີໂມຈີຈະຖືກແຊກໃສ່.

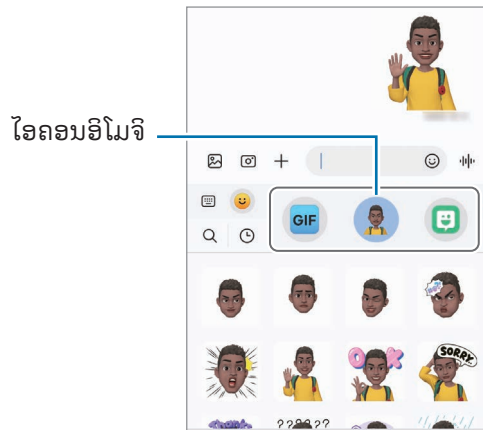

ຄູໂດລ AR

(ບັນທຶກວິດີໂອດ້ວຍຄຸນສົມບັດ AR)

ບັນທຶກວິດີໂອທີ່ມີຄວາມມ່ວນຊື່ນດ້ວຍການຂຽນດ້ວຍມື ຫຼື ການແຕ້ມທີ່ໃບໜ້າຂອງຜູ້ຄົນ ຫຼື ສັດລ້ຽງ (ແມວ ແລະ ໝາ) ຫຼື ປ່ອນອື່ນໆ. ເມື່ອກ້ອງຖ່າຍຮູບຈົດຈຳໃບໜ້າ ຫຼື ພື້ນທີ່, ຂີດຂຽນຫຼິ້ນເທິງໃບໜ້າຈະປະຕິບັດຕາມໃບໜ້າໃນຂະນະທີ່ມັນເຄື່ອນໄຫວ ແລະ ຂີດຂຽນຫຼິ້ນໃນພື້ນທີ່ຈະຖືກແກ້ໄຂໃນປ່ອນດຽວກັນ ເຖິງແມ່ນວ່າກ້ອງຖ່າຍຮູບຈະເຄື່ອນໄຫວຢູ່ກໍຕາມ.

1 ເປີດໃຊ້ແອັບເຂດ AR ແລະ ແຕະ ຄູໂດລ AR.

ເມື່ອກ້ອງຖ່າຍຮູບຈົດຈຳວັດຖຸແລ້ວ, ພື້ນທີ່ການຈົດຈຳຈະປະກົດຂຶ້ນໃນໜ້າຈໍ.

2 ຂຽນ ຫຼື ແຕ້ມໃນພື້ນທີ່ທີ່ຈົດຈຳ.

- ຖ້າທ່ານສັບປ່ຽນເປັນກ້ອງຫຼັງ, ທ່ານຍັງສາມາດຂຽນ ຫຼື ແຕ້ມຢູ່ນອກພື້ນທີ່ການຈົດຈຳໄດ້ອີກດ້ວຍ.
- ຖ້າທ່ານແຕະ  ແລະຈາກນັ້ນເລີ່ມຕົ້ນຂີດຂຽນຫຼິ້ນ, ທ່ານສາມາດບັນທຶກການຂີດຂຽນຫຼິ້ນຂອງຕົນເອງໄດ້.

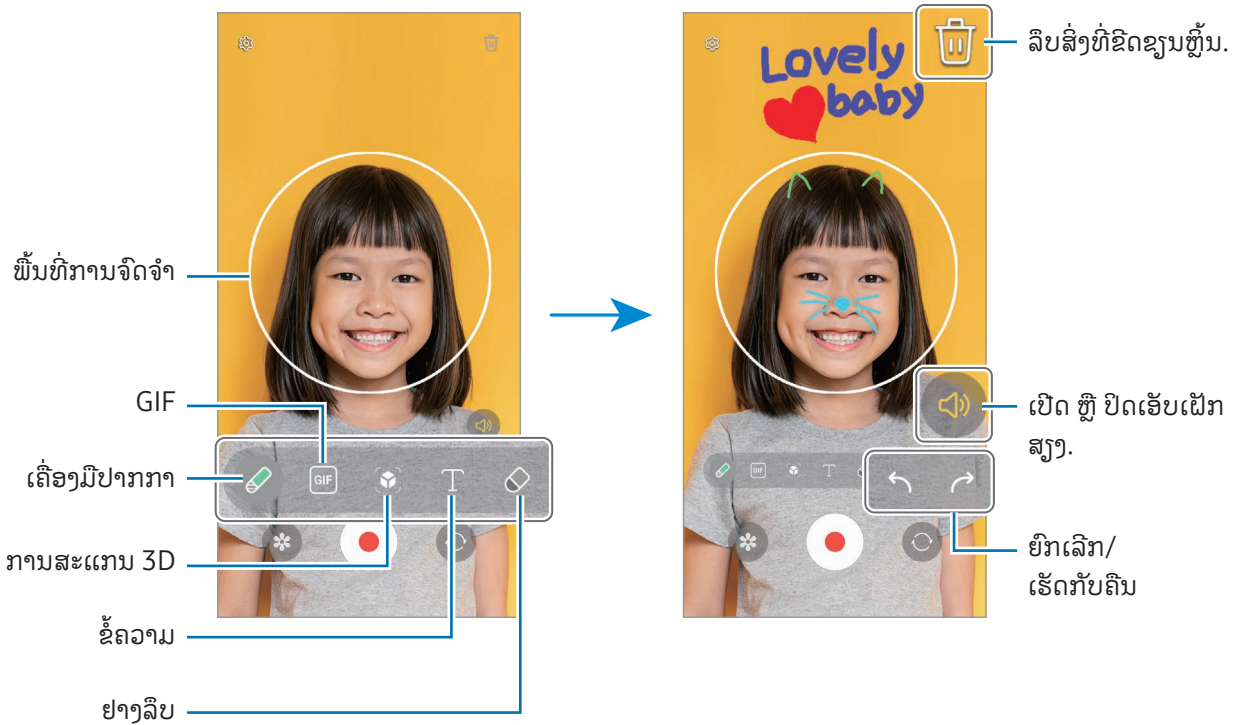

3 ແຕະ ເພື່ອບັນທຶກວິດີໂອ.

4 ແຕະ ເພື່ອຢຸດການບັນທຶກວິດີໂອ.

ທ່ານສາມາດກວດເບິ່ງ ແລະ ແຊຮ໌ວິດີໂອໃນ ແກເລີຣີ.



ຄຸນສົມບັດທີ່ມີຢູ່ໃນໜ້າຈໍສະແດງຕົວຢ່າງອາດຈະແຕກຕ່າງກັນ ຂຶ້ນຢູ່ກັບກ້ອງຖ່າຍຮູບທີ່ກຳລັງຖືກໃຊ້ຢູ່.

Bixby

ການແນະນຳ

Bixby ເປັນໜ້າໃຊ້ງານຂອງຜູ້ໃຊ້ທີ່ຊ່ວຍໃຫ້ທ່ານໃຊ້ອຸປະກອນຂອງທ່ານໄດ້ຢ່າງສະດວກສະບາຍຍິ່ງຂຶ້ນ.

ທ່ານສາມາດລົມກັບ Bixby ຫຼື ພົມຂໍ້ຄວາມໄດ້. Bixby ຈະເປີດໃຊ້ຄຸນສົມບັດທີ່ທ່ານຂໍ ຫຼື ສະແດງຂໍ້ມູນທີ່ທ່ານຕ້ອງການ. ໄປທີ່ www.samsung.com/bixby ສຳລັບຂໍ້ມູນເພີ່ມເຕີມ.

 Bixby ມີຢູ່ໃນບາງພາສາເທົ່ານັ້ນ ແລະ ມັນອາດຈະບໍ່ມີຢູ່ ຂຶ້ນຢູ່ກັບພາກພື້ນ.

ການເລີ່ມຕົ້ນ Bixby

ກົດປຸ່ມດ້ານຂ້າງຄ້າງໄວ້ ເພື່ອເປີດໃຊ້ Bixby. ໜ້າແນະນຳ Bixby ຈະປະກົດຂຶ້ນ. ຫຼັງຈາກທ່ານເລືອກພາສາທີ່ຈະໃຊ້ກັບ Bixby, ລົງຊື່ເຂົ້າໃຊ້ Samsung account ຂອງທ່ານ ແລະ ສຳເລັດການຕັ້ງໂດຍປະຕິບັດຕາມຄຳແນະນຳ ໃນໜ້າຈໍ, ໜ້າຈໍ Bixby ຈະປະກົດຂຶ້ນ.

ການໃຊ້ Bixby

ໃນຂະນະທີ່ກົດປຸ່ມດ້ານຂ້າງຄ້າງໄວ້, ເວົ້າສິ່ງທີ່ທ່ານຕ້ອງການກັບ Bixby. ຫຼື ເວົ້າວະລີປຸກ ແລະ ເວົ້າສິ່ງທີ່ທ່ານຕ້ອງການ.

ຕົວຢ່າງ, ໃນຂະນະທີ່ກົດປຸ່ມດ້ານຂ້າງຄ້າງໄວ້ຢູ່, ເວົ້າວ່າ “How’s the weather today?” ຂໍ້ມູນສະພາບອາກາດຈະປະກົດຂຶ້ນໃນໜ້າຈໍ.

ຖ້າ Bixby ຖາມຄຳຖາມທ່ານລະຫວ່າງການສົນທະນາ, ທ່ານສາມາດສືບຕໍ່ລົມກັບ Bixby ໂດຍບໍ່ຕ້ອງກົດປຸ່ມດ້ານຂ້າງ ຫຼື ແຕະ .

ຖ້າທ່ານບໍ່ສາມາດຊອກຫາໄອຄອນແອັບ Bixby () ໃນໜ້າຈໍແອັບ, ເປີດ ຕັ້ງຄ່າ, ແຕະ ຄຸນສົມບັດຂັ້ນສູງ → Bixby ແລະ ຈາກນັ້ນແຕະສະວິດ Show Bixby on Apps screen ເພື່ອເປີດມັນ.

ການປຸກ Bixby ໂດຍໃຊ້ສຽງຂອງທ່ານ

ທ່ານສາມາດເລີ່ມຕົ້ນການສົນທະນາກັບ Bixby ໂດຍການເວົ້າວ່າ “Hi, Bixby” ຫຼື “Bixby”. ລົງທະບຽນສຽງຂອງທ່ານເພື່ອທີ່ Bixby ຈະຕອບກັບສຽງຂອງທ່ານ.

- 1 ເປີດແອັບ Bixby ແລະ ແຕະ  → Voice wake-up.
- 2 ແຕະສະວິດ ເພື່ອເປີດມັນ.
- 3 ເລືອກວະລີປຸກທີ່ທ່ານຕ້ອງການຢູ່ກ້ອງ Wake-up phrase.

- 4 ແຕະສະວິດ **Respond to my voice** ເພື່ອເປີດມັນ.
- 5 ປະຕິບັດຕາມຄໍາແນະນຳໃນໜ້າຈໍເພື່ອສໍາເລັດການຕັ້ງ.
ຕອນນີ້ ທ່ານສາມາດເວົ້າວະລີປຸກ ແລະ ເລີ່ມຕົ້ນການສົນທະນາ.

ການສື່ສານໂດຍການພົມຂໍ້ຄວາມ

ຖ້າສຽງຂອງທ່ານບໍ່ຖືກຈົດຈຳຍ້ອນວ່າສະພາບແວດລ້ອມທີ່ມີສຽງດັງ ຫຼື ຖ້າທ່ານຢູ່ໃນສະຖານະການທີ່ເວົ້າຍາກ, ທ່ານສາມາດສື່ສານກັບ Bixby ຜ່ານຂໍ້ຄວາມ.

ເປີດແອັບ **Bixby**, ແຕະ  ແລະ ຈາກນັ້ນ ພົມສິ່ງທີ່ທ່ານຕ້ອງການ.

ໃນລະຫວ່າງການສື່ສານ, Bixby ຍັງຈະຕອບທ່ານຜ່ານຂໍ້ຄວາມແທນຄໍາຕອບໂຕ້ກັບດ້ວຍສຽງນຳອີກ.

Bixby Vision

ການແນະນຳ

Bixby Vision ເປັນການບໍລິການທີ່ໃຫ້ຄຸນສົມບັດປະເພດຕ່າງໆຕາມການຈົດຈຳຮູບ. ທ່ານສາມາດໃຊ້ Bixby Vision ເພື່ອຊອກຫາຂໍ້ມູນໂດຍການຈົດຈຳວັດຖຸ. ໃຊ້ຄຸນສົມບັດ Bixby Vision ທີ່ມີປະໂຫຍດຫຼາຍຢ່າງ.



- ຄຸນສົມບັດນີ້ອາດຈະບໍ່ມີຢູ່ ຫຼື ທ່ານອາດຈະບໍ່ໄດ້ຮັບຜົນການຊອກຫາທີ່ຖືກຕ້ອງ ຂຶ້ນກັບຂະໜາດຮູບ, ຮູບແບບ ຫຼື ຄວາມລະອຽດ.
- ຊຳຊາງບໍ່ຮັບຜິດຊອບຕໍ່ຂໍ້ມູນຜະລິດຕະພັນທີ່ຈັດໃຫ້ໂດຍ Bixby Vision.

ການເປີດໃຊ້ Bixby Vision

ເປີດໃຊ້ Bixby Vision ໂດຍໃຊ້ໜຶ່ງໃນວິທີເຫຼົ່ານີ້.

- ໃນແອັບ ກ້ອງຖ່າຍຮູບ, ແຕະ **ເພີ່ມເຕີມ** ໃນລາຍການໂໝດການຖ່າຍຮູບ ແລະ ແຕະ **BIXBY VISION**.
- ໃນແອັບ **ແກເລີຣີ**, ເລືອກຮູບ ແລະ ແຕະ .
- ໃນແອັບ **Samsung Internet**, ສຳຜັດຮູບຄ້າງໄວ້ ແລະ ແຕະ **ຊອກຫາດ້ວຍ Bixby Vision**.
- ຖ້າທ່ານເພີ່ມໄອຄອນ Bixby Vision ໃສ່ໜ້າຈໍແອັບແລ້ວ, ເປີດແອັບ **Bixby Vision**.

ການໃຊ້ Bixby Vision

1 ເປີດໃຊ້ Bixby Vision.

2 ເລືອກຄຸນສົມບັດທີ່ທ່ານຕ້ອງການໃຊ້.

- **ແປພາສາ:** ຈົດຈຳຂໍ້ຄວາມຈາກເອກະສານ ຫຼື ຮູບ ແລະ ແປມັນ.
- **ຂໍ້ຄວາມ:** ຈົດຈຳຂໍ້ຄວາມຈາກເອກະສານ ຫຼື ຮູບ ແລະ ແຍກມັນອອກມາ.
- **ຄົ້ນພົບ:** ຊອກຫາຮູບທີ່ຄ້າຍຄືກັນກັບວັດຖຸທີ່ຖືກຈົດຈຳທາງອອນໄລນ໌ ແລະ ຂໍ້ມູນທີ່ກ່ຽວຂ້ອງ.



ຄຸນສົມບັດທີ່ມີຢູ່ ແລະ ຜົນການຊອກຫາອາດຈະແຕກຕ່າງກັນ ຂຶ້ນຢູ່ກັບພາກພື້ນ ຫຼື ຜູ້ໃຫ້ບໍລິການ.

ຫລາຍໜ້າຕ່າງ

(ການໃຊ້ຫຼາຍເອັບພ້ອມກັນ)

ການແນະນຳ

ເປີດໃຊ້ສອງເອັບໃນເວລາດຽວກັນໃນມຸມມອງໜ້າຈໍແຍກ. ນອກຈາກນີ້ ທ່ານຍັງສາມາດເປີດໃຊ້ຫຼາຍໆເອັບໃນເວລາດຽວກັນໃນມຸມມອງປັອບອັບ.

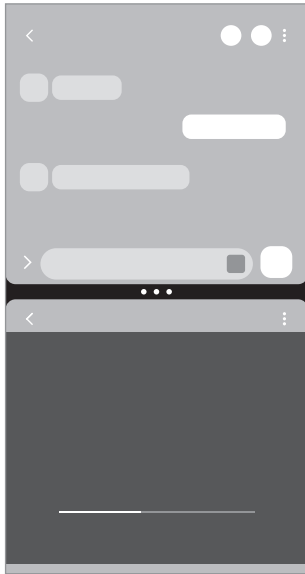

ມຸມມອງໜ້າຈໍແຍກ

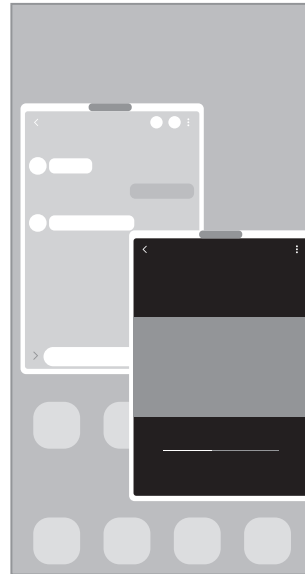

ມຸມມອງປັອບອັບ



ບາງເອັບອາດຈະປ້ອງຮັບຄຸນສົມບັດນີ້.

ການເປີດໃຊ້ຫລາຍໜ້າຕ່າງໂດຍການປັດໜ້າຈໍ

ທ່ານສາມາດເປີດໃຊ້ຫລາຍໜ້າຕ່າງໂດຍການປັດໜ້າຈໍ.

ຮູດດ້ວຍມືສອງນິ້ວຈາກດ້ານລຸ່ມສູດຂອງໜ້າຈໍໄປຍັງຈຸດເຄິ່ງກາງຂອງໜ້າຈໍ. ໜ້າຈໍຈະປ່ຽນເປັນມຸມມອງໜ້າຈໍແຍກ.

ເພື່ອປ່ຽນມຸມມອງປັອບອັບ, ປັດຈາກມຸມເທິງສູດໄປຍັງຈຸດເຄິ່ງກາງຂອງໜ້າຈໍ.

ເພື່ອໃຊ້ຄຸນສົມບັດນີ້, ເປີດ ຕັ້ງຄ່າ, ແຕະ ຄຸນສົມບັດຂັ້ນສູງ → ມັລຕິວິນໂດ ແລະ ຈາກນັ້ນແຕະສະວິດ ຮູດສໍາລັບໜ້າຈໍແຍກ ຫຼື ຮູດສໍາລັບມຸມມອງປັອບອັບ ເພື່ອເປີດມັນ.

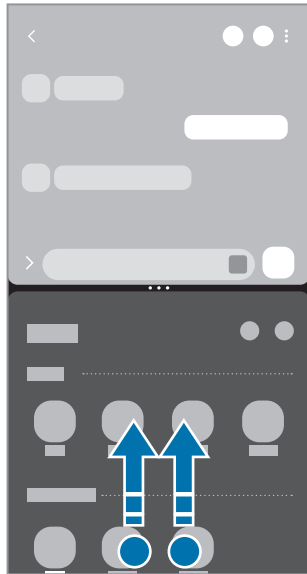

ມຸມມອງໜ້າຈໍແຍກ



ມຸມມອງປັອບອັບ

ການເປີດແອັບໂດຍໃຊ້ປຸ່ມຫຼັງສຸດ

- 1 ແຕະປຸ່ມຫຼັງສຸດ (|||) ເພື່ອເປີດລາຍການແອັບທີ່ໃຊ້ຫຼັງສຸດ.
- 2 ປັດໄປຊ້າຍ ຫຼື ຂວາ, ແຕະໄອຄອນຂອງແອັບ ແລະ ຈາກນັ້ນແຕະ ເປີດຢູ່ໃນມຸມມອງໜ້າຈໍແຍກ ຫຼື ເປີດໃນມຸມມອງປັອບອັບ.

ການໃຊ້ຄຸນສົມບັດເພີ່ມເຕີມ

ການໃຊ້ເມນູຫລາຍໜ້າຕ່າງ

ເມື່ອທ່ານແຕະການຈັດການຫລາຍໜ້າຕ່າງ, ເມນູທີ່ມີຢູ່ຈະປະກົດຂຶ້ນ.

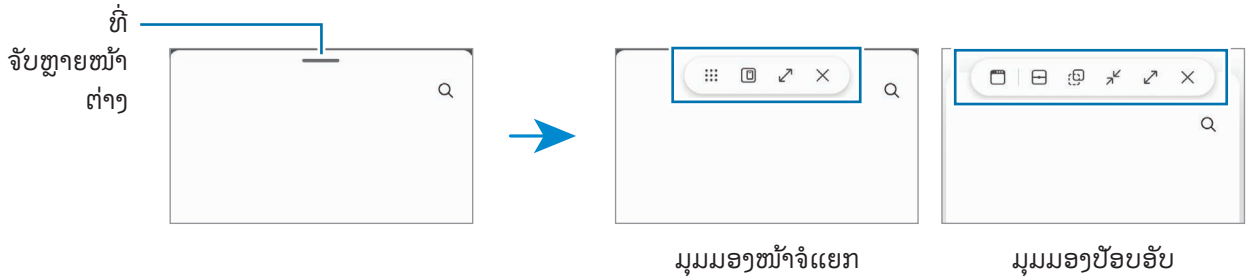

ການປັບປຸງນຂະໜາດຂອງໜ້າຕ່າງ

ລາກວົງມົນລະຫວ່າງໜ້າຕ່າງແອັບເພື່ອປັບປຸງນຂະໜາດຂອງໜ້າຕ່າງ.

ເມື່ອທ່ານລາກວົງມົນລະຫວ່າງໜ້າຕ່າງແອັບໄປຫາຂອບຂອງໜ້າຈໍ, ໜ້າຕ່າງຈະຂະຫຍາຍອອກ.

ການຍ້າຍໜ້າຕ່າງປັອບອັບ

ເພື່ອຍ້າຍໜ້າຕ່າງປັອບອັບ, ແຕະການຈັດການຫລາຍໜ້າຕ່າງ ແລະ ລາກມັນໃສ່ຈຸດທີ່ຕັ້ງໃໝ່.

ການບັນທຶກແຜນຜັງໜ້າຈໍແຍກຂອງທ່ານເອງ

ເພີ່ມແອັບທີ່ໃຊ້ເລື້ອຍໆເປັນຄູ່ແອັບເພື່ອເປີດພວກມັນຮ່ວມກັນໃນມຸມມອງໜ້າຈໍແຍກດ້ວຍການແຕະຄັ້ງດຽວ.

- 1 ໃນມຸມມອງໜ້າຈໍແຍກ, ແຕະວົງມົນລະຫວ່າງໜ້າຕ່າງແອັບ.
- 2 ແຕະ ☆.
- 3 ເລືອກຈຸດທີ່ຕັ້ງເພື່ອເພີ່ມການຈັບຄູ່ແອັບ.
ແອັບທີ່ທ່ານກຳລັງໃຊ້ຢູ່ໃນມຸມມອງໜ້າຈໍແຍກ ຈະຖືກບັນທຶກໃສ່ຈຸດທີ່ຕັ້ງທີ່ທ່ານເລືອກເປັນການຈັບຄູ່ແອັບ.

ແຊກເນື້ອໃນໃສ່

ລາກ ແລະ ວາງເນື້ອໃນຕ່າງໆ ເຊັ່ນ: ຂໍ້ຄວາມ, ລິ້ງ ຫຼື ຮູບ ໄປທີ່ໜ້າຈໍຂອງແອັບອື່ນ.

 ບາງແອັບອາດຈະປ້ອງຮັບຄຸນສົມບັດນີ້.

Samsung Internet

ທ່ອງອິນເຕີເນັດເພື່ອຊອກຫາຂໍ້ມູນ ແລະ ບຸກມາກຄ໌ໜ້າເວັບທີ່ມັກຂອງທ່ານເພື່ອເຂົ້າໃຊ້ພວກມັນໄດ້ຢ່າງສະດວກສະບາຍ.

- 1 ເປີດແອັບ ອິນເຕີເນັດ.
- 2 ປ້ອນທີ່ຢູ່ເວັບ ຫຼື ຄຳສຳຄັນເຂົ້າ ແລະ ຈາກນັ້ນແຕະ ໄປ.

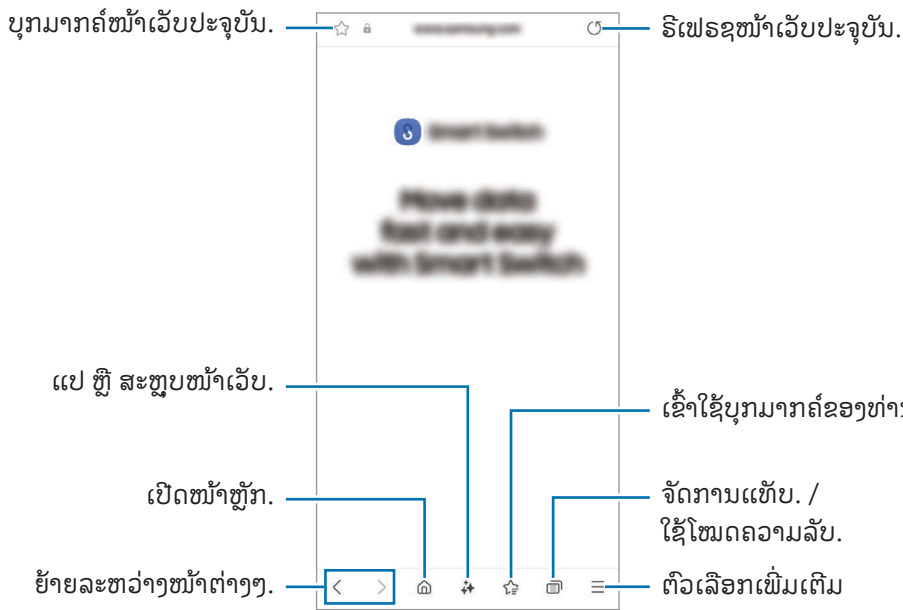

ຖ້າແຖບເຄື່ອງມືປັບປະກົດຂຶ້ນ, ຮູດລົງໃນໜ້າຈໍໜ້ອຍໜຶ່ງ.

ເພື່ອສັບປຸງນລະຫວ່າງແຖບ, ແຕະ  ຫຼື ຮູດໄປຊ້າຍ ຫຼື ຂວາໃນຊ່ອງທີ່ຢູ່.



ການໃຊ້ໂໜດຄວາມລັບ

ຖ້າທ່ານຕັ້ງລະຫັດຜ່ານສຳລັບໂໜດຄວາມລັບ, ທ່ານສາມາດປ້ອງກັນບໍ່ໃຫ້ບຸກຄົນອື່ນເຂົ້າໃຊ້ປະຫວັດຊອກຫາ, ປະຫວັດການທ່ອງ ເບິ່ງ, ບຸກມາກຄ໌ ແລະ ໜ້າທີ່ບັນທຶກໄວ້ຂອງທ່ານ.

- 1 ແຕະ  → ເປີດໂໜດຄວາມລັບ.
- 2 ແຕະສະວິດ **ລັອກໂໜດຄວາມລັບ** ເພື່ອເປີດມັນ, ແຕະ **ເລີ່ມຕົ້ນ** ແລະ ຈາກນັ້ນຕັ້ງລະຫັດຜ່ານສຳລັບໂໜດຄວາມລັບ. ໃນໂໜດຄວາມລັບ, ອຸປະກອນຈະປຸງນສີຂອງແຖບເຄື່ອງມື. ເພື່ອປິດໂໜດຄວາມລັບ, ແຕະ  → ປິດໂໜດຄວາມລັບ.

 ໃນໂໜດຄວາມລັບ, ທ່ານບໍ່ສາມາດໃຊ້ບາງຄຸນລັກສະນະ ເຊັ່ນ: ການແຄັບເຈີໜ້າຈໍ.

Samsung Health

ການແນະນຳ

Samsung Health ຊ່ວຍໃຫ້ທ່ານຈັດການການມີສຸຂະພາບດີ ແລະ ການອອກກຳລັງກາຍຂອງທ່ານ. ຕັ້ງເປົ້າໝາຍການອອກກຳລັງກາຍ, ກວດເບິ່ງຄວາມຄືບໜ້າຂອງທ່ານ ແລະ ຕິດຕາມການມີສຸຂະພາບດີ ແລະ ການອອກກຳລັງກາຍໂດຍລວມຂອງທ່ານ. ນອກຈາກນີ້ ທ່ານຍັງສາມາດປຽບທຽບບັນທຶກການນັບກ້າວຢ່າງຂອງທ່ານກັບຜູ້ໃຊ້ Samsung Health ຄົນອື່ນໆ ແລະ ກວດເບິ່ງເຄັດລັບດ້ານສຸຂະພາບ.

ເຂົ້າເບິ່ງ www.samsung.com/samsung-health ສຳລັບຂໍ້ມູນເພີ່ມເຕີມ.

ການໃຊ້ Samsung Health

ເປີດແອັບ Health. ເມື່ອເປີດໃຊ້ແອັບນີ້ເປັນຄັ້ງທຳອິດ ຫຼື ປິດເປີດມັນຄືນໃໝ່ຫຼັງຈາກດຳເນີນການຕັ້ງຂໍ້ມູນຄືນໃໝ່, ປະຕິບັດຕາມຄຳແນະນຳ ໃນໜ້າຈໍ ເພື່ອສຳເລັດການຕັ້ງ.

ເພື່ອແກ້ໄຂລາຍການໃນໜ້າຈໍຫຼັກຂອງ Samsung Health, ແຕະ  → ແກ້ໄຂໜ້າຈໍ.

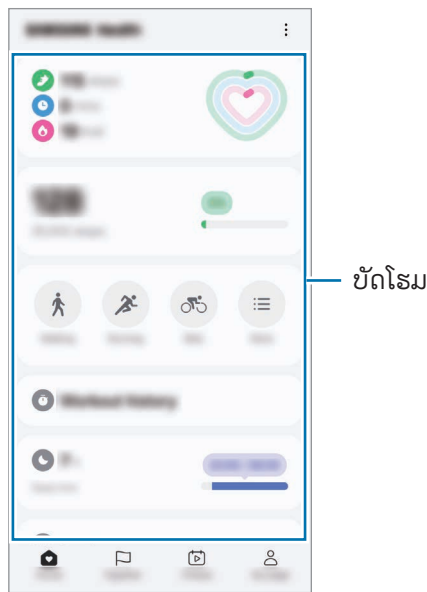

- **ໜ້າຫຼັກ:** ຕິດຕາມສຸຂະພາບ ແລະ ການອອກກຳລັງກາຍຂອງທ່ານ.
 - **ຮ່ວມກັນ:** ປຽບທຽບການບັນທຶກຈຳນວນກ້າວຂອງການນັບກ້າວຂອງທ່ານກັບຜູ້ໃຊ້ Samsung Health ຄົນອື່ນໆ ຫຼື ແຂ່ງຂັນກັບໝູ່ຂອງທ່ານ.
 - **ຄວາມຟືດ:** ກວດເບິ່ງເຄັດລັບດ້ານສຸຂະພາບ.
 - **ໜ້າຂອງຂ້ອຍ:** ຈັດການໂປຣໄຟລ໌ຂອງທ່ານ ແລະ ກວດເບິ່ງປະຫວັດດ້ານສຸຂະພາບ ແລະ ຄວາມຟືດຂອງທ່ານ.
-  • ບາງຄຸນສົມບັດອາດຈະບໍ່ມີຢູ່ ຂຶ້ນຢູ່ກັບພາກພື້ນ.
- ຖ້າທ່ານໃຊ້ບັດກ້າວຢ່າງໃນຂະນະທີ່ເດີນທາງດ້ວຍລົດ ຫຼື ລົດໄຟ, ການສັ່ນອາດຈະມີຜົນຕໍ່ການນັບກ້າວຢ່າງຂອງທ່ານ.



Samsung Notes

ການແນະນຳ

ສ້າງບັນທຶກໂດຍການປ້ອນຂໍ້ຄວາມຈາກຄົບອດເຂົ້າ ຫຼື ໂດຍການຂຽນດ້ວຍມື ຫຼື ແຕ້ມໃນໜ້າຈໍ. ນອກຈາກນີ້ ທ່ານສາມາດແຊກຮູບ ຫຼື ການບັນທຶກສຽງລົງໃນບັນທຶກຂອງທ່ານ.

 ບາງຄຸນສົມບັດອາດຈະບໍ່ມີຢູ່ ຂຶ້ນຢູ່ກັບລຸ້ນ.

ການສ້າງບັນທຶກ

- 1 ເປີດແອັບ **Notes**, ແຕະ  ແລະ ຈາກນັ້ນ ສ້າງບັນທຶກ.
ທ່ານສາມາດປ່ຽນວິທີປ້ອນຂໍ້ມູນເຂົ້າໂດຍການແຕະ  ຫຼື .

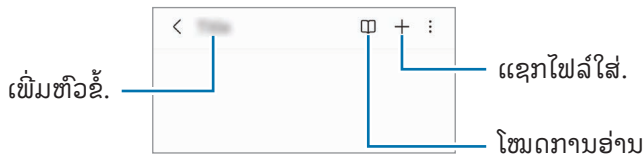



- 2 ເມື່ອທ່ານສຳເລັດການຂຽນບົດບັນທຶກ, ແຕະປຸ່ມກັບຄືນ (<) ເພື່ອບັນທຶກມັນ.
ຖ້າທ່ານຕ້ອງການບັນທຶກບັນທຶກໃນຮູບແບບໄຟລ໌ອື່ນ, ແຕະ  → ບັນທຶກເປັນໄຟລ໌.

ການລຶບບັນທຶກ

ສຳຜັດບັນທຶກຄ້າງໄວ້ເພື່ອລຶບ ແລະ ແຕະ **ລຶບອອກ**.

ການຊົງບັນທຶກ

ທ່ານສາມາດກວດເບິ່ງ ແລະ ແກ້ໄຂບັນທຶກໃນອຸປະກອນທັງໝົດຂອງທ່ານທີ່ລົງຊື່ເຂົ້າໃຊ້ Samsung account ດຽວກັນ.
ເປີດແອັບ **Notes**, ແຕະ  →  ແລະ ຈາກນັ້ນ ແຕະສະວິດ **ຊົງຄຳກັບ Samsung Cloud** ເພື່ອເປີດມັນ.

ໃຊ້ຄຸນສົມບັດການຊ່ວຍເຫຼືອໃນບັນທຶກ

ບັນທຶກທີ່ມີການຈັດຮູບແບບ ຫຼື ສະຫຼຸບອັດຕະໂນມັດ, ແກ້ໄຂຂໍ້ຜິດພາດຂອງການສະກົດຄຳ ຫຼື ແປບັນທຶກ.
ຫຼັງຈາກສ້າງບັນທຶກແລ້ວ, ແຕະ  ແລະ ເລືອກຕົວເລືອກທີ່ທ່ານຕ້ອງການ.

ການຂຽນບັນທຶກດ້ວຍການຂຽນດ້ວຍມື

ໃນໜ້າຈໍນັກຂຽນບັນທຶກ, ແຕະ  ເພື່ອແຕ້ມ ຫຼື ຂຽນໃນການຂຽນດ້ວຍມືຂອງທ່ານເອງ.

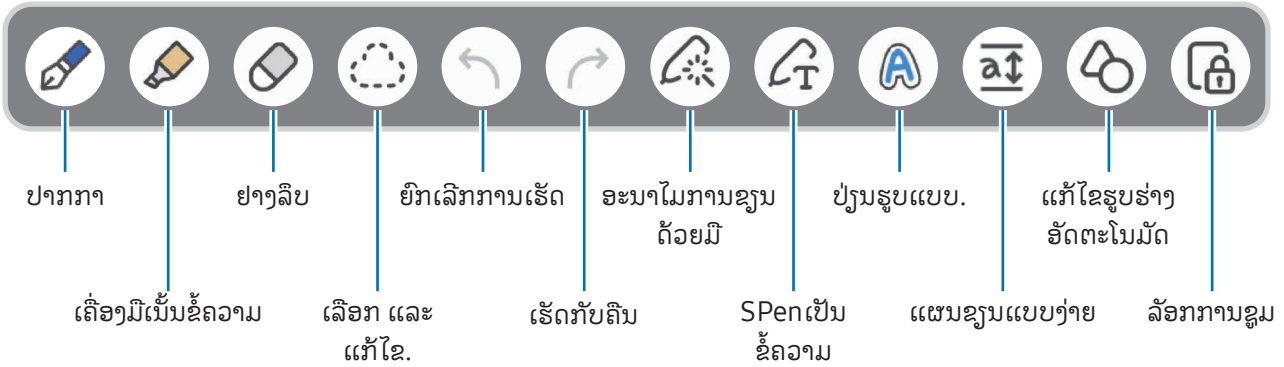

ທ່ານສາມາດປ້ອນການຂຽນດ້ວຍມືຂອງທ່ານໃນຂະໜາດທີ່ໃຫຍ່ຂຶ້ນ ຖ້າທ່ານຂະຫຍາຍໜ້າຈໍໂດຍການແຍກນິ້ວມືສອງນິ້ວເທິງໜ້າຈໍອອກຈາກກັນ.



 ຖ້າການປ້ອນຂໍ້ມູນດ້ວຍນິ້ວມືໃຊ້ງານບໍ່ໄດ້ໃນໂໝດທີ່ຮອງຮັບ S Pen, ແຕະ  → ການແຕ້ມດ້ວຍນິ້ວມືເປີດຢູ່.

ການໃຊ້ປາກກາທີ່ມັກ

ລົງທະບຽນປາກກາທີ່ໃຊ້ເລື້ອຍໆເປັນປາກກາທີ່ມັກ ແລະ ປ່ຽນພວກມັນໂດຍການກົດທີ່ປຸ່ມ S Pen.

ເພື່ອລົງທະບຽນປາກກາທີ່ມັກ, ແຕະ  →  → , ປ່ຽນການຕັ້ງຄ່າປາກກາ ເຊັ່ນ: ປະເພດ ຫຼື ສີ ແລະ ຈາກນັ້ນ ແຕະ ສໍາເລັດ.

ໃນໜ້າຈໍຂຽນບັນທຶກ, ກົດປຸ່ມ S Pen ເພື່ອປ່ຽນປາກກາ. ຖ້າທ່ານໄດ້ລົງທະບຽນປາກກາຫຼາຍກ້ານ, ກົດປຸ່ມ S Pen ຊໍ້າໆເພື່ອປ່ຽນໄປເປັນປາກກາທີ່ຕ້ອງການ.

-  ກົດປຸ່ມ S Pen ທີ່ຢູ່ໃກ້ໜ້າຈໍຈະເປີດໃຊ້ງານຢາງລຶບ, ສະນັ້ນ, ກົດປຸ່ມ S Pen ໃນຂະນະທີ່ຖືໃຫ້ຫ່າງຈາກໜ້າຈໍເລັກນ້ອຍ.
- ຖ້າຄຸນສົມບັດນີ້ບໍ່ຖືກເປີດ, ເປີດ ຕັ້ງຄ່າ, ແຕະ ຄຸນສົມບັດຂັ້ນສູງ → S Pen ແລະ ຈາກນັ້ນແຕະສະວິດ ການກະທໍາແບບບໍ່ສໍາຜັດ ເພື່ອເປີດມັນ.

ການໃຊ້ຢາງລຶບ

ເມື່ອທ່ານຕ້ອງການລຶບການຂຽນດ້ວຍມືຈາກບັນທຶກ, ແຕະ  ແລະ ເລືອກພື້ນທີ່ທີ່ຈະລຶບ. ຫຼືວ່າ, ເລືອກພື້ນທີ່ໃນຂະນະທີ່ກົດປຸ່ມ S Pen ຄ້າງໄວ້.



ເພື່ອປ່ຽນປະເພດຢາງລຶບ, ແຕະ  ອີກຄັ້ງໜຶ່ງ.

- ຢາງລຶບເສັ້ນຂົດ: ລຶບເສັ້ນທີ່ທ່ານເລືອກ.
- ຢາງລຶບພື້ນທີ່: ລຶບແຕ່ພື້ນທີ່ທີ່ທ່ານເລືອກເທົ່ານັ້ນ. ທ່ານສາມາດປັບປ່ຽນຂະໜາດຂອງຢາງລຶບໂດຍການລາກແຖບການປັບປ່ຽນຂະໜາດ.

 ເຖິງແມ່ນວ່າຈະມີຢາງລຶບຂະໜາດນ້ອຍ, ທ່ານອາດຈະຍັງບໍ່ສາມາດລຶບສ່ວນທີ່ຕ້ອງການໄດ້ຢ່າງແນ່ນອນ.

ການແກ້ໄຂບັນທຶກທີ່ຂຽນດ້ວຍມື

ແກ້ໄຂບັນທຶກທີ່ຂຽນດ້ວຍມືໂດຍໃຊ້ຕົວເລືອກແກ້ໄຂຕ່າງໆ, ເຊັ່ນ ການຕັດ, ການຍ້າຍ ຫຼື ການປັບຂະໜາດ.

- 1 ເມື່ອມີການຂຽນດ້ວຍມືໃນບັນທຶກ, ແຕະ . ເພື່ອປ່ຽນຮູບຮ່າງຂອງການເລືອກ, ແຕະ  ອີກຄັ້ງໜຶ່ງ.
- 2 ແຕະ ຫຼື ແຕ້ມເສັ້ນຮອບໆການປ້ອນຂໍ້ມູນເພື່ອເລືອກ.
 - ເພື່ອຍ້າຍການປ້ອນຂໍ້ມູນໄປຍັງຈຸດທີ່ຕັ້ງອື່ນ, ເລືອກການປ້ອນຂໍ້ມູນ ແລະ ຈາກນັ້ນລາກມັນໄປຍັງຈຸດທີ່ຕັ້ງໃໝ່.
 - ເພື່ອປ່ຽນຂະໜາດຂອງການເລືອກ, ແຕະການປ້ອນຂໍ້ມູນ ແລະ ລາກມຸມກອບທີ່ປະກົດຂຶ້ນ.

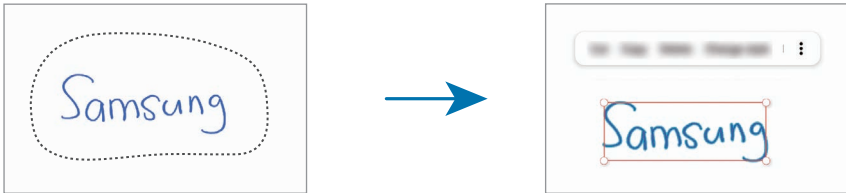



- 3 ແກ້ໄຂການປ້ອນຂໍ້ມູນໂດຍໃຊ້ຕົວເລືອກທີ່ມີຢູ່.

ການຈັດແນວການຂຽນດ້ວຍມື ຫຼື ການແປງເປັນຂໍ້ຄວາມ

ເພື່ອປັບການຂຽນດ້ວຍມື ຫຼື ການແຕ້ມຂອງທ່ານໃຫ້ຕົງໃນແນວນອນ, ແຕະ  → ຈັດແນວການຂຽນດ້ວຍມື.

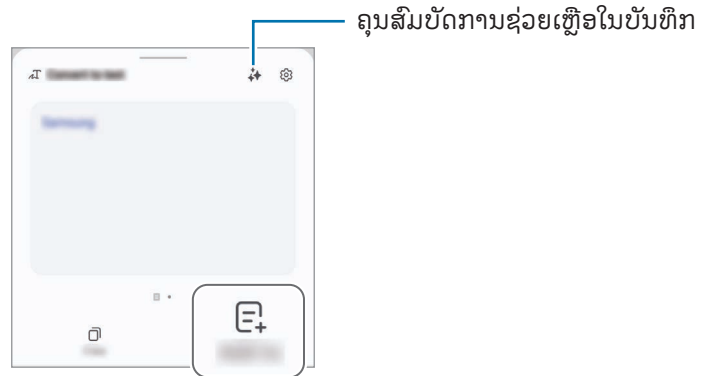
ເພື່ອປ່ຽນແທນການຂຽນດ້ວຍມືຂອງທ່ານດ້ວຍຂໍ້ຄວາມທີ່ແປງແລ້ວ, ແຕະ  → ແປງເປັນຂໍ້ຄວາມ. ເມື່ອໜ້າຈໍສະແດງຕົວຢ່າງປະກົດຂຶ້ນ, ແຕະ **ເພີ່ມໃສ່**.



ຖ້າທ່ານຕ້ອງການປ່ຽນແທນການຂຽນດ້ວຍມືຂອງທ່ານດ້ວຍຂໍ້ຄວາມທັນທີ, ແຕະ  ແລະ ຈາກນັ້ນ, ຂຽນໃສ່ເທິງໜ້າຈໍດ້ວຍ S Pen.

ການປ່ຽນຮູບແບບ

ທ່ານສາມາດປ່ຽນຮູບແບບຂອງການຂຽນດ້ວຍມື ແລະ ການແຕ້ມຂອງທ່ານ.

ຫຼັງຈາກຂຽນ ຫຼື ແຕ້ມໃນໜ້າຈໍ, ແຕະ  ສອງຄັ້ງ ແລະ ເລືອກສີ ຫຼື ຄວາມໜາຂອງເສັ້ນທີ່ທ່ານຕ້ອງການ. ຈາກນັ້ນ, ຊີ້ S Pen ໄປຍັງບ່ອນທີ່ທ່ານຕ້ອງການນໍາໃຊ້ຮູບແບບ. ເມື່ອໂອ້ອນ → ປະກົດຂຶ້ນ, ແຕະບ່ອນທີ່ທ່ານຕ້ອງການປ່ຽນຮູບແບບ.



ການໃຊ້ແຜ່ນຂຽນແບບງ່າຍ

ໃນໜ້າຈໍນັກຂຽນບັນທຶກ, ແຕະ **ໂຕ**. ຊ່ອງການປ້ອນຂໍ້ມູນເຂົ້າຈະຖືກຂະຫຍາຍອອກ ແລະ ປະກົດຂຶ້ນເປັນແຜ່ນຂຽນແບບງ່າຍ.

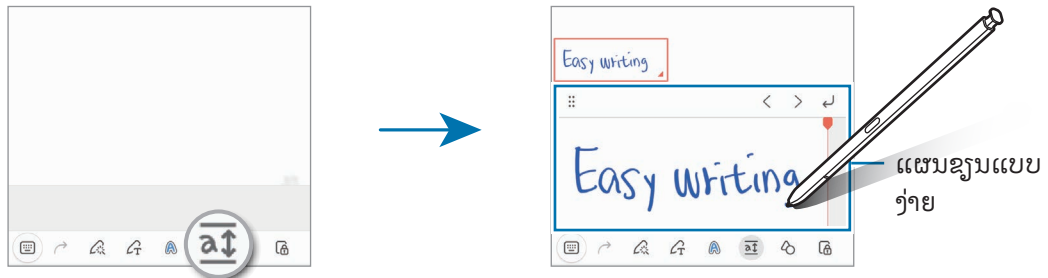

ການແກ້ໄຂຮູບຮ່າງໂດຍອັດຕະໂນມັດ

ແຕະ **ໂຕ** ແລະ ແຕ້ມຮູບຮ່າງ. ຮູບຮ່າງຈະຖືກແກ້ໄຂ.

ການບັນທຶກສຽງໃສ່ບັນທຶກ

ເຮັດການບັນທຶກສຽງຂອງທ່ານໃນຂະນະທີ່ກຳລັງສ້າງບັນທຶກ ແລະ ຈາກນັ້ນເນື້ອໃນຈະຖືກຊົງຄໍກັບການບັນທຶກ.

ໃນໜ້າຈໍນັກຂຽນບັນທຶກ, ແຕະ **ໂຕ** → ການບັນທຶກສຽງ ແລະ ສ້າງບັນທຶກ.

ເລືອກບັນທຶກຈາກລາຍການ ແລະ ແຕະ **ໂຕ** → ເພື່ອຫຼິ້ນການບັນທຶກ. ຈາກນັ້ນເນື້ອໃນທີ່ທ່ານສ້າງໃນຂະນະທີ່ບັນທຶກຈະຖືກສະແດງຂຶ້ນໃນໜ້າຈໍພ້ອມກັນກັບການບັນທຶກ.

ການເພີ່ມບັນທຶກຄວາມຈໍາໃສ່ໄຟລ໌ PDF

ເປີດເອັບ **Notes**, ແຕະ **ໂຕ** ແລະ ຈາກນັ້ນເລືອກໄຟລ໌ PDF. ທ່ານສາມາດເພີ່ມບັນທຶກຄວາມຈໍາໃສ່ໄຟລ໌ PDF ໄດ້.

ການປັກໝູດບັນທຶກໃສ່ໜ້າຈໍຫຼັກ

ປັກໝູດບັນທຶກໃສ່ໜ້າຈໍຫຼັກ ເພື່ອກວດເບິ່ງມັນ ຫຼື ເປີດ ຫຼື ແກ້ໄຂມັນ.

- 1 ເປີດເອັບ **Notes**.
- 2 ເລືອກບັນທຶກ ແລະ ແຕະ **ໂຕ** → ເພີ່ມໃສ່ → ໜ້າຈໍຫຼັກ.
ບັນທຶກຈະຖືກເພີ່ມໃສ່ໜ້າຈໍຫຼັກ.

ການຄລິບເນື້ອໃນ

ທ່ານສາມາດເພີ່ມເນື້ອໃນ ເຊັ່ນ: ລິ້ງໜ້າເວັບ ຫຼື ຮູບພາບໃສ່ບັນທຶກ.

- 1 ເມື່ອມີເນື້ອໃນທີ່ທ່ານຕ້ອງການຄລິບໃນຂະນະທີ່ໃຊ້ແອັບ **Samsung Internet**, **ຂໍ້ຄວາມ** ຫຼື **ແກເລີຣີ**, ເປີດແອັບ **Notes** ໃນມຸມມອງໜ້າຈໍແຍກ ຫຼື ໃນມຸມມອງປັອບອັບ. ສໍາລັບຂໍ້ມູນເພີ່ມເຕີມກ່ຽວກັບມຸມມອງໜ້າຈໍແຍກ ຫຼື ມຸມມອງປັອບອັບ, ໃຫ້ເບິ່ງ **ຫລາຍໜ້າຕ່າງ**.

ຫຼືວ່າ, ແຕະໜ້າຈໍສອງຄັ້ງ ໃນຂະນະທີ່ກໍາລັງກົດປຸ່ມ S Pen ຄ້າງໄວ້ ຫຼື ເປີດແຜງສັ່ງງານໂດຍປໍ່ສໍາຜັດ ແລະ ແຕະ **ສ້າງໝາຍເຫດ**.

ຕົວເລືອກທີ່ທ່ານສາມາດໃຊ້ຈະປະກົດຂຶ້ນຢູ່ລຸ່ມສຸດຂອງໜ້າຈໍຕົວຂຽນບັນທຶກ.

- 2 ເລືອກຕົວເລືອກທີ່ທ່ານຕ້ອງການ.

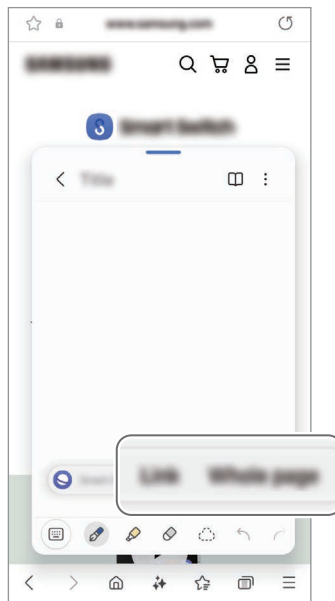



Samsung Members

Samsung Members ໃຫ້ບໍລິການຊ່ວຍເຫຼືອແກ່ລູກຄ້າ, ເຊັ່ນ ການວິນິໄສບັນຫາຂອງອຸປະກອນ ແລະ ຊ່ວຍໃຫ້ຜູ້ໃຊ້ສາມາດສົ່ງຄໍາຖາມ ແລະ ລາຍງານຂໍ້ຂັດຂ້ອງ. ນອກຈາກນີ້ ທ່ານຍັງສາມາດແຊຣ໌ຂໍ້ມູນກັບບຸກຄົນອື່ນໃນຊຸມຊົນຜູ້ໃຊ້ Galaxy ຫຼື ກວດເບິ່ງຂ່າວ ແລະ ເຄັດລັບຫຼ້າສຸດ. **Samsung Members** ສາມາດຊ່ວຍໃຫ້ທ່ານແກ້ໄຂບັນຫາທີ່ທ່ານອາດຈະປະສົບໃນຂະນະທີ່ໃຊ້ອຸປະກອນຂອງທ່ານ.

Samsung Kids

ທ່ານສາມາດຈຳກັດການເຂົ້າໃຊ້ຂອງເດັກນ້ອຍໃນບາງແອັບ, ຕັ້ງເວລານຳໃຊ້ຂອງພວກເຂົາ ແລະ ກຳນົດການຕັ້ງຄ່າ ເພື່ອໃຫ້ສະພາບແວດລ້ອມທີ່ມີຄວາມສະໝຸກ ແລະ ປອດໄພແກ່ເດັກນ້ອຍ ເມື່ອພວກເຂົາໃຊ້ອຸປະກອນ.

ເປີດແຜງການແຈ້ງເຕືອນ, ຮູດລົງລຸ່ມ ແລະ ຈາກນັ້ນແຕະ  (Kids). ຖ້າທ່ານບໍ່ສາມາດຊອກຫາ  (Kids) ໃນແຜງການຕັ້ງຄ່າດ່ວນ, ແຕະ  → **ແກ້ໄຂ** ແລະ ລາກປຸ່ມຢູ່ເທິງເພື່ອເພີ່ມມັນ. ເມື່ອເລີ່ມຕົ້ນ Samsung Kids ເປັນຄັ້ງທຳອິດ ຫຼື ຫຼັງຈາກດຳເນີນການຕັ້ງຂໍ້ມູນຄືນໃໝ່ແລ້ວ, ປະຕິບັດຕາມຄຳແນະນຳ ໃນໜ້າຈໍ ເພື່ອສຳເລັດການຕັ້ງ.

ໃນໜ້າຈໍ Samsung Kids, ເລືອກແອັບທີ່ທ່ານຕ້ອງການໃຊ້.

 ວິທີການລັອກໜ້າຈໍທີ່ຕັ້ງໄວ້ກ່ອນໜ້າຂອງທ່ານ ຫຼື PIN ທີ່ສ້າງໄວ້ຈະຖືກໃຊ້ເມື່ອມີການເປີດຄຸນສົມບັດ **ການຄວບຄຸມຂອງຜູ້ປົກຄອງ** ຫຼື ມີການປິດ Samsung Kids.

ການໃຊ້ຄຸນສົມບັດການຄວບຄຸມຂອງພີ່ແມ່

ທ່ານສາມາດກຳນົດການຕັ້ງຄ່າສຳລັບ Samsung Kids ແລະ ກວດເບິ່ງປະຫວັດການນຳໃຊ້.

ໃນໜ້າຈໍ Samsung Kids, ແຕະ  → **ການຄວບຄຸມຂອງຜູ້ປົກຄອງ** ແລະ ປ້ອນລະຫັດປົດລັອກຂອງທ່ານເຂົ້າ.

ການປິດ Samsung Kids

ເພື່ອປິດ Samsung Kids, ແຕະປຸ່ມກັບຄືນ (<) ຫຼື ແຕະ  → **ປິດ Samsung Kids**, ແລະ ຈາກນັ້ນປ້ອນລະຫັດປົດລັອກຂອງທ່ານເຂົ້າ.

Samsung Global Goals

Global Goals, ເຊິ່ງຖືກກຳນົດໂດຍສະພາຜູ້ແທນແຫ່ງສະຫະປະຊາຊາດໃນ ປີ 2015, ເຊິ່ງປະກອບດ້ວຍເປົ້າໝາຍທີ່ມັ່ງສ້າງສັງຄົມທີ່ຍືນຍົງ. ເປົ້າໝາຍເຫຼົ່ານີ້ມີອຳນາດໃນການຍຸຕິຄວາມຍາກຈົນ, ຕໍ່ສູ້ກັບຄວາມບໍ່ເທົ່າທຽມກັນ ແລະ ຢຸດການປ່ຽນແປງຂອງສະພາບອາກາດ.

ດ້ວຍ Samsung Global Goals, ຮຽນຮູ້ເພີ່ມເຕີມກ່ຽວກັບເປົ້າໝາຍທົ່ວໂລກ ແລະ ເຂົ້າຮ່ວມການເຄື່ອນໄຫວເພື່ອອະນາຄົດທີ່ດີ.

Samsung TV Plus

ເລືອກຊ່ອງເຊັນດຽວກັບທີ່ທ່ານຈະໃຊ້ກັບ TV ແລະ ມ່ວນຊົມໄປກັບເນື້ອໃນວິດີໂອຕ່າງໆແບບບໍ່ຕ້ອງເສຍຄ່າໃຊ້ຈ່າຍ.

ເປີດແອັບ TV.

 ແອັບນີ້ອາດຈະບໍ່ມີຢູ່ ຂຶ້ນຢູ່ກັບຜູ້ໃຫ້ບໍລິການ ຫຼື ລຸ້ນ.

Samsung Find

ທ່ານສາມາດຊອກຫາອຸປະກອນຂອງທ່ານໄດ້ ເຖິງແມ່ນວ່າມັນບໍ່ເຊື່ອມຕໍ່ກັບເຄືອຂ່າຍກໍຕາມ. ນອກຈາກນີ້, ທ່ານຍັງສາມາດແຊຣ໌ທີ່ຕັ້ງຂອງທ່ານກັບຄົນອື່ນທີ່ທ່ານຕັ້ງໄວ້ລ່ວງໜ້າແລ້ວ.

ເປີດແອັບ ຊອກຫາ.

Samsung Shop

Samsung Shop ເປັນການບໍລິການຊ້ອບປົງໃນມືຖື ທີ່ຈັດທຳໂດຍຊໍາຊຸງ. ຮັບຂໍ້ສະເໜີ ຫຼື ຂໍ້ມູນຂ່າວສານກ່ຽວກັບຜະລິດຕະພັນ ແລະ ບໍລິການຂອງຊໍາຊຸງ ແລະ ພັນທະມິດ.

ເປີດແອັບ Samsung Shop.

 ແອັບນີ້ອາດຈະບໍ່ມີຢູ່ ຂຶ້ນຢູ່ກັບຜູ້ໃຫ້ບໍລິການ ຫຼື ລຸ້ນ.

Galaxy Shop

ເຂົ້າເຖິງເວັບໄຊທ໌ຂອງຊຳຊຸງ ແລະ ກວດເບິ່ງຂໍ້ມູນຕ່າງໆທີ່ກ່ຽວຂ້ອງກັບຜະລິດຕະພັນ.

ເປີດແອັບ **Galaxy Shop**.



ແອັບນີ້ອາດຈະບໍ່ມີຢູ່ ຂຶ້ນຢູ່ກັບຜູ້ໃຫ້ບໍລິການ ຫຼື ລຸ້ນ.

Galaxy Wearable

ການໃຊ້ແອັບ Galaxy Wearable, ທ່ານສາມາດຈັດການອຸປະກອນທີ່ສາມາດສວມໃສ່ໄດ້. ເມື່ອທ່ານເຊື່ອມຕໍ່ໂທລະສັບຂອງທ່ານກັບອຸປະກອນທີ່ສາມາດສວມໃສ່ໄດ້, ທ່ານສາມາດກຳນົດການຕັ້ງຄ່າ ແລະ ແອັບຂອງອຸປະກອນທີ່ສາມາດສວມໃສ່ໄດ້ເອງ.

ເປີດແອັບ **Wearable**.

ແຕະ **ສືບຕໍ່** ເພື່ອເຊື່ອມຕໍ່ໂທລະສັບຂອງທ່ານກັບອຸປະກອນທີ່ສາມາດສວມໃສ່ໄດ້. ປະຕິບັດຕາມຄຳແນະນຳ ໃນໜ້າຈໍ ເພື່ອສຳເລັດການຕັ້ງ. ເບິ່ງປຶ້ມຄູ່ມືຜູ້ໃຊ້ຂອງອຸປະກອນທີ່ສາມາດສວມໃສ່ໄດ້ສຳລັບຂໍ້ມູນເພີ່ມເຕີມກ່ຽວກັບວິທີການເຊື່ອມຕໍ່ ແລະ ໃຊ້ອຸປະກອນທີ່ສາມາດສວມໃສ່ໄດ້ກັບອຸປະກອນຂອງທ່ານ.

PENUP (Galaxy S24 Ultra)

PENUP ເປັນການບໍລິການເຄືອຂ່າຍທາງສັງຄົມສຳລັບການແຊຣ໌ງານສິລະປະທີ່ແຕ້ມດ້ວຍ S Pen. ໂພສທຳງານສິລະປະ, ກວດເບິ່ງງານສິລະປະຂອງຄົນອື່ນ ແລະ ຮັບເອົາເຄັດລັບການແຕ້ມທີ່ເປັນປະໂຫຍດ.

ເປີດແອັບ **PENUP**.

ປະຕິທິນ

ຈັດການກຳນົດເວລາຂອງທ່ານໂດຍການປ້ອນເຫດການທີ່ຈະມາເຖິງເຂົ້າໃນຕົວວາງແຜນຂອງທ່ານ.

ການສ້າງເຫດການ

- 1 ເປີດແອັບ **ປະຕິທິນ** ແລະ ແຕະ \oplus ຫຼື ແຕະ ວັນທີສອງຄັ້ງ.
ຖ້າວັນທີ່ໄດ້ບັນທຶກເຫດການ ຫຼື ໜ້າວຽກໃນມັນຮຽບຮ້ອຍແລ້ວ, ແຕະວັນທີ ແລະ ແຕະ \oplus .
- 2 ປ້ອນລາຍລະອຽດເຫດການເຂົ້າ ແລະ ແຕະ **ບັນທຶກ**.

ການຊົງຄໍ່ເຫດການກັບບັນຊີຂອງທ່ານ

- 1 ເປີດ ຕັ້ງຄ່າ, ແຕະ **ບັນຊີ** ແລະ ການແບັກອັບ \rightarrow ຈັດການບັນຊີ ແລະ ຈາກນັ້ນ ເລືອກບັນຊີທີ່ຈະຊົງຄໍ່ດ້ວຍ.
- 2 ແຕະ **ຊົງຄໍ່ບັນຊີ** ແລະ ແຕະສະວິດ **ປະຕິທິນ** ເພື່ອເປີດມັນ.

ເພື່ອເພີ່ມບັນຊີທີ່ຈະຊົງຄໍ່ກັບ, ເປີດແອັບ **ປະຕິທິນ** ແລະ ແຕະ $\equiv \rightarrow \otimes \rightarrow$ ຈັດການປະຕິທິນ $\rightarrow +$. ຈາກນັ້ນ, ເລືອກບັນຊີທີ່ຈະຊົງຄໍ່ດ້ວຍ ແລະ ລົງຊື່ເຂົ້າໃຊ້. ເມື່ອບັນຊີຖືກເພີ່ມແລ້ວ, ວົງມົນສີຟ້າຈະສະແດງຂຶ້ນຖັດໄປຈາກຊື່ຂອງບັນຊີ.

Reminder

(ການຮັບການແຈ້ງເຕືອນສໍາລັບລາຍການທີ່ຕ້ອງເຮັດ)

ລົງທະບຽນລາຍການທີ່ຕ້ອງເຮັດເປັນການເຕືອນ ແລະ ຮັບການແຈ້ງເຕືອນຕາມເງື່ອນໄຂທີ່ທ່ານຕັ້ງໄວ້.



- ເພື່ອຮັບການແຈ້ງເຕືອນທີ່ຖືກຕ້ອງຫຼາຍຂຶ້ນ, ເຊື່ອມຕໍ່ກັບ Wi-Fi ຫຼື ເຄືອຂ່າຍມືຖື.
- ເພື່ອໃຊ້ການເຕືອນຈຸດທີ່ຕັ້ງ, ຈະຕ້ອງເປີດຄຸນສົມບັດ GPS. ການເຕືອນທີ່ຕັ້ງອາດຈະບໍ່ມີຢູ່ ຂຶ້ນຢູ່ກັບລຸ້ນ.

ການເລີ່ມຕົ້ນການເຕືອນ

ເປີດແອັບ ປະຕິບິນ ແລະ ແຕະ → ການເຕືອນ → . ໜ້າຈໍການເຕືອນຈະປະກົດຂຶ້ນ ແລະ ໄອຄອນແອັບ ການເຕືອນ () ຈະຖືກເພີ່ມໃສ່ໜ້າຈໍແອັບ.

ການສ້າງການເຕືອນ

- 1 ເປີດແອັບ **Reminder**.
- 2 ແຕະ , ປ້ອນລາຍລະອຽດເຂົ້າ ແລະ ຈາກນັ້ນແຕະ **ບັນທຶກ**.

ການສໍາເລັດການເຕືອນ

ໃນລາຍການເຕືອນ, ແຕະ ຫຼື ເລືອກການເຕືອນ ແລະ ແຕະ **ສໍາເລັດ**.

ການກຸ້ຄືນການເຕືອນ

ກຸ້ຄືນການເຕືອນທີ່ສໍາເລັດແລ້ວ.





- 1 ໃນລາຍການເຕືອນ, ແຕະ → **ສໍາເລັດແລ້ວ**.
- 2 ເລືອກການເຕືອນເພື່ອກຸ້ຄືນ ແລະ ແຕະ **ຮີສະຕໍ**.
ການເຕືອນຈະຖືກເພີ່ມໃສ່ລາຍການເຕືອນ ແລະ ທ່ານຈະໄດ້ຮັບການເຕືອນອີກຄັ້ງ.

ການລຶບການເຕືອນ

ເພື່ອລຶບການເຕືອນ, ເລືອກການເຕືອນ ແລະ ແຕະ **ລຶບ**. ເພື່ອລຶບຫຼາຍໆການເຕືອນ, ສໍາຜັດການເຕືອນຄ້າງໄວ້, ໝາຍຕົກການເຕືອນທີ່ຈະລຶບ ແລະ ຈາກນັ້ນແຕະ **ລຶບ**.

ບັນທຶກສຽງ

ບັນທຶກ ຫຼື ຫຼິ້ນການບັນທຶກສຽງ.

- 1 ເປີດເອັບ ບັນທຶກສຽງ.
- 2 ແຕະ  ເພື່ອເລີ່ມຕົ້ນບັນທຶກ. ເວົ້າໃສ່ໄມໂຄຣໂຟນ.
 - ແຕະ  ເພື່ອຢຸດການບັນທຶກຊົ່ວຄາວ.
 - ໃນຂະນະທີ່ເຮັດການບັນທຶກສຽງຢູ່, ແຕະ  ເພື່ອແຊກບຸກມາກຄືໃສ່.
- 3 ແຕະ  ເພື່ອສໍາເລັດການບັນທຶກ.
- 4 ປ້ອນຊື່ໄຟລ໌ເຂົ້າ ແລະ ແຕະ ບັນທຶກ.

ການປ່ຽນໂໝດການບັນທຶກ



ແຕະ  →  → ໂໝດການບັນທຶກ ແລະ ເລືອກໂໝດ.

- ມາດຕະຖານ: ນີ້ແມ່ນໂໝດການບັນທຶກມາດຕະຖານ.
- ສໍາພາດ: ອຸປະກອນບັນທຶກສຽງຈາກເທິງສຸດຫາລຸ່ມສຸດຂອງອຸປະກອນໃນລະດັບສຽງສູງ ໃນຂະນະທີ່ຂະນະທີ່ກໍາລັງຫຼຸດລະດັບສຽງຈາກດ້ານຂ້າງ.

ການຖອດສຽງການບັນທຶກສຽງ

ແປງການບັນທຶກສຽງໄປເປັນຂໍ້ຄວາມໜ້າຈໍ ແລະ ກວດເບິ່ງການສະຫຼຸບ. ນອກຈາກນັ້ນ, ທ່ານຍັງສາມາດແປຂໍ້ຄວາມທີ່ແປງແລ້ວໄປເປັນພາສາອື່ນໄດ້.

- 1 ເລືອກການບັນທຶກສຽງ.
- 2 ແຕະ **ຖອດສຽງ** ແລະ ເລືອກພາສາທີ່ທ່ານຕ້ອງການ.

ຖ້າພາສາທີ່ທ່ານຕ້ອງການບໍ່ຢູ່ໃນລາຍການ, ແຕະ **ເພີ່ມພາສາ** ແລະ ດາວໂຫຼດຊຸດພາສາ.
- 3 ແຕະ **ຖອດສຽງ**.
 - ເພື່ອກວດເບິ່ງຄໍາສໍາຄັນ ແລະ ສະຫຼຸບ, ແຕະ **ສະຫຼຸບລວມ**.
 - ເພື່ອແປຂໍ້ຄວາມທີ່ແປງແລ້ວ, ແຕະ  ແລະ ເລືອກພາສາ.
 - ເພື່ອຖອດສຽງການບັນທຶກໄປເປັນພາສາອື່ນ, ແຕະ  → **ຖອດສຽງອີກຄັ້ງ**.

ການຫຼິ້ນການບັນທຶກສຽງທີ່ເລືອກໄວ້

ເມື່ອທ່ານທວນຄືນການບັນທຶກການສໍາພາດ, ທ່ານສາມາດປິດສຽງ ຫຼື ຍົກເລີກປິດສຽງແຫ່ງສຽງບາງສ່ວນໃນການບັນທຶກ.

- 1 ເລືອກການບັນທຶກສຽງທີ່ເຮັດໃນໂໝດການສໍາພາດ.
- 2 ເພື່ອປິດແຫ່ງສຽງບາງສ່ວນ, ແຕະ ສໍາລັບທິດທາງທີ່ກ່ຽວຂ້ອງທີ່ສຽງຈະຖືກປິດ. ໄອຄອນຈະປ່ຽນເປັນ ແລະ ສຽງຈະຖືກປິດ.

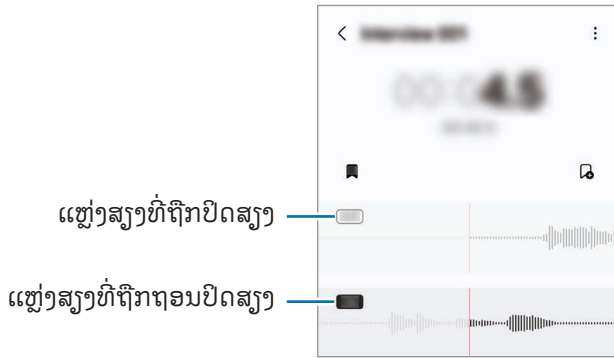

ໄຟລ໌ຂອງຂ້ອຍ

(ການກວດເບິ່ງ ແລະ ການຈັດການໄຟລ໌)

ເຂົ້າໃຊ້ ແລະ ຈັດການໄຟລ໌ຕ່າງໆທີ່ຈັດເກັບໄວ້ໃນອຸປະກອນ.

ເປີດເອັບ ໄຟລ໌ຂອງຂ້ອຍ.

ເພື່ອກວດຫາຂໍ້ມູນທີ່ບໍ່ຈໍາເປັນ ແລະ ເພີ່ມປ່ອນເກັບຂໍ້ມູນໃນອຸປະກອນຂຶ້ນ, ແຕະ ຈັດການປ່ອນເກັບຂໍ້ມູນ.

ເພື່ອຊອກຫາໄຟລ໌ ຫຼື ໂຟລເດີ, ແຕະ Q.

ໂມງ

ຕັ້ງໂມງປຸກ, ກວດເບິ່ງເວລາປະຈຸບັນໃນຫຼາຍເມືອງໃນທົ່ວໂລກ, ຈັບເວລາເຫດການ ຫຼື ຕັ້ງໄລຍະເວລາສະເພາະ.

ເປີດເອັບ ໂມງ.

ເຄື່ອງຄິດເລກ

ເຮັດການຄິດໄລ່ທາງຄະນິດສາດ ຫຼື ວິທະຍາສາດຂັ້ນພື້ນຖານ.

ເປີດເອັບ ເຄື່ອງຄິດເລກ.

- 🕒 : ກວດເບິ່ງປະຫວັດການຄິດໄລ່. ເພື່ອລຶບປະຫວັດ, ແຕະ ລຶບປະຫວັດ. ເພື່ອປິດປະຫວັດການຄິດເລກ, ແຕະ 🗄️.
- 📊 : ໃຊ້ເຄື່ອງມືການປຸງໜັງໜ່ວຍ. ທ່ານສາມາດແປງຄ່າຕ່າງໆໄດ້, ເຊັ່ນ ເນື້ອທີ່, ຄວາມຍາວ ຫຼື ອຸນຫະພູມ, ເປັນຫົວໜ່ວຍອື່ນ.
- 🗂️ : ສະແດງເຄື່ອງຄິດເລກທາງວິທະຍາສາດ.

Gaming Hub

Gaming Hub ຮວບຮວມເກມຂອງທ່ານທີ່ດາວໂຫຼດຈາກ **Play Store** ແລະ **Galaxy Store** ລົງໃນປ່ອນດຽວ.

ເປີດແອັບ **Gaming Hub** ແລະ ເລືອກເກມທີ່ທ່ານຕ້ອງການ.



ເກມທີ່ດາວໂຫຼດໄວ້ຈາກ **Play Store** ແລະ **Galaxy Store** ຈະຖືກສະແດງຂຶ້ນໃນໜ້າຈໍ Gaming Hub ໂດຍອັດຕະໂນມັດ. ຖ້າເກມຂອງທ່ານບໍ່ຢູ່ປ່ອນນັ້ນ, ແຕະ **ເກມຂອງຂ້ອຍ** →  → **ເພີ່ມເກມ**.

ການເອົາເກມອອກໄປຈາກ Gaming Hub

ແຕະ **ເກມຂອງຂ້ອຍ**, ສໍາຜັດເກມຄ້າງໄວ້ ແລະຈາກນັ້ນ ແຕະ **ເອົາອອກຈາກ Gaming Hub**.

ການປ່ຽນໂໝດການປະຕິບັດງານ

ທ່ານສາມາດປ່ຽນໂໝດການປະຕິບັດງານເກມໄດ້.

ເປີດແອັບ **Gaming Hub**, ແຕະ **ເພີ່ມເຕີມ** → **Game Booster** → **ການເພີ່ມປະສິດທິພາບເກມ** ແລະ ຈາກນັ້ນເລືອກໂໝດທີ່ທ່ານຕ້ອງການ.

- **ປະສິດທິພາບ:** ສິ່ງນີ້ຈະໂຟກັສໃສ່ການໃຫ້ປະສິດທິພາບໃຊ້ງານສູງແກ່ທ່ານໃນຂະນະທີ່ກໍາລັງຫຼິ້ນເກມ. ຖ້າທ່ານໃຊ້ໂໝດນີ້, ອຸປະກອນຂອງທ່ານອາດຈະຮ້ອນຂຶ້ນ ຍ້ອນການໃຊ້ແບັດເຕີຣີທີ່ເພີ່ມຂຶ້ນ.
- **ມາດຕະຖານ:** ສິ່ງນີ້ຈະດູນດ່ຽງປະສິດທິພາບໃຊ້ງານ ແລະ ເວລາການນໍາໃຊ້ແບັດເຕີຣີ.
- **ຕົວປະຢັດແບັດເຕີຣີ:** ສິ່ງນີ້ຈະປະຢັດພະລັງງານແບັດເຕີຣີໃນຂະນະທີ່ກໍາລັງຫຼິ້ນເກມ.









ປະສິດທິພາບການໃຊ້ໄຟແບັດເຕີຣີອາດຈະແຕກຕ່າງກັນໄປຕາມແອັບ.



Game Booster

(ການກຳນົດຄ່າສະພາບແວດລ້ອມການຫຼິ້ນເກມຂອງທ່ານ)

ທ່ານສາມາດຫຼິ້ນເກມໃນສະພາບແວດລ້ອມທີ່ດີຂຶ້ນດ້ວຍ Game Booster. ທ່ານສາມາດໃຊ້ Game Booster ໃນຂະນະທີ່ຫຼິ້ນເກມຢູ່.

ເພື່ອເປີດແຜງ Game Booster ໃນຂະນະທີ່ຫຼິ້ນເກມຢູ່, ແຕະ  ໃນແຖບການກຳນົດທົດທາງ. ຖ້າແຖບການກຳນົດທົດທາງຖືກເຊື່ອງ, ລາກຂຶ້ນເທິງຈາກລຸ່ມສູດຂອງໜ້າຈໍ ເພື່ອສະແດງມັນ. ຖ້າທ່ານໄດ້ຕັ້ງແຖບການກຳນົດທົດທາງເພື່ອໃຊ້ **ທ່າທາງການຮູດ**, ເປີດແຜງການແຈ້ງເຕືອນ ແລະ ແຕະ **ແຕະເພື່ອເປີດ Game Booster**.

-  : ລັອກໜ້າຈໍໃນຂະນະທີ່ເກມກຳລັງຖືກຫຼິ້ນຢູ່. ເພື່ອປົດລັອກໜ້າຈໍ, ລາກໄອຄອນໃນທົດທາງໃດໜຶ່ງ.
-  : ເຊື່ອງປຸ່ມໃນແຖບການກຳນົດທົດທາງ. ເພື່ອສະແດງປຸ່ມ, ແຕະ  ໃນແຖບການກຳນົດທົດທາງ.
-  : ແຄັບເຈີຮູບຖ່າຍໜ້າຈໍ.
-  : ບັນທຶກເຊສຊັ້ນເກມຂອງທ່ານ. ເພື່ອຢຸດບັນທຶກ, ແຕະ .
-  : ກຳນົດຄ່າການຕັ້ງຄ່າສໍາລັບ Game Booster.
- ໂໝດບຸລິມະສິດ:** ຕັ້ງອຸປະກອນໃຫ້ບໍລິສັດສາຍໂທເຂົ້າ ແລະ ການແຈ້ງເຕືອນທັງໝົດ ຍົກເວັ້ນໂມງປຸກ ເພື່ອປ້ອງກັນບໍ່ໃຫ້ເກມຂອງທ່ານຖືກຂັດຈັງຫວະ.
- ການເພີ່ມປະສິດທິພາບເກມ:** ປ່ຽນໂໝດການປະຕິບັດງານ.
- ແບັດເຕີຣີ:** ກວດເບິ່ງເວລາການນໍາໃຊ້ແບັດເຕີຣີທີ່ເຫຼືອຢູ່.
- ອຸນຫະພູມ / ຄວາມຈໍາ:** ກວດເບິ່ງອຸນຫະພູມຂອງອຸປະກອນ ແລະ ສະຖານະໜ່ວຍຄວາມຈໍາ. ນອກຈາກນີ້ ທ່ານຍັງສາມາດຕັ້ງອຸປະກອນໃຫ້ປັບປ່ຽນລະດັບສຽງ ຫຼື ອັດຕາກອບວິດີໂອໂດຍອັດຕະໂນມັດ ເພື່ອປ້ອງກັນບໍ່ໃຫ້ອຸປະກອນຮ້ອນເກີນໄປ ແລະ ເພື່ອຢຸດແອັບຈາກການແລ່ນຢູ່ໃນພື້ນຫຼັງເມື່ອປັບຄວາມຈໍາພຽງພໍ.

- 
 - ທ່ານສາມາດຕັ້ງໃຫ້ເປີດແຜງ Game Booster ຈາກແຖບການກຳນົດທົດທາງ ໃນຂະນະທີ່ແຖບການກຳນົດທົດທາງຖືກຕັ້ງເປັນ **ທ່າທາງການຮູດ**. ໃນແຜງ Game Booster, ແຕະ  → **ບລັອກໃນລະຫວ່າງຫຼິ້ນເກມ** ແລະ ແຕະ **ສະວິດ ທ່າທາງການກຳນົດທົດທາງ** ເພື່ອເປີດມັນ.
 - ຕົວເລືອກທີ່ມີຢູ່ອາດຈະແຕກຕ່າງກັນໄປ ຂຶ້ນຢູ່ກັບເກມຂອງທ່ານ.
 - ປະສິດທິພາບຂອງເກມອາດຈະຖືກຈຳກັດ ເພື່ອຄວບຄຸມອຸນຫະພູມຂອງອຸປະກອນ ຖ້າອຸນຫະພູມມີສູງກວ່າລະດັບທີ່ກຳນົດໄວ້.

ການເປີດແອັບໃນໜ້າຕ່າງປ້ອບອັບໃນຂະນະທີ່ຫຼິ້ນເກມ

ທ່ານສາມາດເປີດແອັບໃນໜ້າຕ່າງປ້ອບອັບໃນຂະນະທີ່ຫຼິ້ນເກມ.

ແຕະ  ແລະ ເລືອກແອັບຈາກລາຍການແອັບ.

SmartThings

ຄວບຄຸມ ແລະ ຈັດການເຄື່ອງໃຊ້ອັດສະລິຍະ ແລະ ຜະລິດຕະພັນອິນເຕີເນັດຂອງສິ່ງຕ່າງໆ (IoT).

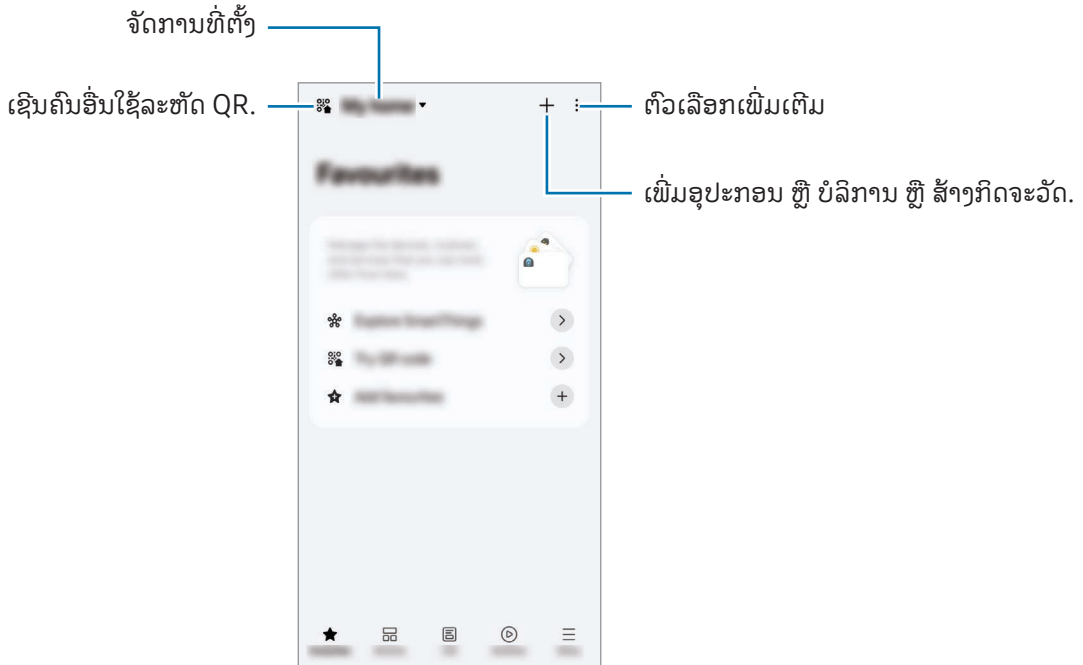

ເປີດແອັບ **SmartThings**. ສໍາລັບຂໍ້ມູນເພີ່ມເຕີມ, ແຕະ **ເມນູ** → **ວິທີໃຊ້**.



- **ລາຍການທີ່ມັກ:** ເພີ່ມ ແລະ ຈັດການອຸປະກອນທີ່ໃຊ້ງານເປັນປະຈຳ, ວຽກປະຈຳ ຫຼື ການບໍລິການ.
 - **ອຸປະກອນ:** ເພີ່ມ ຫຼື ຈັດການອຸປະກອນ.
 - **ຊີວິດ:** ໃຊ້ການບໍລິການຕ່າງໆ ເຊັ່ນ: ກວດເບິ່ງສະຖານະອຸປະກອນ ຫຼື ການນໍາໃຊ້ພະລັງງານ ແລະ ການປະຢັດພະລັງງານໂດຍໃຊ້ໂຫມດພະລັງງານ AI.
 - **ວຽກປະຈຳ:** ເພີ່ມ ຫຼື ຈັດການວຽກປະຈຳ.
 - **ເມນູ:** ກວດສອບຂໍ້ມູນທີ່ເປັນປະໂຫຍດ, ອຸປະກອນທີ່ຮອງຮັບ, ວິທີການໃຊ້ຄຸນສົມບັດບາງຢ່າງ ແລະ ອື່ນໆອີກ.
-  • ອຸປະກອນທີ່ທ່ານສາມາດເຊື່ອມຕໍ່ໄດ້ອາດຈະແຕກຕ່າງກັນ ຂຶ້ນຢູ່ກັບພາກພື້ນ. ຄຸນສົມບັດທີ່ມີຢູ່ອາດຈະແຕກຕ່າງກັນ ຂຶ້ນຢູ່ກັບອຸປະກອນທີ່ຖືກເຊື່ອມຕໍ່.
- ບັນຫາ ຫຼື ຂໍ້ບົກຜ່ອງຂອງອຸປະກອນທີ່ຖືກເຊື່ອມຕໍ່ເອງ ຈະປັບໄດ້ຮັບການຄຸ້ມຄອງໂດຍການຮັບປະກັນຂອງຊໍາຊຸງ. ເມື່ອບັນຫາ ຫຼື ຂໍ້ບົກຜ່ອງເກີດຂຶ້ນໃນອຸປະກອນທີ່ຖືກເຊື່ອມຕໍ່, ຕິດຕໍ່ຫາຜູ້ຜະລິດອຸປະກອນ.

ການແຊຣ໌ເນື້ອໃນ





ແຊຣ໌ເນື້ອໃນໂດຍໃຊ້ຕົວເລືອກການແຊຣ໌ຕ່າງໆ. ການກະທຳຕໍ່ໄປນີ້ເປັນຕົວຢ່າງຂອງການແຊຣ໌ຮູບ.

- 1 ເປີດແອັບ ແກເລີຣີ ແລະ ເລືອກຮູບ.
 - 2 ແຕະ  ແລະ ເລືອກວິທີການແຊຣ໌ທີ່ທ່ານຕ້ອງການ.
-  ທ່ານອາດຈະມີຄ່າໃຊ້ຈ່າຍເພີ່ມເຕີມເມື່ອແຊຣ໌ໄຟລ໌ຜ່ານເຄືອຂ່າຍມືຖື.

ການແຊຣ໌ດ່ວນ

ການແຊຣ໌ເນື້ອໃນກັບອຸປະກອນໃກ້ຄຽງ

ແຊຣ໌ເນື້ອໃນກັບອຸປະກອນໃກ້ຄຽງຜ່ານ Wi-Fi Direct, ບລູທູດ ຫຼື ລະຫັດ QR. ນອກຈາກນີ້, ທ່ານຍັງສາມາດແຊຣ໌ເນື້ອໃນດ້ວຍອຸປະກອນ Android ຈາກຜູ້ຜະລິດອື່ນ.

- 1 ເປີດແອັບ ແກເລີຣີ ແລະ ເລືອກຮູບ.
- 2 ໃນອຸປະກອນອື່ນ, ເປີດແຜງການແຈ້ງເຕືອນ, ຮູດລົງລຸ່ມ ແລະ ຈາກນັ້ນແຕະ  (ການແຊຣ໌ດ່ວນ) ເພື່ອເປີດມັນ. ຖ້າທ່ານບໍ່ສາມາດຊອກຫາ  (ການແຊຣ໌ດ່ວນ) ໃນແຜນການຕັ້ງຄ່າດ່ວນ, ແຕະ  → ແກ້ໄຂ ແລະ ລາກປຸ່ມຢູ່ເທິງເພື່ອເພີ່ມມັນ.
- 3 ແຕະ  → ການແຊຣ໌ດ່ວນ ແລະ ເລືອກອຸປະກອນທີ່ຈະໂອນຮູບໃສ່. ເພື່ອແຊຣ໌ລິ້ງດ້ວຍລະຫັດ QR, ແຕະ  ແລະ ສະແກນລະຫັດ QR.
- 4 ຍອມຮັບຄຳຂໍການໂອນໄຟລ໌ໃນອຸປະກອນອື່ນ.



ການແຊຣ໌ກັບຜູ້ຕິດຕໍ່

ທ່ານສາມາດແຊຣ໌ເນື້ອໃນກັບຜູ້ຄົນໃນຜູ້ຕິດຕໍ່ຂອງທ່ານ.

- 1 ເປີດແອັບ ແກເລີຣີ ແລະ ເລືອກຮູບ.
- 2 ແຕະ  → ການແຊຣ໌ດ່ວນ → ເບິ່ງຜູ້ຕິດຕໍ່ > ແລະ ເລືອກຜູ້ຕິດຕໍ່.

ການແຊຣ໌ສ່ວນຕົວ

ໃສ່ລະຫັດເນື້ອໃນ ແລະ ແຊຣ໌ມັນກັບຄົນອື່ນໆ. ຜູ້ຮັບບໍ່ສາມາດບັນທຶກ, ອັດສຳເນົາ ຫຼື ສົ່ງເນື້ອໃນທີ່ແຊຣ໌ຄືນໃໝ່ໄດ້.

- 1 ເປີດແອັບ ແກເລີຣີ ແລະ ເລືອກຮູບ.
- 2 ແຕະ  → ການແຊຣ໌ດ່ວນ →  → ເປີດການແຊຣ໌ສ່ວນຕົວ.
- 3 ເລືອກອຸປະກອນເພື່ອໂອນຮູບໃສ່ ຫຼື ແຕະ ເບິ່ງຜູ້ຕິດຕໍ່ > ແລະ ເລືອກຜູ້ຕິດຕໍ່.

ການຕັ້ງຜູ້ທີ່ສາມາດຊອກຫາໂທລະສັບຂອງທ່ານໄດ້

ຕັ້ງຜູ້ທີ່ໄດ້ຮັບອະນຸຍາດໃຫ້ຊອກຫາ ແລະ ສົ່ງເນື້ອໃນຫາໂທລະສັບຂອງທ່ານ.

- 1 ເປີດແຜງການແຈ້ງເຕືອນ, ຮູດລົງລຸ່ມ ແລະ ຈາກນັ້ນແຕະ  (ການແຊກດ່ວນ).
- 2 ເລືອກຕົວເລືອກ.
 - **ບໍ່ມີໃຜ:** ບໍ່ອະນຸຍາດໃຫ້ຜູ້ອື່ນຊອກຫາໂທລະສັບຂອງທ່ານ. ສະເພາະອຸປະກອນທີ່ລົງຊື່ເຂົ້າໃຊ້ Samsung account ດຽວກັນເທົ່ານັ້ນຈຶ່ງສາມາດຄົ້ນຫາໂທລະສັບຂອງທ່ານໄດ້.
 - **ຜູ້ຕິດຕໍ່ເທົ່ານັ້ນ:** ແຊກກັບຜູ້ຄົນທີ່ບັນທຶກໄວ້ໃນລາຍຊື່ຜູ້ຕິດຕໍ່ຂອງທ່ານ.
 - **ທຸກຄົນ:** ອະນຸຍາດໃຫ້ທຸກອຸປະກອນໃກ້ຄຽງແຊກກັບໂທລະສັບຂອງທ່ານ.

Music Share

ການແນະນຳ

ການໃຊ້ຄຸນສົມບັດການແຊກເພງ, ທ່ານສາມາດແຊກລຳໂພງບລູທູດຂອງທ່ານທີ່ຖືກເຊື່ອມຕໍ່ກັບໂທລະສັບຂອງທ່ານກັບຄົນອື່ນໄດ້. ນອກຈາກນີ້ ທ່ານຍັງສາມາດຟັງເພງດຽວກັນໃນ Galaxy Buds ຂອງທ່ານ ແລະ Galaxy Buds ຂອງຄົນອື່ນ. ຄຸນສົມບັດນີ້ມີຢູ່ໃນອຸປະກອນທີ່ຮອງຮັບຄຸນສົມບັດການແຊກເພງເທົ່ານັ້ນ.

ການແຊກລຳໂພງບລູທູດ

ທ່ານສາມາດຟັງເພງໃນໂທລະສັບຂອງທ່ານ ແລະ ໂທລະສັບຂອງໝູ່ທ່ານຜ່ານລຳໂພງບລູທູດຂອງທ່ານ.

- 1 ເບິ່ງໃຫ້ແນ່ໃຈວ່າໂທລະສັບຂອງທ່ານ ແລະ ລຳໂພງບລູທູດຂອງທ່ານຖືກເຊື່ອມຕໍ່ແລ້ວ.
ເບິ່ງ [ການຈັບຄູ່ກັບອຸປະກອນບລູທູດອື່ນ](#) ສຳລັບວິທີທີ່ຈະເຊື່ອມຕໍ່.
- 2 ໃນໂທລະສັບຂອງທ່ານ, ເປີດ **ຕັ້ງຄ່າ**, ແຕະ **ອຸປະກອນທີ່ຖືກເຊື່ອມຕໍ່** ແລະ ຈາກນັ້ນ ແຕະສະວິດ **Music Share** ເພື່ອເປີດມັນ.
ທ່ານສາມາດໃຊ້ຄຸນສົມບັດເພີ່ມເຕີມໄດ້, ເຊັ່ນ ການຕັ້ງວ່າໃຜຈະແຊກອຸປະກອນຂອງທ່ານດ້ວຍ, ໂດຍການແຕະ **Music Share**.

- 3 ໃນໂທລະສັບໜູ່ຂອງທ່ານ, ເລືອກລຳໂພງຂອງທ່ານຈາກລາຍການຂອງອຸປະກອນບລູທູດ.
- 4 ໃນໂທລະສັບຂອງທ່ານ, ຍອມຮັບຄຳຂໍການເຊື່ອມຕໍ່.
ລຳໂພງຂອງທ່ານຈະຖືກແຊຣ໌.
ເມື່ອທ່ານຫຼິ້ນເພງຜ່ານໂທລະສັບຂອງທ່ານ, ເພງທີ່ຫຼິ້ນຜ່ານໂທລະສັບຂອງທ່ານຈະຖືກຢູດຊົ່ວຄາວ.

ການຟັງເພງຮ່ວມກັນດ້ວຍ Galaxy Buds

ທ່ານສາມາດຟັງເພງໃນໂທລະສັບຂອງທ່ານຮ່ວມກັນຜ່ານຫູຟັງຂອງທ່ານ ແລະ ຫູຟັງຂອງໜູ່ທ່ານ.

ຄຸນສົມບັດນີ້ຖືກຮອງຮັບໃນ Galaxy Buds series ເທົ່ານັ້ນ.

- 1 ເບິ່ງໃຫ້ແນ່ໃຈວ່າໂທລະສັບແຕ່ລະເຄື່ອງ ແລະ ຄູ່ຂອງຫູຟັງຖືກເຊື່ອມຕໍ່ແລ້ວ.
ເບິ່ງ [ການຈັບຄູ່ກັບອຸປະກອນບລູທູດອື່ນ](#) ສຳລັບວິທີທີ່ຈະເຊື່ອມຕໍ່.
- 2 ໃນໂທລະສັບຂອງໜູ່ຂອງທ່ານ, ເປີດ **ຕັ້ງຄ່າ**, ແຕະ **ອຸປະກອນທີ່ຖືກເຊື່ອມຕໍ່** ແລະ ຈາກນັ້ນ ແຕະສະວິດ **Music Share** ເພື່ອເປີດມັນ.
ທ່ານສາມາດໃຊ້ຄຸນສົມບັດເພີ່ມເຕີມໄດ້, ເຊັ່ນ ການຕັ້ງວ່າໃຜຈະແຊຣ໌ອຸປະກອນຂອງທ່ານດ້ວຍ, ໂດຍການແຕະ **Music Share**.
- 3 ໃນໂທລະສັບຂອງທ່ານ, ເປີດແຜງການແຈ້ງເຕືອນ ແລະ ແຕະ **ການສົ່ງອອກມິເດຍ**.
- 4 ແຕະ **Music Share** ແລະ ເລືອກຫູຟັງໜູ່ຂອງທ່ານຈາກລາຍການອຸປະກອນທີ່ກວດພົບ.
- 5 ໃນໂທລະສັບໜູ່ຂອງທ່ານ, ຍອມຮັບຄຳຂໍການເຊື່ອມຕໍ່.
ເມື່ອທ່ານຫຼິ້ນເພງຜ່ານໂທລະສັບຂອງທ່ານ, ທ່ານສາມາດຟັງມັນຮ່ວມກັນຜ່ານຫູຟັງທັງສອງເບື້ອງ.

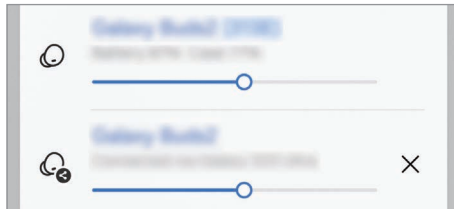

Smart View

(ການສາຍພາບໃນໜ້າຈໍ TV)

ເບິ່ງເນື້ອໃນທີ່ຖືກສະແດງໃນໂທລະສັບຂອງທ່ານໃນໜ້າຈໍຂະໜາດໃຫຍ່ໂດຍການເຊື່ອມຕໍ່ໂທລະສັບຂອງທ່ານກັບ TV ຫຼື ຈໍພາບທີ່ເປີດໃຊ້ງານການສາຍພາບໜ້າຈໍ.

1 ເປີດແຜງການແຈ້ງເຕືອນ, ຮູດລົງລຸ່ມ ແລະ ຈາກນັ້ນ ແຕະ **Smart View**.

2 ເລືອກອຸປະກອນທີ່ຈະສາຍພາບໜ້າຈໍໂທລະສັບຂອງທ່ານ.



ເມື່ອທ່ານຫຼິ້ນວິດີໂອກັບ Smart View, ການແກ້ໄຂບັນຫາອາດແຕກຕ່າງກັນໄປ ຂຶ້ນກັບລຸ້ນຂອງ TV.

ການສົ່ງສັນຍານແອັບ

ສະແດງວິດີໂອໃນໜ້າຈໍທີ່ເຊື່ອມຕໍ່ໄດ້ສະເພາະ ໃນຂະນະທີ່ທ່ານກຳລັງກວດເບິ່ງຂໍ້ຄວາມສ່ວນຕົວ ຫຼື ນຳໃຊ້ຄຸນສົມບັດອື່ນໆໃນໂທລະສັບຂອງທ່ານໃນເວລາດຽວກັນ.

ເປີດແອັບເພື່ອສາຍວິດີໂອໃນໜ້າຈໍທີ່ເຊື່ອມຕໍ່ ແລະ ແຕະ  → ການສົ່ງສັນຍານແອັບ.



ບາງແອັບອາດຈະປ້ອງຮັບຄຸນສົມບັດນີ້.

ລິ້ງໃສ່ Windows

(ການໃຊ້ອຸປະກອນຜ່ານການເຊື່ອມຕໍ່ຄອມພິວເຕີ)

ເຂົ້າໃຊ້ ແລະ ໃຊ້ຂໍ້ມູນຂອງອຸປະກອນມີຖື, ເຊັ່ນ: ແອັບ ຫຼື ຮູບໃນຄອມພິວເຕີ Windows.



- ຂໍແນະນຳໃຫ້ໃຊ້ເວີຊັນຫຼ້າສຸດຂອງ Windows ແລະ ແອັບ **ລິ້ງໂທລະສັບ** ເພື່ອໃຊ້ຄຸນສົມບັດນີ້ຢ່າງເຕັມທີ່.
- ຈຳເປັນຕ້ອງມີບັນຊີ Microsoft ເພື່ອໃຊ້ຄຸນສົມບັດນີ້. ເມື່ອທ່ານສ້າງບັນຊີ Microsoft, ທ່ານສາມາດລົງຊື້ເຂົ້າໃຊ້ອຸປະກອນ ແລະ ການບໍລິການຂອງ Microsoft ທັງໝົດໄດ້, ເຊັ່ນ ແອັບ Microsoft Office ແລະ Windows 10.

ການເຊື່ອມຕໍ່ກັບຄອມພິວເຕີ

- 1 ໃນອຸປະກອນມີຖືຂອງທ່ານ, ເປີດ **ຕັ້ງຄ່າ** ແລະ ແຕະ **ອຸປະກອນທີ່ຖືກເຊື່ອມຕໍ່** → **ລິ້ງໃສ່ Windows**.
- 2 ປະຕິບັດຕາມຄໍາແນະນຳ ເທິງໜ້າຈໍ ເພື່ອສໍາເລັດການເຊື່ອມຕໍ່.



ເຂົ້າເບິ່ງ <https://aka.ms/setupltw> ສໍາລັບລາຍລະອຽດຕ່າງໆ.

ການເຂົ້າໃຊ້ຂໍ້ມູນ ແລະ ການແຈ້ງເຕືອນຈາກອຸປະກອນມີຖືຂອງທ່ານໃນຄອມພິວເຕີ

ເປີດແອັບ **ລິ້ງໂທລະສັບ** ໃນຄອມພິວເຕີ ແລະ ເລືອກໝວດທີ່ທ່ານຕ້ອງການ.

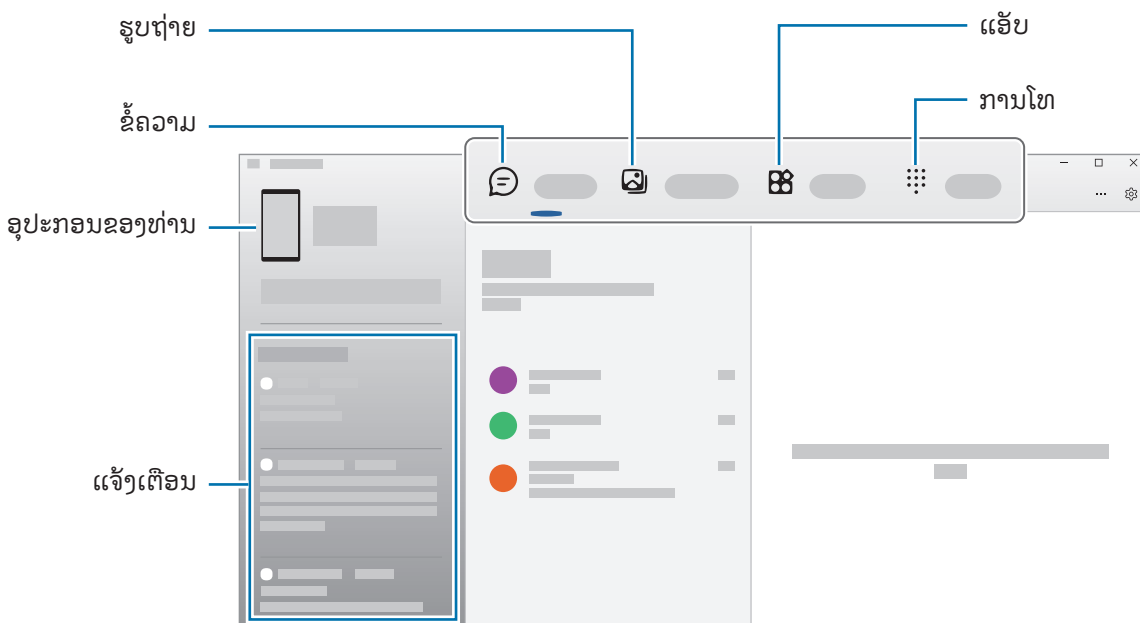

ຄຸນສົມບັດ ແລະ ແມນູທີ່ມີຢູ່ອາດຈະແຕກຕ່າງກັນ ຂຶ້ນຢູ່ກັບເວີຊັນຊອບແວ, ເວີຊັນແອັບ ຫຼື ລຸ້ນຂອງອຸປະກອນ.

Samsung DeX

ການແນະນຳ

ການໃຊ້ Samsung DeX, ທ່ານສາມາດໃຊ້ອຸປະກອນມີຖືຂອງທ່ານຄືກັນກັບຄອມພິວເຕີໂດຍການເຊື່ອມຕໍ່ອຸປະກອນໂທລະສັບກັບຈໍສະແດງພາຍນອກ ເຊັ່ນ: TV ຫຼື ຈໍພາບ. ໃນຂະນະທີ່ໃຊ້ Samsung DeX, ທ່ານສາມາດໃຊ້ອຸປະກອນມີຖືຂອງທ່ານໄດ້ພ້ອມໆກັນ.

ການເຊື່ອມຕໍ່ອຸປະກອນ ແລະ ການເລີ່ມຕົ້ນ Samsung DeX

ການເຊື່ອມຕໍ່ແບບໃຊ້ສາຍກັບຈໍສະແດງຜົນພາຍນອກ

ທ່ານສາມາດເຊື່ອມຕໍ່ອຸປະກອນມີຖືຂອງທ່ານກັບຈໍສະແດງຜົນພາຍນອກໂດຍໃຊ້ຫົວຕີ HDMI (USB ປະເພດ-C ກັບ HDMI).



ໃຊ້ອຸປະກອນເສີມທີ່ຖືກຮອງຮັບຢ່າງເປັນທາງການຈາກ Samsung DeX ເທົ່ານັ້ນ ທີ່ຈັດໃຫ້ໂດຍຊໍາຊຽງ. ບັນຫາການປະຕິບັດງານ ແລະ ຄວາມຜິດປົກກະຕິທີ່ເກີດຈາກການໃຊ້ອຸປະກອນເສີມທີ່ບໍ່ຖືກຮອງຮັບຢ່າງເປັນທາງການ ທີ່ບໍ່ໄດ້ຮັບການຄຸ້ມຄອງຕາມການຄ້າປະກັນ.

- 1 ເຊື່ອມຕໍ່ຫົວຕີ HDMI ກັບອຸປະກອນມີຖືຂອງທ່ານ.
- 2 ເຊື່ອມຕໍ່ສາຍ HDMI ເຂົ້າກັບຫົວຕີ HDMI ແລະ ເຂົ້າກັບຜອດ HDMI ຂອງ TV ຫຼື ຈໍພາບ.

3 ໃນໜ້າຈໍອຸປະກອນມີຖືຂອງທ່ານ, ແຕະ ເລີ່ມຕົ້ນ.

ໂດຍບໍ່ມີການປ່ຽນໜ້າຈໍອຸປະກອນມີຖືຂອງທ່ານ, ໜ້າຈໍ Samsung DeX ຈະປະກົດຂຶ້ນໃນ TV ທີ່ ຈໍພາບທີ່ຖືກເຊື່ອມຕໍ່.

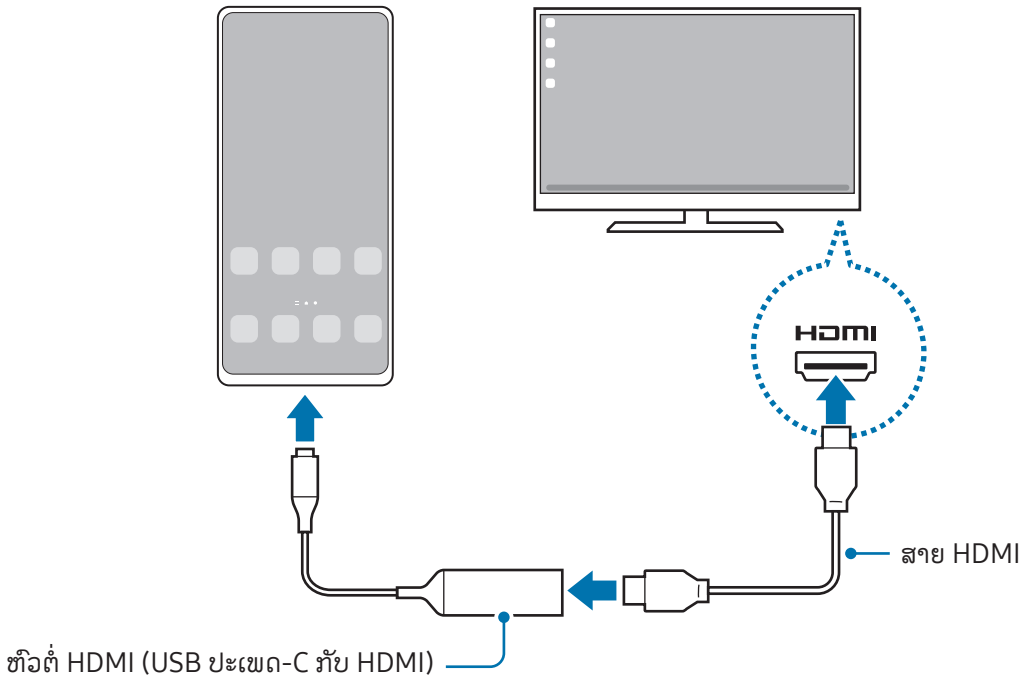

ການເຊື່ອມຕໍ່ກັບ TV ແບບໄວເລສ

ທ່ານສາມາດໃຊ້ Samsung DeX ໂດຍການເຊື່ອມຕໍ່ອຸປະກອນມີຖືຂອງທ່ານກັບ TV ແບບໄວເລສ.

- 1 ໃນອຸປະກອນມີຖືຂອງທ່ານ, ເປີດແຜງການແຈ້ງເຕືອນ, ຮູດລົງລຸ່ມ ແລະ ຈາກນັ້ນແຕະ  (DeX).
- 2 ເລືອກ TV ຈາກລາຍການອຸປະກອນທີ່ກວດພົບ ແລະ ແຕະ ເລີ່ມຕົ້ນດຽວນີ້.
TV ບາງໜ່ວຍຈະຖືກກວດພົບເມື່ອໂໝດການສາຍພາບໜ້າຈໍຂອງມັນຖືກເປີດຢູ່ເທົ່ານັ້ນ.
- 3 ຖ້າໜ້າຕ່າງຄຳຂໍການເຊື່ອມຕໍ່ປະກົດຂຶ້ນໃນ TV, ໃຫ້ຍອມຮັບຄຳຂໍ.
- 4 ປະຕິບັດຕາມຄຳແນະນຳ ເທິງໜ້າຈໍ ເພື່ອສຳເລັດການເຊື່ອມຕໍ່.
ເມື່ອພວກມັນຖືກເຊື່ອມຕໍ່ແລ້ວ, ໜ້າຈໍ Samsung DeX ຈະປະກົດຂຶ້ນໃນ TV.



- ຂໍແນະນຳໃຫ້ໃຊ້ Samsung Smart TV ທີ່ຜະລິດຫຼັງຈາກປີ 2019.
- ເບິ່ງໃຫ້ແນ່ໃຈວ່າການສາຍພາບໜ້າຈໍຖືກຮອງຮັບໃນ TV ທີ່ທ່ານຕ້ອງການເຊື່ອມຕໍ່ກັບ.

ການຄວບຄຸມໜ້າຈໍ Samsung DeX

ການຄວບຄຸມໃນຈໍສະແດງຜົນພາຍນອກ

ການຄວບຄຸມດ້ວຍຄີບອດ ແລະ ເມົ້າພາຍນອກ

ທ່ານສາມາດສາມາດໃຊ້ຄີບອດ/ເມົ້າແບບໄວເລສໄດ້. ເບິ່ງປຶ້ມຄູ່ມືຂອງອຸປະກອນນັ້ນໆສໍາລັບຂໍ້ມູນເພີ່ມເຕີມ.



- ທ່ານສາມາດຕັ້ງຕົວຊີ້ເມົ້າໃຫ້ໄຫຼລົງຈາກຈໍສະແດງຜົນພາຍນອກໄປຍັງໜ້າຈໍຂອງອຸປະກອນມືຖື. ເປີດ ຕັ້ງຄ່າ, ເລືອກ **Samsung DeX** → **ເມົ້າ ແລະ ແທັກເພດ** ແລະ ຈາກນັ້ນເລືອກສະວິດທ໌ **ເລື່ອນຕົວຊີ້ໄປຫາໜ້າຈໍໂທລະສັບ** ເພື່ອເປີດມັນ.
- ນອກຈາກນີ້ ທ່ານຍັງສາມາດໃຊ້ຄີບອດພາຍນອກໃນໜ້າຈໍອຸປະກອນມືຖື.

ການໃຊ້ອຸປະກອນມືຖືຂອງທ່ານເປັນແປ້ນສໍາຜັດ

ທ່ານສາມາດໃຊ້ອຸປະກອນມືຖືຂອງທ່ານເປັນແປ້ນສໍາຜັດໄດ້.

ໃນອຸປະກອນມືຖືຂອງທ່ານ, ແຕະ  ໃນແຖບການກຳນົດທິດທາງ. ຖ້າທ່ານໄດ້ຕັ້ງແຖບການກຳນົດທິດທາງເພື່ອໃຊ້ **ທ່າທາງການຮູດ**, ເປີດແຜງການແຈ້ງເຕືອນ ແລະ ແຕະ **ໃຊ້ໂທລະສັບຂອງທ່ານເປັນແຜງສໍາຜັດ**.



- ຖ້າທ່ານແຕະ  ສອງຄັ້ງໃນແປ້ນສໍາຜັດ, ທ່ານສາມາດກວດເບິ່ງທ່າທາງທີ່ທ່ານສາມາດໃຊ້ກັບແປ້ນສໍາຜັດໄດ້.
- ຖ້າເຄສອຸປະກອນມືຖືຂອງທ່ານມີຝາປິດດ້ານໜ້າ, ເປີດຝາປິດດ້ານໜ້າເພື່ອໃຊ້ອຸປະກອນມືຖືຂອງທ່ານເປັນແປ້ນສໍາຜັດ. ຖ້າຝາປິດດ້ານໜ້າຖືກປິດຢູ່, ແປ້ນສໍາຜັດອາດຈະບໍ່ໃຊ້ງານຢ່າງປໍຖືກຕ້ອງ.
- ຖ້າໜ້າຈໍອຸປະກອນມືຖືຂອງທ່ານປິດ, ກົດປຸ່ມດ້ານຂ້າງ ຫຼື ແຕະໜ້າຈໍສອງຄັ້ງ ເພື່ອເປີດໜ້າຈໍ.

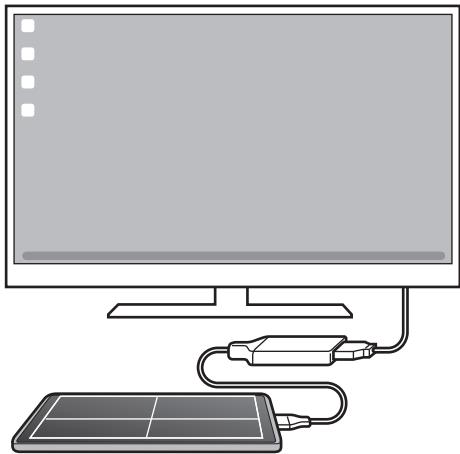

ການໃຊ້ຄິບອດໜ້າຈໍ

ເມື່ອທ່ານປ້ອນຂໍ້ຄວາມເຂົ້າເພື່ອສົ່ງຂໍ້ຄວາມ, ສ້າງບັນທຶກ ຫຼື ເຮັດໜ້າວຽກອື່ນໆ, ຄິບອດໜ້າຈໍຈະປະກົດຂຶ້ນໂດຍອັດຕະໂນມັດໃນໜ້າຈໍອຸປະກອນມີຖືຂອງທ່ານ ໂດຍບໍ່ຕ້ອງມີການເຊື່ອມຕໍ່ຄິບອດພາຍນອກ.

ການໃຊ້ Samsung DeX

ໃຊ້ຄຸນສົມບັດຂອງອຸປະກອນມີຖືຂອງທ່ານໃນສະພາບແວດລ້ອມອິນເຕີເຟສທີ່ຄ້າຍຄືກັນກັບຄອມພິວເຕີ. ທ່ານສາມາດເຮັດວຽກໄດ້ຫຼາຍຢ່າງໂດຍການເປີດໃຊ້ຫຼາຍໆແອັບພ້ອມໆກັນ. ນອກຈາກນີ້ ທ່ານຍັງສາມາດກວດເບິ່ງການແຈ້ງເຕືອນ ແລະ ສະຖານະໃນອຸປະກອນມີຖືຂອງທ່ານ.

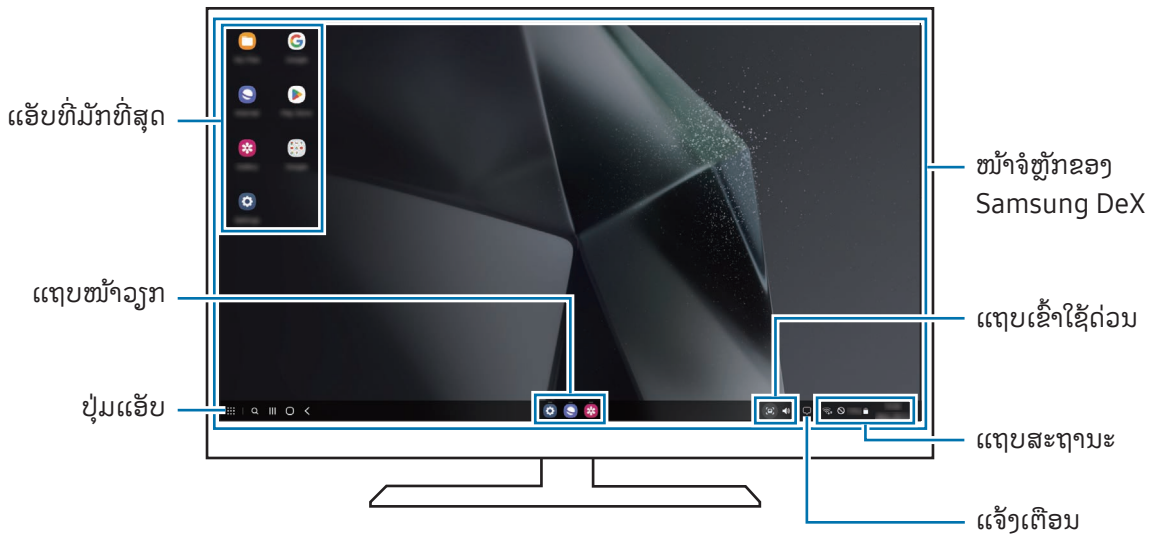

- ແຜນຜັງໜ້າຈໍ Samsung DeX ອາດແຕກຕ່າງກັນ ຂຶ້ນຢູ່ກັບອຸປະກອນທີ່ຖືກເຊື່ອມຕໍ່.
- ເມື່ອເລີ່ມຕົ້ນ ຫຼື ແກ້ໄຂ Samsung DeX, ແອັບທີ່ເປີດໃຊ້ຢູ່ອາດຈະຖືກປິດ.
- ແອັບ ຫຼື ຄຸນສົມບັດບາງຢ່າງອາດຈະບໍ່ມີຢູ່ ເມື່ອໃຊ້ Samsung DeX.
- ເພື່ອປັບປຸງການຕັ້ງຄ່າໜ້າຈໍ, ໃຊ້ການຕັ້ງຄ່າສະແດງຂອງ TV ຫຼື ຈໍພາບທີ່ຖືກເຊື່ອມຕໍ່.
- ເພື່ອປຸງນການສົ່ງສຽງອອກ, ແຕະແຖບສະຖານະ, ເລືອກ **ການສົ່ງອອກມິເດຍ** ແລະ ຈາກນັ້ນເລືອກອຸປະກອນ.

ການໃຊ້ Samsung DeX ແລະ ອຸປະກອນມີຖືພ້ອມໆກັນ

ໃນຂະນະທີ່ກຳລັງໃຊ້ Samsung DeX, ທ່ານສາມາດໃຊ້ເອັບແຍກຕ່າງຫາກໃນຈໍສະແດງຜົນພາຍນອກ ແລະ ອຸປະກອນມີຖືຂອງທ່ານພ້ອມໆກັນ.

ຕົວຢ່າງ, ໃນຂະນະທີ່ກຳລັງເບິ່ງວິດີໂອໃນ TV ຫລື ຈໍພາບທີ່ຖືກເຊື່ອມຕໍ່, ທ່ານສາມາດເຊັດກັບໝູ່ຂອງທ່ານໃນ messenger ໄດ້. ໃນ TV ຫລື ຈໍພາບທີ່ຖືກເຊື່ອມຕໍ່, ເປີດເອັບເພື່ອເປີດໃຊ້ໃນໜ້າຈໍ Samsung DeX. ຈາກນັ້ນ, ເປີດເອັບອື່ນໃນອຸປະກອນມີຖືຂອງທ່ານ.

ການລັອກໜ້າຈໍ Samsung DeX

ຖ້າທ່ານຕ້ອງການລັອກໜ້າຈໍ Samsung DeX ແລະ ໜ້າຈໍອຸປະກອນມີຖືຂອງທ່ານໃນຂະນະທີ່ກຳລັງໃຊ້ Samsung DeX ຢູ່, ເລືອກ  → ລັອກ DeX.



ໃນຂະນະທີ່ໃຊ້ Samsung DeX ຢູ່, ທ່ານບໍ່ສາມາດລັອກໜ້າຈໍ Samsung DeX ແລະ ໜ້າຈໍອຸປະກອນມີຖືຂອງທ່ານໂດຍການກົດປຸ່ມດ້ານຂ້າງ.

ແອັບ Google

Google ໃຫ້ການບັນເທີງ, ເຄືອຂ່າຍທາງສັງຄົມ ແລະ ແອັບທຸລະກິດ. ທ່ານອາດຈະຈຳເປັນຕ້ອງມີບັນຊີ Google ເພື່ອເຂົ້າໃຊ້ແອັບບາງຕົວ.

ເພື່ອກວດເບິ່ງຂໍ້ມູນແອັບເພີ່ມເຕີມ, ເຂົ້າໃຊ້ເມນູແນະນຳຂອງແຕ່ລະແອັບ.

- **Chrome:** ຊອກຫາຂໍ້ມູນ ແລະ ກວດຫາໜ້າເວັບ.
- **Gmail:** ສົ່ງ ຫຼື ຮັບອີເມລ໌ຜ່ານການບໍລິການ Google Mail.
- **ແຜນທີ່:** ຊອກຫາຈຸດທີ່ຕັ້ງຂອງທ່ານໃນແຜນທີ່, ຊອກຫາແຜນທີ່ໂລກ ແລະ ເຂົ້າໃຊ້ຂໍ້ມູນຈຸດທີ່ຕັ້ງສຳລັບສະຖານທີ່ຕ່າງໆຮອບໆທ່ານ.
- **YT Music:** ມ່ວນຊິ້ນກັບເພງ ແລະ ວິດີໂອທີ່ຫຼາກຫຼາຍທີ່ສະໜອງໃຫ້ໂດຍ YouTube Music. ນອກຈາກນີ້ ທ່ານຍັງສາມາດເຂົ້າໃຊ້ການສະສົມເພງທີ່ຈັດເກັບໄວ້ໃນອຸປະກອນຂອງທ່ານ ແລະ ຫຼິ້ນພວກມັນໄດ້.
- **Google TV:** ຊື້ ຫຼື ເຊົາວິດີໂອ, ເຊັ່ນ ຮູບເງົາ, ລາຍການ TV, ຈາກ **Play Store**.
- **Drive:** ຈັດເກັບເນື້ອໃນຂອງທ່ານໃນຄລາວ, ເຂົ້າໃຊ້ມັນຈາກທຸກບ່ອນ ແລະ ແຊຣ໌ມັນກັບຄົນອື່ນ.
- **YouTube:** ເບິ່ງ ຫຼື ສ້າງວິດີໂອ ແລະ ແຊຣ໌ພວກມັນກັບຄົນອື່ນ.
- **ຮູບພາບ:** ຊອກຫາ, ຈັດການ ແລະ ແກ້ໄຂຮູບ ແລະ ວິດີໂອທັງໝົດຂອງທ່ານຈາກແຫຼ່ງຕ່າງໆໃນສະຖານທີ່ດຽວ.
- **Google:** ຊອກຫາລາຍການໃນອິນເຕີເນັດ ຫຼື ອຸປະກອນຂອງທ່ານ.
- **Meet:** ໂທອອກດ້ວຍວິດີໂອ ຫຼື ສ້າງ ຫຼື ເຂົ້າຮ່ວມການປະຊຸມຜ່ານວິດີໂອ.
- **Messages:** ສົ່ງ ແລະ ຮັບຂໍ້ຄວາມໃນອຸປະກອນ ຫຼື ຄອມພິວເຕີຂອງທ່ານ ແລະ ແຊຣ໌ເນື້ອໃນຕ່າງໆ, ເຊັ່ນ ຮູບ ແລະ ວິດີໂອ.
- **Assistant:** ໃຊ້ຄຸນສົມບັດຂອງອຸປະກອນ ຫຼື ຄົ້ນຫາສຳລັບຂໍ້ມູນດ້ວຍການໃຊ້ສຽງຂອງທ່ານ.



ບາງແອັບອາດຈະບໍ່ມີຢູ່ ຂຶ້ນຢູ່ກັບຜູ້ໃຫ້ບໍລິການ ຫຼື ລຸ້ນ.

ຕັ້ງຄ່າ

ການແນະນຳ

ການກຳນົດການຕັ້ງຄ່າອຸປະກອນເອງ.

ໃນໜ້າຈໍແອັບ, ແຕະ **ຕັ້ງຄ່າ**. ຫຼືວ່າ, ເປີດແຜງການແຈ້ງເຕືອນ ແລະ ແຕະ .

ເພື່ອຊອກຫາການຕັ້ງຄ່າໂດຍການປ້ອນຄຳສຳຄັນເຂົ້າ, ແຕະ **Q**. ນອກຈາກນີ້ ທ່ານຍັງສາມາດຊອກຫາການຕັ້ງຄ່າໂດຍການເລືອກແທ້ກຢູ່ກ້ອງ **ການແນະນຳ**.

Samsung account

ລົງຊື່ເຂົ້າໃຊ້ Samsung account ຂອງທ່ານ ແລະ ຈັດການມັນ.

ໃນໜ້າຈໍການຕັ້ງຄ່າ, ແຕະ **Samsung account**.

ການເຊື່ອມຕໍ່

ຕົວເລືອກ

ປ່ຽນການຕັ້ງຄ່າສຳລັບການເຊື່ອມຕໍ່ຕ່າງໆ, ເຊັ່ນຄຸນສົມບັດ Wi-Fi ແລະ ບລູທູດ.

ໃນໜ້າຈໍການຕັ້ງຄ່າ, ແຕະ **ການເຊື່ອມຕໍ່**.

- **Wi-Fi:** ເປີດຄຸນສົມບັດ Wi-Fi ເພື່ອເຊື່ອມຕໍ່ກັບເຄື່ອນຂາຍ Wi-Fi ແລະ ເຂົ້າໃຊ້ອິນເຕີເນັດ ຫຼື ອຸປະກອນເຄືອຂ່າຍອື່ນ. ເບິ່ງ **Wi-Fi** ສຳລັບຂໍ້ມູນເພີ່ມເຕີມ.
- **ບລູທູດ:** ໃຊ້ບລູທູດເພື່ອແລກປ່ຽນຂໍ້ມູນ ຫຼື ໄຟລ໌ມີເດຍກັບອຸປະກອນອື່ນທີ່ເປີດໃຊ້ງານບລູທູດຢູ່. ເບິ່ງ **ບລູທູດ** ສຳລັບຂໍ້ມູນເພີ່ມເຕີມ.
- **NFC ແລະ ການຊຳລະເງິນແບບປີ້ສຳຜັດ:** ອ່ານແທ້ກການສື່ສານຂໍ້ມູນທີ່ຢູ່ໃກ້ (NFC) ທີ່ມີຂໍ້ມູນກ່ຽວກັບຜະລິດຕະພັນ. ນອກຈາກນີ້ ທ່ານຍັງສາມາດໃຊ້ຄຸນສົມບັດນີ້ເພື່ອເຮັດການຊຳລະ ແລະ ຊື້ປີ້ສຳລັບການຂົນສົ່ງ ຫຼື ເຫດການຫຼັງຈາກດາວໂຫຼດແອັບທີ່ຕ້ອງການ. ເບິ່ງ **NFC ແລະ ການຊຳລະເງິນແບບປີ້ສຳຜັດ** ສຳລັບຂໍ້ມູນເພີ່ມເຕີມ.

- **ແບນວິດພິເສດ (UWB):** ເປີດຄຸນສົມບັດ UWB.
- **ໂໜດເຮືອບິນ:** ຕັ້ງອຸປະກອນເພື່ອປິດພັງຄຳຊັ້ນໄວເລສທັງໝົດໃນອຸປະກອນຂອງທ່ານ. ທ່ານສາມາດໃຊ້ການບໍລິການ ທີ່ບໍ່ຜ່ານເຄືອຂ່າຍ ເທົ່ານັ້ນ.
 - ❗ ປະຕິບັດຕາມກົດລະບຽບທີ່ສາຍການບິນກຳນົດໃຫ້ ແລະ ຄຳແນະນຳຂອງພະນັກງານປະຈຳເຄື່ອງບິນ. ໃນກໍລະນີບ່ອນທີ່ອະນຸຍາດໃຫ້ໃຊ້ອຸປະກອນ, ໃຫ້ໃຊ້ມັນໃນໂໜດເຄື່ອງບິນຢູ່ສະເໝີ.
- **ຕົວຈັດການ SIM:** ເປີດໃຊ້ງານແຜ່ນ SIM ຫຼື USIM ແລະ ກຳນົດການຕັ້ງຄ່າແຜ່ນ SIM ເອງ. ເບິ່ງ [ຕົວຈັດການ SIM](#) ສຳລັບຂໍ້ມູນເພີ່ມເຕີມ.
- **ເຄືອຂ່າຍໂທລະສັບມືຖື:** ກຳນົດຄ່າຂອງການຕັ້ງຄ່າເຄືອຂ່າຍມືຖື.
- **ການນຳໃຊ້ຂໍ້ມູນ:** ຕິດຕາມປະລິມານການນຳໃຊ້ຂໍ້ມູນຂອງທ່ານ ແລະ ກຳນົດການຕັ້ງຄ່າສຳລັບຂີດຈຳກັດເອງ. ຕັ້ງອຸປະກອນໃຫ້ປິດໃຊ້ງານການເຊື່ອມຕໍ່ຂໍ້ມູນມືຖື ເມື່ອປະລິມານຂໍ້ມູນມືຖືທີ່ທ່ານໄດ້ໃຊ້ຮອດຂີດຈຳກັດທີ່ກຳນົດໄວ້ແລ້ວ.

ທ່ານຍັງສາມາດເປີດຄຸນສົມບັດຕົວປະຢັດຂໍ້ມູນ ເພື່ອປ້ອງກັນບໍ່ໃຫ້ບາງແອັບທີ່ແລ່ນຢູ່ໃນພື້ນຫຼັງສົ່ງ ຫຼື ຮັບຂໍ້ມູນ. ເບິ່ງ [ຕົວປະຢັດຂໍ້ມູນ](#) ສຳລັບຂໍ້ມູນເພີ່ມເຕີມ.

ນອກຈາກນີ້ ທ່ານຍັງສາມາດຕັ້ງແອັບໃຫ້ໃຊ້ Wi-Fi ຫຼື ຂໍ້ມູນມືຖືເທົ່ານັ້ນ ຫຼື ທັງສອງ. ເບິ່ງ [ເຄືອຂ່າຍທີ່ອະນຸຍາດສຳລັບແອັບ](#) ສຳລັບຂໍ້ມູນເພີ່ມເຕີມ.
- **ຮັອດສະບັອດມືຖື ແລະ ການເຊື່ອມໂຍງ:** ໃຊ້ໂທລະສັບເປັນຮັອດສະບັອດມືຖື ເພື່ອແຊຣ໌ການເຊື່ອມຕໍ່ຂໍ້ມູນມືຖືຂອງໂທລະສັບກັບອຸປະກອນອື່ນໆ. ສຳລັບຂໍ້ມູນເພີ່ມເຕີມກ່ຽວກັບຮັອດສະບັອດມືຖື, ເບິ່ງ [ຮັອດສະບັອດມືຖື](#).
 - 📝 ທ່ານອາດຈະມີຄ່າໃຊ້ຈ່າຍເພີ່ມເຕີມເມື່ອໃຊ້ຄຸນສົມບັດນີ້.
- **ການຕັ້ງຄ່າການແກ້ໄຂເພີ່ມເຕີມ:** ກຳນົດການຕັ້ງຄ່າເອງເພື່ອຄວບຄຸມຄຸນສົມບັດອື່ນ. ເບິ່ງ [ການຕັ້ງຄ່າການແກ້ໄຂເພີ່ມເຕີມ](#) ສຳລັບຂໍ້ມູນເພີ່ມເຕີມ.
 - 📝 ບາງຄຸນສົມບັດອາດຈະບໍ່ມີຢູ່ ຂຶ້ນຢູ່ກັບລຸ້ນ.

Wi-Fi

ເປີດຄຸນສົມບັດ Wi-Fi ເພື່ອເຊື່ອມຕໍ່ກັບເຄືອຂ່າຍ Wi-Fi ແລະ ເຂົ້າໃຊ້ອິນເຕີເນັດ ຫຼື ອຸປະກອນເຄືອຂ່າຍອື່ນ.

ການເຊື່ອມຕໍ່ກັບເຄືອຂ່າຍ Wi-Fi

1 ໃນໜ້າຈໍການຕັ້ງຄ່າ, ແຕະ **ການເຊື່ອມຕໍ່** → **Wi-Fi** ແລະ ແຕະສະວິດເພື່ອເປີດມັນ.

2 ເລືອກເຄືອຂ່າຍຈາກລາຍການເຄືອຂ່າຍ Wi-Fi.

ເຄືອຂ່າຍທີ່ມີໄອຄອນລັອກຕ້ອງການລະຫັດຜ່ານ.



- ເມື່ອອຸປະກອນເຊື່ອມຕໍ່ກັບເຄືອຂ່າຍ Wi-Fi, ອຸປະກອນຈະເຊື່ອມຕໍ່ຄືນໃໝ່ກັບເຄືອຂ່າຍນັ້ນໃນແຕ່ລະຄັ້ງທີ່ມັນມີຢູ່ໂດຍບໍ່ຕ້ອງມີລະຫັດຜ່ານ. ເພື່ອປ້ອງກັນບໍ່ໃຫ້ອຸປະກອນເຊື່ອມຕໍ່ກັບເຄືອຂ່າຍໂດຍອັດຕະໂນມັດ, ແຕະ  ຖັດຈາກເຄືອຂ່າຍ ແລະ ແຕະສະວິດ **ເຊື່ອມອີກຄັ້ງອັດຕະໂນມັດ** ເພື່ອປິດມັນ.
- ຖ້າທ່ານບໍ່ສາມາດເຊື່ອມຕໍ່ກັບເຄືອຂ່າຍ Wi-Fi ໄດ້ຢ່າງຖືກຕ້ອງ, ປິດເປີດຄຸນສົມບັດ Wi-Fi ຫຼື ເຮົາເຕີ້ໄວເລສຂອງອຸປະກອນຂອງທ່ານຄືນໃໝ່.

ການກວດເບິ່ງຂໍ້ມູນຄຸນນະພາບເຄືອຂ່າຍ Wi-Fi

ກວດເບິ່ງຂໍ້ມູນຄຸນນະພາບເຄືອຂ່າຍ Wi-Fi, ເຊັ່ນ ຄວາມໄວ ແລະ ຄວາມສະຖຽນ.

ໃນໜ້າຈໍການຕັ້ງຄ່າ, ແຕະ **ການເຊື່ອມຕໍ່** → **Wi-Fi** ແລະ ແຕະສະວິດເພື່ອເປີດມັນ. ຂໍ້ມູນຄຸນນະພາບເຄືອຂ່າຍຈະປະກົດຂຶ້ນຢູ່ກ້ອງເຄືອຂ່າຍ Wi-Fi. ຖ້າມັນບໍ່ປະກົດຂຶ້ນ, ແຕະ  → **Intelligent Wi-Fi** ແລະ ແຕະສະວິດ **ສະແດງຂໍ້ມູນຄຸນນະພາບເຄືອຂ່າຍ** ເພື່ອເປີດມັນ.



ຂໍ້ມູນຄຸນນະພາບອາດຈະບໍ່ປະກົດຂຶ້ນ ຂຶ້ນຢູ່ກັບເຄືອຂ່າຍ Wi-Fi.

ການແຊຣ໌ລະຫັດຜ່ານເຄືອຂ່າຍ Wi-Fi

ຖ້າທ່ານເຮັດຄໍາຂໍຫາບຸກຄົນຜູ້ທີ່ຖືກເຊື່ອມຕໍ່ກັບເຄືອຂ່າຍ Wi-Fi ທີ່ປອດໄພ ເພື່ອແຊຣ໌ລະຫັດຜ່ານຂອງມັນ, ທ່ານສາມາດເຊື່ອມຕໍ່ກັບເຄືອຂ່າຍໂດຍບໍ່ຕ້ອງປ້ອນລະຫັດຜ່ານເຂົ້າ. ຄຸນສົມບັດນີ້ມີຢູ່ລະຫວ່າງອຸປະກອນທີ່ມີລາຍຊື່ຕິດຕໍ່ເຊິ່ງກັນແລະກັນ ແລະ ໜ້າຈໍຂອງອຸປະກອນອື່ນຈະຕ້ອງຖືກເປີດຢູ່.

1 ໃນໜ້າຈໍການຕັ້ງຄ່າ, ແຕະ **ການເຊື່ອມຕໍ່** → **Wi-Fi** ແລະ ແຕະສະວິດເພື່ອເປີດມັນ.

2 ເລືອກເຄືອຂ່າຍຈາກລາຍການເຄືອຂ່າຍ Wi-Fi.

3 ແຕະ **ຂໍລະຫັດຜ່ານ**.

4 ຍອມຮັບຄໍາຂໍການແຊຣ໌ໃນອຸປະກອນອື່ນ.

ລະຫັດຜ່ານ Wi-Fi ຖືກປ້ອນເຂົ້າໃນອຸປະກອນຂອງທ່ານແລ້ວ ແລະ ມັນຖືກເຊື່ອມຕໍ່ກັບເຄືອຂ່າຍແລ້ວ.

Wi-Fi Direct

Wi-Fi Direct ເຊື່ອມຕໍ່ອຸປະກອນໂດຍກົງຜ່ານເຄືອຂ່າຍ Wi-Fi ໂດຍບໍ່ຕ້ອງມີຈຸດເຂົ້າໃຊ້.

- 1 ໃນໜ້າຈໍການຕັ້ງຄ່າ, ແຕະ **ການເຊື່ອມຕໍ່** → **Wi-Fi** ແລະ ແຕະສະວິດເພື່ອເປີດມັນ.
- 2 ແຕະ  → **Wi-Fi Direct**.
ອຸປະກອນທີ່ກວດພົບຖືກເຮັດເປັນລາຍການໄວ້.
ຖ້າອຸປະກອນທີ່ທ່ານຕ້ອງການເຊື່ອມຕໍ່ກັບຢູ່ໃນລາຍການ, ຂໍໃຫ້ອຸປະກອນເປີດຄຸນສົມບັດໂດຍ Wi-Fi Direct ຂອງມັນ.
- 3 ເລືອກອຸປະກອນທີ່ຈະເຊື່ອມຕໍ່ກັບ.
ອຸປະກອນຈະຖືກເຊື່ອມຕໍ່ເມື່ອອຸປະກອນອື່ນຍອມຮັບຄໍາຂໍການເຊື່ອມຕໍ່ Wi-Fi Direct.
ເພື່ອສິ້ນສຸດການເຊື່ອມຕໍ່ອຸປະກອນ, ເລືອກອຸປະກອນທີ່ຈະຕັດເຊື່ອມຕໍ່ຈາກລາຍການ.

ບລູທູດ

ໃຊ້ບລູທູດເພື່ອແລກປ່ຽນຂໍ້ມູນ ຫຼື ໄຟລ໌ມິເດຍກັບອຸປະກອນອື່ນທີ່ເປີດໃຊ້ງານບລູທູດຢູ່.

ຂໍ້ຄວນລະວັງສໍາລັບການໃຊ້ບລູທູດ

- ຊໍາຊຽງບໍ່ຮັບຜິດຊອບຕໍ່ການສູນເສຍ, ການສະກັດກັ້ນ ຫຼື ການໃຊ້ຂໍ້ມູນຜິດທີ່ສົ່ງ ຫຼື ຮັບຜ່ານບລູທູດ.
- ເບິ່ງໃຫ້ແນ່ໃຈທຸກຄັ້ງວ່າທ່ານແຊຣ໌ ແລະ ຮັບຂໍ້ມູນກັບອຸປະກອນທີ່ເຊື່ອຖືໄດ້ ແລະ ປອດໄພຢ່າງຖືກຕ້ອງ. ຖ້າມີສິ່ງກົດຂວາງລະຫວ່າງອຸປະກອນ, ອາດຈະໝູດໄລຍະຫ່າງການປະຕິບັດງານລົງ.
- ບາງອຸປະກອນ, ໂດຍສະເພາະອຸປະກອນທີ່ບໍ່ຖືກທົດສອບ ຫຼື ຖືກຮັບຮອງໂດຍ Bluetooth SIG, ອາດຈະເຂົ້າກັນບໍ່ໄດ້ກັບອຸປະກອນຂອງທ່ານ.
- ຢ່າໃຊ້ຄຸນສົມບັດບລູທູດສໍາລັບຈຸດປະສົງທີ່ຜິດກົດໝາຍ (ຕົວຢ່າງ, ການລະເມີດລິຂະສິດການກັອບປີ້ໄຟລ໌ ຫຼື ການແຕະການສື່ສານສໍາລັບຈຸດປະສົງທາງການຄ້າທີ່ຜິດກົດໝາຍ). ຊໍາຊຽງບໍ່ຮັບຜິດຊອບຕໍ່ຜົນສະທ້ອນຂອງການໃຊ້ຄຸນສົມບັດບລູທູດທີ່ຜິດກົດໝາຍ.

ການຈັບຄູ່ກັບອຸປະກອນບລູທູດອື່ນ

- 1 ໃນໜ້າຈໍການຕັ້ງຄ່າ, ແຕະ **ການເຊື່ອມຕໍ່** → **ບລູທູດ** ແລະ ແຕະສະວິດເພື່ອເປີດມັນ.
ອຸປະກອນທີ່ກວດພົບຈະຖືກເຮັດເປັນລາຍການໄວ້.
- 2 ເລືອກອຸປະກອນທີ່ຈະຈັບຄູ່ກັບ.
ຖ້າອຸປະກອນທີ່ທ່ານຕ້ອງການຈັບຄູ່ກັບບໍ່ຢູ່ໃນລາຍການ, ຕັ້ງອຸປະກອນເພື່ອເຂົ້າຫາໂໝດການຈັບຄູ່ບລູທູດ. ເບິ່ງຄູ່ມືຜູ້ໃຊ້ຂອງອຸປະກອນອື່ນ.

 ໂທລະສັບຂອງທ່ານຈະຖືກອຸປະກອນອື່ນເບິ່ງເຫັນໃນຂະນະທີ່ໜ້າຈໍການຕັ້ງຄ່າບລູທູດເປີດຢູ່.

- 3 ຍອມຮັບຄໍາຂໍການເຊື່ອມຕໍ່ບລູທູດໃນໂທລະສັບຂອງທ່ານເພື່ອຢືນຢັນ.
ອຸປະກອນຈະຖືກເຊື່ອມຕໍ່ເມື່ອອຸປະກອນອື່ນຍອມຮັບຄໍາຂໍການເຊື່ອມຕໍ່ບລູທູດ.
ເພື່ອຖອນຈັບຄູ່ອຸປະກອນ, ແຕະ  ຖັດໄປຈາກຊື່ອຸປະກອນ ເພື່ອຖອນຈັບຄູ່ ແລະ ແຕະ **ແຍກຄູ່**.

ການສົ່ງ ແລະ ການຮັບຂໍ້ມູນ

ຫຼາຍແອັບຮອງຮັບການໂອນຂໍ້ມູນຜ່ານບລູທູດ. ທ່ານສາມາດແຊຣ໌ຂໍ້ມູນ, ເຊັ່ນ ຜູ້ຕິດຕໍ່ ຫຼື ໄຟລ໌ມິເດຍ, ກັບອຸປະກອນບລູທູດອື່ນ. ການກະທໍາຕໍ່ໄປນີ້ເປັນຕົວຢ່າງຂອງການສົ່ງຮູບໃສ່ອຸປະກອນອື່ນ.

- 1 ເປີດແອັບ **ແກເລີຣີ** ແລະ ເລືອກຮູບ.
- 2 ແຕະ  → **ບລູທູດ** ແລະ ເລືອກອຸປະກອນທີ່ຈະໂອນຮູບໃສ່.
ຖ້າອຸປະກອນທີ່ທ່ານຕ້ອງການຈັບຄູ່ກັບບໍ່ຢູ່ໃນລາຍການ, ຂໍໃຫ້ອຸປະກອນເປີດຕົວເລືອກການເບິ່ງເຫັນຂອງມັນ.
- 3 ຍອມຮັບຄໍາຂໍການເຊື່ອມຕໍ່ບລູທູດໃນອຸປະກອນອື່ນ.

NFC ແລະ ການຊໍາລະເງິນແບບປີ້ສໍາຜັດ

ທ່ານສາມາດໃຊ້ໂທລະສັບຂອງທ່ານເພື່ອອ່ານແທັກການສີ່ສານຂໍ້ມູນທີ່ຢູ່ໃກ້ (NFC) ທີ່ມີຂໍ້ມູນກ່ຽວກັບຜະລິດຕະພັນ. ນອກຈາກນີ້ ທ່ານຍັງສາມາດໃຊ້ຄຸນສົມບັດນີ້ເພື່ອເຮັດການຊໍາລະ ແລະ ຊື້ປີ້ສໍາລັບການຂົນສົ່ງ ຫຼື ເຫດການຫຼັງຈາກດາວໂຫຼດແອັບທີ່ຕ້ອງການ.

 ອຸປະກອນມີເສືາອາກາດ NFC ພາຍໃນເຄື່ອງ. ຈັດການອຸປະກອນຢ່າງລະມັດລະວັງ ເພື່ອຫຼີກຫຼ່ຽງບໍ່ໃຫ້ເສືາອາກາດ NFC ເສຍຫາຍ.

ການອ່ານຂໍ້ມູນຈາກແທັກ NFC

ໃຊ້ຄຸນສົມບັດ NFC ເພື່ອອ່ານຂໍ້ມູນຜະລິດຕະພັນຈາກແທັກ NFC.

- 1 ໃນໜ້າຈໍການຕັ້ງຄ່າ, ແຕະ **ການເຊື່ອມຕໍ່** ແລະ ແຕະສະວິດ **NFC ແລະ ການຊໍາລະເງິນແບບປີ້ສໍາຜັດ** ເພື່ອເປີດມັນ.
- 2 ວາງພື້ນທີ່ເສືາອາກາດ NFC ເທິງດ້ານຫຼັງຂອງອຸປະກອນຂອງທ່ານໃກ້ແທັກ NFC. ຂໍ້ມູນຈາກແທັກຈະປະກົດຂຶ້ນ.

 ເບິ່ງໃຫ້ແນ່ໃຈວ່າໜ້າຈໍຂອງອຸປະກອນຖືກເປີດຢູ່ ແລະ ບົດລັອກແລ້ວ. ບໍ່ດັ່ງນັ້ນ, ອຸປະກອນຈະບໍ່ອ່ານແທັກ NFC ຫຼື ຮັບຂໍ້ມູນ.

ການເຮັດການຊໍາລະດ້ວຍຄຸນສົມບັດ NFC

ກ່ອນທ່ານສາມາດໃຊ້ຄຸນສົມບັດ NFC ເພື່ອເຮັດການຊໍາລະ, ທ່ານຈະຕ້ອງລົງທະບຽນການບໍລິການການຊໍາລະຜ່ານມືຖື. ເພື່ອລົງທະບຽນ ຫຼື ຮັບເອົາຂໍ້ມູນເພີ່ມເຕີມກ່ຽວກັບການບໍລິການ, ຕິດຕໍ່ຜູ້ໃຫ້ການບໍລິການຂອງທ່ານ.

- 1 ໃນໜ້າຈໍການຕັ້ງຄ່າ, ແຕະ **ການເຊື່ອມຕໍ່** ແລະ ແຕະສະວິດ **NFC ແລະ ການຊໍາລະເງິນແບບປີ້ສໍາຜັດ** ເພື່ອເປີດມັນ.
- 2 ສໍາຜັດພື້ນທີ່ເສືາອາກາດ NFC ເທິງດ້ານຫຼັງຂອງອຸປະກອນຂອງທ່ານໃສ່ເຄື່ອງອ່ານປັດ NFC.

ເພື່ອຕັ້ງແອັບການຊໍາລະມາດຕະຖານ, ເປີດໜ້າຈໍການຕັ້ງຄ່າ ແລະ ແຕະ **ການເຊື່ອມຕໍ່** → **NFC ແລະ ການຊໍາລະເງິນແບບປີ້ສໍາຜັດ** → **ການຊໍາລະແບບປີ້ສໍາຜັດ** → **ການຊໍາລະ** ແລະຈາກນັ້ນ ເລືອກແອັບ.

-  ລາຍການບໍລິການຊໍາລະອາດຈະບໍ່ລວມທັງແອັບການຊໍາລະທີ່ມີຢູ່ທັງໝົດ.
- ຖ້າທ່ານອັບເດດແອັບການຊໍາລະເງິນ ຫຼື ຕິດຕັ້ງແອັບໃໝ່, ການບໍລິການການຊໍາລະເງິນທີ່ທ່ານໃຊ້ກ່ອນນັ້ນອາດຈະໃຊ້ງານບໍ່ໄດ້ຢ່າງຖືກຕ້ອງ. ຖ້າເປັນກໍລະນີນັ້ນ, ໃນໜ້າຈໍການຕັ້ງຄ່າ, ແຕະ **ການເຊື່ອມຕໍ່** → **NFC ແລະ ການຊໍາລະເງິນແບບປີ້ສໍາຜັດ** → **ການຊໍາລະແບບປີ້ສໍາຜັດ** → **ການຊໍາລະ** ຫຼື **ອື່ນໆ** ແລະຈາກນັ້ນ ເລືອກແອັບອື່ນໆເທນແອັບທີ່ອັບເດດແລ້ວ ຫຼື ທີ່ຫາກໍຕິດຕັ້ງໃໝ່ໆ. ຫຼື ຖອນເລືອກແອັບທີ່ເລືອກແລ້ວ.

ຕົວປະຍັດຂໍ້ມູນ

ຫຼຸດການນໍາໃຊ້ຂໍ້ມູນຂອງທ່ານລົງໂດຍການປ້ອງກັນບໍ່ໃຫ້ບາງແອັບທີ່ແລ່ນຢູ່ໃນພື້ນຫຼັງສົ່ງ ຫຼື ຮັບຂໍ້ມູນ.

ໃນໜ້າຈໍການຕັ້ງຄ່າ, ແຕະ **ການເຊື່ອມຕໍ່** → **ການນໍາໃຊ້ຂໍ້ມູນ** → **ຕົວປະຍັດຂໍ້ມູນ** ແລະ ແຕະສະວິດເພື່ອເປີດມັນ.

ເມື່ອຄຸນສົມບັດຕົວປະຍັດຂໍ້ມູນຖືກເປີດ, ໄອຄອນ  ຈະປະກົດຂຶ້ນໃນແຖບສະຖານະ.

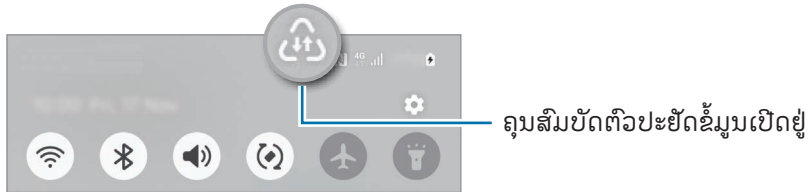

 ເພື່ອເລືອກແອັບທີ່ຈະໃຊ້ຂໍ້ມູນໂດຍບໍ່ຕ້ອງມີຂໍ້ຈໍາກັດ, ແຕະແອັບ **ແອັບທີ່ສາມາດໃຊ້ຂໍ້ມູນໄດ້ຕະຫຼອດເວລາ** ແລະ ເລືອກແອັບ.

ເຄືອຂ່າຍທີ່ອະນຸຍາດສໍາລັບແອັບ

ຕັ້ງແອັບເພື່ອໃຊ້ Wi-Fi ຫຼື ຂໍ້ມູນມີຖືເທົ່ານັ້ນ ຫຼື ທັງສອງ.

ຕົວຢ່າງ, ທ່ານສາມາດຕັ້ງອຸປະກອນ ເພື່ອໃຊ້ຂໍ້ມູນມີຖືເທົ່ານັ້ນສໍາລັບແອັບທີ່ທ່ານຕ້ອງການເກັບຮັກສາໃຫ້ປອດໄພ ຫຼື ການສະຕຣີມແອັບທີ່ສາມາດຖືກຕັດເຊື່ອມຕໍ່. ເຖິງແມ່ນວ່າທ່ານບໍ່ປິດຄຸນສົມບັດ Wi-Fi, ແອັບຈະເປີດໂດຍໃຊ້ຂໍ້ມູນມີຖື.

ໃນໜ້າຈໍການຕັ້ງຄ່າ, ແຕະ **ການເຊື່ອມຕໍ່** → **ການນໍາໃຊ້ຂໍ້ມູນ** → **ເຄືອຂ່າຍທີ່ອະນຸຍາດສໍາລັບແອັບ**. ແຕະແອັບທີ່ທ່ານຕ້ອງການຈາກລາຍຊື່ແອັບ ແລະ ເລືອກຕົວເລືອກເຄືອຂ່າຍ.

 ທ່ານອາດຈະມີຄ່າໃຊ້ຈ່າຍເພີ່ມເຕີມເມື່ອໃຊ້ຄຸນສົມບັດນີ້.

ຮັອດສະບັອດມືຖື

ໃຊ້ໂທລະສັບຂອງທ່ານເປັນຮັອດສະບັອດມືຖື ເພື່ອແຊຣ໌ການເຊື່ອມຕໍ່ຂໍ້ມູນມືຖືຂອງໂທລະສັບຂອງທ່ານກັບອຸປະກອນອື່ນ.

1 ໃນໜ້າຈໍການຕັ້ງຄ່າ, ແຕະ **ການເຊື່ອມຕໍ່** → **ຮັອດສະບັອດມືຖື** ແລະ **ການເຊື່ອມໂຍງ** → **ຮັອດສະບັອດມືຖື**.

2 ແຕະສະວິດ ເພື່ອເປີດມັນ.

ທ່ານສາມາດປ່ຽນຊື່ເຄືອຂ່າຍ, ລະຫັດຜ່ານ ແລະ ອື່ນໆໄດ້.

ໄອຄອນ  ປະກົດຂຶ້ນໃນແຖບສະຖານະ.

3 ໃນໜ້າຈໍຂອງອຸປະກອນອື່ນ, ຊອກຫາ ແລະ ເລືອກໂທລະສັບຂອງທ່ານຈາກລາຍການເຄືອຂ່າຍ Wi-Fi.

ຫຼືວ່າ, ແຕະ **ລະຫັດ QR** ໃນໜ້າຈໍຮັອດສະບັອດມືຖື ແລະ ສະແກນລະຫັດ QR ດ້ວຍອຸປະກອນອື່ນ.



- ຖ້າບໍ່ພົບຮັອດສະບັອດມືຖື, ໃນໂທລະສັບຂອງທ່ານ, ຕັ້ງ **ແຖບຄື້ນ** ເປັນ **2.4 GHz**, ແຕະ **ຂັ້ນສູງ** ແລະ ຈາກນັ້ນແຕະສະວິດ **ເຄືອຂ່າຍທີ່ຖືກເຊື່ອງ** ເພື່ອປິດມັນ.
- ຖ້າທ່ານເປີດຄຸນສົມບັດ **ຮັອດສະບັອດອັດຕະໂນມັດ**, ທ່ານສາມາດແຊຣ໌ການເຊື່ອມຕໍ່ຂໍ້ມູນມືຖືໃນໂທລະສັບຂອງທ່ານກັບອຸປະກອນອື່ນທີ່ລົງຊື່ເຂົ້າໃຊ້ Samsung account ຂອງທ່ານ.

ການຕັ້ງຄ່າການແກ້ໄຂເພີ່ມເຕີມ

ກຳນົດການຕັ້ງຄ່າເອງເພື່ອຄວບຄຸມຄຸນສົມບັດການເຊື່ອມຕໍ່ອື່ນ.

ໃນໜ້າຈໍການຕັ້ງຄ່າ, ແຕະ **ການເຊື່ອມຕໍ່** → **ການຕັ້ງຄ່າການແກ້ໄຂເພີ່ມເຕີມ**.

- **ການສະແກນອຸປະກອນໃກ້ຄຽງ:** ຕັ້ງໂທລະສັບໃຫ້ສະແກນຫາອຸປະກອນໃກ້ຄຽງເພື່ອຄວບຄຸມໃສ່.
- **ການພິມ:** ກຳນົດຄ່າການຕັ້ງຄ່າສຳລັບການປັບກວດເຄື່ອງພິມທີ່ຖືກຕິດຕັ້ງໃນອຸປະກອນ. ທ່ານສາມາດຊອກຫາເຄື່ອງພິມທີ່ມີຢູ່ ຫຼື ເພີ່ມອັນໜຶ່ງດ້ວຍຕົນເອງເພື່ອພິມໄຟລ໌. ເບິ່ງ **ການພິມ** ສຳລັບຂໍ້ມູນເພີ່ມເຕີມ.
- **VPN:** ຕັ້ງເຄືອຂ່າຍສ່ວນຕົວສະເໝືອນຈິງ (VPN) ໃນອຸປະກອນຂອງທ່ານ ເພື່ອເຊື່ອມຕໍ່ກັບເຄືອຂ່າຍສ່ວນຕົວຂອງໂຮງຮຽນ ຫຼື ບໍລິສັດ.
- **DNS ສ່ວນຕົວ:** ຕັ້ງອຸປະກອນເພື່ອໃຊ້ຄວາມປອດໄພທີ່ເພີ່ມ DNS ສ່ວນຕົວຂຶ້ນ.
- **ອີເທິເນັດ:** ເມື່ອທ່ານເຊື່ອມຕໍ່ສາຍຕີອີເທິເນັດ, ທ່ານສາມາດໃຊ້ເຄືອຂ່າຍແບບມີສາຍ ແລະ ກຳນົດຄ່າການຕັ້ງຄ່າເຄືອຂ່າຍ.
- **ຮັກສາການກຳນົດຄ່າລະບົບໃຫ້ອັບເດດຢູ່ສະເໝີ:** ອະນຸຍາດໃຫ້ມີການປ່ຽນແປງການກຳນົດຄ່າອັດຕະໂນມັດເພື່ອໃຫ້ແນ່ໃຈວ່າ ຄຸນສົມບັດການເຊື່ອມຕໍ່ເຄືອຂ່າຍໃຊ້ງານໄດ້ຕາມທີ່ຄາດໄວ້.

ການພົມ

ກຳນົດຄ່າການຕັ້ງຄ່າສຳລັບການປັບກວດເຄື່ອງພົມທີ່ຖືກຕິດຕັ້ງໃນອຸປະກອນ. ທ່ານສາມາດເຊື່ອມຕໍ່ອຸປະກອນກັບເຄື່ອງພົມ ຜ່ານ Wi-Fi ຫຼື Wi-Fi Direct ແລະ ພົມຮູບ ຫຼື ເອກະສານ.

 ບາງເຄື່ອງພົມອາດຈະບໍ່ເຂົ້າກັນກັບອຸປະກອນ.

ເພີ່ມປັບກວດເຄື່ອງພົມ

ເພີ່ມປັບກວດເຄື່ອງພົມທີ່ທ່ານຕ້ອງການເຊື່ອມຕໍ່ອຸປະກອນໃສ່.

- 1 ໃນໜ້າຈໍການຕັ້ງຄ່າ, ແຕະ ການເຊື່ອມຕໍ່ → ການຕັ້ງຄ່າການແກ້ໄຂເພີ່ມເຕີມ → ການພົມ → ດາວໂຫຼດປັບກວດ.
- 2 ເລືອກປັບກວດເຄື່ອງພົມ ແລະ ຕິດຕັ້ງມັນ.
- 3 ເລືອກປັບກວດເຄື່ອງພົມທີ່ຖືກຕິດຕັ້ງ.
ອຸປະກອນຈະຊອກຫາເຄື່ອງພົມທີ່ຖືກເຊື່ອມຕໍ່ກັບເຄືອຂ່າຍ Wi-Fi ດຽວກັນກັບອຸປະກອນຂອງທ່ານໂດຍອັດຕະໂນມັດ.
- 4 ເລືອກເຄື່ອງພົມທີ່ຈະເພີ່ມ.

 ເພື່ອເພີ່ມເຄື່ອງພົມດ້ວຍຕົນເອງ, ແຕະ  → ເພີ່ມເຄື່ອງພົມ.

ການພົມເນື້ອໃນ

ໃນຂະນະທີ່ກຳລັງເຂົ້າໃຊ້ເນື້ອໃນ, ເຊັ່ນ ຮູບ ຫຼື ເອກະສານ, ເຂົ້າໃຊ້ລາຍການຕົວເລືອກ, ແຕະ ພົມ → ▼ → ທຸກເຄື່ອງພົມ... ແລະ ຈາກນັ້ນເລືອກເຄື່ອງພົມ.

 ວິທີການພົມອາດແຕກຕ່າງກັນ ຂຶ້ນຢູ່ກັບປະເພດເນື້ອໃນ.

ອຸປະກອນທີ່ຖືກເຊື່ອມຕໍ່

ປ່ຽນການຕັ້ງຄ່າສໍາລັບການເຊື່ອມຕໍ່ອຸປະກອນ.

ໃນໜ້າຈໍການຕັ້ງຄ່າ, ແຕະ **ອຸປະກອນທີ່ຖືກເຊື່ອມຕໍ່**.

- **ການແຊຣ໌ດ່ວນ:** ປ່ຽນການຕັ້ງຄ່າແຊຣ໌ດ່ວນ. ເບິ່ງ [ການແຊຣ໌ດ່ວນ](#) ສໍາລັບຂໍ້ມູນເພີ່ມເຕີມ.
- **Music Share:** ປ່ຽນການຕັ້ງຄ່າແຊຣ໌ເພງ. ເບິ່ງ [Music Share](#) ສໍາລັບຂໍ້ມູນເພີ່ມເຕີມ.
- **ສັບປ່ຽນ Buds ອັດຕະໂນມັດ:** ຕັ້ງໃຫ້ Galaxy Buds ສັບປ່ຽນຈາກອຸປະກອນອື່ນເປັນໂທລະສັບຂອງທ່ານເມື່ອທ່ານໂທອອກ ຫຼື ຮັບສາຍໂທ, ຫຼິ້ນມິເດຍ ແລະອື່ນໆ. ທ່ານສາມາດໃຊ້ຄຸນສົມບັດນີ້ໄດ້ສະເພາະເມື່ອທ່ານລົງຊື້ເຂົ້າໃຊ້ Samsung account ດຽວກັນໃນອຸປະກອນອື່ນ ແລະ ທ່ານກໍາລັງໃສ່ Galaxy Buds ຂອງທ່ານ.
- **ໂທ ແລະ ສົ່ງຂໍ້ຄວາມໃນອຸປະກອນອື່ນ:** ເຊື່ອມຕໍ່ແທັບເລັດ ແລະ ໂທລະສັບຂອງທ່ານ ເພື່ອໃຊ້ຄຸນສົມບັດການໂທ ແລະ ການສົ່ງຂໍ້ຄວາມໃນແທັບເລັດດ້ວຍເບີໂທລະສັບຂອງທ່ານ. ທ່ານຈະຕ້ອງລົງທະບຽນ ແລະ ລົງຊື້ເຂົ້າໃຊ້ Samsung account ດຽວກັນໃນແທັບເລັດ ແລະ ໂທລະສັບ. ຄຸນສົມບັດການໂທ ແລະ ການສົ່ງຂໍ້ຄວາມບາງອັນອາດຈະບໍ່ມີຢູ່.
- **ສືບຕໍ່ແອັບໃນອຸປະກອນອື່ນ:** ໃຊ້ແອັບຂອງໂທລະສັບຂອງທ່ານໃນອຸປະກອນອື່ນທີ່ລົງຊື້ເຂົ້າໃຊ້ Samsung account ຂອງທ່ານ.
- **ການແຊຣ໌ກ້ອງຖ່າຍຮູບ:** ໃຊ້ກ້ອງໂທລະສັບຂອງທ່ານເປັນກ້ອງເວບແຄ້ມໃຫ້ແທັບເລັດໃກ້ຄຽງ ຫຼື Galaxy Book. ເພື່ອໃຊ້ຄຸນສົມບັດນີ້, ອຸປະກອນທັງສອງຈໍາເປັນຕ້ອງໄດ້ເຂົ້າລະບົບດ້ວຍ Samsung account ດຽວກັນ ແລະ ຄຸນສົມບັດການແຊຣ໌ Wi-Fi, ບລູທູດ ແລະ ກ້ອງຖ່າຍຮູບຕ້ອງເປີດໄວ້.
- **ລິ້ງໃສ່ Windows:** ເຂົ້າໃຊ້ ແລະ ໃຊ້ຂໍ້ມູນຂອງອຸປະກອນມິຖື, ເຊັ່ນ ແອັບ ຫຼື ຮູບໃນ Windows ຄອມພິວເຕີ. ເບິ່ງ [ລິ້ງໃສ່ Windows](#) ສໍາລັບຂໍ້ມູນເພີ່ມເຕີມ.
- **ການຄວບຄຸມແບບມັລຕີ:** ໃຊ້ເມົ້າ ແລະ ຄືບອດທີ່ເຊື່ອມຕໍ່ກັບຄອມພິວເຕີຊໍາຊຽງທີ່ຮອງຮັບຄຸນສົມບັດນີ້ໃນໂທລະສັບຂອງທ່ານ.
- **Samsung DeX:** ໃຊ້ຄຸນສົມບັດຂອງອຸປະກອນມິຖືຂອງທ່ານໃນສະພາບແວດລ້ອມອິນເຕີເຟສທີ່ຄ້າຍຄືກັນກັບຄອມພິວເຕີ. ເບິ່ງ [Samsung DeX](#) ສໍາລັບຂໍ້ມູນເພີ່ມເຕີມ.
- **Smart View:** ເບິ່ງເນື້ອໃນທີ່ຖືກສະແດງໃນໂທລະສັບຂອງທ່ານໃນໜ້າຈໍຂະໜາດໃຫຍ່ໂດຍການເຊື່ອມຕໍ່ໂທລະສັບຂອງທ່ານກັບ TV ຫຼື ຈໍພາບທີ່ເປີດໃຊ້ງານການສາຍພາບໜ້າຈໍ. ເບິ່ງ [Smart View](#) ສໍາລັບຂໍ້ມູນເພີ່ມເຕີມ.
- **Galaxy Wearable:** ເມື່ອທ່ານເຊື່ອມຕໍ່ໂທລະສັບຂອງທ່ານກັບອຸປະກອນທີ່ສາມາດສວມໃສ່ໄດ້, ທ່ານສາມາດກໍານົດການຕັ້ງຄ່າ ແລະ ແອັບຂອງອຸປະກອນທີ່ສາມາດສວມໃສ່ໄດ້ເອງ. ເບິ່ງ [Galaxy Wearable](#) ສໍາລັບຂໍ້ມູນເພີ່ມເຕີມ.

- **SmartThings:** ຄວບຄຸມ ແລະ ຈັດການເຄື່ອງໃຊ້ອັດສະລິຍະ ແລະ ຜະລິດຕະພັນອິນເຕີເນັດຂອງສິ່ງຕ່າງໆ (IoT). ເບິ່ງ [SmartThings](#) ສໍາລັບຂໍ້ມູນເພີ່ມເຕີມ.
- **ແອນດຣອຍອັດຕະໂນມັດ:** ເຊື່ອມຕໍ່ອຸປະກອນຂອງທ່ານກັບພາຫານະ ແລະ ຄວບຄຸມບາງຄຸນສົມບັດຂອງອຸປະກອນຂອງທ່ານໃນຈໍສະແດງຜົນຂອງພາຫານະ.

ໂໝດ ແລະ ວຽກປະຈຳ

ການແນະນຳ

ເລືອກໂໝດຕາມກົດຈະກຳ ຫຼື ຈຸດທີ່ຕັ້ງປະຈຸບັນຂອງທ່ານ ຫຼື ເພີ່ມຮູບແບບການນຳໃຊ້ທີ່ຊ້ຳກັນຂອງທ່ານເປັນວຽກປະຈຳ ແລະ ໃຊ້ອຸປະກອນຂອງທ່ານຢ່າງສະດວກສະບາຍຍິ່ງຂຶ້ນ.

ໃນໜ້າຈໍການຕັ້ງຄ່າ, ແຕະ **ໂໝດ ແລະ ວຽກປະຈຳ**.

ການໃຊ້ໂໝດ

ການເພີ່ມໂໝດ

- 1 ໃນໜ້າຈໍການຕັ້ງຄ່າ, ແຕະ **ໂໝດ ແລະ ວຽກປະຈຳ** → **ໂໝດ**.
- 2 ເລືອກໂໝດທີ່ທ່ານຕ້ອງການ ຫຼື ແຕະ **ເພີ່ມໂໝດ** ເພື່ອເພີ່ມໂໝດຂອງທ່ານເອງ.

ການເປີດໃຊ້ໂໝດ

ໂໝດຈະເປີດໃຊ້ໂດຍອັດຕະໂນມັດ ເມື່ອກວດພົບເງື່ອນໄຂຂອງພວກມັນ. ນອກຈາກນີ້ ທ່ານຍັງສາມາດເປີດໃຊ້ພວກມັນໄດ້ດ້ວຍຕົນເອງໂດຍການແຕະປຸ່ມເມື່ອໃດທີ່ທ່ານຕ້ອງການ.

ເພື່ອເປີດໃຊ້ໂໝດດ້ວຍຕົນເອງ, ເລືອກໂໝດທີ່ທ່ານຕ້ອງການ ແລະ ແຕະ **ເປີດ**.

ເພື່ອປິດໂໝດທີ່ເປີດໃຊ້ຢູ່, ແຕະໂໝດ ແລະ ແຕະ **ປິດ**.

ການໃຊ້ວຽກປະຈຳ

ການເພີ່ມວຽກປະຈຳ

- 1 ໃນໜ້າຈໍການຕັ້ງຄ່າ, ແຕະ ໂໝດ ແລະ ວຽກປະຈຳ → ວຽກປະຈຳ.
- 2 ແຕະ  ແລະ ເລືອກວຽກປະຈຳທີ່ທ່ານຕ້ອງການ ຫຼື ແຕະ **+** ເພື່ອເພີ່ມວຽກປະຈຳຂອງທ່ານເອງ.
ຖ້າທ່ານຕ້ອງການຕັ້ງເງື່ອນໄຂການເປີດໃຊ້ວຽກປະຈຳເປັນແບບກຳນົດເອງ, ແຕະ **ເລີ່ມຕົ້ນດ້ວຍຕົນເອງ**. ຕົວເລືອກນີ້ຈະປະກົດຂຶ້ນ ເມື່ອບໍ່ມີເງື່ອນໄຂການເປີດໃຊ້ທີ່ຕັ້ງໄວ້ເທົ່ານັ້ນ.

ການເປີດໃຊ້ວຽກປະຈຳ

ວຽກປະຈຳອັດຕະໂນມັດຈະເປີດໃຊ້ໂດຍອັດຕະໂນມັດ ເມື່ອກວດພົບເງື່ອນໄຂຂອງພວກມັນ. ສໍາລັບວຽກປະຈຳທີ່ທ່ານຕັ້ງເງື່ອນໄຂການເປີດໃຊ້ເປັນ **ເລີ່ມຕົ້ນດ້ວຍຕົນເອງ**, ທ່ານສາມາດເປີດໃຊ້ພວກມັນແບບກຳນົດເອງໂດຍການແຕະປຸ່ມເມື່ອເວລາທີ່ທ່ານຕ້ອງການ.

ເພື່ອເປີດໃຊ້ວຽກປະຈຳດ້ວຍຕົນເອງ, ແຕະ  ຖັດໄປຈາກວຽກປະຈຳທີ່ທ່ານຕ້ອງການເປີດໃຊ້. ຖ້າທ່ານຕ້ອງການໃຊ້ວິດເຈັດ, ໃຫ້ແຕະທີ່ວຽກປະຈຳພາຍໃຕ້ **ວຽກປະຈຳແບບກຳນົດເອງ** ແລະ ແຕະ **ເພີ່ມເຕີມ** → **ຕັ້ງເປັນວິດເຈັດ** → **ເພີ່ມ**. ວຽກປະຈຳຈະຖືກເພີ່ມເປັນວິດເຈັດໄປທີ່ໜ້າຈໍຫຼັກ ແລະ ທ່ານສາມາດເປີດໃຊ້ວຽກປະຈຳໄດ້ໂດຍການແຕະວິດເຈັດ.

ເພື່ອຢຸດການເປີດໃຊ້ວຽກປະຈຳ, ແຕະວຽກປະຈຳຢູ່ກ້ອງ **ແລ່ນຢູ່** ແລະ ແຕະ **ຢຸດ**.

ສຽງແລະການສັ່ນ

ຕົວເລືອກ

ປຸງນການຕັ້ງຄ່າສໍາລັບສຽງຕ່າງໆໃນອຸປະກອນ.

ໃນໜ້າຈໍການຕັ້ງຄ່າ, ແຕະ **ສຽງແລະການສັ່ນ**.

- **ສຽງ / ສັ່ນ / ປິດສຽງ**: ຕັ້ງອຸປະກອນເພື່ອໃຊ້ໂໝດສຽງ, ໂໝດການສັ່ນ ຫຼື ໂໝດງຽບ.
- **ສັ່ນໃນຂະນະທີ່ມີສາຍໂທເຂົ້າ**: ຕັ້ງອຸປະກອນໃຫ້ສັ່ນ ແລະ ຫຼິ້ນສຽງໂທເຂົ້າສໍາລັບສາຍໂທເຂົ້າ.
- **ປິດສຽງຊົ່ວຄາວ**: ຕັ້ງອຸປະກອນເພື່ອໃຊ້ໂໝດງຽບເປັນໄລຍະເວລາໜຶ່ງ.
- **ສຽງເອິ້ນເຂົ້າ**: ປຸງນສຽງໂທເຂົ້າ.

- **ສຽງການແຈ້ງເຕືອນ:** ປຸງສຽງຂອງການແຈ້ງເຕືອນ.
- **ສຽງລະບົບ:** ປຸງສຽງເພື່ອໃຊ້ການກະທຳບາງຢ່າງ, ເຊັ່ນ ການສາກອຸປະກອນ.
- **ລະດັບສຽງ:** ປັບປຸງລະດັບສຽງຂອງອຸປະກອນ.
- **ການສັ່ນເວລາໂທ:** ປຸງການຕັ້ງຄ່າການສັ່ນໃນເວລາໂທ.
- **ການສັ່ນເວລາການແຈ້ງເຕືອນ:** ປຸງການຕັ້ງຄ່າການສັ່ນຂອງການແຈ້ງເຕືອນ.
- **ການສັ່ນຂອງລະບົບ:** ເລືອກການດຳເນີນການເພື່ອຮັບການໂຕ້ຕອບດ້ວຍການສັ່ນ ແລະ ປັບຄວາມເຂັ້ມຂອງການສັ່ນ.
- **ລະດັບການສັ່ນ:** ປັບປຸງການບັງຄັບຂອງການແຈ້ງເຕືອນດ້ວຍການສັ່ນ.
- **ຄຸນນະພາບສຽງ ແລະ ເອັບເຟັກ:** ຕັ້ງຄຸນນະພາບສຽງ ແລະ ເອັບເຟັກຂອງອຸປະກອນ. ເບິ່ງ **ຄຸນນະພາບສຽງ ແລະ ເອັບເຟັກ** ສຳລັບຂໍ້ມູນເພີ່ມເຕີມ.
- **ສຽງເອັບທີ່ແຍກຕ່າງຫາກ:** ຕັ້ງອຸປະກອນເພື່ອຫຼີ້ນສຽງມີເດຍຈາກເອັບສະເພາະໂດຍແຍກກັນໃນອຸປະກອນສຽງອື່ນໆ. ເບິ່ງ **ສຽງເອັບທີ່ແຍກຕ່າງຫາກ** ສຳລັບຂໍ້ມູນເພີ່ມເຕີມ.

 ບາງຄຸນສົມບັດອາດຈະບໍ່ມີຢູ່ ຂຶ້ນຢູ່ກັບລຸ້ນ.

ຄຸນນະພາບສຽງ ແລະ ເອັບເຟັກ

ຕັ້ງຄຸນນະພາບສຽງ ແລະ ເອັບເຟັກຂອງອຸປະກອນ.

ໃນໜ້າຈໍການຕັ້ງຄ່າ, ແຕະ **ສຽງແລະການສັ່ນ** → **ຄຸນນະພາບສຽງ ແລະ ເອັບເຟັກ**.

- **Dolby Atmos:** ເລືອກໂໝດສຽງອ້ອມຮອບທີ່ເພີ່ມປະສິດທິພາບສຳລັບສຽງປະເພດຕ່າງໆ, ເຊັ່ນ ຮູບເງົາ, ເພງ ແລະ ສຽງເວົ້າ. ດ້ວຍ Dolby Atmos, ທ່ານສາມາດສຳຜັດກັບສຽງທີ່ຍ້າຍໄປອ້ອມຮອບທ່ານ.
- **Dolby Atmos ສຳລັບຫຼິ້ນເກມ:** ສຳຜັດກັບສຽງ Dolby Atmos ທີ່ປັບໃຫ້ເໝາະສົມສຳລັບເກມໃນຂະນະທີ່ຫຼິ້ນເກມຢູ່.
- **ອີຄິວໄລເຊີ:** ເລືອກຕົວເລືອກສຳລັບປະເພດເພງສະເພາະ ແລະ ມ່ວນຊື່ນກັບສຽງທີ່ປັບໃຫ້ເໝາະສົມ.
- **UHQ upscaler:** ເພີ່ມປະສິດທິພາບຄວາມລະອຽດສຽງຂອງເພງ ແລະ ວິດີໂອເມື່ອໃຊ້ຊຸດຫູພັງແບບໃຊ້ສາຍ.
- **ປັບສຽງ:** ຕັ້ງສຽງທີ່ດີທີ່ສຸດສຳລັບທ່ານ.

 ທ່ານຈະຕ້ອງເຊື່ອມຕໍ່ຊຸດຫູພັງເພື່ອໃຊ້ຄຸນສົມບັດບາງຢ່າງ ຂຶ້ນຢູ່ກັບລຸ້ນ.

ສຽງເອັບທີ່ແຍກຕ່າງຫາກ

ຕັ້ງອຸປະກອນເພື່ອຫຼິ້ນສຽງມີເດຍຈາກເອັບສະເພາະໃນລຳໂພງບລູທູດ ຫຼື ຊຸດໝູ່ພັງທີ່ຖືກເຊື່ອມຕໍ່.

ຕົວຢ່າງ, ທ່ານສາມາດພັງສຽງເອັບການກຳນົດທິດທາງຜ່ານລຳໂພງອຸປະກອນຂອງທ່ານໃນຂະນະທີ່ກຳລັງພັງການຫຼິ້ນຈາກເອັບເພງຜ່ານລຳໂພງບລູທູດຂອງພາຫານນະ.

- 1 ໃນໜ້າຈໍການຕັ້ງຄ່າ, ແຕະ **ສຽງແລະການສັ່ນ** → **ສຽງເອັບທີ່ແຍກຕ່າງຫາກ** ແລະ ແຕະສະວິດເພື່ອເປີດມັນ.
- 2 ເລືອກເອັບເພື່ອຫຼິ້ນສຽງມີເດຍແບບແຍກກັນ ແລະ ແຕະປຸ່ມກັບຄືນ (<).
- 3 ເລືອກອຸປະກອນສຳລັບການຫຼິ້ນສຽງມີເດຍຂອງເອັບທີ່ເລືອກໄວ້.

ແຈ້ງເຕືອນ

ປຽນການຕັ້ງຄ່າການແຈ້ງເຕືອນ.

ໃນໜ້າຈໍການຕັ້ງຄ່າ, ແຕະ **ແຈ້ງເຕືອນ**.

- **ການແຈ້ງເຕືອນເອັບ:** ເລືອກເອັບທີ່ທ່ານຕ້ອງການຮັບການແຈ້ງເຕືອນຈາກ.
- **ແຍກການແຈ້ງເຕືອນ:** ເລືອກວິທີສຳລັບການຈັດລຽງການແຈ້ງເຕືອນ.
- **ການແຈ້ງເຕືອນໜ້າຈໍລັອກ:** ຕັ້ງວິທີສະແດງການແຈ້ງເຕືອນໃນໜ້າຈໍທີ່ລັອກ.
- **ຮູບແບບປັອບອັບການແຈ້ງເຕືອນ:** ເລືອກຮູບແບບປັອບອັບການແຈ້ງເຕືອນ ແລະ ປຽນການຕັ້ງຄ່າ.
- **ຫ້າມລົບກວນ:** ຕັ້ງອຸປະກອນເພື່ອປິດສຽງທັງໝົດ ຍົກເວັ້ນຂໍ້ຍົກເວັ້ນທີ່ຖືກອະນຸຍາດ.
- **ການຕັ້ງຄ່າຂັ້ນສູງ:** ກຳນົດຄ່າການຕັ້ງຄ່າຂັ້ນສູງສຳລັບການແຈ້ງເຕືອນ.

ຈໍສະແດງຜົນ

ຕົວເລືອກ

ປ່ຽນການຕັ້ງຄ່າຈໍສະແດງ ແລະ ໜ້າຈໍຫຼັກ.

ໃນໜ້າຈໍການຕັ້ງຄ່າ, ແຕະ **ຈໍສະແດງຜົນ**.

- **ແສງໄຟ / ມືດ:** ເປີດ ຫຼື ປິດໂໝດມືດ.
- **ການຕັ້ງຄ່າໂໝດມືດ:** ຫຼຸດຄວາມເຄັ່ງຕຶງຂອງສາຍຕາລົງໂດຍການນໍາໃຊ້ຕີມທີ່ມືດ ເມື່ອກໍາລັງໃຊ້ອຸປະກອນໃນຕອນກາງຄືນ ຫຼື ໃນສະຖານທີ່ທີ່ມືດ. ທ່ານສາມາດຕັ້ງກໍານົດເວລາສໍາລັບການນໍາໃຊ້ໂໝດມືດ.
 -  ຕີມທີ່ມືດອາດຈະນໍາໃຊ້ໄດ້ກັບບາງແອັບ.
- **ຄວາມແຈ້ງ:** ປັບປ່ຽນຄວາມແຈ້ງຂອງຈໍສະແດງຜົນ.
- **ຄວາມແຈ້ງທີ່ປັບໄດ້:** ຕັ້ງອຸປະກອນເພື່ອຕິດຕາມການປັບປ່ຽນຄວາມແຈ້ງຂອງທ່ານ ແລະ ນໍາໃຊ້ພວກມັນໂດຍອັດຕະໂນມັດໃນສະພາບແສງທີ່ຄ້າຍຄືກັນ.
- **ຄວາມແຈ້ງພິເສດ:** ຕັ້ງການສະແດງຜົນໃຫ້ແຈ້ງກວ່າຄວາມແຈ້ງສູງສຸດ. ຄຸນສົມບັດນີ້ມີຢູ່ເມື່ອທ່ານປິດຄຸນສົມບັດ **ຄວາມແຈ້ງທີ່ປັບໄດ້**.
- **ຄວາມຄ່ອງຕົວຂອງການເຄື່ອນໄຫວ:** ປ່ຽນອັດຕາການຮີເຟຣຊຂອງໜ້າຈໍ. ເມື່ອອັດຕາການຮີເຟຣຊຖືກຕັ້ງແລ້ວ, ໜ້າຈໍຈະເລື່ອນໄດ້ຢ່າງຄ່ອງຕົວຫຼາຍຂຶ້ນ. ເບິ່ງ **ຄວາມຄ່ອງຕົວຂອງການເຄື່ອນໄຫວ** ສໍາລັບຂໍ້ມູນເພີ່ມເຕີມ.
- **ແຜ່ນປ້ອງກັນຄວາມສະບາຍຕາ:** ຫຼຸດຄວາມເຄັ່ງຕຶງຂອງສາຍຕາລົງໂດຍການຈໍາກັດປະລິມານແສງສີຟ້າທີ່ປ່ອຍອອກມາຈາກໜ້າຈໍ. ທ່ານສາມາດຕັ້ງກໍານົດເວລາສໍາລັບການນໍາໃຊ້ຄຸນສົມບັດນີ້.
- **ໂທນສີທີ່ປັບໄດ້:** ປັບສີ ແລະ ຄວາມສົມດຸນສີຂາວໂດຍອີງຕາມສະພາບແສງອ້ອມຂ້າງເພື່ອໃຫ້ສີເບິ່ງເປັນທໍາມະຊາດໃນສະພາບແວດລ້ອມທີ່ແຕກຕ່າງກັນ.
- **ໂໝດໜ້າຈໍ:** ປ່ຽນໂໝດໜ້າຈໍເພື່ອປັບປ່ຽນສີ ແລະ ຄວາມຄົມຊັດຂອງຈໍສະແດງຜົນ. ເບິ່ງ **ການປ່ຽນໂໝດໜ້າຈໍ ຫຼື ການປັບປ່ຽນສີຂອງຈໍສະແດງຜົນ** ສໍາລັບຂໍ້ມູນເພີ່ມເຕີມ.
- **ຂະໜາດ ແລະ ຮູບແບບຟອນ:** ປ່ຽນຂະໜາດ ແລະ ຮູບແບບຕົວໜັງສື.
- **ຊຸມໜ້າຈໍ:** ສ້າງລາຍການໃນໜ້າຈໍໃຫຍ່ຂຶ້ນ ຫຼື ນ້ອຍລົງ.
- **ຄວາມລະອຽດໜ້າຈໍ:** ປ່ຽນຄວາມລະອຽດໜ້າຈໍ. ຄວາມລະອຽດທີ່ສູງຂຶ້ນເຮັດໃຫ້ຈໍສະແດງຜົນມີຊີວິດຊີວາຫຼາຍຂຶ້ນ, ແຕ່ພວກມັນຈະໃຊ້ໄຟແບັດເຕີຣີຫຼາຍຂຶ້ນ. ບາງແອັບທີ່ແລ່ນຢູ່ໃນຂະນະນີ້ອາດຈະປິດເມື່ອທ່ານປ່ຽນແປງຄວາມລະອຽດ.

- ແອັບໜ້າຈໍເຕັມ: ເລືອກແອັບເພື່ອໃຊ້ກັບສັດສ່ວນແບບເຕັມໜ້າຈໍ.
- ຄັດເອົາໜ້າຈໍກ່ອນຖ່າຍຮູບ: ຕັ້ງອຸປະກອນໃຫ້ເຊື່ອງກ້ອງໜ້າຈໍຈາກໜ້າຈໍ.
- ໝົດເວລາໜ້າຈໍ: ຕັ້ງໄລຍະເວລາທີ່ອຸປະກອນລໍຖ້າກ່ອນປິດໄຟດ້ານຫຼັງຂອງຈໍສະແດງຜົນ.
- ໂໝດງ່າຍ: ສັບປຸງເປັນໂໝດງ່າຍເພື່ອສະແດງໄອຄອນທີ່ໃຫຍ່ກວ່າ ແລະ ນໍາໃຊ້ແຜນຜັງທີ່ງ່າຍຂຶ້ນໃສ່ໜ້າຈໍຫຼັກ.
- ຂອບແຜງ: ປຸງການຕັ້ງຄ່າສໍາລັບຂອບແຜງ.
- ແຖບການກຳນົດທິດທາງ: ປຸງການຕັ້ງຄ່າແຖບການກຳນົດທິດທາງ. ເບິ່ງ [ແຖບການກຳນົດທິດທາງ \(ປຸ່ມຊອບ\)](#) ສໍາລັບຂໍ້ມູນເພີ່ມເຕີມ.
- ການປ້ອງກັນການສໍາຜັດແບບບັງເອີນ: ຕັ້ງອຸປະກອນເພື່ອປ້ອງກັນໜ້າຈໍຈາກການກວດຫາການປ້ອນຂໍ້ມູນແບບສໍາຜັດເມື່ອມັນຢູ່ໃນສະຖານທີ່ມົດ, ເຊັ່ນ ຖົງສົ້ງ ຫຼື ກະເບົາ.
- ຄວາມໄວການສໍາຜັດ: ເພີ່ມຄວາມໄວການສໍາຜັດຂອງໜ້າຈໍຂຶ້ນສໍາລັບໃຊ້ກັບກັນແຕກໜ້າຈໍ.
- ສະແດງຂໍ້ມູນການສາກ: ຕັ້ງອຸປະກອນເພື່ອສະແດງຂໍ້ມູນການສາກ, ເຊັ່ນ ເປີເຊັນແບັດເຕີຣີທີ່ເຫຼືອຢູ່ເມື່ອໜ້າຈໍປິດຢູ່.
- Screen saver: ຕັ້ງອຸປະກອນໃຫ້ເປີດໃຊ້ຮູບພັກໜ້າຈໍເມື່ອອຸປະກອນກຳລັງສາກຢູ່.

 ບາງຄຸນສົມບັດອາດຈະບໍ່ມີຢູ່ ຂຶ້ນຢູ່ກັບລຸ້ນ.

ຄວາມຄ່ອງຕົວຂອງການເຄື່ອນໄຫວ

ອັດຕາການຮີເຟຣຊແມ່ນຈໍານວນຄັ້ງຂອງໜ້າຈໍທີ່ຖືກຮີເຟຣຊໃນທຸກໆວິນາທີ. ໃຊ້ອັດຕາການຮີເຟຣຊສູງເພື່ອປ້ອງກັນໜ້າຈໍຈາກການກະພົບເມື່ອມີການສັບປຸງລະຫວ່າງໜ້າຈໍ. ໜ້າຈໍຈະໝົດໄດ້ຢ່າງຄ່ອງຕົວຫຼາຍຂຶ້ນ. ເມື່ອທ່ານເລືອກອັດຕາການຮີເຟຣຊມາດຕະຖານ, ທ່ານສາມາດໃຊ້ແບັດເຕີຣີໄດ້ດົນຂຶ້ນ.

- 1 ໃນໜ້າຈໍການຕັ້ງຄ່າ, ແຕະ **ຈໍສະແດງຜົນ** → **ຄວາມຄ່ອງຕົວຂອງການເຄື່ອນໄຫວ**.
- 2 ເລືອກອັດຕາການຮີເຟຣຊ.
 - **ທີ່ປັບຕົວໄດ້:** ຮັບເອົາພາບເຄື່ອນໄຫວ ແລະ ການເລື່ອນທີ່ປັບສະດຸດໂດຍການປັບປຸງອັດຕາຮີເຟຣຊໜ້າຈໍຂອງທ່ານໃຫ້ສູງຂຶ້ນໂດຍອັດຕະໂນມັດ.
 - **ມາດຕະຖານ:** ໃຊ້ອັດຕາການຮີເຟຣຊມາດຕະຖານໃນສະຖານະການປົກກະຕິ ເພື່ອປະຢັດພະລັງງານແບັດເຕີຣີ.

ການປ່ຽນໂໝດໜ້າຈໍ ຫຼື ການປັບປ່ຽນສີຂອງຈໍສະແດງຜົນ

ປ່ຽນໂໝດໜ້າຈໍ ຫຼື ປັບປ່ຽນສີຈໍສະແດງຜົນຕາມຄວາມຕ້ອງການຂອງທ່ານ.

ການປ່ຽນໂໝດໜ້າຈໍ

ໃນໜ້າຈໍການຕັ້ງຄ່າ, ແຕະ **ຈໍສະແດງຜົນ** → **ໂໝດໜ້າຈໍ** ແລະ ເລືອກໂໝດທີ່ທ່ານຕ້ອງການ.

- **ສົດໃສ:** ສິ່ງນີ້ຈະເພີ່ມປະສິດທິພາບຊ່ວງ, ການອີ່ມຕົວ ແລະ ຄວາມຄົມຊັດຂອງສີຂອງຈໍສະແດງຜົນຂອງທ່ານ. ນອກຈາກນີ້ ທ່ານຍັງສາມາດປັບປ່ຽນຄວາມດຸ່ນດ່ຽງສີຂອງຈໍສະແດງຜົນຕາມຄ່າສີໄດ້.

- **ຕາມທຳມະຊາດ:** ສິ່ງນີ້ປັບປ່ຽນໜ້າຈໍເປັນໂໝນສີແບບທຳມະຊາດ.



- ທ່ານສາມາດປັບປ່ຽນສີຈໍສະແດງຜົນໃນໂໝດ **ສົດໃສ** ເທົ່ານັ້ນ.
- ໂໝດ **ສົດໃສ** ອາດຈະເຂົ້າກັນບໍ່ໄດ້ກັບແອັບພາກສ່ວນທີສາມ.

ການເພີ່ມປະສິດທິພາບຄວາມດຸ່ນດ່ຽງສີໜ້າຈໍ

ເພີ່ມປະສິດທິພາບສີຈໍສະແດງຜົນໂດຍການປັບປ່ຽນໂໝນສີໃສ່ຄວາມຕ້ອງການຂອງທ່ານ.

ໃນໜ້າຈໍການຕັ້ງຄ່າ, ແຕະ **ຈໍສະແດງຜົນ** → **ໂໝດໜ້າຈໍ** → **ສົດໃສ** ແລະ ປັບປ່ຽນແຖບການປັບປ່ຽນສີຢູ່ພາຍໃຕ້ **ຄວາມດຸ່ນດ່ຽງສີຂາວ**.

ເມື່ອທ່ານລາກແຖບການປັບປ່ຽນສີໄປຍັງ **ດີຫຼາຍ**, ໂໝນສີຟ້າຈະເພີ່ມຂຶ້ນ. ເມື່ອທ່ານລາກແຖບໄປຍັງ **ອຸ່ນ**, ໂໝນສີແດງຈະເພີ່ມຂຶ້ນ.

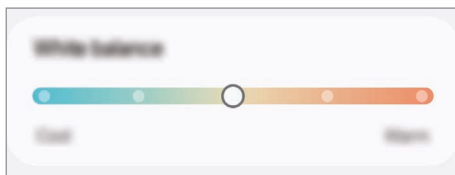

ການປັບປ່ຽນໂໝນສີໜ້າຈໍຕາມຄ່າສີ

ເພີ່ມຂຶ້ນ ຫຼື ຫຼຸດໂໝນສີບາງສ່ວນລົງ ໂດຍການປັບປ່ຽນຄ່າຂອງສີແດງ, ສີຂຽວ ຫຼື ສີຟ້າ ເປັນແຕ່ລະສີ.

- 1 ໃນໜ້າຈໍການຕັ້ງຄ່າ, ແຕະ **ຈໍສະແດງຜົນ** → **ໂໝດໜ້າຈໍ** → **ສົດໃສ**.
- 2 ແຕະ **ການຕັ້ງຄ່າຂັ້ນສູງ**.
- 3 ປັບປ່ຽນແຖບສີ **R** (ສີແດງ), **G** (ສີຂຽວ) ຫຼື **B** (ສີຟ້າ) ຕາມຄວາມຕ້ອງການຂອງທ່ານ. ໂໝນສີໜ້າຈໍຈະຖືກປັບປ່ຽນ.

ແບັດເຕີຣີ

ກວດເບິ່ງໄຟ ແລະ ເວລາທີ່ເຫຼືອຢູ່ຂອງແບັດເຕີຣີ ເພື່ອໃຊ້ອຸປະກອນ. ສໍາລັບອຸປະກອນທີ່ມີລະດັບໄຟແບັດເຕີຣີຕໍ່າ, ປະຢັດໄຟແບັດເຕີຣີໂດຍການເປີດຄຸນສົມບັດການປະຢັດໄຟ.

ໃນໜ້າຈໍການຕັ້ງຄ່າ, ແຕະ **ແບັດເຕີຣີ**.

- **ການປະຢັດໄຟ:** ເປີດໂໝດປະຢັດໄຟ ເພື່ອຂະຫຍາຍເວລາການນໍາໃຊ້ແບັດເຕີຣີ.
- **ຂີດຈໍາກັດການນໍາໃຊ້ພື້ນຫຼັງ:** ຈໍາກັດການນໍາໃຊ້ແບັດເຕີຣີສໍາລັບເອັບທີ່ທ່ານບໍ່ໃຊ້ເລື້ອຍໆ.
- **ການປ້ອງກັນແບັດເຕີຣີ:** ຕັ້ງເພື່ອໃຫ້ຢຸດການສາກເມື່ອແບັດເຕີຣີສາກເຕັມແລ້ວ ຫຼື ຈໍາກັດການສາກສູງທີ່ສຸດໄປທີ່ລະດັບທີ່ຕັ້ງໄວ້ລ່ວງໜ້າ.
- **ການຕັ້ງຄ່າການສາກ:** ກໍານົດຄ່າການຕັ້ງຄ່າການສາກ.
- **ການແຊຣ໌ໄຟແບບໄວເລສ:** ສາກອຸປະກອນອື່ນດ້ວຍແບັດເຕີຣີໃນໂທລະສັບຂອງທ່ານ. ເບິ່ງ **ການແຊຣ໌ໄຟແບບໄວເລສ** ສໍາລັບຂໍ້ມູນເພີ່ມເຕີມ.
- **ສະແດງເປີເຊັນແບັດເຕີຣີ:** ສະແດງເປີເຊັນແບັດເຕີຣີທີ່ເຫຼືອໃນແຖບສະຖານະ.
- **ຂໍ້ມູນແບັດເຕີຣີ:** ກວດເບິ່ງຂໍ້ມູນແບັດເຕີຣີ, ເຊັ່ນ ຄວາມຈຸຂອງແບັດເຕີຣີ.



- ເວລາການນໍາໃຊ້ທີ່ເຫຼືອຈະສະແດງເວລາທີ່ເຫຼືອຢູ່ກ່ອນໄຟແບັດເຕີຣີຈະໝົດ. ເວລາການນໍາໃຊ້ທີ່ເຫຼືອອາດຈະແຕກຕ່າງກັນໄປ ຂຶ້ນຢູ່ກັບການຕັ້ງຄ່າ ແລະ ເງື່ອນໄຂການປະຕິບັດງານຂອງອຸປະກອນຂອງທ່ານ.
- ທ່ານອາດຈະບໍ່ໄດ້ຮັບການແຈ້ງເຕືອນຈາກບາງເອັບທີ່ໃຊ້ໂໝດການປະຢັດໄຟ.

ວອລເປເປີ ແລະ ຮູບແບບ

ປ່ຽນການຕັ້ງຄ່າວອລເປເປີສໍາລັບໜ້າຈໍຫຼັກ ແລະ ໜ້າຈໍທີ່ຖືກລັອກ.

ໃນໜ້າຈໍການຕັ້ງຄ່າ, ແຕະ **ວອລເປເປີ ແລະ ຮູບແບບ**.

ຕີມ

ນໍາໃຊ້ຕີມຕ່າງໆກັບອຸປະກອນ ເພື່ອປ່ຽນອົງປະກອບພາບຂອງໜ້າຈໍຫຼັກ ແລະ ໄອຄອນ.

ໃນໜ້າຈໍການຕັ້ງຄ່າ, ແຕະ **ຕີມ**.

ໜ້າຈໍຫຼັກ

ກຳນົດການຕັ້ງຄ່າສໍາລັບໜ້າຈໍຫຼັກ, ເຊັ່ນ ແຜນຜັງໜ້າຈໍ.

ໃນໜ້າຈໍການຕັ້ງຄ່າ, ແຕະ **ໜ້າຈໍຫຼັກ**.

ໜ້າຈໍລັອກ ແລະ AOD

ຕົວເລືອກ

ປ່ຽນແປງການຕັ້ງຄ່າສໍາລັບໜ້າຈໍລັອກ ແລະ Always On Display.

ໃນໜ້າຈໍການຕັ້ງຄ່າ, ແຕະ **ໜ້າຈໍລັອກ ແລະ AOD**.

- **ປະເພດການລັອກໜ້າຈໍ:** ປ່ຽນວິທີການລັອກໜ້າຈໍ.
 - **ຂະຫຍາຍການບົດລັອກ:** ຕັ້ງອຸປະກອນເພື່ອບົດລັອກຕົວມັນເອງ ເມື່ອກວດພົບຈຸດທີ່ຕັ້ງ ຫຼື ອຸປະກອນທີ່ໜ້າເຊື່ອຖື. ເບິ່ງ **ຂະຫຍາຍການບົດລັອກ** ສໍາລັບຂໍ້ມູນເພີ່ມເຕີມ.
 - **ການຕັ້ງຄ່າລັອກທີ່ປອດໄພ:** ປ່ຽນການຕັ້ງຄ່າການລັອກໜ້າຈໍສໍາລັບວິທີການລັອກທີ່ເລືອກໄວ້.
 - **Always On Display:** ຕັ້ງອຸປະກອນເພື່ອສະແດງຂໍ້ມູນໃນຂະນະທີ່ໜ້າຈໍຖືກປິດຢູ່. ເບິ່ງ **Always On Display** ສໍາລັບຂໍ້ມູນເພີ່ມເຕີມ.
 - **ສໍາພັດຄ້າງໄວ້ເພື່ອແກ້ໄຂ:** ຕັ້ງອຸປະກອນໃຫ້ສະແດງຕົວເລືອກການແກ້ໄຂເມື່ອທ່ານສໍາຜັດໜ້າຈໍລັອກຄ້າງໄວ້.
 - **ໂມງໂຮມມິງ:** ປ່ຽນໂມງທີ່ຈະສະແດງເຂດເວລາທັງທ້ອງຖິ່ນ ແລະ ບ້ານ ໃນໜ້າຈໍທີ່ຖືກລັອກເມື່ອທ່ານໂຮມມິງ.
 - **ວິດເຈັດ:** ປ່ຽນການຕັ້ງຄ່າຂອງລາຍການທີ່ສະແດງເມື່ອທ່ານແຕະໂມງຢູ່ໃນໜ້າຈໍທີ່ຖືກລັອກ.
 - **ກ່ຽວກັບໜ້າຈໍລັອກ:** ກວດເບິ່ງເວີຊັນໜ້າຈໍລັອກ ແລະ ຂໍ້ມູນດ້ານກົດໝາຍ.
- 
 - ບາງຄຸນສົມບັດອາດຈະບໍ່ມີຢູ່ ຂຶ້ນຢູ່ກັບຜູ້ໃຫ້ບໍລິການ ຫຼື ລຸ້ນ.
 - ຕົວເລືອກທີ່ມີຢູ່ອາດແຕກຕ່າງກັນ ຂຶ້ນຢູ່ກັບວິທີການລັອກໜ້າຈໍທີ່ເລືອກໄວ້.

ຂະຫຍາຍການປົດລັອກ

ທ່ານສາມາດຕັ້ງອຸປະກອນເພື່ອປົດລັອກຕົວເອງ ແລະ ຍັງຄົງປົດລັອກຢູ່ເມື່ອກວດພົບຈຸດທີ່ຕັ້ງ ຫຼື ອຸປະກອນທີ່ເຊື່ອຖືໄດ້.

ຕົວຢ່າງ, ຖ້າທ່ານໄດ້ຕັ້ງບ້ານຂອງທ່ານເປັນຈຸດທີ່ຕັ້ງທີ່ເຊື່ອຖືໄດ້, ເມື່ອທ່ານຮອດບ້ານອຸປະກອນຂອງທ່ານຈະກວດພົບຈຸດທີ່ຕັ້ງ ແລະ ປົດລັອກຕົວເອງໂດຍອັດຕະໂນມັດ.

ໃນໜ້າຈໍການຕັ້ງຄ່າ, ແຕະ **ໜ້າຈໍລັອກ ແລະ AOD** → **ຂະຫຍາຍການປົດລັອກ** ແລະ ປະຕິບັດຕາມຄໍາແນະນໍາໃນໜ້າຈໍ ເພື່ອສໍາເລັດການຕັ້ງຄ່າ.



- ຄຸນສົມບັດນີ້ຈະມີຢູ່ໃຫ້ໃຊ້ຫຼັງຈາກທ່ານຕັ້ງວິທີລັອກໜ້າຈໍ.
- ຖ້າທ່ານບໍ່ໃຊ້ອຸປະກອນຂອງທ່ານເປັນເວລາສີ່ຊົ່ວໂມງ ຫຼື ເມື່ອທ່ານເປີດອຸປະກອນ, ທ່ານຈະຕ້ອງປົດລັອກໜ້າຈໍໂດຍໃຊ້ຮູບແບບ, PIN ຫຼື ລະຫັດຜ່ານທີ່ທ່ານຕັ້ງໄວ້.

Always On Display

(ການສະແດງຂໍ້ມູນເມື່ອໜ້າຈໍປິດຢູ່)

ທ່ານສາມາດກວດເບິ່ງຂໍ້ມູນ, ເຊັ່ນ ໂມງ ຫຼື ປະຕິທິນ ຫຼື ຄວບຄຸມການຫຼິ້ນເພງໃນໜ້າຈໍ ເມື່ອມັນປິດຢູ່.

ນອກຈາກນີ້ ທ່ານຍັງສາມາດກວດເບິ່ງການແຈ້ງເຕືອນສໍາລັບຂໍ້ຄວາມໃໝ່ ຫຼື ສາຍບໍ່ໄດ້ຮັບ.

ເພື່ອຕັ້ງໃຫ້ Always On Display ປະກົດຂຶ້ນໃນລະຫວ່າງສະພາບທີ່ຕັ້ງໄວ້ລ່ວງໜ້າເທົ່ານັ້ນ, ໃນໜ້າຈໍການຕັ້ງຄ່າ, ແຕະ **ໜ້າຈໍລັອກ ແລະ AOD** → **Always On Display** → **ເວລາທີ່ຈະສະແດງ** ແລະ ເລືອກຕົວເລືອກທີ່ທ່ານຕ້ອງການ.



ຄວາມແຈ້ງຂອງ Always On Display ອາດຈະປ່ຽນແປງໂດຍອັດຕະໂນມັດ ຂຶ້ນຢູ່ກັບເງື່ອນໄຂຂອງແສງໄຟ.

ການເປີດການແຈ້ງເຕືອນໃນ Always On Display

ເມື່ອທ່ານຮັບຂໍ້ຄວາມ, ສາຍບໍ່ໄດ້ຮັບ ຫຼື ຂໍ້ມູນເອ້ບ, ໄອຄອນການແຈ້ງເຕືອນຈະປະກົດຂຶ້ນໃນ Always On Display. ແຕະໄອຄອນການແຈ້ງເຕືອນສອງຄັ້ງເພື່ອກວດເບິ່ງການແຈ້ງເຕືອນຂອງມັນ.



ຖ້າໜ້າຈໍຖືກລັອກ, ທ່ານຈະຕ້ອງປົດລັອກມັນເພື່ອກວດເບິ່ງການແຈ້ງເຕືອນ.

ການປິດຄຸນສົມບັດ Always On Display

ເປີດແຜງການແຈ້ງເຕືອນ, ຮູດລົງລຸ່ມ ແລະ ຈາກນັ້ນ ແຕະ  (Always On Display) ເພື່ອປິດມັນ. ຖ້າທ່ານບໍ່ສາມາດຊອກຫາ  (Always On Display) ໃນແຜງການຕັ້ງຄ່າດ່ວນ, ແຕະ  → ແກ້ໄຂ ແລະ ລາກປຸ່ມຢູ່ເທິງເພື່ອເພີ່ມມັນ.

ຫຼືວ່າ, ໃນໜ້າຈໍການຕັ້ງຄ່າ, ແຕະ **ໜ້າຈໍລັອກ ແລະ AOD** ແລະ ຈາກນັ້ນແຕະສະວິດ **Always On Display** ເພື່ອປິດມັນ.

ຄວາມປອດໄພ ແລະ ຄວາມເປັນສ່ວນຕົວ

ຕົວເລືອກ

ກວດເບິ່ງສະຖານະຄວາມປອດໄພ ແລະ ຄວາມເປັນສ່ວນຕົວຂອງອຸປະກອນ ແລະ ປຸງການຕັ້ງຄ່າ.

ໃນໜ້າຈໍການຕັ້ງຄ່າ, ແຕະ **ຄວາມປອດໄພ ແລະ ຄວາມເປັນສ່ວນຕົວ**.

- **ໜ້າຈໍລັອກ:** ປຸງການຕັ້ງຄ່າສໍາລັບໜ້າຈໍທີ່ລັອກ.
- **ຄວາມປອດໄພບັນຊີ:** ປຸງການຕັ້ງຄ່າສໍາລັບບັນຊີຂອງທ່ານ.
- **ການປົກປ້ອງອຸປະກອນທີ່ເສຍ:** ເປີດ ຫຼື ປິດຄຸນສົມບັດຊອກຫາມີຖືຂອງຂ້ອຍ.
ເຂົ້າເຖິງ smarthingsfind.samsung.com ເພື່ອຕິດຕາມ ແລະ ຄວບຄຸມໂທລະສັບທີ່ເສຍ ຫຼື ຖືກລັກຂອງທ່ານ.
ນອກຈາກນີ້ ທ່ານຍັງສາມາດກວດເບິ່ງຈຸດທີ່ຕັ້ງຂອງອຸປະກອນທີ່ສາມາດສວມໃສ່ໄດ້ທີ່ເຊື່ອມຕໍ່ກັບໂທລະສັບນີ້.
- **ຄວາມປອດໄພຂອງແອັບ:** ສະແກນແອັບ ແລະ ຮັກສາໃຫ້ອຸປະກອນຂອງທ່ານປອດໄພຈາກຊອບແວທີ່ເປັນອັນຕະລາຍ.
- **ອັບເດດ:** ກວດເບິ່ງເວີຊັນຂອງຊອບແວໃນອຸປະກອນຂອງທ່ານ ແລະ ກວດຫາການອັບເດດ.
- **ໄບໂອແມັດທຣິກ:** ປຸງການຕັ້ງຄ່າສໍາລັບຂໍ້ມູນໄບໂອແມັດທຣິກ. ເບິ່ງ [ການຈົດຈໍາໃບໜ້າ](#) ແລະ [ການຈົດຈໍາລາຍນິ້ວມື](#) ສໍາລັບຂໍ້ມູນເພີ່ມເຕີມ.
- **ຕົວບລັອກອັດຕະໂນມັດ:** ໃຫ້ອຸປະກອນຂອງທ່ານປອດໄພໂດຍການບລັອກໄພຄຸກຄາມ ແລະ ກິດຈະກຳທີ່ໜ້າສົງໄສອື່ນໆ.
- **ການຕັ້ງຄ່າຄວາມປອດໄພເພີ່ມເຕີມ:** ກຳນົດຄ່າການຕັ້ງຄ່າຄວາມປອດໄພເພີ່ມເຕີມ. ເບິ່ງ [ໂຟລເດີທີ່ປອດໄພ](#), [Wi-Fi ທີ່ປອດໄພ](#), ແລະ [Samsung Pass](#) ສໍາລັບຂໍ້ມູນເພີ່ມເຕີມ.
- **ການອະນຸຍາດທີ່ຖືກໃຊ້ໃນ 24 ຊົ່ວໂມງສຸດທ້າຍ:** ກວດເບິ່ງປະຫວັດການນໍາໃຊ້ການອະນຸຍາດຂອງແອັບ ຫຼື ຄຸນສົມບັດ.
- **ຕົວຈັດການການອະນຸຍາດ:** ອຸປະກອນ ຫຼື ບໍ່ອະນຸຍາດໃຫ້ແອັບເຂົ້າເຖິງຄຸນສົມບັດ ຫຼື ຂໍ້ມູນໃນອຸປະກອນຂອງທ່ານ.

- ການຄວບຄຸມຄວາມເປັນສ່ວນຕົວເພີ່ມເຕີມ: ຄວບຄຸມການເຂົ້າເຖິງຄຸນສົມບັດຕ່າງໆ ເຊັ່ນ ໄມໂຄຣໂຟນ ແລະ ຄລິບບອດ.
- ການຕັ້ງຄ່າຄວາມເປັນສ່ວນຕົວເພີ່ມເຕີມ: ກຳນົດຄ່າການຕັ້ງຄ່າຄວາມເປັນສ່ວນຕົວເພີ່ມເຕີມ.

 ບາງຄຸນສົມບັດອາດຈະບໍ່ມີຢູ່ ຂຶ້ນຢູ່ກັບຜູ້ໃຫ້ບໍລິການ ຫຼື ລຸ້ນ.

ການຈົດຈຳໃບໜ້າ

ທ່ານສາມາດຕັ້ງອຸປະກອນເພື່ອປົດລັອກໜ້າຈໍໂດຍການຈົດຈຳໃບໜ້າຂອງທ່ານ.

- ຖ້າທ່ານໃຊ້ໃບໜ້າຂອງທ່ານເປັນວິທີລັອກໜ້າຈໍ, ໃບໜ້າຂອງທ່ານບໍ່ສາມາດຖືກໃຊ້ໄດ້ເພື່ອປົດລັອກໜ້າຈໍສໍາລັບຄັ້ງທໍາອິດຫຼັງຈາກເປີດອຸປະກອນ. ເພື່ອໃຊ້ອຸປະກອນ, ທ່ານຈະຕ້ອງປົດລັອກໜ້າຈໍໂດຍໃຊ້ຮູບແບບ, PIN ຫຼື ລະຫັດຜ່ານທີ່ທ່ານຕັ້ງໄວ້ເມື່ອລົງທະບຽນໃບໜ້າ. ລະວັງຢ່າລົມຮູບແບບ, PIN ຫຼື ລະຫັດຜ່ານຂອງທ່ານ.
- ຖ້າທ່ານປ່ຽນວິທີລັອກໜ້າຈໍເປັນ **ເລື່ອນ** ຫຼື **ບີ່ມີ**, ເຊິ່ງຈະປັບອດໄພ, ຂໍ້ມູນໄບໂອແມັດທຣິກທັງໝົດຂອງທ່ານຈະຖືກລຶບ.

ຂໍ້ຄວນລະວັງສໍາລັບການໃຊ້ການຈົດຈຳໃບໜ້າ

ກ່ອນໃຊ້ການຈົດຈຳໃບໜ້າເພື່ອປົດລັອກອຸປະກອນຂອງທ່ານ, ຈົ່ງຄໍານຶງເຖິງຂໍ້ຄວນລະວັງຕໍ່ໄປນີ້.

- ອຸປະກອນຂອງທ່ານບໍ່ສາມາດຖືກປົດລັອກໄດ້ໂດຍຜູ້ໃດຜູ້ໜຶ່ງ ຫຼື ໂດຍບາງສິ່ງບາງຢ່າງທີ່ຄ້າຍຄືກັບຮູບຂອງທ່ານ.
- ການຈົດຈຳໃບໜ້າມີຄວາມປອດໄພໜ້ອຍກວ່າຮູບແບບ, PIN ຫຼື ລະຫັດຜ່ານ.

ສໍາລັບການຈົດຈຳໃບໜ້າທີ່ດີກວ່າ

ພິຈາລະນາຕັ້ງຕໍ່ໄປນີ້ເມື່ອໃຊ້ການຈົດຈຳໃບໜ້າ:

- ພິຈາລະນາເງື່ອນໄຂເມື່ອລົງທະບຽນ, ເຊັ່ນ ການໃສ່ແວ່ນຕາ, ໝວກ, ໜ້າກາກ, ໝວດ ຫຼື ການແຕ່ງໜ້າທີ່ໜ້າ
- ເບິ່ງໃຫ້ແນ່ໃຈວ່າທ່ານຢູ່ໃນພື້ນທີ່ທີ່ມີແສງສະຫວ່າງພຽງພໍ ແລະ ເລັ່ນສກ້ອງຖ່າຍຮູບສະອາດໃນເວລາລົງທະບຽນ
- ເບິ່ງໃຫ້ແນ່ໃຈວ່າຮູບຂອງທ່ານບໍ່ມີວິວເພື່ອໃຫ້ໄດ້ຮັບຜົນທີ່ເຂົ້າກັນໄດ້ດີຂຶ້ນ

ການລົງທະບຽນໃບໜ້າຂອງທ່ານ

ສໍາລັບການຈົດຈໍາໃບໜ້າທີ່ດີກວ່າ, ລົງທະບຽນໃບໜ້າຂອງທ່ານຢູ່ໃນເວັບໄຊ ຫຼື ອອກຈາກແສງແດດໂດຍກົງ.

- 1 ໃບໜ້າຈໍາການຕັ້ງຄ່າ, ແຕະ ຄວາມປອດໄພ ແລະ ຄວາມເປັນສ່ວນຕົວ → ໄບໂອແມັດທຣິກ → ການຈົດຈໍາໃບໜ້າ.
- 2 ອ່ານຄໍາແນະນໍາໃບໜ້າຈໍ ແລະ ແຕະ **ສືບຕໍ່**.
- 3 ຕັ້ງວິທີການລັອກໜ້າຈໍ.
- 4 ວາງຕໍາແໜ່ງໃບໜ້າຂອງທ່ານຢູ່ໃນກອບໃບໜ້າຈໍ.
ກ້ອງຖ່າຍຮູບຈະສະແກນໃບໜ້າຂອງທ່ານ.



- ຖ້າການປົດລັອກໜ້າຈໍດ້ວຍໃບໜ້າຂອງທ່ານບໍ່ໃຊ້ງານຢ່າງຖືກຕ້ອງ, ແຕະ **ເອົາຂໍ້ມູນໃບໜ້າອອກໄປ** ເພື່ອເອົາໃບໜ້າທີ່ລົງທະບຽນຂອງທ່ານອອກໄປ ແລະ ລົງທະບຽນໃບໜ້າຂອງທ່ານອີກຄັ້ງ.
- ເພື່ອເປີດໃຊ້ງານການຈົດຈໍາໃບໜ້າ, ແຕະ **ເພີ່ມຮູບລັກສະນະອື່ນເພື່ອເພີ່ມການຈົດຈໍາ** ແລະ **ເພີ່ມລັກສະນະທີ່ປະກົດຂຶ້ນອື່ນໆ**.

ການປົດລັອກໜ້າຈໍດ້ວຍໃບໜ້າຂອງທ່ານ

ທ່ານສາມາດປົດລັອກໜ້າຈໍດ້ວຍໃບໜ້າຂອງທ່ານແທນການໃຊ້ຮູບແບບ, PIN ຫຼື ລະຫັດຜ່ານ.

- 1 ໃບໜ້າຈໍການຕັ້ງຄ່າ, ແຕະ ຄວາມປອດໄພ ແລະ ຄວາມເປັນສ່ວນຕົວ → ໄບໂອແມັດທຣິກ → ການຈົດຈໍາໃບໜ້າ.
- 2 ປົດລັອກໜ້າຈໍໂດຍໃຊ້ວິທີລັອກໜ້າຈໍທີ່ຕັ້ງມາກ່ອນ.
- 3 ແຕະສະວິດ **ປົດລັອກດ້ວຍໃບໜ້າ** ເພື່ອເປີດມັນ.
- 4 ໃບໜ້າຈໍທີ່ຖືກລັອກ, ເບິ່ງໄປທີ່ໜ້າຈໍ.
ເມື່ອໃບໜ້າຂອງທ່ານຖືກຈົດຈໍາແລ້ວ, ທ່ານສາມາດປົດລັອກໜ້າຈໍໂດຍບໍ່ຕ້ອງໃຊ້ວິທີລັອກໜ້າຈໍເພີ່ມເຕີມໃດໜຶ່ງ. ຖ້າໃບໜ້າຂອງທ່ານບໍ່ຖືກຈົດຈໍາ, ໃຊ້ວິທີລັອກໜ້າຈໍທີ່ຕັ້ງມາກ່ອນ.

ການລຶບຂໍ້ມູນໃບໜ້າທີ່ຖືກລົງທະບຽນ

ທ່ານສາມາດລຶບຂໍ້ມູນໃບໜ້າທີ່ທ່ານໄດ້ລົງທະບຽນໄວ້.

- 1 ໃບໜ້າຈໍການຕັ້ງຄ່າ, ແຕະ ຄວາມປອດໄພ ແລະ ຄວາມເປັນສ່ວນຕົວ → ໄບໂອແມັດທຣິກ → ການຈົດຈໍາໃບໜ້າ.
- 2 ປົດລັອກໜ້າຈໍໂດຍໃຊ້ວິທີລັອກໜ້າຈໍທີ່ຕັ້ງມາກ່ອນ.
- 3 ແຕະ **ເອົາຂໍ້ມູນໃບໜ້າອອກໄປ** → **ເອົາອອກ**.
ເມື່ອໃບໜ້າທີ່ລົງທະບຽນໄວ້ຖືກລຶບແລ້ວ, ຄຸນສົມບັດທັງໝົດທີ່ກ່ຽວຂ້ອງຈະຖືກປົດເຊັ່ນດຽວກັນ.

ການຈົດຈໍາລາຍນິ້ວມື

ເພື່ອໃຫ້ການຈົດຈໍາລາຍນິ້ວມືໃຊ້ງານໄດ້, ຈໍາເປັນຕ້ອງໄດ້ລົງທະບຽນລາຍນິ້ວມືຂອງທ່ານ ແລະ ຈັດເກັບໄວ້ໃນອຸປະກອນຂອງທ່ານ.



- ຄຸນສົມບັດນິ້ວມືອາດຈະບໍ່ມີຢູ່ ຂຶ້ນຢູ່ກັບຜູ້ໃຫ້ບໍລິການ ຫຼື ລຸ້ນ.
- ການຈົດຈໍາລາຍນິ້ວມືໃຊ້ລັກສະນະພິເສດສະເພາະຂອງແຕ່ລະລາຍນິ້ວມື ເພື່ອເພີ່ມຄວາມປອດໄພໃຫ້ກັບອຸປະກອນຂອງທ່ານ. ຄວາມເປັນໄປໄດ້ທີ່ເຊັ່ນເຊີລາຍນິ້ວມືຈະສັບສົນສອງລາຍນິ້ວມືທີ່ແຕກຕ່າງກັນແມ່ນມີໜ້ອຍຫຼາຍ. ເຖິງຢ່າງໃດກໍຕາມ, ເປັນກໍລະນີທີ່ຫາຍາກທີ່ລາຍນິ້ວມືທີ່ແຍກກັນຈະຄ້າຍຄືກັນເຊິ່ງເຊັ່ນເຊືອາດຈະຈົດຈໍາພວກມັນເປັນຄືກັນໝົດທຸກຢ່າງ.
- ພົມກັນແຕກແບບໝາສາມາດສົ່ງຜົນກະທົບຕໍ່ການປະຕິບັດງານໄດ້. ຖ້າທ່ານໃຊ້ກັນແຕກໜ້າຈໍ, ກວດເບິ່ງເພື່ອໃຫ້ແນ່ໃຈວ່າມີປ້າຍກໍາກັບວ່າເຂົ້າກັນໄດ້ກັບເຊັ່ນເຊີລາຍນິ້ວມືເທິງໜ້າຈໍຫຼືບໍ່. (ເຊັ່ນ ກັນແຕກໜ້າຈໍທີ່ຊໍາຊຸງຂາຍ)
- ຖ້າທ່ານໃຊ້ລາຍນິ້ວມືຂອງທ່ານເປັນວິທີລັອກໜ້າຈໍ, ລາຍນິ້ວມືຂອງທ່ານບໍ່ສາມາດຖືກໃຊ້ໄດ້ເພື່ອປົດລັອກໜ້າຈໍສໍາລັບຄັ້ງທໍາອິດຫຼັງຈາກເປີດອຸປະກອນ. ເພື່ອໃຊ້ອຸປະກອນ, ທ່ານຈະຕ້ອງປົດລັອກໜ້າຈໍໂດຍໃຊ້ຮູບແບບ, PIN ຫຼື ລະຫັດຜ່ານທີ່ທ່ານຕັ້ງໄວ້ເມື່ອລົງທະບຽນລາຍນິ້ວມື. ລະວັງຢາລົມຮູບແບບ, PIN ຫຼື ລະຫັດຜ່ານຂອງທ່ານ.
- ຖ້າລາຍນິ້ວມືຂອງທ່ານບໍ່ຖືກຈົດຈໍາ, ປົດລັອກອຸປະກອນໂດຍໃຊ້ຮູບແບບ, PIN ຫຼື ລະຫັດຜ່ານທີ່ທ່ານຕັ້ງໄວ້ເມື່ອລົງທະບຽນລາຍນິ້ວມື ແລະ ຈາກນັ້ນລົງທະບຽນລາຍນິ້ວມືຂອງທ່ານຄືນໃໝ່. ຖ້າລົມຮູບແບບ, PIN ຫຼື ລະຫັດຜ່ານຂອງທ່ານ, ທ່ານຈະບໍ່ສາມາດໃຊ້ອຸປະກອນ ຖ້າທ່ານບໍ່ຕັ້ງມັນຄືນໃໝ່. ຊໍາຊຸງຈະບໍ່ຮັບຜິດຊອບຕໍ່ການສູນເສຍຂໍ້ມູນ ຫຼື ຄວາມບໍ່ສະດວກສະບາຍໃດໜຶ່ງທີ່ເກີດຂຶ້ນຈາກການລົມລະຫັດປົດລັອກ.
- ຖ້າທ່ານປ່ຽນວິທີລັອກໜ້າຈໍເປັນ **ເລື່ອນ** ຫຼື **ບີມີ**, ເຊິ່ງຈະບໍ່ປອດໄພ, ຂໍ້ມູນໄບໂອແມັດທຣິກທັງໝົດຂອງທ່ານຈະຖືກລຶບ.

ສໍາລັບການຈົດຈໍາລາຍນິ້ວມືທີ່ດີກວ່າ

ເມື່ອທ່ານສະແກນລາຍນິ້ວມືຂອງທ່ານໃນອຸປະກອນ, ຈົ່ງຄໍານຶງເຖິງເງື່ອນໄຂທີ່ອາດຈະສົ່ງຜົນກະທົບຕໍ່ການປະຕິບັດງານຂອງຄຸນສົມບັດ:

- ອຸປະກອນອາດຈະບໍ່ຈົດຈໍາລາຍນິ້ວມືທີ່ໄດ້ຮັບຜົນກະທົບຈາກຮອຍແຫ້ວ ຫຼື ແປ້ວ.
- ອຸປະກອນອາດຈະບໍ່ຈົດຈໍາລາຍນິ້ວມືຈາກນິ້ວມືໜ້ອຍ ຫຼື ບາງ.
- ເພື່ອປັບປຸງການປະຕິບັດງານການຈົດຈໍາ, ລົງທະບຽນລາຍນິ້ວມືຂອງນິ້ວມືທີ່ໃຊ້ເລື້ອຍໆທີ່ສຸດ ເພື່ອປະຕິບັດງານນອຸປະກອນຂອງທ່ານ.

- ອຸປະກອນຂອງທ່ານມີເຊັ່ນເຊີຈິດຈໍາລາຍນິ້ວມືຢູ່ພາຍໃນເຄື່ອງ ຢູ່ໃຈກາງສ່ວນລຸ່ມຂອງໜ້າຈໍ. ຮັບປະກັນວ່າເຄື່ອງກັນໜ້າຈໍແຕກ ຫຼື ໜ້າຈໍໃນພື້ນທີ່ເຊັ່ນເຊີຈິດຈໍາລາຍນິ້ວມືບໍ່ມີຮອຍຂີດ ຫຼື ເກີດຄວາມເສຍຫາຍຈາກວັດຖຸ, ເຊັ່ນ ຫຼຽນ, ລູກກະແຈ, ປາກກາ ແລະ ສາຍສ້ອຍຄໍ.
- ຮັບປະກັນວ່າພື້ນທີ່ເຊັ່ນເຊີຈິດຈໍາລາຍນິ້ວມືທີ່ຢູ່ໃຈກາງສ່ວນລຸ່ມຂອງໜ້າຈໍ ແລະ ນິ້ວມືຂອງທ່ານສະອາດ ແລະ ແຫ້ງ.
- ຖ້າທ່ານຈຳນິ້ວມືຂອງທ່ານ ຫຼື ໃຊ້ປາຍນິ້ວມື, ອຸປະກອນອາດຈະບໍ່ຈິດຈໍາລາຍນິ້ວມືຂອງທ່ານ. ກົດໜ້າຈໍເພື່ອໃຫ້ປາຍນິ້ວມືຂອງທ່ານກະຈາຍໄປທົ່ວພື້ນຜິວກວ້າງຂອງພື້ນທີ່ການຈິດຈໍາລາຍນິ້ວມື.

ການລົງທະບຽນລາຍນິ້ວມື

ໃນໜ້າຈໍການຕັ້ງຄ່າ, ແຕະ ຄວາມປອດໄພ ແລະ ຄວາມເປັນສ່ວນຕົວ → ໄບໂອແມັດທຣິກ → ລາຍນິ້ວມື ແລະ ປະຕິບັດຕາມຄໍາແນະນໍາໃນໜ້າຈໍ ເພື່ອລົງທະບຽນລາຍນິ້ວມືຂອງທ່ານ. ຫຼັງຈາກການລົງທະບຽນ, ທ່ານສາມາດກວດເບິ່ງວ່າລາຍນິ້ວມືຂອງທ່ານຖືກລົງທະບຽນແລ້ວຫຼືບໍ່ ແລະ ຊື່ຂອງມັນໂດຍການແຕະ ກວດເບິ່ງລາຍນິ້ວມືທີ່ຖືກເພີ່ມ.

ການປົດລັອກໜ້າຈໍດ້ວຍລາຍນິ້ວມືຂອງທ່ານ

ທ່ານສາມາດປົດລັອກໜ້າຈໍດ້ວຍລາຍນິ້ວມືຂອງທ່ານແທນການໃຊ້ຮູບແບບ, PIN ຫຼື ລະຫັດຜ່ານ.

- 1 ໃນໜ້າຈໍການຕັ້ງຄ່າ, ແຕະ ຄວາມປອດໄພ ແລະ ຄວາມເປັນສ່ວນຕົວ → ໄບໂອແມັດທຣິກ → ລາຍນິ້ວມື.
- 2 ປົດລັອກໜ້າຈໍໂດຍໃຊ້ວິທີລັອກໜ້າຈໍທີ່ຕັ້ງມາກ່ອນ.
- 3 ແຕະສະວິດ ປົດລັອກລາຍນິ້ວມື ເພື່ອເປີດມັນ.
- 4 ໃນໜ້າຈໍທີ່ຖືກລັອກ, ວາງນິ້ວມືຂອງທ່ານເທິງເຊັ່ນເຊີຈິດຈໍາລາຍນິ້ວມື ແລະ ສະແກນລາຍນິ້ວມືຂອງທ່ານ.

ຈິດຈໍາລາຍນິ້ວມືຂອງທ່ານເມື່ອປົດໜ້າຈໍ

- 1 ໃນໜ້າຈໍການຕັ້ງຄ່າ, ແຕະ ຄວາມປອດໄພ ແລະ ຄວາມເປັນສ່ວນຕົວ → ໄບໂອແມັດທຣິກ → ລາຍນິ້ວມື.
- 2 ປົດລັອກໜ້າຈໍໂດຍໃຊ້ວິທີລັອກໜ້າຈໍທີ່ຕັ້ງມາກ່ອນ.
- 3 ແຕະສະວິດ ລາຍນິ້ວມືເປີດຕະຫຼອດເວລາ ເພື່ອເປີດມັນ.
ຖ້າທ່ານແຕະ ສະແດງໄອຄອນເມື່ອໜ້າຈໍປົດ, ທ່ານສາມາດປ່ຽນແປງເວລາທີ່ຈະສະແດງໄອຄອນການຈິດຈໍາລາຍນິ້ວມື ຫຼື ຕັ້ງມັນເປັນປັ້ນໃຫ້ສະແດງໄອຄອນ.

ການລຶບລາຍນິ້ວມືທີ່ລົງທະບຽນໄວ້

ທ່ານສາມາດລຶບລາຍນິ້ວມືທີ່ລົງທະບຽນໄວ້.

- 1 ໃນໜ້າຈໍການຕັ້ງຄ່າ, ແຕະ **ຄວາມປອດໄພ ແລະ ຄວາມເປັນສ່ວນຕົວ** → ໄບໂອແມັດທຣິກ → ລາຍນິ້ວມື.
- 2 ບົດລັອກໜ້າຈໍໂດຍໃຊ້ວິທີລັອກໜ້າຈໍທີ່ຕັ້ງມາກ່ອນ.
- 3 ເລືອກລາຍນິ້ວມືທີ່ຈະລຶບ ແລະ ແຕະ **ເອົາອອກ**.

ໂຟລເດີທີ່ປອດໄພ



ໂຟລເດີທີ່ປອດໄພປ້ອງກັນເນື້ອໃນ ແລະ ແອັບສ່ວນຕົວຂອງທ່ານ, ເຊັ່ນ ຮູບຖ່າຍ ແລະ ຜູ້ຕິດຕໍ່, ຈາກການເຂົ້າໃຊ້ໂດຍບຸກຄົນອື່ນ. ທ່ານສາມາດຮັກສາເນື້ອໃນ ແລະ ແອັບສ່ວນຕົວຂອງທ່ານໃຫ້ປອດໄພໄດ້ເມື່ອອຸປະກອນຖືກປົດລັອກ.

 ໂຟລເດີທີ່ປອດໄພແມ່ນພື້ນທີ່ປ່ອນເກັບຂໍ້ມູນແຍກຕ່າງຫາກ ແລະ ປອດໄພ. ຂໍ້ມູນໃນໂຟລເດີທີ່ປອດໄພບໍ່ສາມາດຖືກໂອນໄສອຸປະກອນອື່ນຜ່ານວິທີການແຊຣ໌ທີ່ບໍ່ຜ່ານການອະນຸມັດ, ເຊັ່ນ USB ຫຼື Wi-Fi Direct. ຄວາມພະຍາຍາມໃນການກຳນົດລະບົບປະຕິບັດການ ຫຼື ການແກ້ໄຂຊອບແວເອງ ຈະເຮັດໃຫ້ໂຟລເດີທີ່ປອດໄພຖືກລັອກໂດຍອັດຕະໂນມັດ ແລະ ບໍ່ສາມາດເຂົ້າໃຊ້ໄດ້. ກ່ອນບັນທຶກຂໍ້ມູນໃນໂຟລເດີທີ່ປອດໄພ, ເບິ່ງໃຫ້ແນ່ໃຈວ່າໄດ້ແບັກອັບກັອບບັ້ຂອງຂໍ້ມູນໃນຈຸດທີ່ຕັ້ງອື່ນທີ່ປອດໄພແລ້ວ.

ການຕັ້ງໂຟລເດີທີ່ປອດໄພ

- 1 ເປີດ ຕັ້ງຄ່າ ແລະ ແຕະ **ຄວາມປອດໄພ ແລະ ຄວາມເປັນສ່ວນຕົວ** → ການຕັ້ງຄ່າຄວາມປອດໄພເພີ່ມເຕີມ → ໂຟລເດີທີ່ປອດໄພ.

- 2 ປະຕິບັດຕາມຄໍາແນະນຳໃນໜ້າຈໍເພື່ອສໍາເລັດການຕັ້ງ. ເມື່ອໜ້າຕ່າງປ້ອບອັບຖາມວ່າ ທ່ານຕ້ອງການຕັ້ງປະເພດການລັອກໂຟລເດີທີ່ປອດໄພຄົນໃໝ່ດ້ວຍ Samsung account ຂອງທ່ານປະກົດຂຶ້ນ, ແຕະ **ເປີດ**. ຖ້າທ່ານລຶມປະເພດການປົດລັອກ, ທ່ານສາມາດຕັ້ງມັນຄືນໃໝ່ໂດຍໃຊ້ Samsung account ຂອງທ່ານ. ຖ້າທ່ານບໍ່ເປີດຄຸນສົມບັດນີ້, ທ່ານບໍ່ສາມາດຕັ້ງປະເພດການລັອກຄົນໃໝ່ເມື່ອທ່ານລຶມມັນ. ເມື່ອສໍາເລັດການຕັ້ງແລ້ວ, ໜ້າຈໍໂຟລເດີທີ່ປອດໄພຈະປະກົດຂຶ້ນ ແລະ ໄອຄອນແອັບໂຟລເດີທີ່ປອດໄພ () ຈະຖືກເພີ່ມໃສ່ໜ້າຈໍແອັບ.

-  ເມື່ອແອັບ **ໂຟລເດີທີ່ປອດໄພ** ຖືກລັອກ, ທ່ານຈະຕ້ອງປົດລັອກໂດຍໃຊ້ວິທີລັອກທີ່ຕັ້ງມາກ່ອນ.
- ເພື່ອປ່ຽນຊື່ ຫຼື ໄອຄອນຂອງໂຟລເດີທີ່ປອດໄພ, ແຕະ  → ກຳນົດເອງ.

ການຕັ້ງເງື່ອນໄຂການລ້ອກອັດຕະໂນມັດສໍາລັບໂຟລເດີທີ່ປອດໄພ

1 ເປີດແອັບ ໂຟລເດີທີ່ປອດໄພ ແລະ ແຕະ $\ddot{\cdot}$ → ການຕັ້ງຄ່າ → ລ້ອກໂຟລເດີທີ່ປອດໄພອັດຕະໂນມັດ.

2 ເລືອກຕົວເລືອກການລ້ອກ.



ເພື່ອລ້ອກໂຟລເດີທີ່ປອດໄພຂອງທ່ານດ້ວຍຕົນເອງ, ແຕະ $\ddot{\cdot}$ → ລ້ອກ ແລະ ອອກ.

ການຍ້າຍເນື້ອໃນໃສ່ໂຟລເດີທີ່ປອດໄພ

ຍ້າຍເນື້ອໃນ, ເຊັ່ນ ຮູບຖ່າຍ ແລະ ວິດີໂອ, ໃສ່ໂຟລເດີທີ່ປອດໄພ. ການກະທໍາຕໍ່ໄປນີ້ແມ່ນຕົວຢ່າງຂອງການຍ້າຍຮູບຈາກປ່ອນເກັບຂໍ້ມູນມາດຕະຖານໃສ່ໂຟລເດີທີ່ປອດໄພ.

1 ເປີດແອັບ ໂຟລເດີທີ່ປອດໄພ ແລະ ແຕະ $\ddot{\cdot}$ → ເພີ່ມໄຟລ໌.

2 ແຕະ ຮູບ, ໝາຍຕົກຮູບ ເພື່ອຍ້າຍ ແລະ ຈາກນັ້ນແຕະ ສໍາເລັດ.

3 ແຕະ ຍ້າຍ.

ລາຍການທີ່ເລືອກໄວ້ຈະຖືກລຶບຈາກໂຟລເດີຕົ້ນສະບັບ ແລະ ຖືກຍ້າຍໃສ່ໂຟລເດີທີ່ປອດໄພ. ເພື່ອກັອບປີ້ລາຍການ, ແຕະ ກັອບປີ້.



ວິທີສໍາລັບການຍ້າຍເນື້ອໃນອາດແຕກຕ່າງກັນ ຂຶ້ນຢູ່ກັບປະເພດເນື້ອໃນ.

ການຍ້າຍເນື້ອໃນຈາກໂຟລເດີທີ່ປອດໄພ

ຍ້າຍເນື້ອໃນຈາກໂຟລເດີທີ່ປອດໄພໃສ່ແອັບທີ່ກ່ຽວຂ້ອງໃນປ່ອນເກັບຂໍ້ມູນມາດຕະຖານ. ການກະທໍາຕໍ່ໄປນີ້ແມ່ນຕົວຢ່າງຂອງການຍ້າຍຮູບຈາກໂຟລເດີທີ່ປອດໄພໃສ່ປ່ອນເກັບຂໍ້ມູນມາດຕະຖານ.

1 ເປີດແອັບ ໂຟລເດີທີ່ປອດໄພ ແລະ ແຕະ ແກເລີຣີ.

2 ເລືອກຮູບ ແລະ ແຕະ $\ddot{\cdot}$ → ຍ້າຍອອກຈາກ ໂຟລເດີທີ່ປອດໄພ.

ລາຍການທີ່ເລືອກໄວ້ຈະຖືກຍ້າຍໃສ່ ແກເລີຣີ ໃນປ່ອນເກັບຂໍ້ມູນມາດຕະຖານ.

ການເພີ່ມແອັບ

ເພີ່ມແອັບເພື່ອໃຊ້ໃນໂຟລເດີທີ່ປອດໄພ.

1 ເປີດແອັບ ໂຟລເດີທີ່ປອດໄພ ແລະ ແຕະ +.

2 ໝາຍຕົກໜຶ່ງແອັບຂຶ້ນໄປທີ່ຖືກຕິດຕັ້ງໃນອຸປະກອນ ແລະ ແຕະ ເພີ່ມ.

ການເອົາແອັບອອກໄປຈາກໂຟລເດີທີ່ປອດໄພ

ສໍາຜັດແອັບທີ່ຈະລຶບຄ້າງໄວ້ ແລະ ແຕະ ຖອນຕິດຕັ້ງ.

ການເພີ່ມບັນຊີ

ເພີ່ມ Samsung account ແລະ ບັນຊີ Google ຂອງທ່ານ ຫຼື ບັນຊີອື່ນໆ, ເພື່ອຊົງຄຳກັບແອັບໃນໂຟລເດີທີ່ປອດໄພ.

- 1 ເປີດແອັບ ໂຟລເດີທີ່ປອດໄພ ແລະ ແຕະ  → ການຕັ້ງຄ່າ → ຈັດການບັນຊີ → ເພີ່ມບັນຊີ.
- 2 ເລືອກການບໍລິການບັນຊີ.
- 3 ປະຕິບັດຕາມຄຳແນະນຳ ໃນໜ້າຈໍ ເພື່ອສຳເລັດການຕັ້ງບັນຊີ.

ການເຊື່ອງໂຟລເດີທີ່ປອດໄພ

ທ່ານສາມາດເຊື່ອງທາງລັດໂຟລເດີທີ່ປອດໄພຈາກໜ້າຈໍແອັບ.

ເປີດແອັບ ໂຟລເດີທີ່ປອດໄພ, ແຕະ  → ການຕັ້ງຄ່າ ແລະ ຈາກນັ້ນແຕະສະວິດ ເພີ່ມ ໂຟລເດີທີ່ປອດໄພ ໃສ່ໜ້າຈໍແອັບ ເພື່ອປິດມັນ.

ຫຼືວ່າ, ເປີດແຜງການແຈ້ງເຕືອນ, ຮູດລົງລຸ່ມ ແລະ ຈາກນັ້ນແຕະ  (ໂຟລເດີທີ່ປອດໄພ) ເພື່ອປິດຄຸນສົມບັດ. ຖ້າທ່ານບໍ່ສາມາດຊອກຫາ  (ໂຟລເດີທີ່ປອດໄພ) ໃນແຜງການຕັ້ງຄ່າດ່ວນ, ແຕະ  → ແກ້ໄຂ ແລະ ລາກປຸ່ມຢູ່ເທິງເພື່ອເພີ່ມມັນ.

ຖ້າທ່ານຕ້ອງການສະແດງໂຟລເດີທີ່ປອດໄພອີກຄັ້ງ, ເປີດ ຕັ້ງຄ່າ, ແຕະ ຄວາມປອດໄພ ແລະ ຄວາມເປັນສ່ວນຕົວ → ການຕັ້ງຄ່າຄວາມປອດໄພເພີ່ມເຕີມ → ໂຟລເດີທີ່ປອດໄພ ແລະ ຈາກນັ້ນ ແຕະສະວິດ ເພີ່ມ ໂຟລເດີທີ່ປອດໄພ ໃສ່ໜ້າຈໍແອັບ ເພື່ອເປີດມັນ.

ການຖອນຕິດຕັ້ງໂຟລເດີທີ່ປອດໄພ

ທ່ານສາມາດຖອນຕິດຕັ້ງໂຟລເດີທີ່ປອດໄພ, ລວມທັງເນື້ອໃນ ແລະ ແອັບໃນມັນ.

ເປີດແອັບ ໂຟລເດີທີ່ປອດໄພ ແລະ ແຕະ  → ການຕັ້ງຄ່າ → ການຕັ້ງຄ່າເພີ່ມເຕີມ → ຖອນຕິດຕັ້ງ.

ເພື່ອແບັກອັບເນື້ອໃນກ່ອນຖອນຕິດຕັ້ງໂຟລເດີທີ່ປອດໄພ, ໝາຍຕົກ ຍ້າຍໄຟລ໌ມີເດຍອອກຈາກໂຟລເດີທີ່ປອດໄພ ແລະ ແຕະ ຖອນຕິດຕັ້ງ. ເພື່ອເຂົ້າໃຊ້ຂໍ້ມູນທີ່ແບັກອັບຈາກໂຟລເດີທີ່ປອດໄພ, ເປີດແອັບ ໄຟລ໌ຂອງຂ້ອຍ ແລະ ແຕະ ບ່ອນເກັບຂໍ້ມູນພາຍໃນ → Download → Secure Folder.

 ບັນທຶກທີ່ບັນທຶກໃນ Samsung Notes ຈະບໍ່ຖືກແບັກອັບ.

Wi-Fi ທີ່ປອດໄພ

Wi-Fi ທີ່ປອດໄພເປັນການບໍລິການທີ່ເຮັດໃຫ້ການເຊື່ອມຕໍ່ເຄືອຂ່າຍ Wi-Fi ຂອງທ່ານປອດໄພ. ມັນໃສ່ລະຫັດຂໍ້ມູນໂດຍໃຊ້ເຄືອຂ່າຍ Wi-Fi ແລະ ປິດໃຊ້ງານການຕິດຕາມແອັບ ແລະ ເວັບໄຊທ໌ ເພື່ອໃຊ້ທ່ານສາມາດໃຊ້ເຄືອຂ່າຍ Wi-Fi ຢ່າງປອດໄພ. ຕົວຢ່າງ, ເມື່ອໃຊ້ເຄືອຂ່າຍ Wi-Fi ທີ່ປອດໄພໃນສະຖານທີ່ສາທາລະນະ, ເຊັ່ນ ຮ້ານຄາເຟ ຫຼື ສະໜາມບິນ, Wi-Fi ທີ່ປອດໄພຈະຖືກເປີດໂດຍອັດຕະໂນມັດ ເພື່ອບໍ່ໃຫ້ໃຜສາມາດແຮ້ກຂໍ້ມູນເຂົ້າສູ່ລະບົບຂອງທ່ານໄດ້ ຫຼື ຕິດຕາມກິດຈະກຳຂອງທ່ານໃນແອັບແລະເວັບໄຊທ໌.

ໃນໜ້າຈໍການຕັ້ງຄ່າ, ແຕະ **ຄວາມປອດໄພ ແລະ ຄວາມເປັນສ່ວນຕົວ** → **ການຕັ້ງຄ່າຄວາມປອດໄພເພີ່ມເຕີມ** → **Wi-Fi ທີ່ປອດໄພ** ແລະ ປະຕິບັດຕາມຄໍາແນະນໍາ ເທິງໜ້າຈໍ ເພື່ອສໍາເລັດການຕັ້ງ. ຖ້າທ່ານແຕະ **ກິດຈະກຳການປົກປ້ອງ**, ທ່ານສາມາດກວດເບິ່ງປະຫວັດວ່າເຄືອຂ່າຍຂອງທ່ານໄດ້ຮັບການປົກປ້ອງດ້ວຍ Wi-Fi ທີ່ມີຄວາມປອດໄພແນວໃດ ແລະ ເມື່ອໃດ.

ເມື່ອ Wi-Fi ທີ່ປອດໄພຖືກເປີດແລ້ວ, ໄອຄອນ  ຈະປະກົດຂຶ້ນໃນແຖບສະຖານະ.

-  ການໃຊ້ຄຸນສົມບັດນີ້ອາດເຮັດໃຫ້ຄວາມໄວເຄືອຂ່າຍ Wi-Fi ຊ້າລົງ.
- ຄຸນສົມບັດນີ້ອາດຈະບໍ່ມີຢູ່ ຂຶ້ນຢູ່ກັບເຄືອຂ່າຍ Wi-Fi, ຜູ້ໃຫ້ບໍລິການ ຫຼື ລຸ້ນ.

ການເລືອກແອັບທີ່ຈະປົກປ້ອງໂດຍໃຊ້ Wi-Fi ທີ່ປອດໄພ

ເລືອກແອັບທີ່ຈະປົກປ້ອງໂດຍໃຊ້ Wi-Fi ທີ່ປອດໄພ ເພື່ອໃຫ້ທ່ານສາມາດປົກປ້ອງຂໍ້ມູນໄດ້ຢ່າງປອດໄພ, ເຊັ່ນ ລະຫັດຜ່ານຂອງທ່ານ ຫຼື ກິດຈະກຳຂອງທ່ານໃນແອັບ, ຈາກການເຂົ້າໃຊ້ໂດຍບຸກຄົນອື່ນ.

ໃນໜ້າຈໍການຕັ້ງຄ່າ, ແຕະ **ຄວາມປອດໄພ ແລະ ຄວາມເປັນສ່ວນຕົວ** → **ການຕັ້ງຄ່າຄວາມປອດໄພເພີ່ມເຕີມ** → **Wi-Fi ທີ່ປອດໄພ** →  → **ການຕັ້ງຄ່າ** → **ແອັບທີ່ໄດ້ຮັບການປົກປ້ອງ** ແລະ ແຕະສະວິດຖັດຈາກແອັບທີ່ທ່ານຕ້ອງການທີ່ຈະປົກປ້ອງໂດຍໃຊ້ Wi-Fi ທີ່ປອດໄພ.

-  ບາງແອັບອາດຈະບໍ່ຮອງຮັບຄຸນສົມບັດນີ້.

ການຊື້ແຜນການປົກປ້ອງ

ທ່ານໄດ້ຮັບແຜນການປົກປ້ອງພຣິສໍາລັບເຄືອຂ່າຍ Wi-Fi ໃນທຸກໆເດືອນ. ນອກຈາກນີ້ ທ່ານຍັງສາມາດຊື້ແຜນການປົກປ້ອງແບບຈ່າຍເງິນ ແລະ ມີການປົກປ້ອງແບບວິດແບບປີຈໍາກັດ ເປັນໄລຍະເວລາທີ່ຈໍາກັດ.

- 1 ໃນໜ້າຈໍການຕັ້ງຄ່າ, ແຕະ **ຄວາມປອດໄພ ແລະ ຄວາມເປັນສ່ວນຕົວ** → **ການຕັ້ງຄ່າຄວາມປອດໄພເພີ່ມເຕີມ** → **Wi-Fi ທີ່ປອດໄພ**.
- 2 ແຕະ **ແຜນການປົກປ້ອງ** → **ອັບເກຣດ** ແລະ ເລືອກແຜນທີ່ທ່ານຕ້ອງການ.
-  ສໍາລັບແຜນການປົກປ້ອງບາງຢ່າງ, ທ່ານສາມາດໂອນແຜນການປົກປ້ອງໄປຍັງອຸປະກອນອື່ນທີ່ລົງຊື້ເຂົ້າໃຊ້ Samsung account ຂອງທ່ານ.
- 3 ປະຕິບັດຕາມຄໍາແນະນໍາ ໃນໜ້າຈໍ ເພື່ອສໍາເລັດການຊື້.

Samsung Pass

ລົງທະບຽນຂໍ້ມູນໄປໂອແມັດທຣິກຂອງທ່ານໃສ່ Samsung Pass ແລະ ກວດສອບຕົວຕົນຂອງທ່ານ ເມື່ອໃຊ້ການບໍລິການທີ່ຈຳເປັນ ຕ້ອງມີຂໍ້ມູນເຂົ້າສູ່ລະບົບ ແລະ ສ່ວນຕົວ.



- ຄຸນສົມບັດການລົງຊື່ເຂົ້າໃຊ້ເວັບໄຊທ໌ມີຢູ່ສຳລັບເວັບໄຊທ໌ຕ່າງໆທີ່ທ່ານເຂົ້າໃຊ້ຜ່ານແອັບ **Samsung Internet** ເທົ່ານັ້ນ. ບາງເວັບໄຊທ໌ອາດຈະປ້ອງຮັບຄຸນສົມບັດນີ້.
- ຂໍ້ມູນໄປໂອແມັດທຣິກທີ່ລົງທະບຽນໄວ້ຈະຖືກບັນທຶກໃສ່ອຸປະກອນຂອງທ່ານເທົ່ານັ້ນ ແລະ ຈະປ່ຽນຊື່ກັບອຸປະກອນ ຫຼື ເຊັບເວີອື່ນ.

ການລົງທະບຽນ Samsung Pass

ກ່ອນໃຊ້ Samsung Pass, ລົງທະບຽນຂໍ້ມູນໄປໂອແມັດທຣິກຂອງທ່ານໃສ່ Samsung Pass.

ໃນໜ້າຈໍການຕັ້ງຄ່າ, ແຕະ **ຄວາມປອດໄພ ແລະ ຄວາມເປັນສ່ວນຕົວ** → ການຕັ້ງຄ່າຄວາມປອດໄພເພີ່ມເຕີມ → **Samsung Pass**. ປະຕິບັດຕາມຄໍາແນະນຳໃນໜ້າຈໍເພື່ອສໍາເລັດການຕັ້ງ.

ກວດສອບລະຫັດຜ່ານ Samsung account

ທ່ານສາມາດໃຊ້ຂໍ້ມູນໄປໂອແມັດທຣິກທີ່ລົງທະບຽນໄວ້ຂອງທ່ານ ເພື່ອກວດສອບຕົວຕົນຂອງທ່ານແທນການປ້ອນລະຫັດຜ່ານ Samsung account ຂອງທ່ານເມື່ອ, ຕົວຢ່າງ, ທ່ານຊື້ເນື້ອໃນຈາກ **Galaxy Store**.

ໃນໜ້າຈໍຫຼັກຂອງ Samsung Pass, ແຕະ **ໝາຍ** → ການຕັ້ງຄ່າ → **ບັນຊີ ແລະ ການຊື້** ແລະ ຈາກນັ້ນແຕະສະວິດ **ກວດສອບດ້ວຍ Samsung Pass** ເພື່ອເປີດມັນ.

ການໃຊ້ Samsung Pass ເພື່ອລົງຊື່ເຂົ້າໃຊ້ເວັບໄຊທ໌ຕ່າງໆ

ທ່ານສາມາດໃຊ້ Samsung Pass ເພື່ອລົງຊື່ເຂົ້າໃຊ້ເວັບໄຊທ໌ຕ່າງໆທີ່ຮອງຮັບການຕື່ມ ID ແລະ ລະຫັດຜ່ານໃສ່ອັດຕະໂນມັດ.

- 1 ໃນໜ້າລົງຊື່ເຂົ້າໃຊ້ຂອງເວັບໄຊທ໌, ປ້ອນ ID ແລະ ລະຫັດຜ່ານຂອງທ່ານເຂົ້າ ແລະ ຈາກນັ້ນແຕະປຸ່ມລົງຊື່ເຂົ້າໃຊ້ຂອງເວັບໄຊທ໌.
- 2 ເມື່ອໜ້າຕ່າງປັບອັບຖາມວ່າທ່ານຕ້ອງການບັນທຶກຂໍ້ມູນລົງຊື່ເຂົ້າໃຊ້ທີ່ປະກົດຂຶ້ນ ຫຼື ບໍ່, ໃຫ້ໝາຍຕົກ **ລົງຊື່ເຂົ້າໃຊ້ດ້ວຍ Samsung Pass** ແລະ ແຕະ **ຈີ່ໄວ້**.

ການໃຊ້ Samsung Pass ເພື່ອລົງຊື່ເຂົ້າໃຊ້ແອັບ

ທ່ານສາມາດໃຊ້ Samsung Pass ເພື່ອລົງຊື່ເຂົ້າໃຊ້ແອັບທີ່ຮອງຮັບການຕື່ມ ID ແລະ ລະຫັດຜ່ານໃສ່ອັດຕະໂນມັດ.

- 1 ໃນໜ້າລົງຊື່ເຂົ້າໃຊ້ຂອງແອັບ, ປ້ອນ ID ແລະ ລະຫັດຜ່ານຂອງທ່ານເຂົ້າ ແລະ ຈາກນັ້ນແຕະປຸ່ມລົງຊື່ເຂົ້າໃຊ້ຂອງແອັບ.
- 2 ເມື່ອໜ້າຕ່າງປ້ອນອັບຖາມວ່າທ່ານຕ້ອງການບັນທຶກຂໍ້ມູນລົງຊື່ເຂົ້າໃຊ້ຫຼືປະກົດຂຶ້ນ, ແຕະ **ບັນທຶກ**.

ການລົງຊື່ເຂົ້າໃຊ້ໂດຍໃຊ້ລະຫັດຜ່ານ

ໃນແອັບ ຫຼື ເວັບໄຊທ໌ຕ່າງໆທີ່ຮອງຮັບການລົງຊື່ເຂົ້າໃຊ້ດ້ວຍລະຫັດຜ່ານ, ທ່ານສາມາດລົງຊື່ເຂົ້າໃຊ້ດ້ວຍລະຫັດຜ່ານທີ່ບັນທຶກໃນ Samsung Pass ແທນ ID ແລະ ລະຫັດຜ່ານ.

- 1 ໃນແອັບ ຫຼື ເວັບໄຊທ໌ທີ່ທ່ານກຳລັງໃຊ້, ສ້າງລະຫັດຜ່ານ.
ວິທີການສ້າງລະຫັດຜ່ານອາດແຕກຕ່າງກັນ ຂຶ້ນຢູ່ກັບແອັບ ຫຼື ເວັບໄຊທ໌.
- 2 ເມື່ອໜ້າຕ່າງປ້ອນອັບຖາມວ່າທ່ານຕ້ອງການບັນທຶກລະຫັດຜ່ານຫຼືປະກົດຂຶ້ນ, ເລືອກ Samsung Pass.
- 3 ປະຕິບັດຕາມຄໍາແນະນຳເທິງໜ້າຈໍ ເພື່ອບັນທຶກລະຫັດຜ່ານ.
ຕອນນີ້ ທ່ານສາມາດລົງຊື່ເຂົ້າໃຊ້ດ້ວຍລະຫັດຜ່ານທີ່ບັນທຶກໃນ Samsung Pass.

ການຈັດການຂໍ້ມູນລົງຊື່ເຂົ້າໃຊ້

ກວດເບິ່ງລາຍການຂອງເວັບໄຊທ໌ ແລະ ແອັບຕ່າງໆທີ່ທ່ານໄດ້ຕັ້ງໄວ້ເພື່ອໃຊ້ Samsung Pass ແລະ ຈັດການຂໍ້ມູນລົງຊື່ເຂົ້າໃຊ້ຂອງທ່ານ.

- 1 ໃນໜ້າຈໍຫຼັກຂອງ Samsung Pass, ແຕະ **ແອັບ/ເວັບໄຊທ໌ຕ່າງໆ** ແລະ ເລືອກເວັບໄຊທ໌ ຫຼື ແອັບຈາກລາຍການ.
- 2 ແຕະ **ແກ້ໄຂ** ແລະ ແກ້ໄຂ ID, ລະຫັດຜ່ານຂອງທ່ານ ແລະ ຊື່ຂອງເວັບໄຊທ໌ ຫຼື ຂອງແອັບ.
ເພື່ອລຶບຂໍ້ມູນລົງຊື່ເຂົ້າໃຊ້ຂອງທ່ານ, ແຕະ **ລຶບ**.

ໂດຍໃຊ້ Samsung Pass ກັບເວັບໄຊທ໌ ແລະ ແອັບຕ່າງໆ

ເມື່ອໃຊ້ເວັບໄຊທ໌ ຫຼື ແອັບຕ່າງໆທີ່ຮອງຮັບ Samsung Pass, ທ່ານສາມາດລົງຊື່ເຂົ້າໃຊ້ກັບ Samsung Pass.

ເພື່ອກວດເບິ່ງລາຍການຂອງເວັບໄຊທ໌ ແລະ ແອັບທີ່ຮອງຮັບ Samsung Pass, ໃນໜ້າຈໍຫຼັກ Samsung Pass, ແຕະ  → ການຕັ້ງຄ່າ → ຫຸ້ນສ່ວນ. ຖ້າບໍ່ມີເວັບໄຊທ໌ ຫຼື ແອັບທີ່ຮອງຮັບ Samsung Pass, ຫຸ້ນສ່ວນ ຈະປັບປະກົດຂຶ້ນ.



- ເວັບໄຊທ໌ ແລະ ແອັບຕ່າງໆທີ່ມີຢູ່ອາດຈະແຕກຕ່າງກັນໄປ ຂຶ້ນຢູ່ກັບຜູ້ໃຫ້ການບໍລິການ ຫຼື ລຸ້ນ.
- ຊໍາຊຽງບໍ່ຮັບຜິດຊອບຕໍ່ການສູນເສຍ ຫຼື ຄວາມບໍ່ສະດວກສະບາຍໃດໜຶ່ງທີ່ເກີດຈາກການລົງຊື່ເຂົ້າໃຊ້ເວັບໄຊທ໌ ຫຼື ແອັບຕ່າງໆຜ່ານ Samsung Pass.

ການປ້ອນຂໍ້ມູນສ່ວນຕົວຂອງທ່ານເຂົ້າໂດຍອັດຕະໂນມັດ

ທ່ານສາມາດໃຊ້ Samsung Pass ເພື່ອປ້ອນຂໍ້ມູນສ່ວນຕົວຂອງທ່ານເຂົ້າ, ເຊັ່ນ ທີ່ຢູ່ ຫຼື ຂໍ້ມູນບັດຊໍາລະເງິນຂອງທ່ານໃນແອັບທີ່ຮອງຮັບການປ້ອນເຂົ້າອັດຕະໂນມັດ.

- 1 ໃນໜ້າຈໍຫຼັກ Samsung Pass, ເລືອກຕົວເລືອກທີ່ຢູ່ກ້ອງ ຂໍ້ມູນສ່ວນຕົວ.
- 2 ປ້ອນຂໍ້ມູນເຂົ້າ ແລະ ແຕະ ບັນທຶກ.
ດຽວນີ້ ທ່ານສາມາດໃຊ້ຂໍ້ມູນໄປໂອເມັດທຣີກທີ່ທ່ານລົງທະບຽນໄວ້ເຂົ້າໃສ່ Samsung Pass ເມື່ອປ້ອນຂໍ້ມູນສ່ວນຕົວເຂົ້າໃນແອັບທີ່ຮອງຮັບໂດຍອັດຕະໂນມັດ.

ການລຶບຂໍ້ມູນ Samsung Pass ຂອງທ່ານ

ທ່ານສາມາດລຶບຂໍ້ມູນໄປໂອເມັດທຣີກ, ຂໍ້ມູນລົງຊື່ເຂົ້າໃຊ້, ຂໍ້ມູນແອັບທີ່ລົງທະບຽນໄວ້ກັບ Samsung Pass ຂອງທ່ານ.

ໃນໜ້າຈໍຫຼັກ Samsung Pass, ແຕະ  → ການຕັ້ງຄ່າ → ອຸປະກອນທີ່ໃຊ້ Samsung Pass →  → ອອກຈາກ Samsung Pass.



- Samsung account ຂອງທ່ານຍັງຄົງໃຊ້ງານໄດ້ຢູ່.
- ຂໍ້ມູນ Samsung Pass ໃນອຸປະກອນອື່ນທີ່ລົງຊື່ເຂົ້າໃຊ້ Samsung account ຂອງທ່ານ ຈະຖືກລຶບອີກດ້ວຍ.

ຈຸດທີ່ຕັ້ງ

ປ່ຽນການຕັ້ງຄ່າສໍາລັບການອະນຸຍາດຂໍ້ມູນຈຸດທີ່ຕັ້ງ.

ໃນໜ້າຈໍການຕັ້ງຄ່າ, ແຕະ **ຈຸດທີ່ຕັ້ງ**.

- **ການອະນຸຍາດເອັບ:** ກວດເບິ່ງລາຍການຂອງເອັບທີ່ໄດ້ຮັບອະນຸຍາດໃຫ້ເຂົ້າໃຊ້ຈຸດທີ່ຕັ້ງຂອງອຸປະກອນ ແລະ ແກ້ໄຂການຕັ້ງຄ່າການອະນຸຍາດ.
- **ບໍລິການລະບຸຕໍາແໜ່ງ:** ຕັ້ງອຸປະກອນໃຫ້ໃຊ້ຄຸນສົມບັດ Wi-Fi ຫຼື ບລູທູດ ເພື່ອເພີ່ມຄວາມຖືກຕ້ອງຂອງຂໍ້ມູນຈຸດທີ່ຕັ້ງຂອງທ່ານຂຶ້ນ, ເຖິງແມ່ນວ່າເວລາທີ່ຄຸນສົມບັດຖືກປິດຢູ່. ນອກຈາກນີ້ ທ່ານຍັງສາມາດກວດເບິ່ງການບໍລິການຈຸດທີ່ຕັ້ງທີ່ອຸປະກອນຂອງທ່ານກໍາລັງໃຊ້ຢູ່.
- **ການເຂົ້າໃຊ້ຫຼ້າສຸດ:** ກວດເບິ່ງວ່າເອັບໃດຂໍ້ມູນຈຸດທີ່ຕັ້ງປະຈຸບັນຂອງທ່ານ.

ຄວາມປອດໄພ ແລະ ສຸກເສີນ

ຈັດການຂໍ້ມູນທາງການແພດ ແລະ ຜູ້ຕິດຕໍ່ສຸກເສີນຂອງທ່ານ. ນອກຈາກນີ້ ທ່ານຍັງສາມາດປ່ຽນການຕັ້ງຄ່າສໍາລັບຄຸນສົມບັດສຸກເສີນ, ເຊັ່ນ ການເຕືອນສຸກເສີນແບບໄຮ້ສາຍ.

ໃນໜ້າຈໍການຕັ້ງຄ່າ, ແຕະ **ຄວາມປອດໄພ ແລະ ສຸກເສີນ**.

- **ຂໍ້ມູນທາງການແພດ:** ປ້ອນຂໍ້ມູນທາງການແພດຂອງທ່ານເຂົ້າ.
- **ຜູ້ຕິດຕໍ່ສຸກເສີນ:** ເພີ່ມຜູ້ຕິດຕໍ່ສຸກເສີນຂອງທ່ານເຂົ້າ.
- **SOS ສຸກເສີນ:** ຕັ້ງອຸປະກອນໃຫ້ໂທອອກສຸກເສີນໄປຍັງເບີໂທທີ່ຕັ້ງໄວ້ລ່ວງໜ້າເມື່ອທ່ານກົດປຸ່ມດ້ານຂ້າງຫ້າຄັ້ງ.
- **ການແຊຣ໌ສຸກເສີນ:** ຕັ້ງອຸປະກອນໃຫ້ສົ່ງຂໍ້ມູນ, ເຊັ່ນ ຈຸດທີ່ຕັ້ງຂອງທ່ານ ຫຼື ການແຈ້ງເຕືອນແບັດເຕີຣີອ່ອນໃນອຸປະກອນຂອງທ່ານ ຫາຜູ້ຕິດຕໍ່ສຸກເສີນຂອງທ່ານສໍາລັບບາງຊ່ວງເວລາ.
- **ປິດສຽງການແຈ້ງເຕືອນໃນເວລາຂັບລົດ:** ເປີດຄຸນສົມບັດຫ້າມລົບກວນໂດຍອັດຕະໂນມັດໃນຂະນະຂັບຂີ່.
- **ບໍລິການສະຖານທີ່ສຸກເສີນ:** ເປີດຄຸນສົມບັດການບໍລິການຈຸດທີ່ຕັ້ງສຸກເສີນ (ELS).
- **ການເຕືອນສຸກເສີນໄວເລສ:** ປ່ຽນການຕັ້ງຄ່າການເຕືອນສຸກເສີນແບບໄຮ້ສາຍ.
- **ການເຕືອນແຜ່ນດິນໄຫວ:** ເປີດຄຸນສົມບັດການເຕືອນແຜ່ນດິນໄຫວ.
- **ການແຈ້ງເຕືອນການຕິດຕາມທີ່ປື້ຮູ້ຈັກ:** ທ່ານຈະໄດ້ຮັບການແຈ້ງເຕືອນຖ້າກວດພົບຕົວຕິດຕາມທີ່ປື້ຮູ້ຈັກທີ່ເດີນທາງໄປກັບທ່ານ.



ບາງຄຸນສົມບັດອາດຈະບໍ່ມີຢູ່ ຂຶ້ນຢູ່ກັບພາກພື້ນ ຫຼື ລຸ້ນ.

ບັນຊີ ແລະການແບັກອັບ

ຕົວເລືອກ

ຊິງຄ໌, ແບັກອັບ ຫຼື ກູ້ຄິນຂໍ້ມູນໃນອຸປະກອນຂອງທ່ານໂດຍໃຊ້ Samsung Cloud. ນອກຈາກນີ້ ທ່ານຍັງສາມາດລົງຊື່ເຂົ້າໃຊ້ບັນຊີໄດ້, ເຊັ່ນ Samsung account ຫຼື ບັນຊີ Google ຂອງທ່ານ ຫຼື ໂອນຂໍ້ມູນໃສ່ ຫຼື ຈາກອຸປະກອນອື່ນຜ່ານ Smart Switch. ໃນໜ້າຈໍການຕັ້ງຄ່າ, ແຕະ **ບັນຊີ ແລະການແບັກອັບ**.

- **ຈັດການບັນຊີ:** ເພີ່ມ Samsung account ແລະ ບັນຊີ Google ຂອງທ່ານ ຫຼື ບັນຊີອື່ນໆ, ເພື່ອຊິງຄ໌ກັບ.
- **Samsung Cloud:** ແບັກອັບຂໍ້ມູນ ແລະ ການຕັ້ງຄ່າຂອງທ່ານ ແລະ ກູ້ຄິນຂໍ້ມູນ ແລະ ການຕັ້ງຄ່າຂອງອຸປະກອນກ່ອນໜ້າ ເຖິງແມ່ນວ່າໃນເວລາທີ່ທ່ານບໍ່ມີມັນ. ເບິ່ງ [Samsung Cloud](#) ສໍາລັບຂໍ້ມູນເພີ່ມເຕີມ.
- **Google Drive:** ເກັບຮັກສາຂໍ້ມູນສ່ວນຕົວ, ຂໍ້ມູນເອັບ ແລະ ການຕັ້ງຄ່າຂອງທ່ານໄວ້ໃຫ້ປອດໄພໃນອຸປະກອນຂອງທ່ານ. ທ່ານສາມາດແບັກອັບຂໍ້ມູນທີ່ສໍາຄັນຂອງທ່ານໄດ້. ທ່ານຈະຕ້ອງລົງຊື່ເຂົ້າໃຊ້ບັນຊີ Google ຂອງທ່ານ ເພື່ອແບັກອັບຂໍ້ມູນ.
- **Smart Switch:** ເປີດ Smart Switch ແລະ ໂອນເນື້ອໃນຈາກອຸປະກອນກ່ອນໜ້າຂອງທ່ານ. ເບິ່ງ [ການໂອນຂໍ້ມູນຈາກອຸປະກອນກ່ອນໜ້າຂອງທ່ານ \(Smart Switch\)](#) ສໍາລັບຂໍ້ມູນເພີ່ມເຕີມ.



ແບັກອັບຂໍ້ມູນຂອງທ່ານໃສ່ຈຸດທີ່ຕັ້ງທີ່ປອດໄພຢ່າງເປັນປົກກະຕິ, ເຊັ່ນ Samsung Cloud ຫຼື ຄອມພິວເຕີ, ເພື່ອໃຫ້ທ່ານສາມາດກູ້ຄິນມັນ ຖ້າຂໍ້ມູນເສຍຫາຍ ຫຼື ສູນເສຍ ຍ້ອນມີການຕັ້ງຂໍ້ມູນໂຮງງານຄືນໃໝ່ແບບບໍ່ໄດ້ຕັ້ງໃຈ.

Samsung Cloud

ແບັກອັບຂໍ້ມູນໃນອຸປະກອນຂອງທ່ານໃສ່ Samsung Cloud ແລະ ກູ້ຄິນມັນພາຍຫຼັງ.

ການແບັກອັບຂໍ້ມູນ

ທ່ານສາມາດແບັກອັບຂໍ້ມູນໃນອຸປະກອນຂອງທ່ານໃສ່ Samsung Cloud.

- 1 ໃນໜ້າຈໍການຕັ້ງຄ່າ, ແຕະ **ບັນຊີ ແລະການແບັກອັບ** ແລະ ແຕະ **ແບັກອັບຂໍ້ມູນ** ຢູ່ກ້ອງ **Samsung Cloud**.
- 2 ແຕະສະວິດຖັດໄປຈາກລາຍການທີ່ທ່ານຕ້ອງການແບັກອັບ ແລະ ແຕະ **ແບັກອັບດຽວນີ້**.

3 ແຕະ ສໍາເລັດແລ້ວ.



- ບາງຂໍ້ມູນຈະປ່ຽນແປງເປັນອັດຕະໂນມັດ. ເພື່ອກວດເບິ່ງຂໍ້ມູນທີ່ຈະຖືກແປງ, ໃນໜ້າຈໍການຕັ້ງຄ່າ, ແຕະ **ບັນຊີ ແລະການແບັກອັບ** ແລະ ແຕະ **ແບັກອັບຂໍ້ມູນ** ຢູ່ກ້ອງ **Samsung Cloud**.
- ເພື່ອກວດເບິ່ງຂໍ້ມູນແບັກອັບສໍາລັບອຸປະກອນອື່ນໃນ Samsung Cloud ຂອງທ່ານ, ໃນໜ້າຈໍການຕັ້ງຄ່າ, ແຕະ **ບັນຊີ ແລະການແບັກອັບ** → **ຮິສະຕໍ່ຂໍ້ມູນ** ແລະຈາກນັ້ນເລືອກອຸປະກອນທີ່ທ່ານຕ້ອງການ.

ການກູ້ຄືນຂໍ້ມູນ

ທ່ານສາມາດຮິສະຕໍ່ຂໍ້ມູນແບັກອັບຂອງທ່ານຈາກ Samsung Cloud ໃສ່ອຸປະກອນຂອງທ່ານ.

- 1 ໃນໜ້າຈໍການຕັ້ງຄ່າ, ແຕະ **ບັນຊີ ແລະການແບັກອັບ**.
- 2 ແຕະ **ຮິສະຕໍ່ຂໍ້ມູນ** ແລະ ເລືອກອຸປະກອນທີ່ທ່ານຕ້ອງການ.
- 3 ຕົກເອົາລາຍການທີ່ທ່ານຕ້ອງການກູ້ຄືນ ແລະ ແຕະ **ຮີ້ພັນກັບຄືນ**.

ກຸກເກີລ

ກຳນົດຄ່າການຕັ້ງຄ່າສໍາລັບບາງຄຸນສົມບັດທີ່ຈັດໃຫ້ໂດຍ Google.

ໃນໜ້າຈໍການຕັ້ງຄ່າ, ແຕະ **ກຸກເກີລ**.

ຄຸນສົມບັດຂັ້ນສູງ

ຕົວເລືອກ



ເປີດຄຸນສົມບັດຂັ້ນສູງ ແລະ ປ່ຽນການຕັ້ງຄ່າທີ່ຄວບຄຸມພວກມັນ.

ໃນໜ້າຈໍການຕັ້ງຄ່າ, ແຕະ **ຄຸນສົມບັດຂັ້ນສູງ**.

- **ຄວາມອັດສະລິຍະຂັ້ນສູງ:** ໃຊ້ຄຸນສົມບັດ AI ເພື່ອຊ່ວຍໃຫ້ທ່ານໃຊ້ອຸປະກອນຂອງທ່ານ. ເບິ່ງ **ຄວາມອັດສະລິຍະຂັ້ນສູງ** ສໍາລັບຂໍ້ມູນເພີ່ມເຕີມ.
- **Bixby:** Bixby ເປັນໜ້າໃຊ້ງານຂອງຜູ້ໃຊ້ທີ່ຊ່ວຍໃຫ້ທ່ານໃຊ້ອຸປະກອນຂອງທ່ານໄດ້ຢ່າງສະດວກສະບາຍຍິ່ງຂຶ້ນ. ເບິ່ງ **Bixby** ສໍາລັບຂໍ້ມູນເພີ່ມເຕີມ.

- **ຄ່າແນະນຳອັດສະລິຍະ:** ຕັ້ງອຸປະກອນໃຫ້ວິເຄາະຂໍ້ມູນທີ່ສຳຄັນໃນຂໍ້ຄວາມທີ່ເລືອກໄວ້ ຫຼື ຂໍ້ຄວາມທີ່ໄດ້ຮັບ, ເຊັ່ນ ເຫດການ ແລະ ທີ່ຢູ່ ແລະ ແນະນຳໃຫ້ເພີ່ມພວກມັນເປັນເຫດການໃນປະຕິທິນ ຫຼື ເພື່ອໃຊ້ເອັບທີ່ກ່ຽວຂ້ອງ. ນອກຈາກນີ້ ທ່ານຍັງສາມາດຮັບເອົາຄ່າແນະນຳສຳລັບການກະທຳທີ່ເປັນປະໂຫຍດ ຫຼື ຂໍ້ຄວາມທີ່ຈະປ້ອນເຂົ້າຕາມປະຫວັດການນຳໃຊ້ເອັບຂອງທ່ານ.

 ຂໍ້ມູນທີ່ເກັບເອົາຖືກຈັດເກັບ ແລະ ຖືກໃຊ້ໃນອຸປະກອນນີ້ເພື່ອປົກປ້ອງຂໍ້ມູນສ່ວນຕົວຂອງທ່ານເທົ່ານັ້ນ.

- **ແລັບ:** ໃຊ້ຄຸນສົມບັດໃໝ່ຂອງອຸປະກອນ.
- **S Pen:** ປ່ຽນການຕັ້ງຄ່າສຳລັບໃຊ້ S Pen. ເບິ່ງ [S Pen \(Galaxy S24 Ultra\)](#) ສຳລັບຂໍ້ມູນເພີ່ມເຕີມ.
- **ປຸ່ມດ້ານຂ້າງ:** ເລືອກເອັບ ຫຼື ຄຸນສົມບັດເພື່ອເປີດໃຊ້ໂດຍໃຊ້ປຸ່ມດ້ານຂ້າງ. ເບິ່ງ [ການຕັ້ງຄ່າປຸ່ມດ້ານຂ້າງ](#) ສຳລັບຂໍ້ມູນເພີ່ມເຕີມ.
- **ມັດຕິວິນໂດ:** ຕັ້ງວິທີເປີດໃຊ້ຫລາຍໜ້າຕ່າງ. ນອກຈາກນີ້ ທ່ານຍັງສາມາດກຳນົດຄ່າການຕັ້ງຄ່າສຳລັບຫຼາຍໜ້າຕ່າງ. ເບິ່ງ [ຫລາຍໜ້າຕ່າງ](#) ສຳລັບຂໍ້ມູນເພີ່ມເຕີມ.
- **ການເຄື່ອນໄຫວ ແລະທ່າທາງ:** ເປີດຄຸນສົມບັດການເຄື່ອນໄຫວ ແລະ ກຳນົດການຕັ້ງຄ່າເອງ. ເບິ່ງ [ການເຄື່ອນໄຫວ ແລະທ່າທາງ](#) ສຳລັບຂໍ້ມູນເພີ່ມເຕີມ.
- **ໂໝດມີຂ້າງດຽວ:** ເປີດໂໝດການປະຕິບັດງານດ້ວຍມີຂ້າງດຽວເພື່ອຄວາມສະດວກສະບາຍຂອງທ່ານເມື່ອໃຊ້ອຸປະກອນດ້ວຍມີຂ້າງດຽວ.
- **ຮູບໜ້າຈໍ ແລະ ການບັນທຶກໜ້າຈໍ:** ປ່ຽນການຕັ້ງຄ່າສຳລັບຮູບຖ່າຍໜ້າຈໍ ແລະ ເຄື່ອງບັນທຶກໜ້າຈໍ.
- **ສະແດງຜູ້ຕິດຕໍ່ເມື່ອແຊຣ໌ເນື້ອໃນ:** ຕັ້ງອຸປະກອນເພື່ອສະແດງຜູ້ຄົນທີ່ທ່ານເຊື່ອມຕິແລ້ວໃນແຜງຕົວເລືອກການແຊຣ໌ເພື່ອໃຫ້ທ່ານສາມາດແຊຣ໌ເນື້ອໃນໂດຍກົງ.
- **ເອັບເຝັກໂທວິດີໂອ:** ຕັ້ງເພື່ອໃຊ້ເອັບເຝັກຕ່າງໆ ເຊັ່ນ ການປ່ຽນພື້ນຫຼັງໃນລະຫວ່າງການໂທວິດີໂອ. ເບິ່ງ [ເອັບເຝັກໂທວິດີໂອ](#) ສຳລັບຂໍ້ມູນເພີ່ມເຕີມ.
 -  ຄຸນສົມບັດນີ້ມີຢູ່ໃນບາງແອັບເທົ່ານັ້ນ.
 - ບາງຄຸນສົມບັດອາດຈະບໍ່ມີຢູ່ ຂຶ້ນຢູ່ກັບລຸ້ນ.
- **ຄວາມແຈ້ງຂອງວິດີໂອ:** ເພີ່ມຄວາມແຈ້ງຂອງໜ້າຈໍ ແລະ ເຮັດໃຫ້ສີສົດໃສຍິ່ງຂຶ້ນ ເມື່ອທ່ານຫຼິ້ນວິດີໂອ.
 -  ຄຸນສົມບັດນີ້ອາດຈະບໍ່ມີຢູ່ໃນບາງແອັບ.
- **Dual Messenger:** ຕິດຕັ້ງແອັບທີສອງ ແລະ ໃຊ້ສອງບັນຊີແບບແຍກກັນສຳລັບແອັບຕົວສົ່ງຂໍ້ຄວາມດຽວກັນ. ເບິ່ງ [Dual Messenger](#) ສຳລັບຂໍ້ມູນເພີ່ມເຕີມ.
 -  ບາງຄຸນສົມບັດອາດຈະບໍ່ມີຢູ່ ຂຶ້ນຢູ່ກັບຜູ້ໃຫ້ບໍລິການ ຫຼື ລຸ້ນ.

ຄວາມອັດສະລິຍະຂັ້ນສູງ

ໃຊ້ຄຸນສົມບັດ AI ເພື່ອຊ່ວຍໃຫ້ທ່ານໃຊ້ອຸປະກອນຂອງທ່ານ.

ໃນໜ້າຈໍການຕັ້ງຄ່າ, ແຕະ **ຄຸນສົມບັດຂັ້ນສູງ** → **ຄວາມອັດສະລິຍະຂັ້ນສູງ**.

- **ໂທລະສັບ:** ຮັບການແປທັນທີລະຫວ່າງການໂທ.
- **ຄົບອດຊໍາຊຸງ:** ປ່ຽນແປງຮູບແບບການຂຽນ, ຮັບຄໍາແນະນໍາກ່ຽວກັບການສະກົດຄໍາ ແລະ ໄວຍະກອນ ແລະ ແປຂໍ້ຄວາມໃນເອັບແຊັດ ແລະ ຂໍ້ຄວາມຕົວອັກສອນທີ່ເລືອກ.
- **ລ່າມແປພາສາ:** ແປບົດສົນທະນາທີ່ເວົ້າສົດ ແລະ ສົ່ງອອກໄປເປັນຄໍາເວົ້າ ຫຼື ຂໍ້ຄວາມ.
- **Samsung Notes:** ບັບປຸງບັນທຶກດ້ວຍການຈັດຮູບແບບອັດຕະໂນມັດ, ການສະຫຼຸບ, ການແກ້ໄຂໃຫ້ຖືກຕ້ອງ ແລະ ສ້າງໜ້າປຶກໃຫ້ພວກມັນໂດຍອັດຕະໂນມັດອີກດ້ວຍ.
- **ບັນທຶກສຽງ:** ແປງການບັນທຶກສຽງໄປເປັນການຖອດສຽງ ແລະ ການສະຫຼຸບ ເພື່ອໃຫ້ທ່ານສາມາດທົບທວນ ຫຼື ແປພວກມັນ.
- **Samsung Internet:** ໄດ້ຮັບສະຫຼຸບງ່າຍດາຍຂອງຂໍ້ຄວາມໜ້າເວັບໄຊທີ່ພ້ອມກັບການແປພາສາສະບັບເຕັມ.
- **ເຄື່ອງຕັດຕີຮູບ:** ແກ້ໄຂຮູບໂດຍການຍ້າຍ, ການເອົາອອກ ຫຼື ການປັບຂະໜາດຜູ້ຄົນ ຫຼື ວັດຖຸໃນຮູບຄືນໃໝ່ ແລະ ຈາກນັ້ນ ສ້າງພື້ນຫຼັງໃໝ່ເພື່ອເຕີມເຕັມໃນສ່ວນທີ່ຂາດຫາຍໄປ.

ການເຄື່ອນໄຫວ ແລະທ່າທາງ

ເປີດຄຸນສົມບັດການເຄື່ອນໄຫວ ແລະ ກຳນົດການຕັ້ງຄ່າເອງ.

ໃນໜ້າຈໍການຕັ້ງຄ່າ, ແຕະ **ຄຸນສົມບັດຂັ້ນສູງ** → **ການເຄື່ອນໄຫວ ແລະທ່າທາງ**.

- **ຍົກຂັ້ນເພື່ອປຸກ:** ຕັ້ງອຸປະກອນເພື່ອເປີດໜ້າຈໍ ເມື່ອທ່ານຈັບມັນຂຶ້ນມາ.
- **ແຕະສອງຄັ້ງເພື່ອເປີດໜ້າຈໍ:** ຕັ້ງອຸປະກອນໃຫ້ເປີດໜ້າຈໍໂດຍການແຕະປ່ອນໃດໜຶ່ງເທິງໜ້າຈໍສອງຄັ້ງ ໃນຂະນະທີ່ໜ້າຈໍປິດຢູ່.
- **ແຕະສອງຄັ້ງເພື່ອປິດໜ້າຈໍ:** ຕັ້ງອຸປະກອນໃຫ້ປິດໜ້າຈໍໂດຍການແຕະພື້ນທີ່ວ່າງເປົາໃນໜ້າຈໍຫຼັກ ຫຼື ໜ້າຈໍລັອກສອງຄັ້ງ.
- **ເຕືອນເມື່ອໂທລະສັບຖືກຈັບຂຶ້ນມາ:** ຕັ້ງອຸປະກອນໃຫ້ເຕືອນທ່ານຖ້າທ່ານມີສາຍບໍ່ໄດ້ຮັບ ຫຼື ຂໍ້ຄວາມໃໝ່ ເມື່ອທ່ານຈັບອຸປະກອນຂຶ້ນມາ.



ຄຸນສົມບັດນີ້ອາດຈະໃຊ້ບໍ່ໄດ້ ຖ້າໜ້າຈໍຖືກເປີດ ຫຼື ອຸປະກອນບໍ່ຢູ່ໃນພື້ນຜິວທີ່ຮາບພຽງ.

- ປົດສຽງດ້ວຍທ່າທາງ: ຕັ້ງອຸປະກອນໃຫ້ປົດສຽງບາງຢ່າງໂດຍການໃຊ້ການເຄື່ອນໄຫວ ຫຼື ທ່າທາງ.
- ໃຊ້ຝາມີປັດເພື່ອແຄ້ບເຈີ: ເລືອກອຸປະກອນເພື່ອແຄ້ບເຈີຮູບຖ່າຍໜ້າຈໍ ເມື່ອທ່ານຮູດມີຂອງທ່ານໄປຊ້າຍ ຫຼື ຂວາຜ່ານໜ້າຈໍ. ທ່ານສາມາດກວດເບິ່ງຮູບທີ່ຖືກແຄ້ບເຈີໃນ **ເກເລີຣີ**. ມັນເປັນໄປໄດ້ທີ່ຈະແຄ້ບເຈີຮູບຖ່າຍໜ້າຈໍ ໃນຂະນະທີ່ໃຊ້ແອັບ ແລະ ຄຸນສົມບັດບາງອັນ.





ການສັ່ນ ຫຼື ການມີຜົນກະທົບຕໍ່ກັບອຸປະກອນຫຼາຍເກີນໄປອາດເຮັດໃຫ້ເກີດການປ້ອນຂໍ້ມູນແບບປັດໄຕຕັ້ງໃຈສໍາລັບບາງຄຸນສົມບັດໂດຍໃຊ້ເຊັ່ນເຊັ່ນ.

ເອັບເຝັກໂທວີດີໂອ

ທ່ານສາມາດໃຊ້ຄຸນສົມບັດຕ່າງໆ ເຊັ່ນ ການປ່ຽນພື້ນຫຼັງໃນລະຫວ່າງການໂທວີດີໂອ.

ໃນໜ້າຈໍເອັບໂທວີດີໂອ, ເປີດແຜງການແຈ້ງເຕືອນ, ຮູດລົງ ແລະ ຈາກນັ້ນແຕະ **ເອັບເຝັກໂທວີດີໂອ**.

-  : ຕັ້ງການຕັ້ງຄ່າຄືນໃໝ່.
-  : ເລືອກ ຫຼື ເພີ່ມສີ ຫຼື ຮູບພື້ນຫຼັງເພື່ອໃຊ້ໃນລະຫວ່າງໂທວີດີໂອ.
- ພື້ນຫຼັງ: ປ່ຽນ ຫຼື ເຮັດໃຫ້ພື້ນຫຼັງມີວິວໃນລະຫວ່າງໂທວີດີໂອ.
- ໃບໜ້າ: ນໍາໃຊ້ເອັບເຝັກຄວາມງາມກັບໃບໜ້າ.
- ໂທນສີ: ປັບໂທນສີ ແລະ ຄວາມແຈ້ງຂອງໜ້າຈໍ.
- ການຈັດຂອບອັດຕະໂນມັດ: ເປີດ ຫຼື ປິດຄຸນສົມບັດການຈັດກອບອັດຕະໂນມັດ. ເມື່ອທ່ານເປີດຄຸນສົມບັດນີ້, ອຸປະກອນຈະປ່ຽນມຸມຖ່າຍຮູບ ແລະ ຊຸມໂດຍອັດຕະໂນມັດໂດຍການຈົດຈໍາ ແລະ ການຕິດຕາມຜູ້ຄົນໃນລະຫວ່າງການໂທວີດີໂອ.



- ບາງຄຸນສົມບັດອາດຈະບໍ່ມີຢູ່ ຂຶ້ນຢູ່ກັບລຸ້ນ.
- ຄຸນສົມບັດບາງຢ່າງມີຢູ່ເມື່ອທ່ານໃຊ້ກ້ອງໜ້າເທົ່ານັ້ນ.

Dual Messenger

ຕິດຕັ້ງແອັບທິສອງ ແລະ ໃຊ້ສອງບັນຊີແບບແຍກກັນສໍາລັບແອັບຕົວສົ່ງຂໍ້ຄວາມດຽວກັນ.

1 ໃນໜ້າຈໍການຕັ້ງຄ່າ, ແຕະ ຄຸນສົມບັດຂັ້ນສູງ → Dual Messenger.

ແອັບທີ່ຮອງຮັບຈະປະກົດຂຶ້ນ.

2 ແຕະສະວິດທໍ່ຂອງແອັບ ເພື່ອຕິດຕັ້ງເພື່ອຕິດຕັ້ງແອັບທິສອງ.

ແອັບທິສອງຈະຖືກຕິດຕັ້ງ. ໂອຄອນແອັບທິສອງຈະຖືກສະແດງດ້ວຍ .

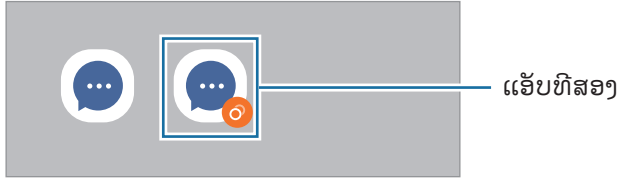

- ຄຸນສົມບັດ Dual Messenger ອາດຈະບໍ່ມີຢູ່ ຂຶ້ນຢູ່ກັບແອັບ.
- ບາງຄຸນສົມບັດຂອງແອັບອາດຈະຖືກຈຳກັດສໍາລັບແອັບທິສອງ.

ການຖອນຕິດຕັ້ງແອັບທິສອງ

1 ໃນໜ້າຈໍການຕັ້ງຄ່າ, ແຕະ ຄຸນສົມບັດຂັ້ນສູງ → Dual Messenger.

2 ແຕະສະວິດຂອງແອັບທີ່ທ່ານຕ້ອງການຖອນຕິດຕັ້ງ ແລະ ແຕະ ຖອນຕິດຕັ້ງ.

ຂໍ້ມູນທັງໝົດທີ່ກ່ຽວຂ້ອງກັບແອັບທິສອງຈະຖືກລຶບ.



ຖ້າທ່ານຖອນຕິດຕັ້ງແອັບທໍາອິດ, ແອັບທິສອງຈະຖືກລຶບເຊັ່ນດຽວກັນ.

ການມີສຸຂະພາບດີແບບດິຈິຕອລ ແລະ ການຄວບຄຸມໂດຍຜູ້ປົກຄອງ

ກວດເບິ່ງປະຫວັດຂອງການໃຊ້ອຸປະກອນຂອງທ່ານ ແລະ ໃຊ້ຄຸນສົມບັດເພື່ອປ້ອງກັນອຸປະກອນຂອງທ່ານຈາກການລົບກວນຊີວິດຂອງທ່ານ. ນອກຈາກນີ້ ທ່ານຍັງສາມາດຕັ້ງການຄວບຄຸມຂອງພີ່ແມ່ສໍາລັບລູກຂອງທ່ານ ແລະ ຈັດການການໃຊ້ດິຈິຕອລຂອງພວກເຂົາ.

ໃນໜ້າຈໍການຕັ້ງຄ່າ, ແຕະ **ການມີສຸຂະພາບດີແບບດິຈິຕອລ ແລະ ການຄວບຄຸມໂດຍຜູ້ປົກຄອງ**.

- **ເປົ້າໝາຍເວລາໜ້າຈໍ:** ຕັ້ງເປົ້າໝາຍໄວ້ວ່າວັນໜຶ່ງທ່ານຈະໃຊ້ອຸປະກອນຂອງທ່ານຫຼາຍປານໃດ.
- **ເຄື່ອງຕັ້ງເວລາຂອງແອັບ:** ຈຳກັດເວລາການນໍາໃຊ້ໃນແຕ່ລະວັນສໍາລັບແຕ່ລະແອັບໂດຍການຕັ້ງຕົວຕັ້ງເວລາ. ເມື່ອທ່ານຮອດຂີດຈຳກັດ, ແອັບຈະຖືກປິດ ແລະ ທ່ານບໍ່ສາມາດໃຊ້ມັນໄດ້.
- **ຈໍພາບການຂັບຂີ່:** ເປີດການຕິດຕາມການຂັບຂີ່ເພື່ອຕິດຕາມຈຳນວນເວລາທີ່ທ່ານໃຊ້ອຸປະກອນຂອງທ່ານໃນຂະນະທີ່ຂັບຂີ່.
- **ເຄື່ອງວັດການຢ່າງ:** ເປີດການຕິດຕາມການຢ່າງເພື່ອຕິດຕາມຈຳນວນເວລາທີ່ທ່ານໃຊ້ອຸປະກອນຂອງທ່ານໃນຂະນະທີ່ຢ່າງ.
- **ຈໍຕິດຕາມລະດັບສຽງ:** ເປີດການຕິດຕາມລະດັບສຽງເພື່ອປ້ອງກັນການໄດ້ຍິນຂອງທ່ານ.
- **ການຄວບຄຸມຂອງຜູ້ປົກຄອງ:** ຈັດການການໃຊ້ດິຈິຕອລຂອງລູກຂອງທ່ານ.

ການດູແລອຸປະກອນ

ຄຸນສົມບັດການດູແລອຸປະກອນໃຫ້ພາບລວມຂອງສະຖານະແບັດເຕີຣີ, ປ່ອນເກັບຂໍ້ມູນ, ຄວາມຈໍາ ແລະ ຄວາມປອດໄພລະບົບຂອງທ່ານ. ນອກຈາກນີ້ ທ່ານຍັງສາມາດປັບອຸປະກອນໃຫ້ເໝາະສົມໄດ້.

ໃນໜ້າຈໍການຕັ້ງຄ່າ, ແຕະ **ການດູແລອຸປະກອນ**.

- **ເພີ່ມປະສິດທິພາບດຽວນີ້:** ປິດແອັບທີ່ກຳລັງແລ່ນຢູ່ພື້ນຫຼັງ ຫຼື ໃຊ້ແບັດເຕີຣີໃນປະລິມານປົກກະຕິ ແລະ ສະແກນຫາແອັບທີ່ຂັດຂ້ອງ ແລະ ມາລແວເພື່ອເພີ່ມປະສິດທິພາບອຸປະກອນຂອງທ່ານ.
- **ແບັດເຕີຣີ:** ກວດເບິ່ງໄຟ ແລະ ເວລາທີ່ເຫຼືອຢູ່ຂອງແບັດເຕີຣີ ເພື່ອໃຊ້ອຸປະກອນ. ສໍາລັບອຸປະກອນທີ່ມີລະດັບໄຟແບັດເຕີຣີຕໍ່າ, ປະຢັດໄຟແບັດເຕີຣີໂດຍການເປີດຄຸນສົມບັດການປະຢັດໄຟ. ເບິ່ງ **ແບັດເຕີຣີ** ສໍາລັບຂໍ້ມູນເພີ່ມເຕີມ.

- **ບ່ອນເກັບຂໍ້ມູນ:** ກວດເບິ່ງສະຖານະຂອງບ່ອນເກັບຂໍ້ມູນທີ່ຖືກນຳໃຊ້ແລ້ວ ແລະ ທີ່ຍັງເຫຼືອ ແລະ ເພີ່ມບ່ອນເກັບຂໍ້ມູນໂດຍການລຶບໄຟລ໌ທີ່ບໍ່ຈຳເປັນ ເຊັ່ນ: ໄຟລ໌ໃນຖັງຂີ້ເຫຍື້ອ, ໄຟລ໌ທີ່ບໍ່ໄດ້ໃຊ້ ຫຼື ໄຟລ໌ທີ່ຊ້ຳກັນ ຫຼັງຈາກກວດເບິ່ງພວກມັນແລ້ວ.
- ☑ • ຄວາມຈູທີ່ມີຢູ່ຕົວຈິງຂອງບ່ອນເກັບຂໍ້ມູນພາຍໃນເຄື່ອງຈະໜ້ອຍກວ່າຄວາມຈູທີ່ລະບຸໄວ້ ເພາະວ່າລະບົບປະຕິບັດການ ແລະ ແອັບມາດຕະຖານຄອບຄອງສ່ວນໜຶ່ງຂອງບ່ອນເກັບຂໍ້ມູນ. ຄວາມຈູທີ່ມີຢູ່ອາດຈະປ່ຽນແປງເມື່ອທ່ານອັບເດດອຸປະກອນ.
- ທ່ານສາມາດເບິ່ງຄວາມຈູທີ່ມີຢູ່ຂອງບ່ອນເກັບຂໍ້ມູນພາຍໃນເຄື່ອງໃນສ່ວນຂໍ້ກຳນົດສຳລັບອຸປະກອນຂອງທ່ານໃນເວັບໄຊທ໌ຂອງຊຳຊຸງ.
- **ຄວາມຈຳ:** ກວດເບິ່ງການໃຊ້ງານໜ່ວຍຄວາມຈຳ ຫຼື ແຕະ ລ້າງດຽວນີ້ ເພື່ອເພີ່ມໜ່ວຍຄວາມຈຳດ້ວຍການຢຸດແອັບພິນໜຶ່ງ.
- **ການປົກປ້ອງແອັບ:** ສະແກນອຸປະກອນຂອງທ່ານສຳລັບມາລແວ ແລະ ກົດຈະກຳທີ່ໜ້າສົງໄສອື່ນໆເພື່ອໃຫ້ປອດໄພ.
- **ໂປຣໄຟລ໌ປະສິດທິພາບ:** ປ່ຽນໂໝດການປະຕິບັດງານໂດຍພິຈາລະນາຈາກຄວາມໄວໃນການປະມວນຜົນຂອງອຸປະກອນ, ອາຍຸໃຊ້ງານແບັດເຕີຣີ ແລະ ປະສິດທິພາບໃນການລະບາຍຄວາມຮ້ອນ.
- **ການເພີ່ມປະສິດທິພາບອັດຕະໂນມັດ:** ດຳເນີນການປັບໃຫ້ເໝາະສົມອັດຕະໂນມັດໂດຍການປິດແອັບພິນໜຶ່ງ ຫຼື ລ້າງຄວາມຈຳ, ເພື່ອໃຫ້ອຸປະກອນເປີດໃຊ້ໃນສະພາບທີ່ດີທີ່ສຸດ.
ແຕະ ການເປີດເຄື່ອງຄືນໃໝ່ອັດຕະໂນມັດ ເພື່ອຕັ້ງອຸປະກອນໃຫ້ປິດເປີດຄືນໃໝ່ໂດຍອັດຕະໂນມັດເມື່ອກວດພົບບັນຫາການປະຕິບັດງານ ຫຼື ໃນເວລາທີ່ທ່ານຕັ້ງ.
- **ອັບເດດຊອບແວ:** ອັບເດດຊອບແວຂອງອຸປະກອນຂອງທ່ານຜ່ານການບໍລິການເພີ່ມແວຜ່ານອາກາດ (FOTA). ນອກຈາກນີ້ ທ່ານຍັງສາມາດກຳນົດເວລາການອັບເດດຊອບແວ.
- **ການວິນິໄສ:** ທົດສອບອຸປະກອນຂອງທ່ານໂດຍໃຊ້ Samsung Members.
- **ໂໝດການບຳລຸງຮັກສາ:** ເປີດໂໝດການບຳລຸງຮັກສາເພື່ອປົກປ້ອງຄວາມເປັນສ່ວນຕົວຂອງທ່ານໃນຂະນະທີ່ຜູ້ອື່ນກຳລັງໃຊ້ອຸປະກອນຂອງທ່ານ, ເຊັ່ນ ເມື່ອທ່ານລົງມັນໄປສ້ອມແປງ.

ແອັບ

ຈັດການແອັບຂອງອຸປະກອນ ແລະ ປ່ຽນການຕັ້ງຄ່າຂອງພວກມັນ. ທ່ານສາມາດກວດເບິ່ງຂໍ້ມູນການນຳໃຊ້ຂອງແອັບ, ປ່ຽນການຕັ້ງຄ່າການແຈ້ງເຕືອນ ຫຼື ການອະນຸຍາດຂອງພວກມັນ ຫຼື ຖອນຕິດຕັ້ງ ຫຼື ປິດໃຊ້ງານແອັບທີ່ບໍ່ຈຳເປັນ.

ໃນໜ້າຈໍການຕັ້ງຄ່າ, ແຕະ **ແອັບ**.

ການຈັດການທົ່ວໄປ

ກຳນົດການຕັ້ງຄ່າລະບົບໃນອຸປະກອນຂອງທ່ານເອງ ຫຼື ຕັ້ງອຸປະກອນຄືນໃໝ່.

ໃນໜ້າຈໍການຕັ້ງຄ່າ, ແຕະ **ການຈັດການທົ່ວໄປ**.

- **ພາສາ:** ເລືອກພາສາຂອງອຸປະກອນ. ເບິ່ງ **ການເພີ່ມພາສາອຸປະກອນ** ສໍາລັບຂໍ້ມູນເພີ່ມເຕີມ.
- **ພາສາແອັບ:** ເລືອກພາສາທີ່ທ່ານຕ້ອງການໃຊ້ສໍາລັບແຕ່ລະແອັບ.
- **ຊຸດພາສາ:** ຈັດການ ຫຼື ດາວໂຫຼດຊຸດພາສາສໍາລັບຄຸນສົມບັດການປ້ອນຂໍ້ມູນສຽງ, ການປ່ຽນຂໍ້ຄວາມເປັນຄໍາເວົ້າ ແລະ ການແປ.
- **ວັນ ແລະ ເວລາ:** ເຂົ້າໃຊ້ ຫຼື ແກ້ໄຂການຕັ້ງຄ່າເພື່ອຄວບຄຸມວິທີທີ່ອຸປະກອນຈະສະແດງເວລາ ແລະ ວັນທີ.
 -  ຖ້າແບັດເຕີຣີຍັງຄົງມີໄຟຢູ່ຈົນເຕັມ, ເວລາ ແລະ ວັນທີຈະຖືກຕັ້ງຄືນໃໝ່.
- **ການຕັ້ງຄ່າ ຄົບອດຊໍາຊຸງ:** ປ່ຽນການຕັ້ງຄ່າສໍາລັບຄົບອດຊໍາຊຸງ.
- **ລາຍການຄົບອດ ແລະ ມາດຕະຖານ:** ເລືອກຄົບອດທີ່ຈະໃຊ້ໂດຍມາດຕະຖານ ແລະ ປ່ຽນການຕັ້ງຄ່າຄົບອດ.
- **ຄົບອດຈິງ:** ປ່ຽນການຕັ້ງຄ່າສໍາລັບຄົບອດພາຍນອກ.
- **ເມັ້າ ແລະ ແທັກເພດ:** ປ່ຽນການຕັ້ງຄ່າສໍາລັບເມັ້າ ຫຼື ແປ້ນຕິດຕາມພາຍນອກ.
- **ລະຫັດ, ລະຫັດຜ່ານ, ແລະ ຕີມໃສ່ອັດຕະໂນມັດ:** ປ່ຽນການບໍລິການທີ່ຕ້ອງການຂອງທ່ານ ຫຼື ຂັດການການບໍລິການທັງໝົດສໍາລັບລະຫັດຜ່ານ, ລະຫັດຜ່ານ ແລະ ຕີມໃສ່ອັດຕະໂນມັດ.
- **ຕັ້ງຄືນໃໝ່:** ຕັ້ງການຕັ້ງຄ່າອຸປະກອນຂອງທ່ານຄືນໃໝ່ ຫຼື ເຮັດການຕັ້ງຂໍ້ມູນໂຮງງານຄືນໃໝ່.
- **ການບໍລິການແບບກຳນົດເອງ:** ຕັ້ງເພື່ອຮັບເອົາການບໍລິການທີ່ເຮັດເປັນແບບສ່ວນຕົວຕາມຄວາມສົນໃຈຂອງທ່ານ ແລະ ວິທີທີ່ທ່ານໃຊ້ອຸປະກອນຂອງທ່ານ.
- **ຕິດຕໍ່ພວກເຮົາ:** ຖາມຄໍາຖາມ ຫຼື ກວດເບິ່ງຄໍາຖາມທີ່ຖາມເລື້ອຍໆ.

ການເພີ່ມພາສາອຸປະກອນ

ທ່ານສາມາດເພີ່ມພາສາເພື່ອໃຊ້ໃນອຸປະກອນຂອງທ່ານ.

- 1 ໃນໜ້າຈໍການຕັ້ງຄ່າ, ແຕະ **ການຈັດການທົ່ວໄປ** → **ພາສາ** → **ເພີ່ມພາສາ**.
ເພື່ອກວດເບິ່ງພາສາທັງໝົດທີ່ສາມາດຖືກເພີ່ມໄດ້, ແຕະ **⋮** → **ທຸກພາສາ**.
- 2 ເລືອກພາສາທີ່ຈະເພີ່ມ.
- 3 ເພື່ອຕັ້ງພາສາທີ່ເລືອກໄວ້ເປັນພາສາສາມາດຕະຖານ, ແຕະ **ຕັ້ງເປັນມາດຕະຖານ**. ເພື່ອຮັກສາການຕັ້ງຄ່າພາສາປະຈຸບັນ, ແຕະ **ຮັກສາປະຈຸບັນໄວ້**.
ພາສາທີ່ເລືອກໄວ້ຈະຖືກເພີ່ມໃສ່ລາຍການພາສາຂອງທ່ານ. ຖ້າທ່ານປ່ຽນແປງພາສາສາມາດຕະຖານ, ພາສາທີ່ເລືອກໄວ້ຈະຖືກເພີ່ມໃສ່ເບື້ອງເທິງສຸດຂອງລາຍການ.

ເພື່ອປ່ຽນພາສາສາມາດຕະຖານຈາກລາຍການພາສາຂອງທ່ານ, ເລືອກພາສາທີ່ທ່ານຕ້ອງການ ແລະ ແຕະ **ນໍາໃຊ້**. ຖ້າແອັບປັຽຮອງຮັບພາສາສາມາດຕະຖານ, ພາສາທີ່ຮອງຮັບຖັດໄປຢູ່ໃນລາຍການຈະຖືກໃຊ້.

ຄວາມສາມາດເຂົ້າໃຊ້

ກຳນົດຄ່າການຕັ້ງຄ່າຕ່າງໆເພື່ອປັບປຸງຄວາມສາມາດເຂົ້າໃຊ້ອຸປະກອນ. ເບິ່ງ **ຄວາມສາມາດເຂົ້າໃຊ້** ສໍາລັບຂໍ້ມູນເພີ່ມເຕີມ.

ໃນໜ້າຈໍການຕັ້ງຄ່າ, ແຕະ **ຄວາມສາມາດເຂົ້າໃຊ້**.

ອັບເດດຊອບແວ

ອັບເດດຊອບແວອຸປະກອນຂອງທ່ານຜ່ານການບໍລິການເພີ່ມແວຜ່ານອາກາດ (FOTA). ນອກຈາກນີ້ ທ່ານຍັງສາມາດກຳນົດເວລາການອັບເດດຊອບແວ.

ໃນໜ້າຈໍການຕັ້ງຄ່າ, ແຕະ **ອັບເດດຊອບແວ**.

- **ດາວໂຫຼດ ແລະ ຕິດຕັ້ງ:** ກວດຫາ ແລະ ຕິດຕັ້ງອັບເດດດ້ວຍຕົນເອງ.
- **ດາວໂຫຼດອັດຕະໂນມັດຜ່ານ Wi-Fi:** ຕັ້ງອຸປະກອນເພື່ອດາວໂຫຼດອັບເດດໂດຍອັດຕະໂນມັດ ເມື່ອເຊື່ອມຕໍ່ກັບເຄືອຂ່າຍກັບເຄືອຂ່າຍ Wi-Fi.
- **ອັບເດດຫຼ້າສຸດ:** ກວດເບິ່ງຂໍ້ມູນກ່ຽວກັບອັບເດດຊອບແວຫຼ້າສຸດ.



ຖ້າອັບເດດຊອບແວສຸກເສີນຖືກປ້ອງອອກເພື່ອຄວາມປອດໄພຂອງອຸປະກອນຂອງທ່ານ ແລະ ເພື່ອບລັອກໄພຄຸກຄາມດ້ານຄວາມປອດໄພປະເພດໃໝ່, ພວກມັນຈະຖືກຕິດຕັ້ງໂດຍອັດຕະໂນມັດໂດຍບໍ່ຕ້ອງມີການເຫັນດີຂອງທ່ານ.

ຂໍ້ມູນອັບເດດຄວາມປອດໄພ

ອັບເດດຄວາມປອດໄພມີໄວ້ເພື່ອເພີ່ມຄວາມປອດໄພຂອງອຸປະກອນຂອງທ່ານ ແລະ ບົກປ້ອງຂໍ້ມູນສ່ວນຕົວຂອງທ່ານ. ສໍາລັບອັບເດດຄວາມປອດໄພສໍາລັບລຸ້ນຂອງທ່ານ, ເຂົ້າເບິ່ງ security.samsungmobile.com.



ເວັບໄຊທ໌ຮອງຮັບບາງພາສາເທົ່ານັ້ນ.

ກ່ຽວກັບໂທລະສັບ

ເຂົ້າໃຊ້ຂໍ້ມູນໃນອຸປະກອນຂອງທ່ານ.

ໃນໜ້າຈໍການຕັ້ງຄ່າ, ແຕະ **ກ່ຽວກັບໂທລະສັບ**.

ເພື່ອປ່ຽນຊື່ອຸປະກອນຂອງທ່ານ, ແຕະ **ແກ້ໄຂ**.

- **ຂໍ້ມູນສະຖານະ:** ກວດເບິ່ງຂໍ້ມູນຕ່າງໆຂອງອຸປະກອນ, ເຊັ່ນ ສະຖານະແຜ່ນ SIM, Wi-Fi ທີ່ຢູ່ MAC ແລະ ເລກລໍາດັບ.
- **ຂໍ້ມູນທາງດ້ານກົດໝາຍ:** ເຂົ້າໃຊ້ຂໍ້ມູນທາງດ້ານກົດໝາຍທີ່ກ່ຽວຂ້ອງກັບອຸປະກອນ, ເຊັ່ນ ຂໍ້ມູນຄວາມປອດໄພ ແລະ ໃບອະນຸຍາດ open source.
- **ຂໍ້ມູນຊອບແວ:** ເຂົ້າໃຊ້ຂໍ້ມູນຊອບແວຂອງອຸປະກອນ, ເຊັ່ນ ເວີຊັນລະບົບປະຕິບັດການຂອງມັນ ແລະ ເວີຊັນເພີມແວ.
- **ຂໍ້ມູນແບັດເຕີຣີ:** ກວດເບິ່ງຂໍ້ມູນແບັດເຕີຣີ, ເຊັ່ນ ຄວາມຈຸຂອງແບັດເຕີຣີ.

ແຈ້ງການການນໍາໃຊ້

ຂໍ້ຄວນລະວັງສໍາລັບການໃຊ້ອຸປະກອນ

ກະລຸນາອ່ານປຶ້ມຄູ່ມືນີ້ເມື່ອໃຊ້ອຸປະກອນ ເພື່ອຮັບປະກັນຄວາມປອດໄພ ແລະ ການໃຊ້ທີ່ຖືກຕ້ອງ.



- ຄໍາອະທິບາຍຈະຂຶ້ນຢູ່ກັບການຕັ້ງຄ່າມາດຕະຖານຂອງອຸປະກອນ.
- ບາງເນື້ອໃນອາດຈະແຕກຕ່າງຈາກອຸປະກອນຂອງທ່ານ ຂຶ້ນຢູ່ກັບພາກພື້ນ, ຜູ້ໃຫ້ການບໍລິການ, ການລະບຸລາຍລະອຽດຂອງລຸ້ນ ຫຼື ຊອບແວຂອງອຸປະກອນ.
- ອຸປະກອນອາດຕ້ອງການການເຊື່ອມຕໍ່ກັບ Wi-Fi ຫຼື ເຄືອຂ່າຍມືຖື ເມື່ອໃຊ້ແອັບ ຫຼື ຄຸນສົມບັດບາງຢ່າງ.
- ເນື້ອໃນ (ເນື້ອໃນທີ່ມີຄຸນນະພາບສູງ) ທີ່ຈໍາເປັນຕ້ອງມີການນໍາໃຊ້ CPU ແລະ ຄວາມຈໍາສູງ ຈະກະທົບຕໍ່ການປະຕິບັດງານໂດຍລວມຂອງອຸປະກອນ. ແອັບທີ່ກ່ຽວຂ້ອງກັບເນື້ອໃນອາດຈະໃຊ້ບໍ່ໄດ້ຢ່າງຖືກຕ້ອງ ຂຶ້ນຢູ່ກັບການລະບຸລາຍລະອຽດຂອງອຸປະກອນ ແລະ ສະພາບແວດລ້ອມທີ່ມັນຖືກໃຊ້ງານຢູ່.
- ຊໍາຊຸງບໍ່ຮັບຜິດຊອບຕໍ່ບັນຫາດ້ານການປະຕິບັດງານທີ່ເກີດຈາກແອັບທີ່ສະໜອງໃຫ້ໂດຍຜູ້ໃຫ້ບໍລິການອື່ນນອກເໜືອຈາກຊໍາຊຸງ.
- ຊໍາຊຸງບໍ່ຮັບຜິດຊອບຕໍ່ບັນຫາດ້ານການປະຕິບັດງານ ຫຼື ຄວາມເຂົ້າກັນບໍ່ໄດ້ທີ່ເກີດຈາກການຕັ້ງຄ່າການລົງທະບຽນທີ່ຖືກແກ້ໄຂ ຫຼື ຊອບແວລະບົບປະຕິບັດການທີ່ຖືກປັບປຸງ. ການພະຍາຍາມທີ່ຈະກາກຳນົດລະບົບປະຕິບັດການເອງອາດເຮັດໃຫ້ອຸປະກອນ ຫຼື ແອັບໃຊ້ງານຢ່າງບໍ່ຖືກຕ້ອງ.
- ຊອບແວ, ແຫຼ່ງສຽງ, ວອລເປເປີ, ຮູບ ແລະ ມີເດຍອື່ນທີ່ໃຫ້ມາພ້ອມກັບອຸປະກອນນີ້ໄດ້ຮັບອະນຸຍາດໃຫ້ໃຊ້ງານແບບຈໍາກັດ. ການແຍກ ແລະ ການໃຊ້ວັດສະດຸເຫຼົ່ານີ້ເພື່ອຈຸດປະສົງທາງດ້ານການຄ້າ ຫຼື ຈຸດປະສົງອື່ນໆເປັນການລະເມີດກົດໝາຍວ່າດ້ວຍລິຂະສິດ. ຜູ້ໃຊ້ຕ້ອງຮັບຜິດຊອບທັງໝົດຕໍ່ກັບການໃຊ້ມີເດຍແບບຜິດກົດໝາຍ.
- ທ່ານອາດຈະຕ້ອງເສຍຄ່າໃຊ້ຈ່າຍເພີ່ມເຕີມສໍາລັບການບໍລິການດາຕ້າ ເຊັ່ນ: ການສົ່ງຂໍ້ຄວາມ, ການອັບໂຫຼດ ແລະ ການດາວໂຫຼດ, ການຊົງຄໍອັດຕະໂນມັດ ຫຼື ການໃຊ້ການບໍລິການຈຸດທີ່ຕັ້ງຂຶ້ນຢູ່ກັບແຜນຂໍ້ມູນຂອງທ່ານ. ສໍາລັບການໂອນຂໍ້ມູນຂະໜາດໃຫຍ່, ຂໍແນະນໍາໃຫ້ໃຊ້ຄຸນສົມບັດ Wi-Fi.
- ແອັບມາດຕະຖານທີ່ມາພ້ອມກັບອຸປະກອນອາດຈະມີການອັບເດດ ແລະ ອາດຈະປັບຮອງຮັບອີກຕໍ່ໄປ ໂດຍບໍ່ຕ້ອງມີແຈ້ງການກ່ອນ.
- ການແກ້ໄຂລະບົບປະຕິບັດການຂອງອຸປະກອນ ຫຼື ການຕິດຕັ້ງຊອບແວຈາກແຫຼ່ງທີ່ບໍ່ເປັນທາງການອາດເຮັດໃຫ້ອຸປະກອນເກີດຂໍ້ຂັດຂ້ອງ ແລະ ຂໍ້ມູນເສຍຫາຍ ຫຼື ສູນເສຍໄດ້. ການກະທໍາເຫຼົ່ານີ້ເປັນການລະເມີດຂໍ້ຕົກລົງໄປອະນຸຍາດຂອງຊໍາຊຸງ ແລະ ຈະເຮັດໃຫ້ການຮັບປະກັນຂອງທ່ານເປັນໂມຄະ.

- ທ່ານສາມາດເຫັນໜ້າຈໍໄດ້ຢ່າງຊັດເຈນ ເຖິງແມ່ນວ່າຈະຢູ່ບ່ອນແສງແດດກາງແຈ້ງທີ່ຈໍາ ໂດຍການປັບປຸງນຸ່ງຄວາມຄົມຊັດ ໂດຍອັດຕະໂນມັດຕາມສະພາບແວດລ້ອມໂດຍລວມ. ຍ້ອນວ່າລັກສະນະຂອງຜະລິດຕະພັນ, ການສະແດງກຣາຟິກແບບຄົງທີ່ ເປັນໄລຍະເວລານານອາດເຮັດໃຫ້ເກີດພາບຊ້ອນ (ໜ້າຈໍໄໝ້) ຫຼື ເງົາມົດໄດ້.
 - ຂໍແນະນໍາປັບໃຫ້ໃຊ້ກຣາຟິກແບບຄົງທີ່ໃນສ່ວນໃດສ່ວນໜຶ່ງ ຫຼື ທັງໝົດຂອງໜ້າຈໍເປັນໄລຍະເວລາດົນ ແລະ ປົດໜ້າຈໍເມື່ອ ປັບໄດ້ໃຊ້ອຸປະກອນ.
 - ທ່ານສາມາດຕັ້ງໜ້າຈໍ ເພື່ອປົດໂດຍອັດຕະໂນມັດ ເມື່ອທ່ານກໍາລັງປັບໃຊ້ມັນ. ເປີດ **ຕັ້ງຄ່າ**, ແຕະ **ຈໍສະແດງຜົນ** → **ໝົດ ເວລາໜ້າຈໍ** ແລະ ຈາກນັ້ນເລືອກຄວາມຍາວຂອງເວລາທີ່ທ່ານຕ້ອງການໃຫ້ອຸປະກອນລໍຖ້າກ່ອນປົດໜ້າຈໍ.
 - ເພື່ອຕັ້ງໜ້າຈໍໃນການປັບປຸງຄວາມແຈ້ງໂດຍອັດຕະໂນມັດຕາມສະພາບແວດລ້ອມອ້ອມຂ້າງ, ເປີດ **ຕັ້ງຄ່າ**, ແຕະ **ຈໍ ສະແດງຜົນ** ແລະ ຈາກນັ້ນແຕະສະວິດ **ຄວາມແຈ້ງທີ່ປັບໄດ້** ເພື່ອເປີດມັນ.
- ອຸປະກອນບາງຢ່າງຕ້ອງໄດ້ຮັບການອະນຸຍາດຈາກຄະນະກຳມະການການສື່ສານຂອງລັດຖະບານກາງ (FCC), ຂຶ້ນຢູ່ກັບພາກ ພື້ນ ຫຼື ລຸ້ນ.

ຖ້າອຸປະກອນຂອງທ່ານຖືກອະນຸຍາດໂດຍ FCC ແລ້ວ, ທ່ານສາມາດກວດເບິ່ງ FCC ID ຂອງອຸປະກອນໄດ້. ເພື່ອເຂົ້າໃຊ້ FCC ID, ເປີດ **ຕັ້ງຄ່າ** ແລະ ແຕະ **ກ່ຽວກັບໂທລະສັບ** → **ຂໍ້ມູນສະຖານະ**. ຖ້າອຸປະກອນຂອງທ່ານບໍ່ມີ FCC ID, ມັນໝາຍຄວາມວ່າ ອຸປະກອນບໍ່ໄດ້ຮັບອະນຸຍາດໃຫ້ຂາຍໃນສະຫາລັດອາເມລິກາ ຫຼື ດິນແດນຂອງສະຫາລັດ ແລະ ອາດຈະນໍາໄປຍັງສະຫາລັດ ອາເມລິກາສໍາລັບໃຊ້ສ່ວນຕົວຂອງຜູ້ເປັນເຈົ້າຂອງເທົານັ້ນ.
- ຫ້າມໃຊ້ເຄື່ອງສົ່ງສັນຍານແຖບຄື້ນກວ້າງພິເສດ (UWB) ເມື່ອຢູ່ເທິງເຮືອບິນ ຫຼື ກໍາປັ່ນ. ເມື່ອທ່ານເປີດໂໝດເຮືອບິນ, ຄຸນສົມບັດ UWB ຈະຖືກປິດ. (Galaxy S24 Ultra, Galaxy S24+)
- ແບນວິດທີ່ຮອງຮັບໂດຍອຸປະກອນອາດແຕກຕ່າງກັນໄປ ຂຶ້ນຢູ່ກັບພາກພື້ນ ຫຼື ຜູ້ໃຫ້ບໍລິການ.
- ການມີຢູ່ຂອງເຄືອຂ່າຍ 5G ອາດແຕກຕ່າງກັນໄປ ຂຶ້ນຢູ່ກັບລຸ້ນ, ປະເທດ, ຜູ້ໃຫ້ບໍລິການເຄືອຂ່າຍ ແລະ ສະພາບແວດລ້ອມ ຂອງຜູ້ໃຊ້.

- ອຸປະກອນຂອງທ່ານມີແມ່ເຫຼັກ. ເກັບມັນໃຫ້ຫ່າງຈາກບັດເຄຣດິດ, ອຸປະກອນການແພດທີ່ຝັງໃນຮ່າງກາຍ ແລະ ອຸປະກອນອື່ນໆທີ່ອາດໄດ້ຮັບຜົນກະທົບຈາກແມ່ເຫຼັກ. ໃນກໍລະນີຂອງອຸປະກອນທາງການແພດ, ຮັກສາອຸປະກອນຂອງທ່ານໃຫ້ຫ່າງອອກຫຼາຍກວ່າ 15 cm. ຢຸດໃຊ້ອຸປະກອນຂອງທ່ານຖ້າທ່ານສັງໄສວ່າມີການແຊກແຊງໃດໆກັບອຸປະກອນທາງການແພດຂອງທ່ານ ແລະ ປົກສາແພດ ຫຼື ຜູ້ຜະລິດອຸປະກອນທາງການແພດຂອງທ່ານ.

ໄອຄອນກ່ຽວກັບຄໍາແນະນໍາ

-  **ຄໍາເຕືອນ:** ສະຖານະການທີ່ອາດເຮັດໃຫ້ເກີດການບາດເຈັບຕໍ່ຕົວທ່ານເອງ ຫຼື ຜູ້ອື່ນ
-  **ການເຕືອນ:** ສະຖານະການທີ່ອາດເຮັດໃຫ້ເກີດຄວາມເສຍຫາຍຕໍ່ອຸປະກອນຂອງທ່ານ ຫຼື ອຸປະກອນອື່ນໆ
-  **ແຈ້ງການ:** ໝາຍເຫດ, ເຄັດລັບການນໍາໃຊ້ ຫຼື ຂໍ້ມູນເພີ່ມເຕີມ

ບັນທຶກກ່ຽວກັບເນື້ອໃນແພັກເກດ ແລະ ອຸປະກອນເສີມ

ເບິ່ງຄໍາແນະນໍາເລີ່ມຕົ້ນໂດຍຫຍໍ້ສໍາລັບເນື້ອໃນແພັກເກດ.

- ລາຍການທີ່ມາພ້ອມກັບອຸປະກອນ ແລະ ອຸປະກອນເສີມທີ່ມີຢູ່ໃນໜຶ່ງອາດຈະແຕກຕ່າງກັນ ຂຶ້ນຢູ່ກັບພາກພື້ນ ຫຼື ຜູ້ໃຫ້ບໍລິການ.
- ລາຍການທີ່ມາພ້ອມຖືກອອກແບບສໍາລັບອຸປະກອນນີ້ເທົ່ານັ້ນ ແລະ ອາດຈະບໍ່ເຂົ້າກັນໄດ້ກັບອຸປະກອນອື່ນ.
- ຮູບຮ່າງ ແລະ ການລະບຸລາຍລະອຽດອາດຈະມີການປ່ຽນແປງໂດຍປັດໄຈມີການແຈ້ງກ່ອນ.
- ທ່ານສາມາດຊື້ອຸປະກອນເສີມເພີ່ມເຕີມຈາກຕົວແທນຈໍາໜ່າຍຊໍາຊຸງໃນທ້ອງຖິ່ນຂອງທ່ານ. ເບິ່ງໃຫ້ແນ່ໃຈວ່າພວກມັນເຂົ້າກັນໄດ້ກັບອຸປະກອນກ່ອນຊື້.
- ໃຊ້ອຸປະກອນເສີມທີ່ຮັບຮອງຈາກຊໍາຊຸງ. ການໃຊ້ອຸປະກອນເສີມທີ່ບໍ່ຖືກຮັບຮອງອາດເຮັດໃຫ້ເກີດບັນຫາ ແລະ ຄວາມຜິດປົກກະຕິໃນການປະຕິບັດງານ ທີ່ບໍ່ໄດ້ຮັບການຄຸ້ມຄອງຕາມການຮັບປະກັນ.
- ການມີຢູ່ຂອງອຸປະກອນເສີມທັງໝົດອາດມີການປ່ຽນແປງ ຂຶ້ນກັບບໍລິສັດຜູ້ຜະລິດທັງໝົດ. ສໍາລັບຂໍ້ມູນເພີ່ມເຕີມກ່ຽວກັບອຸປະກອນເສີມທີ່ມີຢູ່, ໃຫ້ເບິ່ງເວັບໄຊທ໌ຊໍາຊຸງ.
- ຊຸດຫູພັງ (USB ປະເພດ-C) ທີ່ຮອງຮັບຜົນຮັບທາງດິຈິຕອລສາມາດໃຊ້ກັບອຸປະກອນໄດ້. ຢ່າງໃດກໍຕາມ, ອຸປະກອນອາດຈະເຂົ້າກັນບໍ່ໄດ້ກັບຊຸດຫູພັງທີ່ໃຊ້ວິທີການສົ່ງອອກສຽງທີ່ແຕກຕ່າງກັນ ຫຼື ທີ່ຜະລິດໂດຍຜູ້ຜະລິດທີ່ແຕກຕ່າງກັນ.
- ສາຍ USB ທີ່ໃຫ້ມາຮອງຮັບການສາກສູງເຖິງ 3 A. ບໍລວມເຄື່ອງສາກ. ສໍາລັບປະສິດທິພາບການສາກທີ່ດີທີ່ສຸດ, ໃຊ້ເຄື່ອງສາກ 45 W ຂອງຊໍາຊຸງທີ່ເປັນທາງການ ແລະ ສາຍ USB ທີ່ເຂົ້າກັນໄດ້, ເຊິ່ງຂາຍແຍກຕ່າງຫາກ. (Galaxy S24 Ultra, Galaxy S24+)
- ສາຍ USB ທີ່ໃຫ້ມາຮອງຮັບການສາກສູງເຖິງ 3 A. ບໍລວມເຄື່ອງສາກ. (Galaxy S24)

ການຮັກສາປັ້ງໃຫ້ຖືກນໍ້າແລະຝຸ່ນ

ອຸປະກອນຂອງທ່ານກັນນໍ້າ ແລະ ກັນຝຸ່ນໄດ້ ແລະ ເປັນໄປຕາມມາດຕະຖານສາກົນດັ່ງຕໍ່ໄປນີ້.

- ການຮັບຮອງການຈັດອັນດັບການກັນນໍ້າ IP68: ອີງຕາມຂໍ້ກຳນົດຂອງມາດຕະຖານ IEC 60529, ມັນຖືກທົດສອບໃນນໍ້າຈືດ 15–35°C, 86–106 kPa, 1,5 m ເປັນເວລາ 30 ນາທີ ໂດຍບໍ່ຕ້ອງຍ້າຍ.

ທ່ານຈະຕ້ອງປະຕິບັດຕາມຄໍາແນະນໍາເພື່ອຮັກສາຄວາມສາມາດໃນການກັນນໍ້າ ແລະ ກັນຝຸ່ນຂອງອຸປະກອນຂອງທ່ານ.

- ຢ່າໃຫ້ອຸປະກອນສໍາຜັດກັບນໍ້າໃນສະ ຫຼື ນໍ້າທະເລ.
- ຖ້າອຸປະກອນໄດ້ຖືກສໍາຜັດກັບນໍ້າທີ່ບໍ່ສະອາດ ຫຼື ຂອງແຫຼວອື່ນໆ ເຊັ່ນ ນໍ້າສະບູ, ນໍ້າມັນ, ນໍ້າຫອມ, ຄືມກັນແດດ, ນໍ້າຢາລ້າງມື, ຜະລິດຕະພັນເຄມີ ເຊັ່ນ ເຄື່ອງສໍາອາງ ຫຼື ຂອງແຫຼວທີ່ມີເຫຼົ້າ, ອະນາໄມອຸປະກອນດ້ວຍນໍ້າຈືດທີ່ບໍ່ໄຫຼ, ເຊັດມັນດ້ວຍຜ້ານຸ້ມ ແລະ ສະອາດ ແລະ ຈາກນັ້ນເຊັດມັນໃຫ້ແຫ້ງຢ່າງລະອຽດກ່ອນໃຊ້ງານເພື່ອຮັກສາລະດັບການກັນນໍ້າ.
- ຢ່າໃຫ້ອຸປະກອນສໍາຜັດກັບ ນໍ້າທີ່ໄຫຼແຮງ. ແຮງດັນນໍ້າທີ່ເພີ່ມຂຶ້ນຢ່າງກະທັນຫັນອາດເກີນລະດັບການກັນນໍ້າທີ່ຮັບປະກັນໄດ້.
- ໃນສະຖານທີ່ ເຊັ່ນ ການອົບອາຍນໍ້າ ຫຼື ຫ້ອງອົບອາຍນໍ້າ, ປະສິດທິພາບການກັນນໍ້າອາດເສຍຫາຍ ຍ້ອນການປ່ຽນແປງອຸນຫະພູມຢ່າງກະທັນຫັນ.
- ຖ້າອຸປະກອນຖືກກະແທກຈາກພາຍນອກ ຫຼື ເສຍຫາຍ, ການກັນນໍ້າຂອງອຸປະກອນອາດຫຼຸດລົງ.

ຖ້າອຸປະກອນຖືກນໍ້າ ຫຼື ສິ່ງທີ່ເປັນມົນລະພິດ, ໃຫ້ປະຕິບັດຕາມຄໍາແນະນໍາ:

- ເຊັດອຸປະກອນດ້ວຍຜ້ານຸ້ມ ແລະ ສະອາດ ແລະ ຈາກນັ້ນເຊັດມັນໃຫ້ແຫ້ງຢ່າງລະອຽດ.
- ຖ້າໄມໂຄຣໂຟນ ຫຼື ລໍາໂພງໆບໍ່ແຫ້ງໝົດ, ມັນອາດຈະສົ່ງຜົນໃຫ້ສຽງບໍ່ຊັດເຈນໃນລະຫວ່າງການໂທ.
- ໜ້າຈໍ ແລະ ຄຸນສົມບັດອື່ນໆອາດຈະໃຊ້ງານບໍ່ໄດ້ຢ່າງເປັນປົກກະຕິຖ້າອຸປະກອນຖືກໃຊ້ໃນນໍ້າ.
- ຢ່າເຊື່ອມຕໍ່ເຄື່ອງສາກ ຫຼື ອຸປະກອນເສີມໃດໜຶ່ງຈົນກວ່າອຸປະກອນຈະແຫ້ງໝົດ. ອຸປະກອນສາມາດເສຍຫາຍໄດ້ຖ້າອຸປະກອນເສີມ ຫຼື ເຄື່ອງສາກຖືກເຊື່ອມຕໍ່ເມື່ອແຈ້ກອະເນກປະສົງຍັງບໍ່ແຫ້ງເທື່ອ.

ຄວາມສາມາດໃນການກັນນໍ້າ ແລະ ຝຸ່ນຂອງອຸປະກອນ Samsung Galaxy ຂອງທ່ານບໍ່ຄົງທົນຖາວອນ ແລະ ອາດຈະຫຼຸດລົງເມື່ອເວລາຜ່ານໄປ ເນື່ອງຈາກຄວາມຊໍາລຸດຊຸດໂຊມ.

ສະຖານະການ ແລະ ການແກ້ໄຂບັນຫາທີ່ມີຄວາມຮ້ອນເກີນ ໄປໃນອຸປະກອນ

ເມື່ອອຸປະກອນຮ້ອນຂຶ້ນໃນຂະນະທີ່ກຳລັງສາກແບັດເຕີຣີ

ໃນຂະນະທີ່ກຳລັງສາກ, ອຸປະກອນ ແລະ ເຄື່ອງສາກອາດຈະຮ້ອນ. ໃນລະຫວ່າງສາກແບບໄວເລສ ຫຼື ການສາກດ່ວນ, ອຸປະກອນອາດຈະຮູ້ສຶກຮ້ອນຂຶ້ນເມື່ອສຳເລັດ. ສິ່ງນີ້ບໍ່ໄດ້ສົ່ງຜົນກະທົບຕໍ່ອາຍຸໃຊ້ງານ ຫຼື ການປະຕິບັດງານຂອງອຸປະກອນ ແລະ ຢູ່ໃນໄລຍະການປະຕິບັດງານປົກກະຕິຂອງອຸປະກອນ. ຖ້າແບັດເຕີຣີຮ້ອນເກີນໄປ, ຄວາມໄວການສາກອາດຈະຫຼຸດລົງ ຫຼື ເຄື່ອງສາກອາດຈະຢຸດສາກ.

ເຮັດສິ່ງຕໍ່ໄປນີ້ ເມື່ອອຸປະກອນຮ້ອນຂຶ້ນ:

- ຕັດເຊື່ອມຕໍ່ເຄື່ອງສາກຈາກອຸປະກອນ ແລະ ປິດແອັບໃດໜຶ່ງທີ່ແລ່ນຢູ່. ລໍຖ້າໃຫ້ອຸປະກອນເຢັນລົງ ແລະ ຈາກນັ້ນເລີ່ມຕົ້ນສາກອຸປະກອນອີກຄັ້ງ.
- ຖ້າສ່ວນລຸ່ມຂອງອຸປະກອນຮ້ອນເກີນໄປ, ມັນອາດຈະເປັນຍ້ອນວ່າສາຍ USB ທີ່ເຊື່ອມຕໍ່ເສຍຫາຍ. ປຸງແທນສາຍ USB ທີ່ເສຍຫາຍດ້ວຍສາຍໃໝ່ທີ່ຜ່ານການຮັບຮອງຈາກຊຳຊາງ.
- ເມື່ອໃຊ້ເຄື່ອງສາກແບບໄວເລສ, ຢ່າວາງວັດຖຸແປກປອມ, ເຊັ່ນ ວັດຖຸໂລຫະ, ແມ່ເຫຼັກ ແລະ ບັດທີ່ມີແຖບແມ່ເຫຼັກໄວ້ລະຫວ່າງອຸປະກອນ ແລະ ເຄື່ອງສາກແບບໄວເລສ.



ຄຸນສົມບັດການສາກແບບໄວເລສ ຫຼື ການສາກດ່ວນມີຢູ່ໃນລຸ້ນທີ່ຮອງຮັບເທົ່ານັ້ນ.

ເມື່ອອຸປະກອນຮ້ອນຂຶ້ນໃນລະຫວ່າງໃຊ້ງານ

ເມື່ອທ່ານໃຊ້ຄຸນສົມບັດ ຫຼື ແອັບທີ່ຕ້ອງການພະລັງງານຫຼາຍຂຶ້ນ ຫຼື ໃຊ້ມັນເປັນເວລານານ, ອຸປະກອນຂອງທ່ານອາດຈະຮ້ອນຂຶ້ນເປັນການຊົ່ວຄາວ ຍ້ອນການໃຊ້ແບັດເຕີຣີເພີ່ມຂຶ້ນ. ປິດແອັບໃດໜຶ່ງທີ່ແລ່ນຢູ່ ແລະ ຢ່າໃຊ້ອຸປະກອນເປັນເວລາໄລຍະໜຶ່ງ.

ໃຫ້ເບິ່ງຕົວຢ່າງສະຖານະການຕໍ່ໄປນີ້ ເຊິ່ງອຸປະກອນອາດຈະຮ້ອນເກີນໄປ.

- ໃນລະຫວ່າງການຕັ້ງທຳອິດຫຼັງຈາກຊື້ ຫຼື ເມື່ອກຳລັງຮີສະຕໍຣີສະຕໍຂໍ້ມູນ
- ເມື່ອກຳລັງດາວໂຫຼດໄຟລ໌ຂະໜາດໃຫຍ່

- ເມື່ອກໍາລັງໃຊ້ແອັບທີ່ຕ້ອງການພະລັງງານຫຼາຍຂຶ້ນ ຫຼື ກໍາລັງໃຊ້ແອັບເປັນໄລຍະເວລານານ
 - ເມື່ອກໍາລັງຫຼິ້ນເກມຄຸນນະພາບສູງເປັນໄລຍະເວລານານ
 - ເມື່ອກໍາລັງບັນທຶກວິດີໂອເປັນໄລຍະເວລານານ
 - ເມື່ອກໍາລັງສະຕຣີມິງວິດີໂອໃນຂະນະທີ່ໃຊ້ການຕັ້ງຄ່າຄວາມແຈ້ງສູງສຸດ
 - ເມື່ອກໍາລັງເຊື່ອມຕໍ່ກັບ TV
- ໃນຂະນະທີ່ກໍາລັງເຮັດຫຼາຍໜ້າວຽກ (ຫຼື ເມື່ອກໍາລັງເປີດໃຊ້ຫຼາຍແອັບໃນພື້ນຫຼັງ)
 - ເມື່ອກໍາລັງໃຊ້ຫລາຍໜ້າຕ່າງ
 - ເມື່ອກໍາລັງອັບເດດ ຫຼື ຕິດຕັ້ງແອັບໃນຂະນະທີ່ບັນທຶກວິດີໂອ
 - ເມື່ອກໍາລັງດາວໂຫຼດໄຟລ໌ຂະໜາດໃຫຍ່ໃນລະຫວ່າງໂທວິດີໂອ
 - ເມື່ອກໍາລັງບັນທຶກວິດີໂອໃນຂະນະທີ່ໃຊ້ແອັບການກຳນົດທິດທາງ
- ເມື່ອກໍາລັງໃຊ້ຂໍ້ມູນໃນປະລິມານຫຼາຍສຳລັບການຊົງຄໍາກັບຄລາວ, ອີເມລ໌ ຫຼື ບັນຊີອື່ນໆ
- ເມື່ອກໍາລັງໃຊ້ແອັບການກຳນົດທິດທາງໃນລົດ ໃນຂະນະທີ່ອຸປະກອນຖືກວາງຖືກແສງແດດໂດຍກົງ
- ເມື່ອກໍາລັງໃຊ້ຮັອດສະປັອດມິຖີ ແລະ ຄຸນສົມບັດການເຊື່ອມໂຍງ
- ເມື່ອກໍາລັງໃຊ້ອຸປະກອນໃນພື້ນທີ່ທີ່ມີສັນຍານອ່ອນ ຫຼື ບໍ່ມີສັນຍານ
- ເມື່ອກໍາລັງສາກແບັດເຕີຣີດ້ວຍສາຍ USB ທີ່ເສຍຫາຍ
- ເມື່ອແຈ້ງອະເນກປະສົງຂອງອຸປະກອນເສຍຫາຍ ຫຼື ສຳຜັດກັບວັດຖຸແປກປອມ, ເຊັ່ນ ຂອງແຫຼວ, ຝຸນ, ຜົງໂລຫະ ແລະ ໄສ້ສໍດໍາ
- ເມື່ອທ່ານກໍາລັງໂຣມມິງ

ເຮັດສິ່ງດັ່ງຕໍ່ໄປນີ້ ເມື່ອອຸປະກອນຮ້ອນຂຶ້ນ:

- ໃຫ້ອຸປະກອນອັບເດດດ້ວຍຊອບແວຫຼ້າສຸດຕໍ່ໄປ.
- ຄວາມຂັດແຍ່ງລະຫວ່າງແອັບທີ່ແລ່ນຢູ່ອາດຈະເຮັດໃຫ້ອຸປະກອນຮ້ອນຂຶ້ນ. ປິດເປີດອຸປະກອນຄືນໃໝ່.
- ປິດ Wi-Fi, GPS ແລະ ຄຸນສົມບັດບລູທູດ ເມື່ອບໍ່ໄດ້ໃຊ້ພວກມັນ.
- ປິດແອັບທີ່ມີການນໍາໃຊ້ແບັດເຕີຣີເພີ່ມຂຶ້ນ ຫຼື ທີ່ແລ່ນໃນພື້ນຫຼັງເມື່ອບໍ່ໄດ້ໃຊ້.
- ລຶບໄຟລ໌ທີ່ບໍ່ຈຳເປັນ ຫຼື ແອັບທີ່ບໍ່ໄດ້ໃຊ້.
- ຫຼຸດຄວາມແຈ້ງໜ້າຈໍລົງ.
- ຖ້າອຸປະກອນຮ້ອນເກີນໄປ ຫຼື ຮູ້ສຶກຮ້ອນເປັນໄລຍະເວລານານ, ຢ່າໃຊ້ມັນໄລຍະໜຶ່ງ. ຖ້າອຸປະກອນສືບຕໍ່ຮ້ອນຂຶ້ນ, ຕິດຕໍ່ສູນບໍລິການຂອງຊຳຊຸງ ຫຼື ສູນບໍລິການທີ່ໄດ້ຮັບອະນຸຍາດ.

ຂໍ້ຄວນລະວັງສໍາລັບອຸປະກອນທີ່ຮ້ອນເກີນໄປ

ຖ້າທ່ານເລີ່ມຮູ້ສຶກເຖິງຄວາມບໍ່ສະດວກສະບາຍ ຍ້ອນອຸປະກອນຮ້ອນເກີນໄປ, ຢຸດໃຊ້ອຸປະກອນ.

ເມື່ອອຸປະກອນຮ້ອນຂຶ້ນ, ຄຸນສົມບັດ ແລະ ການປະຕິບັດງານອາດຈະຖືກຈຳກັດ ຫຼື ອຸປະກອນອາດຈະປົດເພື່ອໃຫ້ເຢັນລົງ. ຄຸນສົມບັດ ມີຢູ່ໃນລຸ້ນທີ່ຮອງຮັບເທົ່ານັ້ນ.

- ຖ້າອຸປະກອນຮ້ອນເກີນໄປ, ຄວາມແຈ້ງຂອງໜ້າຈໍ, ອັດຕາການຮີເຟຣຊໜ້າຈໍ ແລະ ຄວາມໄວຂອງການປະຕິບັດງານຈະຖືກຈຳກັດເພື່ອຫຼຸດອຸນຫະພູມອຸປະກອນລົງ. ເຖິງແມ່ນວ່າໄອຄອນສັນຍານການສາກແບັດເຕີຣີຈະປະກົດຂຶ້ນ, ການສາກອາດຈະຊ້າ. ເມື່ອການສາກຢຸດ ຍ້ອນອຸນຫະພູມຂອງອຸປະກອນສູງຂຶ້ນ, ໄອຄອນຕົວຊີ້ບອກແບັດເຕີຣີຈະກະພົບ.
- ຖ້າອຸປະກອນຮອດອຸນຫະພູມທີ່ກຳນົດໄວ້, ຂໍ້ຄວາມເຕືອນຈະປະກົດຂຶ້ນ ເພື່ອປ້ອງກັນຄວາມຜິດພາດຂອງອຸປະກອນ, ບັນຫາ ແລະ ຄວາມເສຍຫາຍຂອງໜ້າຈໍ ແລະ ການຮົ່ວໄຫຼຂອງແບັດເຕີຣີ. ເອັບທີ່ແລ່ນຢູ່ຈະຖືກປິດ ແລະ ຄຸນສົມບັດການໂທ ແລະ ຄຸນສົມບັດອື່ນໆທັງໝົດຈະຖືກຈຳກັດ, ຍົກເວັ້ນການໂທສຸກເສີນ, ຈົນກວ່າອຸປະກອນຈະເຢັນລົງ.
- ຖ້າຂໍ້ຄວາມທີ່ສອງປະກົດຂຶ້ນ ຍ້ອນການເພີ່ມຂຶ້ນຂອງອຸນຫະພູມໃນອຸປະກອນ, ອຸປະກອນຈະປົດ. ຫ້າມໃຊ້ອຸປະກອນຈົນກວ່າອຸນຫະພູມຂອງອຸປະກອນຈະຢູ່ພາຍໃນຊ່ວງອຸນຫະພູມໃຊ້ງານທີ່ແນະນຳ. ຖ້າຂໍ້ຄວາມເຕືອນທີ່ສອງປະກົດຂຶ້ນໃນລະຫວ່າງການໂທສຸກເສີນ, ການໂທຈະບໍ່ຖືກຕັດເຊື່ອມຕິໂດຍການຢຸດຕິແບບບັງຄັບ.



ຊ່ວງອຸນຫະພູມໃຊ້ງານທີ່ແນະນຳ

ອຸນຫະພູມໃຊ້ງານທີ່ແນະນຳຂອງອຸປະກອນແມ່ນຢູ່ລະຫວ່າງ 0°C ຫາ 35°C. ການໃຊ້ອຸປະກອນຢູ່ນອກຊ່ວງອຸນຫະພູມທີ່ແນະນຳອາດຈະເຮັດໃຫ້ອຸປະກອນເສຍຫາຍ ຫຼື ຫຼຸດອາຍຸໃຊ້ງານຂອງແບັດເຕີຣີລົງ.

ຂໍ້ຄວນລະວັງສໍາລັບສະພາບແວດລ້ອມການປະຕິບັດງານ

ອຸປະກອນຂອງທ່ານອາດຈະຮ້ອນຂຶ້ນ ຍ້ອນສະພາບແວດລ້ອມໃນເງື່ອນໄຂຕໍ່ໄປນີ້. ໃຊ້ຄວາມລະມັດລະວັງເພື່ອຫຼີກຫຼ່ຽງການເຮັດໃຫ້ອາຍຸໃຊ້ງານຂອງແບັດເຕີຣີສັ້ນລົງ, ການເຮັດໃຫ້ອຸປະກອນສູນເສຍ ຫຼື ການເຮັດໃຫ້ເກີດໄຟໄໝ້.

- ຢ່າເກັບອຸປະກອນຂອງທ່ານໄວ້ໃນອຸນຫະພູມທີ່ເຢັນຫຼາຍ ຫຼື ຮ້ອນຫຼາຍ.
- ຢ່າໃຫ້ອຸປະກອນຂອງທ່ານສໍາຜັດກັບແສງແດດໂດຍກົງເປັນເວລານານ.
- ຫ້າມໃຊ້ ຫຼື ເກັບຮັກສາອຸປະກອນຂອງທ່ານໄວ້ເປັນເວລານານ ໃນບໍລິເວນທີ່ຮ້ອນຫຼາຍ, ເຊັ່ນ ພາຍໃນລົດໃນຊ່ວງລະດູຮ້ອນ.
- ຢ່າວາງອຸປະກອນໃນພື້ນທີ່ໃດໜຶ່ງທີ່ອາດຈະຮ້ອນເກີນໄປ, ເຊັ່ນ ເທິງເສື້ອຄວາມຮ້ອນໄຟຟ້າ.
- ຫ້າມເກັບຮັກສາອຸປະກອນຂອງທ່ານໄວ້ໃກ້ ຫຼື ໃນເຄື່ອງໃຫ້ຄວາມຮ້ອນ, ໄມໂຄຣເວບ ອຸປະກອນແຕ່ງກິນດ້ວຍຄວາມຮ້ອນ ຫຼື ຖັງບັນຈຸແຮງດັນສູງ.
- ຢ່າໃຊ້ສາຍທີ່ເປືອກນອກຫຼຸດອອກ ຫຼື ເສຍຫາຍ ແລະ ຢ່າໃຊ້ເຄື່ອງສາກ ຫຼື ແບັດເຕີຣີໃດໆທີ່ເສຍຫາຍ ຫຼື ໃຊ້ງານຜິດປົກກະຕິ.

ພາກຊ້ອນທ້າຍ

ຄວາມສາມາດເຂົ້າໃຊ້

ກ່ຽວກັບຄວາມສາມາດເຂົ້າໃຊ້

ບັບປຸງຄວາມສາມາດເຂົ້າໃຊ້ດ້ວຍຄຸນສົມບັດທີ່ເຮັດໃຫ້ອຸປະກອນໃຊ້ງານງ່າຍຂຶ້ນສໍາລັບຜູ້ໃຊ້ທີ່ມີຄວາມບົກຜ່ອງທາງສາຍຕາ, ການໄດ້ຍິນ ແລະ ຄວາມຊໍານິຊໍານານທີ່ຫຼຸດລົງ.

ເປີດ ຕັ້ງຄ່າ ແລະ ແຕະ ຄວາມສາມາດເຂົ້າໃຊ້. ເພື່ອກວດເບິ່ງຄຸນສົມບັດທີ່ເນະນໍາ ແລະ ຄຸນສົມບັດຄວາມສາມາດເຂົ້າໃຊ້ທີ່ທ່ານກໍາລັງໃຊ້ຢູ່, ແຕະ ເນະນໍາສໍາລັບທ່ານ. ເພື່ອປິດຄຸນສົມບັດທີ່ໃຊ້ຢູ່, ແຕະ ປິດ.

ການບັບປຸງການເບິ່ງເຫັນ

ໂໝດສະແດງ

ປ່ຽນໂໝດສະແດງຜົນ.

ເປີດ ຕັ້ງຄ່າ, ແຕະ ຄວາມສາມາດເຂົ້າໃຊ້ → ການບັບປຸງການເບິ່ງເຫັນ ແລະ ຈາກນັ້ນເລືອກໂໝດທີ່ທ່ານຕ້ອງການຢູ່ກ້ອງ ໂໝດສະແດງ.

ການໃຊ້ຕີມທີ່ມີຄວາມຄົມຊັດສູງ

ນໍາໃຊ້ຕີມຊັດເຈນທີ່ສະແດງເນື້ອໃນທີ່ເປັນສີຮຸ່ງໃນພື້ນຫຼັງທີ່ມີດ.

ເປີດ ຕັ້ງຄ່າ, ແຕະ ຄວາມສາມາດເຂົ້າໃຊ້ → ການບັບປຸງການເບິ່ງເຫັນ → ຕີມຄວາມຄົມຊັດສູງ ແລະ ຈາກນັ້ນ ເລືອກຕີມທີ່ທ່ານຕ້ອງການ.

ການໃຊ້ຕົວໜັງສືທີ່ມີຄວາມຄົມຊັດສູງ

ບັບປ່ຽນສີ ແລະ ໂຄງຮ່າງຂອງຕົວໜັງສື ເພື່ອເພີ່ມຄວາມຄົມຊັດລະຫວ່າງຂໍ້ຄວາມ ແລະ ພື້ນຫຼັງ.

ເປີດ ຕັ້ງຄ່າ, ແຕະ ຄວາມສາມາດເຂົ້າໃຊ້ → ການບັບປຸງການເບິ່ງເຫັນ ແລະ ຈາກນັ້ນແຕະສະວິດທີ່ ຕົວໜັງສືທີ່ມີຄວາມຄົມຊັດສູງ ເພື່ອເປີດມັນ.

ການໃຊ້ຄືບອດທີ່ມີຄວາມຄົມຊັດສູງ

ປ່ຽນສີຂອງຄືບອດຊໍາຊຸງເພື່ອເພີ່ມຄວາມຄົມຊັດລະຫວ່າງຂໍ້ຄວາມ ແລະ ພື້ນຫຼັງ.

ເປີດ ຕັ້ງຄ່າ, ແຕະ ຄວາມສາມາດເຂົ້າໃຊ້ → ການປັບປຸງການເບິ່ງເຫັນ ແລະ ຈາກນັ້ນແຕະສະວິດ ແປ້ນພິມທີ່ມີຄວາມຄົມຊັດສູງ ເພື່ອເປີດມັນ.

ການສະແດງຮູບຮ່າງປຸ່ມ

ສະແດງຮູບຮ່າງປຸ່ມທີ່ມີກອບ ເພື່ອເຮັດໃຫ້ພວກມັນໂດດເດັ່ນຂຶ້ນ.

ເປີດ ຕັ້ງຄ່າ, ແຕະ ຄວາມສາມາດເຂົ້າໃຊ້ → ການປັບປຸງການເບິ່ງເຫັນ ແລະ ຈາກນັ້ນແຕະສະວິດ ປຸ່ມໄຮໂລທ໌ ເພື່ອເປີດມັນ.

ເຮັດໃຫ້ໂຄງຮ່າງຊັດເຈນຂຶ້ນ

ສະແດງວັດຖຸໃນຮູບພາບ ແລະ ວິດີໂອໄດ້ຢ່າງເຊັດເຈນຍິ່ງຂຶ້ນດ້ວຍໂຄງຮ່າງທີ່ແຂງແຮງ.

ເປີດ ຕັ້ງຄ່າ, ແຕະ ຄວາມສາມາດເຂົ້າໃຊ້ → ການປັບປຸງການເບິ່ງເຫັນ → ເຄື່ອງໂຄງ Relumino ແລະ ຈາກນັ້ນ ແຕະສະວິດ ເພື່ອເປີດມັນ.

ເພື່ອປັບປ່ຽນຄວາມໜາຂອງໂຄງຮ່າງ, ລາກແຖບການປັບປ່ຽນຢູ່ພາຍໃຕ້ ຄວາມໜາຂອງໂຄງຮ່າງ.

ການຢ້ອນສີຈໍສະແດງຜົນ

ປັບປຸງການເບິ່ງເຫັນໜ້າຈໍ ເພື່ອແນະນຳຜູ້ໃຊ້ຈົດຈຳຂໍ້ຄວາມໃນໜ້າຈໍ.

ເປີດ ຕັ້ງຄ່າ, ແຕະ ຄວາມສາມາດເຂົ້າໃຊ້ → ການປັບປຸງການເບິ່ງເຫັນ ແລະ ຈາກນັ້ນແຕະສະວິດ ການປັບສີ ເພື່ອເປີດມັນ.

ການເຊື່ອມຕໍ່ສີ

ປັບປ່ຽນວິທີສະແດງສີໃນໜ້າຈໍ ຖ້າທ່ານມີຄວາມຫຍຸ້ງຍາກໃນການແຍກສີ. ອຸປະກອນຈະປ່ຽນສີເປັນສີທີ່ສາມາດຈົດຈຳໄດ້ຫຼາຍຂຶ້ນ.

ເປີດ ຕັ້ງຄ່າ, ແຕະ ຄວາມສາມາດເຂົ້າໃຊ້ → ການປັບປຸງການເບິ່ງເຫັນ → ການເຊື່ອມຕໍ່ສີ ແລະຈາກນັ້ນແຕະສະວິດເພື່ອເປີດມັນ. ເລືອກຕົວເລືອກ.

ຕົວກັນຕອງສີ

ປັບປ່ຽນສີຂອງໜ້າຈໍ ຖ້າທ່ານມີຄວາມຫຍຸ້ງຍາກໃນການອ່ານຂໍ້ຄວາມ.

ເປີດ ຕັ້ງຄ່າ, ແຕະ ຄວາມສາມາດເຂົ້າໃຊ້ → ການປັບປຸງການເບິ່ງເຫັນ → ຕົວກັນຕອງສີ ແລະຈາກນັ້ນແຕະສະວິດເພື່ອເປີດມັນ. ເລືອກສີທີ່ທ່ານຕ້ອງການ.

ເພື່ອປັບປ່ຽນລະດັບຄວາມໂປ່ງແສງ, ລາກແຖບການປັບປ່ຽນຢູ່ພາຍໃຕ້ ຄວາມມົວແສງ.

ການຫຼຸດເອັບເຝັກການເຄື່ອນໄຫວຂອງໜ້າຈໍລົງ

ຫຼຸດເອັບເຝັກພາບເຄື່ອນໄຫວລົງ ຖ້າທ່ານມີຄວາມຮູ້ສຶກໄວຕໍ່ກັບການເຄື່ອນໄຫວ ຫຼື ການເຄື່ອນໄຫວຂອງໜ້າຈໍ.

ເປີດ ຕັ້ງຄ່າ, ແຕະ ຄວາມສາມາດເຂົ້າໃຊ້ → ການປັບປຸງການເບິ່ງເຫັນ ແລະ ຈາກນັ້ນແຕະສະວິດ ຫຼຸດການເຄື່ອນໄຫວລົງ ເພື່ອເປີດມັນ.

ການຫຼຸດຄວາມໂປ່ງໃສ ແລະ ເອັບເຝັກຄວາມມົວລົງ

ຫຼຸດຄວາມໂປ່ງໃສ ແລະ ເອັບເຝັກຄວາມມົວລົງເພື່ອເຮັດໃຫ້ເນື້ອໃນໃນໜ້າຈໍເບິ່ງເຫັນໄດ້ຊັດເຈນຢ່າງຂຶ້ນ.

ເປີດ ຕັ້ງຄ່າ, ແຕະ ຄວາມສາມາດເຂົ້າໃຊ້ → ການປັບປຸງການເບິ່ງເຫັນ ແລະ ຈາກນັ້ນແຕະສະວິດ ຫຼຸດຄວາມໂປ່ງແສງ ແລະ ຄວາມມົວລົງ ເພື່ອເປີດມັນ.

ການເຮັດໃຫ້ໜ້າຈໍມົດລົງ

ເຮັດໃຫ້ໜ້າຈໍທີ່ຢູ່ລຸ່ມການຕັ້ງຄ່າຄວາມແຈ້ງຕໍາສຸດມົດລົງເພື່ອປະສົບການເບິ່ງທີ່ສະດວກສະບາຍຢ່າງຂຶ້ນ.

ເປີດ ຕັ້ງຄ່າ, ແຕະ ຄວາມສາມາດເຂົ້າໃຊ້ → ການປັບປຸງການເບິ່ງເຫັນ ແລະ ຈາກນັ້ນແຕະສະວິດ ມົດພິເສດ ເພື່ອເປີດມັນ.

ການຂະຫຍາຍໜ້າຈໍ

ຂະຫຍາຍໜ້າຈໍ ແລະ ຊຸມເຂົ້າໃນພື້ນທີ່ສະເພາະ.

ເປີດ ຕັ້ງຄ່າ, ແຕະ ຄວາມສາມາດເຂົ້າໃຊ້ → ການປັບປຸງການເບິ່ງເຫັນ → ການຂະຫຍາຍໃຫຍ່ → ທາງລັດ ການຂະຫຍາຍໃຫຍ່ ແລະ ຈາກນັ້ນແຕະສະວິດເພື່ອເປີດມັນ. ຈາກນັ້ນໝາຍຕົກເອົາການກະທຳທີ່ຈະໃຊ້ເພື່ອເລີ່ມຕົ້ນໃຊ້ຄຸນສົມບັດນີ້ໂດຍກົງ.

- ແຕະປຸ່ມຄວາມສາມາດເຂົ້າໃຊ້: ຊຸມເຂົ້າໂດຍການແຕະ  ໃນແຖບການກຳນົດທິດທາງ.
- ກົດປຸ່ມດ້ານຂ້າງ ແລະ ປຸ່ມເພີ່ມລະດັບສຽງ: ຊຸມເຂົ້າໂດຍການກົດປຸ່ມດ້ານຂ້າງ ແລະ ປຸ່ມລະດັບສຽງແຮງພ້ອມກັນ.
- ກົດປຸ່ມເພີ່ມ ແລະ ຫຼຸດລະດັບສຽງຄ້າງໄວ້ເປັນເວລາ 3 ວິນາທີ: ຊຸມເຂົ້າໂດຍການກົດປຸ່ມເພີ່ມລະດັບສຽງ ແລະ ປຸ່ມຫຼຸດລະດັບສຽງພ້ອມກັນຄ້າງໄວ້ເປັນເວລາ 3 ວິນາທີ.
- ແຕະໜ້າຈໍສາມຄັ້ງ: ຊຸມເຂົ້າໂດຍການແຕະໜ້າຈໍສາມຄັ້ງ.

ທ່ານສາມາດຂະຫຍາຍໄດ້ທຸກປ່ອນທີ່ທ່ານຕ້ອງການໃນໜ້າຈໍໂດຍໃຊ້ໜ້າຕ່າງເຄື່ອງຂະຫຍາຍ. ເພື່ອຍ້າຍເຄື່ອງຂະຫຍາຍ, ລາກຂອບຂອງກອບເຄື່ອງຂະຫຍາຍ.

ເພື່ອສໍາຫຼວດໜ້າຈໍ, ລາກດ້ວຍມືສອງນິ້ວຜ່ານໜ້າຈໍທີ່ຖືກຂະຫຍາຍ.

ເພື່ອປັບປຸງອັດຕາສ່ວນການຊຸມ, ຍົບເຂົ້າດ້ວຍມືສອງນິ້ວໃນໜ້າຈໍທີ່ຖືກຂະຫຍາຍ ຫຼື ຂະຫຍາຍພວກມັນອອກ.



- ເມື່ອທ່ານຂະຫຍາຍທັງໜ້າຈໍ, ຄົບອດ ແລະ ແຖບການກຳນົດທົດທາງໃນໜ້າຈໍບໍ່ສາມາດຖືກຂະຫຍາຍໄດ້.
- ເມື່ອຄຸນສົມບັດນີ້ຖືກເປີດແລ້ວ, ການປະຕິບັດງານຂອງບາງແອັບອາດຈະໄດ້ຮັບຜົນກະທົບ.

ການໃຊ້ເຄື່ອງຂະຫຍາຍ

ໃຊ້ກ້ອງຖ່າຍຮູບເປັນແວ່ນຂະຫຍາຍເພື່ອຂະຫຍາຍວັດຖຸ.

ເປີດ ຕັ້ງຄ່າ, ແຕະ ຄວາມສາມາດເຂົ້າໃຊ້ → ການປັບປຸງການເບິ່ງເຫັນ → ເຄື່ອງຂະຫຍາຍ → ທາງລັດ ເຄື່ອງຂະຫຍາຍ ແລະ ຈາກນັ້ນແຕະສະວິດເພື່ອເປີດມັນ. ຈາກນັ້ນໝາຍຕົກເອົາການກະທຳທີ່ຈະໃຊ້ເພື່ອເລີ່ມຕົ້ນໃຊ້ຄຸນສົມບັດນີ້ໂດຍກົງ. ເມື່ອທ່ານດຳເນີນການກະທຳ, ກ້ອງຖ່າຍຮູບຈະເຮັດວຽກຄືກັບແວ່ນຂະຫຍາຍ.

ການປຸງຄວາມໝາຂອງເຄີເຊີ

ເປີດ ຕັ້ງຄ່າ, ແຕະ ຄວາມສາມາດເຂົ້າໃຊ້ → ການປັບປຸງການເບິ່ງເຫັນ → ຄວາມໜ້າຂອງເຄີເຊີ.

ການປຸງຂະໜາດ ແລະ ສີຂອງຕົວຊີ້

ຂະຫຍາຍຕົວຊີ້ ເມື່ອໃຊ້ເມົ້າ ຫຼື ແປ້ນສໍາຜັດພາຍນອກ. ນອກຈາກນີ້ ທ່ານຍັງສາມາດປຸງສີຂອງຕົວຊີ້ໄດ້ອີກດ້ວຍ.

ເປີດ ຕັ້ງຄ່າ ແຕະ ຄວາມສາມາດເຂົ້າໃຊ້ → ການປັບປຸງການເບິ່ງເຫັນ → ຂະໜາດ ແລະ ສີຕົວຊີ້.

ການປຸງຕົວໜັງສື

ປຸງຂະໜາດ ແລະ ຮູບແບບຕົວໜັງສື.

ເປີດ ຕັ້ງຄ່າ ແລະ ແຕະ ຄວາມສາມາດເຂົ້າໃຊ້ → ການປັບປຸງການເບິ່ງເຫັນ → ຂະໜາດ ແລະ ຮູບແບບຟອນ.

ການປຸງການຊຸມໜ້າຈໍ

ສ້າງລາຍການໃນໜ້າຈໍໃຫຍ່ຂຶ້ນ ຫຼື ນ້ອຍລົງ.

ເປີດ ຕັ້ງຄ່າ ແລະ ແຕະ ຄວາມສາມາດເຂົ້າໃຊ້ → ການປັບປຸງການເບິ່ງເຫັນ → ຊຸມໜ້າຈໍ.

ເວົ້າການປ້ອນຂໍ້ມູນດ້ວຍຄືບອດດັງໆ

ຕັ້ງອຸປະກອນໃຫ້ອ່ານສິ່ງທີ່ທ່ານປ້ອນເຂົ້າໃນຄືບອດດັງໆ.

ເປີດ ຕັ້ງຄ່າ, ແຕະ ຄວາມສາມາດເຂົ້າໃຊ້ → ການປັບປຸງການເບິ່ງເຫັນ → ເວົ້າການປ້ອນຂໍ້ມູນດ້ວຍຄືບອດດັງໆ, ແຕະສະວິດ ເພື່ອເປີດມັນ, ແລະຈາກນັ້ນ ເລືອກຕົວເລືອກ.

ໂດຍໃຊ້ຄໍາອະທິບາຍສຽງ

ຕັ້ງອຸປະກອນໃຫ້ຫຼິ້ນຄໍາອະທິບາຍສຽງເມື່ອຫຼິ້ນວິດີໂອທີ່ມີຄໍາອະທິບາຍສຽງ.

ເປີດ ຕັ້ງຄ່າ, ແຕະ ຄວາມສາມາດເຂົ້າໃຊ້ → ການປັບປຸງການເບິ່ງເຫັນ ແລະ ຈາກນັ້ນແຕະສະວິດ ຄໍາອະທິບາຍດ້ວຍສຽງ ເພື່ອເປີດມັນ.

Bixby Vision ສໍາລັບຄວາມສາມາດເຂົ້າໃຊ້

ເມື່ອທ່ານເປີດຄຸນສົມບັດຄວາມສາມາດເຂົ້າໃຊ້ Bixby Vision, ທ່ານສາມາດໃຊ້ຄຸນສົມບັດ Bixby Vision ເພີ່ມເຕີມ.

1 ເປີດ ຕັ້ງຄ່າ, ແຕະ ຄວາມສາມາດເຂົ້າໃຊ້ → ການປັບປຸງການເບິ່ງເຫັນ → Bixby Vision ສໍາລັບຄວາມສາມາດເຂົ້າໃຊ້ ແລະ ຈາກນັ້ນແຕະສະວິດເພື່ອເປີດມັນ.

2 ແຕະ ເປີດ Bixby Vision.

3 ເລືອກຄຸນສົມບັດທີ່ທ່ານຕ້ອງການໃຊ້.

- ຕົວອະທິບາຍສາກພາບ: ວິເຄາະສາກທີ່ທ່ານໄດ້ແຄ້ບເຈີ ແລະ ອະທິບາຍມັນດ້ວຍສຽງ.
- ຕົວລະບຸວັດຖຸ: ຈົດຈໍາວັດຖຸ ແລະ ອະທິບາຍພວກມັນດ້ວຍສຽງ.
- ເຄື່ອງອ່ານຂໍ້ຄວາມ: ຈົດຈໍາຂໍ້ຄວາມ ແລະ ອ່ານພວກມັນດັງໆ.
- ເຄື່ອງກວດສິ: ກວດຫາສີຂອງວັດຖຸ ແລະ ເວົ້າມັນດັງໆ.

 ບາງຄຸນສົມບັດອາດຈະບໍ່ມີຢູ່ ຂຶ້ນຢູ່ກັບຜູ້ໃຫ້ບໍລິການ ຫຼື ລຸ້ນ.

ການເພີ່ມການບັນທຶກສຽງໃສ່ປ້າຍສຽງ

ທ່ານສາມາດໃຊ້ປ້າຍສຽງ ເພື່ອແຍກວັດຖຸທີ່ມີຮູບຮ່າງຄ້າຍຄືກັນອອກໂດຍການຄັດຕິດປ້າຍໃສ່ພວກມັນ. ທ່ານສາມາດບັນທຶກ ແລະ ກຳນົດການບັນທຶກສຽງໃສ່ປ້າຍສຽງ NFC ທີ່ເປີດໃຊ້ງານຢູ່. ການບັນທຶກສຽງຖືກຫຼິ້ນຄືນເມື່ອທ່ານວາງອຸປະກອນຂອງທ່ານໃກ້ກັບກາໝາຍ.

 ເປີດຄຸນສົມບັດ NFC ກ່ອນໃຊ້ຄຸນສົມບັດນີ້.

- 1 ເປີດ ຕັ້ງຄ່າ ແລະ ແຕະ ຄວາມສາມາດເຂົ້າໃຊ້ → ການປັບປຸງການເບິ່ງເຫັນ → ປ້າຍສຽງ. ເຄື່ອງບັນທຶກສຽງຈະເປີດ.
- 2 ແຕະ  ເພື່ອເລີ່ມຕົ້ນບັນທຶກ. ເວົ້າໃສ່ໄມໂຄຣໂຟນ.
- 3 ເມື່ອທ່ານສຳເລັດການບັນທຶກ, ແຕະ ສຳເລັດແລ້ວ ເພື່ອຢຸດ.
- 4 ຖືດ້ານຫຼັງອຸປະກອນຂອງທ່ານຢູ່ເທິງປ້າຍສຽງ. ຂໍ້ມູນໃນການບັນທຶກສຽງຈະຖືກຂຽນໃສ່ປ້າຍສຽງ.

TalkBack (ການໂຕ້ຕອບກັບດ້ວຍສຽງ)

ການເປີດ ຫຼື ປິດ TalkBack

ເມື່ອທ່ານເປີດ TalkBack, ອຸປະກອນຈະເລີ່ມຕົ້ນຕອບໂຕ້ກັບດ້ວຍສຽງ. ເມື່ອທ່ານແຕະຄຸນສົມບັດທີ່ເລືອກໄວ້ໜຶ່ງຄັ້ງ, ອຸປະກອນຈະອ່ານຂໍ້ຄວາມໃນໜ້າຈໍດັ່ງໆ. ການແຕະຄຸນສົມບັດສອງຄັ້ງຈະເປີດຄຸນສົມບັດ.

ເປີດ ຕັ້ງຄ່າ, ແຕະ ຄວາມສາມາດເຂົ້າໃຊ້ → TalkBack ແລະ ຈາກນັ້ນແຕະສະວິດທີ່ເພື່ອເປີດມັນ.

ເພື່ອປິດ TalkBack, ແຕະສະວິດ ແລະ ແຕະປ່ອນໃດກໍໄດ້ເທິງໜ້າຈໍສອງຄັ້ງ.

ເພື່ອກວດເບິ່ງວິທີການໃຊ້ TalkBack, ແຕະ ການຕັ້ງຄ່າ → ສອນການນຳໃຊ້ ແລະ ການຊ່ວຍເຫຼືອ.

 ບາງຄຸນສົມບັດຈະບໍ່ມີຢູ່ໃນຂະນະທີ່ທ່ານກຳລັງໃຊ້ TalkBack.

ການຄວບຄຸມໜ້າຈໍດ້ວຍທ່າທາງນິ້ວມື

ທ່ານສາມາດໃຊ້ທ່າທາງນິ້ວມືຕ່າງໆເພື່ອຄວບຄຸມໜ້າຈໍໃນຂະນະທີ່ທ່ານກຳລັງໃຊ້ TalkBack.

ເພື່ອກວດເບິ່ງ ແລະ ກຳນົດທ່າທາງນິ້ວມືທີ່ມີຢູ່ເອງ, ເປີດ ຕັ້ງຄ່າ ແລະ ແຕະ ຄວາມສາມາດເຂົ້າໃຊ້ → TalkBack → ການຕັ້ງຄ່າ → ປັບແຕ່ງທ່າທາງນິ້ວມື.

ການໃຊ້ເມນູການອ່ານ

ໃນຂະນະທີ່ທ່ານກຳລັງໃຊ້ TalkBack, ຮູດໄປຊ້າຍ ຫຼື ຂວາດ້ວຍມືສາມນິ້ວ. ເມນູການອ່ານຈະປະກົດຂຶ້ນ ແລະ ອຸປະກອນຈະອ່ານຕົວເລືອກດັ່ງໆ. ຮູດໄປຊ້າຍ ຫຼື ຂວາດ້ວຍມືສາມນິ້ວ ເພື່ອເລື່ອນຜ່ານຕົວເລືອກ. ເມື່ອທ່ານໄດ້ຍິນສຽງຕົວເລືອກທີ່ທ່ານຕ້ອງການ, ຮູດຂຶ້ນເທິງ ຫຼື ລົງລຸ່ມເພື່ອໃຊ້ຕົວເລືອກ ຫຼື ປັບປຸງການຕັ້ງຄ່າສຳລັບຕົວເລືອກ. ຕົວຢ່າງ, ເມື່ອທ່ານໄດ້ຍິນ **ອັດຕາການເວົ້າ**, ທ່ານສາມາດປັບປຸງຄວາມໄວຂອງຄຳເວົ້າໂດຍການຮູດຂຶ້ນເທິງ ຫຼື ລົງລຸ່ມ.

ການເພີ່ມ ແລະ ການຈັດການກາໝາຍຮູບ

ທ່ານສາມາດກຳນົດກາໝາຍໃສ່ຮູບໃນໜ້າຈໍ. ອຸປະກອນຈະອ່ານກາໝາຍດັ່ງໆເມື່ອຮູບຖືກເລືອກ. ເພີ່ມກາໝາຍໃສ່ຮູບທີ່ບໍ່ມີກາໝາຍໂດຍການຮູດຂຶ້ນເທິງ ຫຼື ລົງລຸ່ມ, ຈາກນັ້ນໄປເບື້ອງຂວາ. ຈາກນັ້ນ, ແຕະ **ເພີ່ມປ້າຍກຳກັບ** ເມື່ອເມນູ TalkBack ປະກົດຂຶ້ນ. ເພື່ອຈັດການກາໝາຍ, ເປີດ **ຕັ້ງຄ່າ** ແລະ ແຕະ **ຄວາມສາມາດເຂົ້າໃຊ້** → **TalkBack** → **ການຕັ້ງຄ່າ** → **ການຕັ້ງຄ່າຂັ້ນສູງ** → **ປ້າຍກຳກັບແບບກຳນົດເອງ**.

ການກຳນົດຄ່າການຕັ້ງຄ່າສຳລັບ TalkBack

ກຳນົດຄ່າການຕັ້ງຄ່າສຳລັບ TalkBack ເພື່ອຄວາມສະດວກສະບາຍຂອງທ່ານ.

ເປີດ **ຕັ້ງຄ່າ** ແລະ ແຕະ **ຄວາມສາມາດເຂົ້າໃຊ້** → **TalkBack** → **ການຕັ້ງຄ່າ**.

- **ຄຸນສົມບັດໃໝ່ໃນ TalkBack:** ກວດຫາການອັບເດດທີ່ສຳຄັນ ແລະ ການປ່ຽນແປງໃນ TalkBack.
- **ຂໍ້ຄວາມເປັນຄຳເວົ້າ:** ປ່ຽນການຕັ້ງຄ່າສຳລັບຄຸນສົມບັດຂໍ້ຄວາມ-ເປັນ-ຄຳເວົ້າ ທີ່ໃຊ້ເມື່ອ TalkBack ເປີດຢູ່, ເຊັ່ນ ພາສາ, ຄວາມໄວ ແລະ ອື່ນໆ.
- **ການເວົ້າລາຍລະອຽດ:** ກຳນົດການຕັ້ງຄ່າທີ່ລະອຽດເອງສຳລັບການຕອບໂຕ້ກັບດ້ວຍສຽງ.
- **ສຽງ ແລະ ການສັ່ນ:** ປ່ຽນການຕັ້ງຄ່າສຽງ ແລະ ການສັ່ນສຳລັບ TalkBack.
- **ປັບແຕ່ງໂຟກັສ:** ຕັ້ງອຸປະກອນເພື່ອໃຫ້ເສັ້ນຂອງຕົວຊີ້ບອກແບບໂຟກັສທີ່ປະກົດຂຶ້ນເມື່ອທ່ານແຕະລາຍການໜ້າຂຶ້ນ. ນອກຈາກນີ້ ທ່ານຍັງສາມາດປ່ຽນສີຂອງຕົວຊີ້ບອກອີກດ້ວຍ.
- **ປັບແຕ່ງທ່າທາງນິ້ວມື:** ກວດເບິ່ງທ່າທາງລາຍນິ້ວມືຕ່າງໆເພື່ອຄວບຄຸມໜ້າຈໍໃນຂະນະທີ່ທ່ານກຳລັງໃຊ້ TalkBack ແລະ ກຳນົດການຕັ້ງຄ່າເອງສຳລັບທ່າທາງ.
- **ປັບແຕ່ງເມນູ:** ເລືອກເມນູ TalkBack ແລະ ເມນູການອ່ານທີ່ຈະໃຊ້.
- **ຄຳອະທິບາຍອັດຕະໂນມັດ:** ກຳນົດຄ່າການຕັ້ງຄ່າຄຳອະທິບາຍອັດຕະໂນມັດ. ທ່ານສາມາດໄດ້ຍິນຄຳອະທິບາຍເມື່ອທ່ານໂຟກັສໃສ່ໄວ້ຄອນທີ່ບໍ່ມີປ້າຍກຳກັບ ຫຼື ຮູບພາບທີ່ມີຂໍ້ຄວາມ.
- **ແປ້ນພິມອັກສອນນູນ:** ປ້ອນຕົວອັກສອນເຂົ້າໃນໜ້າຈໍໂດຍໃຊ້ຄືບອດໜັງສືໂພງສຳລັບຄົນຕາບອດ 6-ຈຸດ.

- ຈໍສະແດງຜົນຕົວອັກສອນນູນ: ເຊື່ອມຕິດຄືບອດໜັງສືໂພງສໍາລັບຄົນຕາບອດ ແລະ ປຽນການຕັ້ງຄ່າ.
- ສອນການນໍາໃຊ້ ແລະ ການຊ່ວຍເຫຼືອ: ຮຽນຮູ້ວິທີການໃຊ້ TalkBack.
- ການຕັ້ງຄ່າຂັ້ນສູງ: ກໍານົດຄ່າການຕັ້ງຄ່າຂັ້ນສູງສໍາລັບ TalkBack.
- ເປີດ TalkBack ໃນ Galaxy Store: ເປີດ TalkBack ຈາກ Galaxy Store ແລະ ກວດຫາການອັບເດດ.

ການປ້ອນຂໍ້ຄວາມເຂົ້າໂດຍໃຊ້ຄືບອດ

ເພື່ອສະແດງຄືບອດ ແຕະຊ່ອງການປ້ອນຂໍ້ຄວາມ ແລະ ແຕະປ່ອນໃດກໍໄດ້ໃນໜ້າຈໍສອງຄັ້ງ.

ເມື່ອທ່ານສໍາເລັດຄືບອດດ້ວຍນິ້ວມືຂອງທ່ານ, ອຸປະກອນອ່ານປຸ່ມຕົວອັກສອນພາຍໃຕ້ນິ້ວມືຂອງທ່ານດັ່ງໆ. ເມື່ອທ່ານໄດ້ຍິນຕົວອັກສອນທີ່ທ່ານຕ້ອງການ, ປ່ອຍນິ້ວມືຂອງທ່ານອອກຈາກໜ້າຈໍເພື່ອເລືອກມັນ. ຕົວອັກສອນໄດ້ຖືກປ້ອນເຂົ້າ ແລະ ອຸປະກອນອ່ານຂໍ້ຄວາມດັ່ງໆ.

ການປ້ອນຕົວອັກສອນເພີ່ມເຕີມ

ສໍາເລັດປຸ່ມໃນຄືບອດຄ້າງໄວ້ ເພື່ອປ້ອນຕົວອັກສອນພິເສດທີ່ມີຢູ່ສໍາລັບປຸ່ມ. ໜ້າຕ່າງປ້ອນອັບຈະປະກົດຂຶ້ນຂ້າງເທິງປຸ່ມທີ່ສະແດງຕົວອັກສອນທີ່ມີຢູ່. ເພື່ອເລືອກຕົວອັກສອນ, ລາກນິ້ວມືຂອງທ່ານໃນໜ້າຕ່າງປ້ອນອັບຈົນກວ່າທ່ານໄດ້ຍິນຕົວອັກສອນທີ່ທ່ານຕ້ອງການ ແລະ ປ່ອຍມັນ.

ການປັບປຸງການໄດ້ຍິນ

ການຖອດຂໍ້ຄວາມດ່ວນ

ຕັ້ງໃຫ້ອຸປະກອນແຄັບເຈີຄໍາເວົ້າໂດຍໃຊ້ໄມໂຄຣໂຟນຂອງອຸປະກອນ ແລະ ແປງມັນເປັນຂໍ້ຄວາມເທິງໜ້າຈໍ.

ເປີດ ຕັ້ງຄ່າ, ແຕະ ຄວາມສາມາດເຂົ້າໃຊ້ → ການປັບປຸງການໄດ້ຍິນ → ການຖອດຂໍ້ຄວາມດ່ວນ → ທາງລັດ ການຖອດຂໍ້ຄວາມດ່ວນ ແລະ ຈາກນັ້ນແຕະສະວິດເພື່ອເປີດໃຊ້ງານມັນ. ໝາຍຕົກເອົາການກະທໍາທີ່ຈະໃຊ້ເພື່ອເລີ່ມຕົ້ນໃຊ້ຄຸນສົມບັດນີ້ໂດຍກົງ. ຈາກນັ້ນ, ດໍາເນີນການກະທໍາເພື່ອຖອດສຽງຄໍາເວົ້າ.

ຄໍາບັນຍາຍສົດ

ຕັ້ງອຸປະກອນໃຫ້ກວດຫາຄໍາເວົ້າ ແລະ ສ້າງຄໍາອະທິບາຍໂດຍອັດຕະໂນມັດເມື່ອທ່ານຫຼິ້ນເນື້ອໃນມິເດຍ, ເຊັ່ນ ວິດີໂອ ຫຼື ພອດແຄສ໌ທ໌.

ເປີດ ຕັ້ງຄ່າ, ແຕະ ຄວາມສາມາດເຂົ້າໃຊ້ → ການປັບປຸງການໄດ້ຍິນ → ຄໍາບັນຍາຍສົດ ແລະ ຈາກນັ້ນແຕະສະວິດ ໃຊ້ຄໍາບັນຍາຍສົດ ເພື່ອເປີດມັນ.

ການຕັ້ງຄ່າຄ່າອະທິບາຍຮູບ

ເປີດ ຕັ້ງຄ່າ, ແຕະ ຄວາມສາມາດເຂົ້າໃຊ້ → ການປັບປຸງການໄດ້ຍິນ → ການຕັ້ງຄ່າຄ່າອະທິບາຍຮູບ ແລະ ຈາກນັ້ນແຕະ ສະວິດ ສະແດງຄ່າອະທິບາຍຮູບ ເພື່ອເປີດມັນ.

ເລືອກຕົວເລືອກສໍາລັບການກຳນົດຄ່າຂອງການຕັ້ງຄ່າຄ່າອະທິບາຍຮູບ.

ການຮອງຮັບເຄື່ອງຊ່ວຍຟັງສຽງ

ຕັ້ງອຸປະກອນໃຫ້ເພີ່ມຄຸນນະພາບສຽງ ເພື່ອໃຊ້ງານໄດ້ດີຂຶ້ນດ້ວຍເຄື່ອງຊ່ວຍຟັງສຽງ.

ເປີດ ຕັ້ງຄ່າ, ແຕະ ຄວາມສາມາດເຂົ້າໃຊ້ → ການປັບປຸງການໄດ້ຍິນ → ການຮອງຮັບເຄື່ອງຊ່ວຍຟັງສຽງ ແລະ ຈາກນັ້ນແຕະ ສະວິດ ຄວາມເຂົ້າກັນໄດ້ຂອງເຄື່ອງຊ່ວຍຟັງສຽງ ເພື່ອເປີດມັນ.

ການແຈ້ງເຕືອນສຽງ

ຕັ້ງອຸປະກອນຂອງທ່ານໃຫ້ກວດຫາສຽງ, ເຊັ່ນ ສຽງປົບຂອງເຄື່ອງກວດຫາຄວັນ ຫຼື ເດັກນ້ອຍຮ້ອງໄຫ້. ອຸປະກອນຈະສັ່ນ ເມື່ອມັນ ກວດພົບສຽງ ແລະ ການເຕືອນຈະຖືກບັນທຶກເປັນການບັນທຶກ.

 ໃນຂະນະທີ່ຄຸນສົມບັດນີ້ເປີດຢູ່, ການຈົດຈຳສຽງຈະບໍ່ເຮັດວຽກ.

- 1 ເປີດ ຕັ້ງຄ່າ ແລະ ແຕະ ຄວາມສາມາດເຂົ້າໃຊ້ → ການປັບປຸງການໄດ້ຍິນ → ການແຈ້ງເຕືອນສຽງ → ເປີດ ການແຈ້ງເຕືອນສຽງ.
- 2 ປະຕິບັດຕາມຄໍາແນະນຳເທິງໜ້າຈໍເພື່ອເປີດຄຸນສົມບັດການແຈ້ງເຕືອນດ້ວຍສຽງ. ເມື່ອສຽງຖືກກວດພົບແລ້ວ, ບັນທຶກຈະຖືກສະແດງຂຶ້ນໃນເສັ້ນເວລາ. ເພື່ອກວດເບິ່ງບັນທຶກ, ແຕະ <.
- 3 ຖ້າທ່ານຕ້ອງການປິດຄຸນສົມບັດນີ້, ແຕະ  ແລະ ແຕະສະວິດ ໃຊ້ການແຈ້ງເຕືອນສຽງ ເພື່ອປິດມັນ.

ຂະຫຍາຍສຽງອ້ອມຮອບ

ຕັ້ງອຸປະກອນເພື່ອຂະຫຍາຍສຽງຮອບໆທ່ານຂຶ້ນ ເພື່ອຊ່ວຍໃຫ້ທ່ານໄດ້ຍິນສຽງດີຂຶ້ນເມື່ອທ່ານໃຊ້ຊຸດຫູຟັງຢູ່.

- 1 ເປີດ ຕັ້ງຄ່າ, ແຕະ ຄວາມສາມາດເຂົ້າໃຊ້ → ການປັບປຸງການໄດ້ຍິນ → ຂະຫຍາຍສຽງອ້ອມຮອບ ແລະ ຈາກນັ້ນແຕະ ສະວິດ ທາງລັດ ຂະຫຍາຍສຽງອ້ອມຮອບ ເພື່ອເປີດມັນ.
- 2 ໝາຍຕົກເອົາການກະທຳທີ່ຈະໃຊ້ເພື່ອເລີ່ມຕົ້ນໃຊ້ຄຸນສົມບັດນີ້ໂດຍກົງ.
- 3 ເຊື່ອມຕິຊຸດຫູຟັງກັບອຸປະກອນ ແລະ ໃສ່ພວກມັນ.
- 4 ດຳເນີນການກະທຳ.

ປັບສຽງ

ປັບການຕັ້ງຄ່າສຽງໃຫ້ເໝາະສົມ ເພື່ອຊອກຫາຄຸນນະພາບສຽງທີ່ດີທີ່ສຸດ ແລະ ໃຊ້ມັນສໍາລັບການໂທ ຫຼື ຫຼິ້ນຄົນມີເດຍ.

ເປີດ ຕັ້ງຄ່າ, ແຕະ ຄວາມສາມາດເຂົ້າໃຊ້ → ການປັບປຸງການໄດ້ຍິນ → ປັບສຽງ, ແຕະສະວິດເພື່ອເປີດມັນ ແລະ ຈາກນັ້ນປັບການຕັ້ງຄ່າສຽງໃຫ້ເໝາະສົມ.

ການປັບສຽງທັງໝົດ

ຕັ້ງອຸປະກອນໃຫ້ປັບສຽງຂອງອຸປະກອນທັງໝົດ, ເຊັ່ນ ສຽງມີເດຍ ແລະ ສຽງຂອງຜູ້ໂທໃນລະຫວ່າງການໂທ.

ເປີດ ຕັ້ງຄ່າ, ແຕະ ຄວາມສາມາດເຂົ້າໃຊ້ → ການປັບປຸງການໄດ້ຍິນ ແລະ ຈາກນັ້ນແຕະສະວິດ ປັບສຽງທັງໝົດ ເພື່ອເປີດມັນ.

ສຽງໂມໂນ

ສຽງອອກແບບໂມໂນລວມສຽງສະເຕເຣໂອເຂົ້າເປັນໜຶ່ງສັນຍານທີ່ຖືກຫຼິ້ນຜ່ານລໍາໂພງຊຸດຫູພັງທັງໝົດ. ໃຊ້ສິ່ງນີ້ຖ້າທ່ານມີອາການບົກຜ່ອງທາງການໄດ້ຍິນສຽງ ຫຼື ຖ້າຫູພັງຂ້າງດຽງສະດວກສະບາຍກວ່າ.

ເປີດ ຕັ້ງຄ່າ, ແຕະ ຄວາມສາມາດເຂົ້າໃຊ້ → ການປັບປຸງການໄດ້ຍິນ ແລະ ຈາກນັ້ນແຕະສະວິດ ສຽງໂມໂນ ເພື່ອເປີດມັນ.

ການປັບປ່ຽນຄວາມສົມດູນສຽງ

ຕັ້ງອຸປະກອນເພື່ອປັບປ່ຽນຄວາມສົມດູນສຽງ.

- 1 ເປີດ ຕັ້ງຄ່າ ແລະ ແຕະ ຄວາມສາມາດເຂົ້າໃຊ້ → ການປັບປຸງການໄດ້ຍິນ.
- 2 ລາກແຖບການປັບປ່ຽນຢູ່ກ້ອງ ຄວາມດຸນດ່ຽງສຽງຊ້າຍ/ຂວາ ໄປຊ້າຍ ຫຼື ຂວາ ແລະ ປັບປ່ຽນຄວາມສົມດູນສຽງ.

ການໂຕ້ຕອບ ແລະ ຄວາມຄ່ອງແຄ້ວ

ປຸ່ມສະຫຼັບທົ່ວໄປ

ທ່ານສາມາດຄວບຄຸມໜ້າຈໍໂດຍການເຊື່ອມຕໍ່ກັບສະວິດພາຍນອກ ຫຼື ໂດຍການໃຊ້ການເຄື່ອນໄຫວຂອງຫົວ ແລະ ທ່າທາງໃບໜ້າ.

1 ເປີດ ຕັ້ງຄ່າ ແລະ ແຕະ ຄວາມສາມາດເຂົ້າໃຊ້ → ການໂຕ້ຕອບ ແລະ ຄວາມຄ່ອງແຄ້ວ → ປຸ່ມສະຫຼັບທົ່ວໄປ.

2 ອ່ານຄຳແນະນຳ ໃນໜ້າຈໍ ແລະ ແຕະ ສຳເລັດແລ້ວ.

3 ແຕະສະວິດ ເພື່ອເປີດມັນ.

4 ຖ້າສະວິດທົ່ວໄປບໍ່ຖືກລົງທະບຽນໃນອຸປະກອນ, ແຕະ **ເພີ່ມປຸ່ມສະຫຼັບ** ແລະ ຕັ້ງສະວິດເພື່ອຄວບຄຸມອຸປະກອນ.



ເພື່ອເປີດຄຸນສົມບັດສະວິດທົ່ວໄປ, ຈະຕ້ອງລົງທະບຽນຢ່າງໜ້ອຍໜຶ່ງສະວິດໃນອຸປະກອນ.

ເພື່ອຕັ້ງສະວິດໃຫ້ຄວບຄຸມອຸປະກອນ, ແຕະສະວິດຢູ່ກ້ອງ **ປຸ່ມສະຫຼັບ**.

ເພື່ອປິດຄຸນສົມບັດນີ້, ກົດປຸ່ມດ້ານຂ້າງ ແລະ ປຸ່ມລະດັບສຽງແຮງພ້ອມໆກັນ.

ເມນູຊ່ວຍ

ການສະແດງໄອຄອນທາງລັດແບບຊ່ວຍ

ຕັ້ງອຸປະກອນເພື່ອສະແດງໄອຄອນທາງລັດແບບຊ່ວຍສຳລັບເຂົ້າໃຊ້ແອັບ, ຄຸນສົມບັດ ແລະ ການຕັ້ງຄ່າ. ທ່ານສາມາດຄວບຄຸມອຸປະກອນໂດຍການແຕະເມນູຕົວຊ່ວຍໃນໄອຄອນ.

1 ເປີດ ຕັ້ງຄ່າ ແລະ ແຕະ ຄວາມສາມາດເຂົ້າໃຊ້ → ການໂຕ້ຕອບ ແລະ ຄວາມຄ່ອງແຄ້ວ → ເມນູຊ່ວຍ.

2 ແຕະສະວິດ ເພື່ອເປີດມັນ.

ໄອຄອນທາງລັດແບບຊ່ວຍຈະປະກົດຂຶ້ນຢູ່ລຸ່ມສຸດເບື້ອງຂວາຂອງໜ້າຈໍ.

ເພື່ອປັບປ່ຽນລະດັບຄວາມໂປ່ງແສງຂອງໄອຄອນທາງລັດແບບຊ່ວຍ, ລາກແຖບການປັບປ່ຽນຢູ່ພາຍໃຕ້ **ຄວາມໂປ່ງໃສ**.

ການເຂົ້າໃຊ້ເມນູແບບຊ່ວຍ

ໄອຄອນທາງລັດແບບຊ່ວຍຈະປະກົດຂຶ້ນເປັນໄອຄອນລອຍສໍາລັບການເຂົ້າໃຊ້ເມນູແບບຊ່ວຍຈາກໜ້າຈໍໃດໜຶ່ງ.

ເມື່ອທ່ານແຕະໄອຄອນທາງລັດແບບຊ່ວຍ, ໄອຄອນຈະຂະຫຍາຍຂຶ້ນໜ້ອຍໜຶ່ງ ແລະ ເມນູແບບຊ່ວຍຈະປະກົດຂຶ້ນໃນໄອຄອນ. ແຕະລູກສອນເບື້ອງຊ້າຍ ຫຼື ຂວາ ຫຼື ຮູດໄປທາງຊ້າຍ ຫຼື ຂວາ ເພື່ອເລືອກເມນູອື່ນ.

ການໃຊ້ເມນູແບບຊ່ວຍທີ່ເພີ່ມປະສິດທິພາບ

ຕັ້ງອຸປະກອນເພື່ອສະແດງເມນູແບບຊ່ວຍທີ່ເພີ່ມປະສິດທິພາບສໍາລັບແອັບທີ່ເລືອກໄວ້.

ເປີດ ຕັ້ງຄ່າ, ແຕະ ຄວາມສາມາດເຂົ້າໃຊ້ → ການໂຕ້ຕອບ ແລະ ຄວາມຄ່ອງເຄັ່ວ → ເມນູຊ່ວຍ → ເລືອກແອັບທີ່ຈະສະແດງເມນູຕາມບໍລິບົດດ້ວຍ ແລະຈາກນັ້ນແຕະສະວິດຖັດຈາກແອັບທີ່ທ່ານຕ້ອງການເປີດ.

Voice Access

ໃຊ້ຄຸນສົມບັດນີ້ເພື່ອຄວບຄຸມອຸປະກອນຂອງທ່ານດ້ວຍສຽງ.

ເປີດ ຕັ້ງຄ່າ, ແຕະ ຄວາມສາມາດເຂົ້າໃຊ້ → ການໂຕ້ຕອບ ແລະ ຄວາມຄ່ອງເຄັ່ວ → Voice Access ແລະຈາກນັ້ນແຕະສະວິດເພື່ອເປີດມັນ.

ການຮັບ ຫຼື ການວາງສາຍ

ປຸງນວີທີ່ສໍາລັບການຮັບ ຫຼື ການວາງສາຍ.

ເປີດ ຕັ້ງຄ່າ, ແຕະ ຄວາມສາມາດເຂົ້າໃຊ້ → ການໂຕ້ຕອບ ແລະ ຄວາມຄ່ອງເຄັ່ວ → ຮັບ ແລະວາງສາຍ ແລະ ຈາກນັ້ນແຕະສະວິດຂອງວິທີທີ່ທ່ານຕ້ອງການ.

ການຄວບຄຸມການໂຕ້ຕອບ

ເປີດໂໝດການຄວບຄຸມການໂຕ້ຕອບ ເພື່ອຈຳກັດການໂຕ້ຕອບຂອງອຸປະກອນຕໍ່ການປ້ອນຂໍ້ມູນໃນຂະນະທີ່ໃຊ້ແອັບຢູ່.

- 1 ເປີດ ຕັ້ງຄ່າ ແລະ ແຕະ ຄວາມສາມາດເຂົ້າໃຊ້ → ການໂຕ້ຕອບ ແລະ ຄວາມຄ່ອງເຄັ່ວ → ການຄວບຄຸມການໂຕ້ຕອບ.
- 2 ແຕະສະວິດ ທາງລັດ ການຄວບຄຸມການໂຕ້ຕອບ ເພື່ອເປີດມັນ.
- 3 ກົດປຸ່ມດ້ານຂ້າງ ແລະ ປຸ່ມລະດັບສຽງແຮງພ້ອມກັນ ໃນຂະນະທີ່ໃຊ້ແອັບຢູ່.

4 ບັບປຽນຂະໜາດຂອງກອບ ຫຼື ແຕ້ມເສັ້ນອ້ອມຮອບພື້ນທີ່ທີ່ທ່ານຕ້ອງການຈໍາກັດ.

5 ແຕະ ສໍາເລັດ.

ອຸປະກອນຈະສະແດງພື້ນທີ່ທີ່ຖືກຈໍາກັດ. ພື້ນທີ່ທີ່ຖືກຈໍາກັດຈະບໍ່ສະແດງອາການໂຕ້ຕອບ ເມື່ອທ່ານສໍາເລັດມັນ ແລະ ປຸ່ມ
ອຸປະກອນຈະຖືກບລັອກ. ຢ່າງໃດກໍຕາມ, ທ່ານສາມາດປົດລັອກພັງຄໍຊັນສໍາລັບປຸ່ມດ້ານຂ້າງ, ປຸ່ມລະດັບສູງ ແລະ ຄິບອດ
ໃນໂໝດການຄວບຄຸມການໂຕ້ຕອບ.

ເພື່ອປົດໂໝດການຄວບຄຸມການໂຕ້ຕອບ, ກົດປຸ່ມດ້ານຂ້າງ ແລະ ປຸ່ມລະດັບສູງແຮງພ້ອມໆກັນ.

ເພື່ອຕັ້ງອຸປະກອນໃຫ້ລັອກໜ້າຈໍຫຼັງຈາກປົດໂໝດການຄວບຄຸມການໂຕ້ຕອບ, ເປີດ ຕັ້ງຄ່າ, ແຕະ ຄວາມສາມາດເຂົ້າໃຊ້ → ການ
ໂຕ້ຕອບ ແລະ ຄວາມຄ່ອງເຄັ້ວ → ການຄວບຄຸມການໂຕ້ຕອບ ແລະ ຈາກນັ້ນແຕະສະວິດ ລັອກໜ້າຈໍເມື່ອປົດໃຊ້ງານ ເພື່ອເປີດ
ມັນ.

ສໍາເລັດການເລື່ອນເວລາຄ້າງໄວ້

ຕັ້ງເວລາການຈົດຈໍາສໍາລັບການສໍາເລັດໜ້າຈໍຄ້າງໄວ້.

ເປີດ ຕັ້ງຄ່າ, ແຕະ ຄວາມສາມາດເຂົ້າໃຊ້ → ການໂຕ້ຕອບ ແລະ ຄວາມຄ່ອງເຄັ້ວ → ສໍາເລັດການເລື່ອນເວລາຄ້າງ
ໄວ້ ແລະ ຈາກນັ້ນເລືອກຕົວເລືອກ.

ແຕະໄລຍະເວລາ

ຕັ້ງໄລຍະເວລາທີ່ທ່ານຈະຕ້ອງສໍາເລັດໜ້າຈໍເພື່ອໃຫ້ອຸປະກອນຈົດຈໍາມັນຕາມການແຕະ.

ເປີດ ຕັ້ງຄ່າ, ແຕະ ຄວາມສາມາດເຂົ້າໃຊ້ → ການໂຕ້ຕອບ ແລະ ຄວາມຄ່ອງເຄັ້ວ → ແຕະໄລຍະເວລາ, ແຕະສະວິດເພື່ອເປີດ
ມັນ ແລະ ຈາກນັ້ນ ຕັ້ງເວລາ.

ປັບໃສ່ໃຈຕີການສໍາພັດທີ່ຊ້າຄືນ

ຕັ້ງອຸປະກອນໃຫ້ຈົດຈໍາການແຕະຄັ້ງທໍາອິດເທົ່ານັ້ນພາຍໃນເວລາທີ່ຕັ້ງໄວ້ ເມື່ອທ່ານແຕະໜ້າຈໍຊ້າໆກັນ.

ເປີດ ຕັ້ງຄ່າ, ແຕະ ຄວາມສາມາດເຂົ້າໃຊ້ → ການໂຕ້ຕອບ ແລະ ຄວາມຄ່ອງເຄັ້ວ → ປັບໃສ່ໃຈຕີການສໍາພັດທີ່ຊ້າຄືນ, ແຕະ
ສະວິດເພື່ອເປີດມັນ ແລະຈາກນັ້ນຕັ້ງເວລາ.

ການດຳເນີນການອັດຕະໂນມັດຫຼັງຈາກຕົວຊີ້ຢຸດ

ຕັ້ງອຸປະກອນເພື່ອເລືອກລາຍການໂດຍອັດຕະໂນມັດ ເມື່ອທ່ານວາງຕົວຊີ້ເມົ້າຢູ່ເທິງລາຍການ. ນອກຈາກນີ້ ທ່ານສາມາດ ກຳນົດການກະທຳທີ່ຈະໃຊ້ເມື່ອທ່ານຍ້າຍຕົວຊີ້ໄປທີ່ມຸມຂອງໜ້າຈໍ.

ເປີດ ຕັ້ງຄ່າ, ແຕະ ຄວາມສາມາດເຂົ້າໃຊ້ → ການໂຕ້ຕອບ ແລະ ຄວາມຄ່ອງເຄັ້ວ → ການດຳເນີນການອັດຕະໂນມັດຫຼັງຈາກ ຕົວຊີ້ຢຸດ ແລະຈາກນັ້ນແຕະສະວິດ ຄລິກອັດຕະໂນມັດ ເພື່ອເປີດມັນ. ເພື່ອກຳນົດການກະທຳທີ່ມຸມ, ເລືອກຕົວເລືອກຢູ່ກ້ອງ ການ ກະທຳຢູ່ທີ່ມຸມ ແລະ ເລືອກການກະທຳ.

ປຸ່ມສະຕິກກີ

ຕັ້ງປຸ່ມຂະຫຍາຍຂອງຄິບອດພາຍນອກ, ເຊັ່ນປຸ່ມ Shift, Ctrl ຫຼື Alt, ເພື່ອຄົງການກົດໄວ້. ສິ່ງນີ້ຈະຊ່ວຍໃຫ້ທ່ານສາມາດໃຊ້ທາງ ລັດຄິບອດໂດຍບໍ່ຕ້ອງມີການກົດສອງປຸ່ມໃນເວລາດຽວກັນ.

ເປີດ ຕັ້ງຄ່າ, ແຕະ ຄວາມສາມາດເຂົ້າໃຊ້ → ການໂຕ້ຕອບ ແລະ ຄວາມຄ່ອງເຄັ້ວ ແລະຈາກນັ້ນແຕະສະວິດ ປຸ່ມສະຕິກກີ ເພື່ອ ເປີດມັນ.

ປຸ່ມຊ້າ

ຕັ້ງເວລາການຈົດຈຳສຳລັບການກົດປຸ່ມໃນຄິບອດພາຍນອກ.

ເປີດ ຕັ້ງຄ່າ, ແຕະ ຄວາມສາມາດເຂົ້າໃຊ້ → ການໂຕ້ຕອບ ແລະ ຄວາມຄ່ອງເຄັ້ວ → ປຸ່ມຊ້າ, ແຕະສະວິດເພື່ອເປີດມັນ ແລະ ຈາກນັ້ນຕັ້ງເວລາ.

ປຸ່ມສະທ້ອນຄືນ

ຕັ້ງອຸປະກອນໃຫ້ຈົດຈຳຄັ້ງທຳອິດທີ່ທ່ານກົດປຸ່ມພາຍໃນເວລາທີ່ຕັ້ງໄວ້ເທົ່ານັ້ນ ເມື່ອທ່ານກົດປຸ່ມດຽວກັນຊ້າໆຫຼາຍເທື່ອ.

ເປີດ ຕັ້ງຄ່າ, ແຕະ ຄວາມສາມາດເຂົ້າໃຊ້ → ການໂຕ້ຕອບ ແລະ ຄວາມຄ່ອງເຄັ້ວ → ປຸ່ມສະທ້ອນຄືນ, ແຕະສະວິດເພື່ອເປີດ ມັນ ແລະຈາກນັ້ນຕັ້ງເວລາ.

ການຕັ້ງຄ່າຂັ້ນສູງ

ການເປີດໃຊ້ຄຸນສົມບັດຄວາມສາມາດເຂົ້າໃຊ້ໂດຍກົງ

ຕັ້ງໃຫ້ເປີດຄຸນສົມບັດຄວາມສາມາດເຂົ້າໃຊ້ໂດຍກົງ.

ເປີດ ຕັ້ງຄ່າ ແລະ ແຕະ ຄວາມສາມາດເຂົ້າໃຊ້ → ການຕັ້ງຄ່າຂັ້ນສູງ. ແຕະ ປຸ່ມຄວາມສາມາດເຂົ້າໃຊ້ → ເລືອກການກະທຳ ຫຼື ເລືອກ ປຸ່ມດ້ານຂ້າງ ແລະ ປຸ່ມເພີ່ມລະດັບສູງ ຫຼື ປຸ່ມເພີ່ມ ແລະ ຫຼຸດລະດັບສູງ ແລະ ຈາກນັ້ນໝາຍຕົກເອົາຄຸນສົມບັດຄວາມສາມາດເຂົ້າໃຊ້ທີ່ທ່ານຕ້ອງການໃຊ້.

ການຕັ້ງການແຈ້ງເຕືອນດ້ວຍແສງ

ຕັ້ງອຸປະກອນໃຫ້ກະພົບເປັນແສງແຼັດ ຫຼື ໃນໜ້າຈໍ ເມື່ອສຽງໂມງປຸກດັງຂຶ້ນ ຫຼື ເມື່ອທ່ານມີການແຈ້ງເຕືອນ, ເຊັ່ນ ສາຍໂທເຂົ້າ ຫຼື ຂໍ້ຄວາມໃໝ່.

ເປີດ ຕັ້ງຄ່າ, ແຕະ ຄວາມສາມາດເຂົ້າໃຊ້ → ການຕັ້ງຄ່າຂັ້ນສູງ → ການແຈ້ງເຕືອນແຼັດ ແລະ ຈາກນັ້ນແຕະສະວິດທີ່ຢູ່ຂ້າງຕົວເລືອກທີ່ທ່ານຕ້ອງການເປີດ.

ເວລາທີ່ຈະເຮັດການດຳເນີນການ

ຕັ້ງໄລຍະເວລາທີ່ຈະສະແດງໜ້າຕ່າງປັບອັບທີ່ຂໍໃຫ້ທ່ານດຳເນີນການ, ເຊັ່ນ ການແຈ້ງເຕືອນ ຫຼື ການຄວບຄຸມລະດັບສູງ.

ເປີດ ຕັ້ງຄ່າ, ແຕະ ຄວາມສາມາດເຂົ້າໃຊ້ → ການຕັ້ງຄ່າຂັ້ນສູງ → ເວລາທີ່ຈະເຮັດການດຳເນີນການ ແລະ ຈາກນັ້ນເລືອກຕົວເລືອກ.

ແອັບທີ່ໄດ້ຕິດຕັ້ງແລ້ວ

ກວດເບິ່ງການບໍລິການຄວາມສາມາດເຂົ້າໃຊ້ທີ່ຕິດຕັ້ງໃນອຸປະກອນ.

ເປີດ ຕັ້ງຄ່າ ແລະ ແຕະ ຄວາມສາມາດເຂົ້າໃຊ້ → ແອັບທີ່ໄດ້ຕິດຕັ້ງແລ້ວ.

ການແກ້ໄຂບັນຫາ

ກ່ອນຕິດຕໍ່ສູນບໍລິການຂອງຊ້າຊຸງ ຫຼື ສູນບໍລິການທີ່ໄດ້ຮັບອະນຸຍາດ, ກະລຸນາລອງແກ້ໄຂບັນຫາຕໍ່ໄປນີ້. ບາງສະຖານະການອາດຈະໃຊ້ບໍ່ໄດ້ກັບອຸປະກອນຂອງທ່ານ.

ນອກຈາກນີ້ ທ່ານຍັງສາມາດໃຊ້ Samsung Members ເພື່ອແກ້ໄຂບັນຫາໃດໜຶ່ງທີ່ທ່ານອາດຈະປະເຊີນໃນຂະນະທີ່ໃຊ້ອຸປະກອນຂອງທ່ານ.

ເມື່ອທ່ານເປີດອຸປະກອນຂອງທ່ານ ຫຼື ໃນຂະນະທີ່ທ່ານກຳລັງໃຊ້ອຸປະກອນ, ມັນຈະເຕືອນບອກໃຫ້ທ່ານປ້ອນໜຶ່ງໃນລະຫັດຕໍ່ໄປນີ້:

- ລະຫັດຜ່ານ: ເມື່ອຄຸນສົມບັດການລັອກອຸປະກອນຖືກເປີດ, ທ່ານຈະຕ້ອງປ້ອນລະຫັດຜ່ານທີ່ທ່ານຕັ້ງສຳລັບອຸປະກອນເຂົ້າ.
- PIN: ເມື່ອໃຊ້ອຸປະກອນເປັນຄັ້ງທຳອິດ ຫຼື ເມື່ອຂໍ້ກຳນົດ PIN ຖືກເປີດ, ທ່ານຈະຕ້ອງປ້ອນ PIN ທີ່ມາພ້ອມກັບແຜ່ນ SIM ຫຼື USIM ເຂົ້າ. ທ່ານສາມາດປັບຄຸນສົມບັດນີ້ໂດຍການໃຊ້ແມນູລັອກແຜ່ນ SIM.
- PUK: ແຜ່ນ SIM ຫຼື USIM ຂອງທ່ານຖືກບລັອກ, ໂດຍປົກກະຕິແລ້ວຈະເປັນຜົນມາຈາກການປ້ອນ PIN ຂອງທ່ານເຂົ້າຢ່າງບໍ່ຖືກຕ້ອງຫຼາຍຄັ້ງ. ທ່ານຈະຕ້ອງປ້ອນ PUK ທີ່ຜູ້ໃຫ້ບໍລິການຂອງທ່ານຈັດໃຫ້.
- PIN2: ເມື່ອທ່ານເຂົ້າໃຊ້ແມນູທີ່ຕ້ອງມີ PIN2, ທ່ານຈະຕ້ອງປ້ອນ PIN2 ທີ່ມາພ້ອມກັບແຜ່ນ SIM ຫຼື USIM. ສຳລັບຂໍ້ມູນເພີ່ມເຕີມ, ຕິດຕໍ່ຜູ້ໃຫ້ບໍລິການຂອງທ່ານ.

ອຸປະກອນຂອງທ່ານຈະສະແດງຂໍ້ຄວາມຂໍ້ຜິດພາດກ່ຽວກັບເຄືອຂ່າຍ ຫຼື ການບໍລິການ

- ເມື່ອທ່ານຢູ່ໃນພື້ນທີ່ທີ່ມີສັນຍານອ່ອນ ຫຼື ຮັບສັນຍານບໍ່ດີ, ທ່ານອາດຈະສູນເສຍການຮັບສັນຍານ. ຍ້າຍໃສ່ພື້ນທີ່ອື່ນ ແລະ ລອງໃໝ່ອີກຄັ້ງ. ໃນຂະນະທີ່ຍ້າຍ, ຂໍ້ຄວາມການຂັດຂ້ອງອາດຈະປະກົດຂຶ້ນຊ້າໆກັນ.
- ທ່ານບໍ່ສາມາດເຂົ້າໃຊ້ບາງຕົວເລືອກໂດຍບໍ່ຕ້ອງມີການສະໝັກໃຊ້. ສຳລັບຂໍ້ມູນເພີ່ມເຕີມ, ຕິດຕໍ່ຜູ້ໃຫ້ບໍລິການຂອງທ່ານ.

ອຸປະກອນຂອງທ່ານບໍ່ໄດ້ເປີດ

ເມື່ອແບັດເຕີຣີໝົດໄຟແລ້ວ, ອຸປະກອນຂອງທ່ານຈະບໍ່ເປີດ. ສາກແບັດເຕີຣີໃຫ້ເຕັມກ່ອນເປີດອຸປະກອນ.

ການຈົດຈໍາການສໍາຜັດເຮັດວຽກຢ່າງຊ້າໆ ຫຼື ບໍ່ຖືກຕ້ອງ

- ການຈົດຈໍາການສໍາຜັດອາດຈະບໍ່ເຮັດວຽກຢ່າງຖືກຕ້ອງໃນສະຖານະການຕໍ່ໄປນີ້:
 - ຖ້າທ່ານຕິດແຜ່ນກັນແຕກ ຫຼື ອຸປະກອນເສີມທີ່ເປັນຕົວເລືອກກັບໜ້າຈໍ
 - ຖ້າທ່ານກໍາລັງສວມໃສ່ຖົງມື, ຖ້າມີຂອງທ່ານບໍ່ສະອາດໃນຂະນະທີ່ສໍາຜັດໜ້າຈໍ ຫຼື ຖ້າທ່ານແຕະໜ້າຈໍດ້ວຍວັດຖຸມີຄົມ ຫຼື ປາຍນິ້ວມືຂອງທ່ານ
 - ໃນສະພາບທີ່ຊຸ່ມ ຫຼື ເມື່ອສໍາຜັດກັບນໍ້າ
- ປິດເປີດອຸປະກອນຂອງທ່ານຄືນໃໝ່ ເພື່ອລຶບບັນຫາຂອງຊອບແວຊີວິດຄາວ.
- ເບິ່ງໃຫ້ແນ່ໃຈວ່າອຸປະກອນຂອງທ່ານໄດ້ຖືກອັບເດດເປັນລັ້ນຫຼ້າສຸດ.
- ຖ້າໜ້າຈໍມີຮອຍຂີດ ຫຼື ເກີດຄວາມເສຍຫາຍ, ໃຫ້ເຂົ້າໄປຫາສູນບໍລິການຂອງຊໍາຊຸງ ຫຼື ສູນບໍລິການທີ່ໄດ້ຮັບອະນຸຍາດ.

ອຸປະກອນຂອງທ່ານຢຸດທໍາງານ ຫຼື ມີບັນຫາທີ່ຮ້າຍແຮງ

ລອງການແກ້ໄຂບັນຫາຕໍ່ໄປນີ້. ຖ້າບັນຫາຍັງຄົງບໍ່ຖືກແກ້ໄຂ, ໃຫ້ຕິດຕໍ່ສູນບໍລິການຂອງຊໍາຊຸງ ຫຼື ສູນບໍລິການທີ່ໄດ້ຮັບອະນຸຍາດ.

ການປິດເປີດອຸປະກອນຄືນໃໝ່

ຖ້າອຸປະກອນຂອງທ່ານບໍ່ທໍາງານ ຫຼື ຄ້າໆ, ທ່ານອາດຈະຈໍາເປັນຕ້ອງໄດ້ປິດແອັບ ຫຼື ປິດອຸປະກອນ ແລະ ເປີດມັນຄືນໃໝ່.

ການປັບປຸງໃຫ້ປິດເປີດຄືນໃໝ່

ຖ້າອຸປະກອນຂອງທ່ານຄ້າໆ ແລະ ບໍ່ຕອບສະໜອງ, ກົດປຸ່ມດ້ານຂ້າງ ແລະ ປຸ່ມຫຼຸດລະດັບສຽງໃນເວລາດຽວກັນຄ້າໆໄວ້ເປັນເວລາຫຼາຍກວ່າ 7 ວິນາທີ ເພື່ອປິດເປີດມັນຄືນໃໝ່.

ການຕັ້ງອຸປະກອນຄືນໃໝ່

ຖ້າວິທີເຫຼົ່ານີ້ບໍ່ແກ້ໄຂບັນຫາຂອງທ່ານໄດ້, ໃຫ້ດໍາເນີນການຕັ້ງຂໍ້ມູນຂອງໂຮງງານຄືນໃໝ່.

ເປີດ ຕັ້ງຄ່າ ແລະ ແຕະ ການຈັດການທົ່ວໄປ → ຕັ້ງຄືນໃໝ່ → ຕັ້ງຂໍ້ມູນໂຮງງານຄືນໃໝ່ → ຕັ້ງຄືນໃໝ່ → ລຶບທັງໝົດ. ກ່ອນດໍາເນີນການຕັ້ງຄ່າຂໍ້ມູນຂອງໂຮງງານຄືນໃໝ່, ຢ່າລືມເຮັດການແບັກອັບສໍາເນົາຂໍ້ມູນທີ່ສໍາຄັນທັງໝົດທີ່ຈັດເກັບໄວ້ໃນອຸປະກອນ.

ສາຍໂທປ໌ຖືກເຊື່ອມຕໍ່

- ເບິ່ງໃຫ້ແນ່ໃຈວ່າທ່ານໄດ້ເຂົ້າໃຊ້ເຄືອຂ່າຍມິຖີທີ່ຖືກຕ້ອງແລ້ວ.
- ເບິ່ງໃຫ້ແນ່ໃຈວ່າທ່ານໄດ້ຕັ້ງການຈຳກັດການໂທສຳລັບເບີໂທລະສັບທີ່ທ່ານກຳລັງໂທອອກ.
- ເບິ່ງໃຫ້ແນ່ໃຈວ່າທ່ານໄດ້ຕັ້ງການຈຳກັດການໂທສຳລັບເບີໂທລະສັບທີ່ໂທເຂົ້າມາ.

ຄົນອື່ນໆບໍ່ສາມາດໄດ້ຍິນສຽງທີ່ທ່ານເວົ້າໃນສາຍໂທ

- ເບິ່ງໃຫ້ແນ່ໃຈວ່າທ່ານໄດ້ປົກປິດໄມໂຄຣໂຟນໃນຕົວເຄື່ອງ.
- ເບິ່ງໃຫ້ແນ່ໃຈວ່າໄມໂຄຣໂຟນຢູ່ໃກ້ກັບປາກຂອງທ່ານ.
- ຖ້າທ່ານກຳລັງໃຊ້ຊຸດຫູພັງ, ໃຫ້ແນ່ໃຈວ່າພວກມັນຖືກເຊື່ອມຕໍ່ຢ່າງຖືກຕ້ອງ.

ສຽງສະຫ້ອນໃນລະຫວ່າງການໂທ

ບັບປຽນລະດັບສຽງໂດຍການກົດປຸ່ມລະດັບສຽງຂຶ້ນ ຫຼື ຍ້າຍໄປໃສ່ພື້ນທີ່ອື່ນ.

ເຄືອຂ່າຍມິຖີ ຫຼື ອິນເຕີເນັດຖືກຕັດເຊື່ອມຕໍ່ເລື້ອຍໆ ຫຼື ຄຸນນະພາບສຽງບໍ່ດີ

- ເບິ່ງໃຫ້ແນ່ໃຈວ່າທ່ານໄດ້ປລັອກເສົາອາກາດພາຍໃນເຄື່ອງຂອງອຸປະກອນ.
- ເມື່ອທ່ານຢູ່ໃນພື້ນທີ່ທີ່ມີສັນຍານອ່ອນ ຫຼື ຮັບສັນຍານບໍ່ດີ, ທ່ານອາດຈະສູນເສຍການຮັບສັນຍານ. ທ່ານອາດຈະມີບັນຫາການເຊື່ອມຕໍ່ ຍ້ອນບັນຫາທີ່ມີກັບສະຖານີຂອງຜູ້ໃຫ້ບໍລິການ. ຍ້າຍໃສ່ພື້ນທີ່ອື່ນ ແລະ ລອງໃໝ່ອີກຄັ້ງ.
- ເມື່ອໃຊ້ອຸປະກອນໃນຂະນະທີ່ກຳລັງເຄື່ອນທີ່, ການບໍລິການເຄືອຂ່າຍແບບໄວເລສອາດຈະຖືກປົດໃຊ້ງານ ຍ້ອນບັນຫາທີ່ມີກັບເຄືອຂ່າຍຂອງຜູ້ໃຫ້ບໍລິການ.

ແບັດເຕີຣີບໍ່ສາກຢ່າງຖືກຕ້ອງ (ສຳລັບເຄື່ອງສາກທີ່ໄດ້ຮັບການອະນຸມັດຈາກຊຳຊຸງ)

- ເບິ່ງໃຫ້ແນ່ໃຈວ່າເຄື່ອງສາກຖືກເຊື່ອມຕໍ່ຢ່າງຖືກຕ້ອງ.
- ເຂົ້າໄປຫາສູນບໍລິການຂອງຊຳຊຸງ ຫຼື ສູນບໍລິການທີ່ໄດ້ຮັບອະນຸຍາດ ແລະ ປຽນແບັດເຕີຣີ.

ແບັດເຕີຣີໝົດໄວກວ່າເມື່ອຊື້ຕອນທຳອິດ

- ເມື່ອທ່ານປະອຸປະກອນ ຫຼື ແບັດເຕີຣີໃສ່ປ່ອນທີ່ມີອຸປະກອນເຢັນຫຼາຍ ຫຼື ຮ້ອນຫຼາຍ, ການສາກທີ່ເປັນປະໂຫຍດອາດຈະຫຼຸດລົງ.
- ຈະເພີ່ມການໃຊ້ແບັດເຕີຣີຂຶ້ນເມື່ອທ່ານໃຊ້ບາງຄຸນສົມບັດ ຫຼື ແອັບ, ເຊັ່ນ GPS, ເກມ ຫຼື ອິນເຕີເນັດ.
- ແບັດເຕີຣີເປັນວັດສະດຸສິ້ນເບື້ອງ ແລະ ການສາກທີ່ເປັນປະໂຫຍດຈະສິ້ນລົງເມື່ອເວລາຜ່ານໄປ.

ຂໍ້ຄວາມຂໍ້ຂັດຂ້ອງຈະປະກົດຂຶ້ນ ເມື່ອເປີດກ້ອງຖ່າຍຮູບ

ອຸປະກອນຂອງທ່ານຈະຕ້ອງມີປ່ອນເກັບຂໍ້ມູນ ແລະ ໄຟແບັດເຕີຣີທີ່ພຽງພໍເພື່ອໃຊ້ງານແອັບກ້ອງຖ່າຍຮູບ. ຖ້າທ່ານໄດ້ຮັບຂໍ້ຄວາມຂໍ້ຂັດຂ້ອງເມື່ອເປີດກ້ອງຖ່າຍຮູບ, ລອງສິ່ງດັ່ງຕໍ່ໄປນີ້:

- ສາກແບັດເຕີຣີ.
- ເຮັດໃຫ້ປ່ອນເກັບຂໍ້ມູນເປົາຫວ່າງໂດຍການໂອນໄຟລ໌ໃສ່ຄອມພິວເຕີ ຫຼື ລຶບໄຟລ໌ຈາກອຸປະກອນຂອງທ່ານ.
- ປິດເປີດອຸປະກອນຄືນໃໝ່.

ຖ້າທ່ານຍັງຄົງມີບັນຫາກັບແອັບກ້ອງຖ່າຍຮູບຫຼັງຈາກລອງໃຊ້ເຄັດລັບເຫຼົ່ານີ້ແລ້ວ, ຕິດຕໍ່ຫາສູນບໍລິການຂອງຊຳຊຸງ ຫຼື ສູນບໍລິການທີ່ໄດ້ຮັບອະນຸຍາດ.

ຄຸນນະພາບຮູບຖ່າຍຕ່າງກວ່າການສະແດງຕົວຢ່າງ

- ຄຸນນະພາບຂອງຮູບຖ່າຍຂອງທ່ານອາດແຕກຕ່າງກັນ, ຂຶ້ນຢູ່ກັບສິ່ງຮອບຂ້າງ ແລະ ເທັກນິກການຖ່າຍຮູບທີ່ທ່ານໃຊ້.
- ຖ້າທ່ານຖ່າຍຮູບໃນພື້ນທີ່ທີ່ມີດ, ໃນຕອນກາງຄືນ ຫຼື ໃນອ້ອງ, ອາດຈະມີສຽງລົບກວນຂອງຮູບເກີດຂຶ້ນ ຫຼື ຮູບອາດຈະຢູ່ນອກຈຸດໂຟກັສ.

ຂໍ້ຄວາມຂໍ້ຂັດຂ້ອງຈະປະກົດຂຶ້ນ ເມື່ອເປີດໄຟລ໌ມັລຕິມີເດຍ

ຖ້າທ່ານໄດ້ຮັບຂໍ້ຄວາມຂໍ້ຂັດຂ້ອງ ຫຼື ຫຼິ້ນໄຟລ໌ມັລຕິມີເດຍບໍ່ໄດ້ ເມື່ອທ່ານເປີດພວກມັນໃນອຸປະກອນຂອງທ່ານ, ໃຫ້ລອງປະຕິບັດດັ່ງຕໍ່ໄປນີ້:

- ເຮັດໃຫ້ປ່ອນເກັບຂໍ້ມູນເປົາຫວ່າງໂດຍການໂອນໄຟລ໌ໃສ່ຄອມພິວເຕີ ຫຼື ລຶບໄຟລ໌ຈາກອຸປະກອນຂອງທ່ານ.
- ເບິ່ງໃຫ້ແນ່ໃຈວ່າໄຟລ໌ເພງບໍ່ການຈັດການສິດທິຈິຕອລ (DRM)-ທີ່ຖືກປ້ອງກັນໄວ້. ຖ້າໄຟລ໌ຖືກປ້ອງໂດຍ DRM, ເບິ່ງໃຫ້ແນ່ໃຈວ່າທ່ານມີໄບອະນຸຍາດ ຫຼື ປຸ່ມທີ່ເໝາະສົມເພື່ອຫຼິ້ນໄຟລ໌.

- ເບິ່ງໃຫ້ແນ່ໃຈວ່າຮູບແບບໄຟລ໌ຖືກຮອງຮັບໂດຍອຸປະກອນ. ຖ້າຮູບແບບໄຟລ໌ຖືກຮອງຮັບ, ເຊັ່ນ DivX ຫຼື AC3, ຕິດຕັ້ງແອັບທີ່ຮອງຮັບມັນ. ເພື່ອກວດເບິ່ງຮູບແບບໄຟລ໌ທີ່ອຸປະກອນຂອງທ່ານຮອງຮັບ, ເຂົ້າເບິ່ງເວັບໄຊທ໌ຂອງຊຳຊຸງ.
- ອຸປະກອນຂອງທ່ານຈະຮອງຮັບຮູບຖ່າຍ ແລະ ວິດີໂອທີ່ແຄັບເຈີໂດຍອຸປະກອນ. ຮູບຖ່າຍ ແລະ ວິດີໂອທີ່ແຄັບເຈີໂດຍອຸປະກອນອື່ນອາດຈະໃຊ້ບໍ່ໄດ້ຢ່າງຖືກຕ້ອງ.
- ອຸປະກອນຂອງທ່ານຈະຮອງຮັບໄຟລ໌ມັດຕິເດຍທີ່ໄດ້ຮັບການອະນຸຍາດໂດຍຜູ້ໃຫ້ບໍລິການຂອງທ່ານ ຫຼື ຜູ້ໃຫ້ການບໍລິການເພີ່ມເຕີມ. ບາງເນື້ອໃນທີ່ຖືກເຜີຍແຜ່ໃນອິນເຕີເນັດ, ເຊັ່ນ ສຽງໂທເຂົ້າ, ວິດີໂອ ຫຼື ວອລເປເປີ, ອາດຈະໃຊ້ງານບໍ່ໄດ້ຢ່າງຖືກຕ້ອງ.

ບລູທູດກຳລັງໃຊ້ງານບໍ່ໄດ້

ຖ້າຊອກບໍ່ເຫັນອຸປະກອນບລູທູດອື່ນ ຫຼື ມີບັນຫາໃນການເຊື່ອມຕໍ່ ຫຼື ຄວາມຜິດປົກກະຕິໃນການປະຕິບັດງານ, ລອງສິ່ງດັ່ງຕໍ່ໄປນີ້:

- ເບິ່ງໃຫ້ແນ່ໃຈວ່າອຸປະກອນທີ່ທ່ານປະສົງທີ່ຈະເຊື່ອມຕໍ່ກັບ ພ້ອມທີ່ຈະຖືກສະແກນ ຫຼື ຖືກເຊື່ອມຕໍ່ແລ້ວຫຼືບໍ່.
- ເບິ່ງໃຫ້ແນ່ໃຈວ່າໂທລະສັບຂອງທ່ານ ແລະ ອຸປະກອນບລູທູດອື່ນຢູ່ພາຍໃນຂອບເຂດບລູທູດສູງສຸດ (10 m).
- ໃນໂທລະສັບ, ເປີດ ຕັ້ງຄ່າ, ແຕະ ການເຊື່ອມຕໍ່ ແລະຈາກນັ້ນແຕະສະວິດ ບລູທູດ ເພື່ອເປີດມັນນອກຄັ້ງ.
- ໃນໂທລະສັບຂອງທ່ານ, ເປີດ ຕັ້ງຄ່າ, ແຕະ ການຈັດການທົ່ວໄປ → ຕັ້ງຄືນໃໝ່ → ຕັ້ງການຕັ້ງຄ່າ Wi-Fi ແລະ ບລູທູດຄືນໃໝ່ → ຕັ້ງການຕັ້ງຄ່າຄືນໃໝ່ ເພື່ອຕັ້ງການຕັ້ງຄ່າເຄືອຂ່າຍຄືນໃໝ່. ທ່ານອາດຈະສູນເສຍຂໍ້ມູນທີ່ຖືກລົງທະບຽນໄວ້ ເມື່ອດຳເນີນການຕັ້ງຄ່າຄືນໃໝ່.

ຖ້າເຄັດລັບເຫຼົ່ານີ້ບໍ່ແກ້ໄຂບັນຫາໄດ້, ໃຫ້ຕິດຕໍ່ສູນບໍລິການຂອງຊຳຊຸງ ຫຼື ສູນບໍລິການທີ່ໄດ້ຮັບອະນຸຍາດ.

ບໍ່ມີການເຊື່ອມຕໍ່ເມື່ອທ່ານເຊື່ອມຕໍ່ອຸປະກອນກັບຄອມພິວເຕີ

- ເບິ່ງໃຫ້ແນ່ໃຈວ່າສາຍ USB ທີ່ທ່ານກຳລັງໃຊ້ຢູ່ເຂົ້າກັນໄດ້ກັບອຸປະກອນຂອງທ່ານ.
- ເບິ່ງໃຫ້ແນ່ໃຈວ່າທ່ານຕິດຕັ້ງໄດຣ໌ເວີທີ່ຖືກຕ້ອງ ແລະ ອັບເດດໃນຄອມພິວເຕີຂອງທ່ານແລ້ວ.

ອຸປະກອນຂອງທ່ານບໍ່ສາມາດຊອກຫາຈຸດທີ່ຕັ້ງປະຈຸບັນຂອງທ່ານໄດ້

ສັນຍານ GPS ອາດຖືກປົດປັ້ງໃນບາງຈຸດທີ່ຕັ້ງ ເຊັ່ນ: ໃນອາຄານ. ຕັ້ງອຸປະກອນເພື່ອໃຊ້ Wi-Fi ຫຼື ເຄືອຂ່າຍມືຖື ເພື່ອຊອກຫາຈຸດທີ່ຕັ້ງປະຈຸບັນຂອງທ່ານໃນສະຖານະການເຫຼົ່ານີ້.

ຂໍ້ມູນທີ່ຈັດເກັບໃນອຸປະກອນໄດ້ສູນເສຍແລ້ວ

ເຮັດການແບັກອັບສໍາເນົາຂໍ້ມູນທີ່ສໍາຄັນທັງໝົດທີ່ຈັດເກັບໄວ້ໃນອຸປະກອນຕະຫຼອດເວລາ. ບໍ່ດັ່ງນັ້ນ, ທ່ານຈະບໍ່ສາມາດກູ້ຄືນຂໍ້ມູນ ຖ້າມັນຖືກເສຍຫາຍ ຫຼື ສູນເສຍ. ຊໍາຊຽງບໍ່ຮັບຜິດຊອບຕໍ່ການສູນເສຍຂໍ້ມູນທີ່ຈັດເກັບໄວ້ໃນອຸປະກອນ.

ຊ່ອງວ່າງນ້ອຍໆປະກົດຂຶ້ນອ້ອມຮອບດ້ານນອກຂອງເຄສອຸປະກອນ

- ຊ່ອງວ່າງນີ້ເປັນຄຸນສົມບັດທີ່ຈໍາເປັນໃນການຜະລິດ ແລະ ການໂຍກ ຫຼື ການສັ່ນຂອງບາງສ່ວນນ້ອຍໆທີ່ອາດຈະເກີດຂຶ້ນ.
- ເມື່ອເວລາຜ່ານໄປ, ແຮງຂັດສິລະຫວ່າງສ່ວນຕ່າງໆອາດຈະເຮັດໃຫ້ຊ່ອງວ່າງນີ້ຂະຫຍາຍຕົວຂຶ້ນໜ້ອຍໜຶ່ງ.

ປັ້ມພື້ນທີ່ວ່າງພຽງພໍໃນປ່ອນເກັບຂໍ້ມູນຂອງອຸປະກອນ

ລຶບຂໍ້ມູນທີ່ບໍ່ຈໍາເປັນ, ເຊັ່ນ ແຄຊ໌, ໂດຍໃຊ້ຄຸນສົມບັດການດູແລອຸປະກອນ ຫຼື ລຶບແອັບ ຫຼື ໄຟລ໌ທີ່ບໍ່ໃຊ້ດ້ວຍຕົນເອງ ເພື່ອເພີ່ມພື້ນທີ່ປ່ອນເກັບຂໍ້ມູນຂຶ້ນ.

ປຸ່ມໂຮມປັ້ມປະກົດຂຶ້ນ

ແຖບການກຳນົດທິດທາງທີ່ມີປຸ່ມໂຮມອາດຈະຫາຍໄປ ໃນຂະນະທີ່ໃຊ້ແອັບ ແລະ ຄຸນສົມບັດບາງຢ່າງ. ເພື່ອເຂົ້າໃຊ້ແຖບການກຳນົດທິດທາງ, ລາກຂຶ້ນເທິງຈາກເບື້ອງລຸ່ມສຸດຂອງໜ້າຈໍ.

ລິຂະສິດ

ລິຂະສິດ © 2024 Samsung Electronics Co., Ltd.

ປຶ້ມຄູ່ມືນີ້ໄດ້ຮັບການຄຸ້ມຄອງພາຍໃຕ້ກົດໝາຍລິຂະສິດລະຫວ່າງປະເທດ.

ຫ້າມຜະລິດຊໍ້າ, ແຈກຢາຍ, ແປ ຫຼື ສົ່ງຕໍ່ສ່ວນໃດໜຶ່ງຂອງປຶ້ມຄູ່ມືນີ້ໃນຮູບແບບໃດໜຶ່ງ ຫຼື ທັງທາງອີເລັກໂຕຣນິກ ຫຼື ທາງເຄື່ອງຈັກ, ລວມທັງການອັດເອກະສານ, ການບັນທຶກ ຫຼື ການຈັດເກັບໃນປ່ອນເກັບຂໍ້ມູນ ແລະ ລະບົບການກູ້ຄືນຂໍ້ມູນໃດໜຶ່ງ.

ເຄື່ອງໝາຍການຄ້າ

- ຊໍາຊຸງ ແລະ ໂລໂກ້ຊໍາຊຸງເປັນເຄື່ອງໝາຍການຄ້າທີ່ຖືກລົງທະບຽນຂອງ Samsung Electronics Co., Ltd.
- Bluetooth® ເປັນເຄື່ອງໝາຍການຄ້າທີ່ຖືກລົງທະບຽນຂອງ Bluetooth SIG, Inc. ທົ່ວໂລກ.
- Wi-Fi®, Wi-Fi Direct™, Wi-Fi CERTIFIED™ ແລະ ເຄື່ອງໝາຍ Wi-Fi ເປັນເຄື່ອງໝາຍການຄ້າທີ່ຖືກລົງທະບຽນຂອງ Wi-Fi Alliance.
- ຜະລິດພາຍໃຕ້ໄວອະນຸຍາດຈາກ Dolby Laboratories. Dolby, Dolby Atmos ແລະ ສັນຍາລັກ D ຄູ່ ແມ່ນເຄື່ອງໝາຍການຄ້າຂອງ Dolby Laboratories.
- ເຄື່ອງໝາຍການຄ້າ ແລະ ລິຂະສິດອື່ນໆທັງໝົດເປັນຊັບສິນຂອງເຈົ້າຂອງທີ່ກ່ຽວຂ້ອງຂອງພວກເຂົາ.