

SAMSUNG

LIETOTĀJA ROKASGRĀMATA

SM-S921B/DS
SM-S926B/DS
SM-S928B/DS

Latvian. 01/2024. Rev.1.0

www.samsung.com

Saturs

Darba sākšana

- 5 Ierīces izkārtojums un funkcijas
- 13 Akumulatora uzlāde
- 18 Nano SIM karte un eSIM karte
- 20 Ierīces ieslēgšana un izslēgšana
- 21 Sākotnējā iestatīšana
- 22 Samsung account
- 23 Datu pārsūtīšana no iepriekšējās ierīces (Smart Switch)
- 25 Izpratne par ekrānu un tā darbību
- 33 Paziņojumu panelis
- 35 Ekrāna uzņemšana un ekrāna ierakstīšana
- 37 Teksta ievade
- 39 Teksta izgūšana

Programmas un funkcijas

- 40 Programmu instalēšana un atinstalēšana
- 41 S Pen (Galaxy S24 Ultra)
- 55 Tālrunis
- 59 Kontakti
- 61 Ziņas
- 62 Kamera
- 81 Galerija
- 86 AR zona
- 92 Bixby
- 94 Bixby Vision

- 95 Vairāki logi (Vairāku programmu lietošana vienlaikus)
- 98 Samsung internets
- 99 Samsung Health
- 100 Samsung Notes
- 105 Samsung Members
- 106 Samsung Kids
- 107 Samsung Global Goals
- 107 Samsung TV Plus
- 107 Samsung Find
- 107 Samsung Shop
- 108 Galaxy Shop
- 108 Galaxy Wearable
- 108 PENUP (Galaxy S24 Ultra)
- 109 Kalendārs
- 110 Reminder (Saņemiet paziņojumus par izdarāmajiem darbiem)
- 111 Balss ierakstītājs
- 113 Mani faili (Failu pārbaude un pārvaldība)
- 113 Pulkstenis
- 113 Kalkulators
- 114 Gaming Hub
- 115 Game Booster (Spēļu vides konfigurācija)
- 116 SmartThings
- 117 Satura koplietošana
- 118 Music Share

- 120 Smart View (Spoguļošana televizora ekrānā)
- 121 Saite uz Windows (Ierīces lietošana, izmantojot savienojumu ar datoru)
- 122 Samsung DeX
- 127 Google apps

Iestatījumi

- 128 Ievads
- 128 Samsung account
- 128 Savienojumi
 - 130 Wi-Fi
 - 131 Bluetooth
 - 133 NFC un bezkontakta maksājumi
 - 134 Datu taupīšana
 - 134 Atļautie tīkli programmām
 - 135 Mobilais tīklājs
 - 135 Citi savienojuma iestatījumi
- 137 Pievienotās ierīces
- 138 Režimi un rutīnas
 - 138 Režīmu izmantošana
 - 139 Rutīnu lietošana
- 139 Skaņas un vibrācija
 - 140 Skaņas kvalit. un efekti
 - 141 Atsevišķa programmas skaņa
- 141 Paziņojumi
- 142 Displejs
 - 143 Kustības vienmērīgums
 - 144 Ekrāna režīma maiņa vai displeja krāsas regulēšana
- 145 Akumulators
- 145 Fona attēls un stils

- 145 Motīvi
- 146 Sākuma ekrāns
- 146 Bloķēšanas ekrāns un AOD
 - 147 Paildzinātā atbloķēšana
 - 147 Always On Display (Informācijas rādīšana, kamēr ekrāns ir izslēgts)
- 148 Drošība un konfidencialitāte
 - 149 Sejas atpazīšana
 - 151 Pirkstu nospiedumu atpazīšana
 - 153 Secure Folder
 - 156 Drošs Wi-Fi
 - 157 Samsung Pass
- 160 Atrašanās vieta
- 160 Drošība un ārkārtas situācijas
- 161 Konti un dublēšana
 - 161 Samsung Cloud
- 162 Google
- 162 Papildu funkcijas
 - 164 Uzlabotais intelekts
 - 164 Kustības un žesti
 - 165 Videozvana efekti
 - 166 Duālā ziņapmaiņa
- 167 Digitālā labsajūta un vecākvadība
- 167 Ierīces apkope
- 168 Programmas
- 169 Vispārīga pārvaldība
- 170 Pieejamība
- 171 Programmatūras atjauninājums
- 171 Par tālruni

Paziņojumi par lietošanu

- 172 Ierīces lietošanas piesardzības pasākumi
- 175 Piezīmes par komplekta saturu un piederumiem
- 176 Ūdens un putekļu pretestības uzturēšana
- 177 Ierīces pārkaršanas situācijas un to risinājumi

Pielikums

- 181 Pieejamība
- 196 Traucējummeklēšana
- 201 Akumulatora noņemšana

Darba sākšana

Ierīces izkārtojums un funkcijas

► Galaxy S24 Ultra:

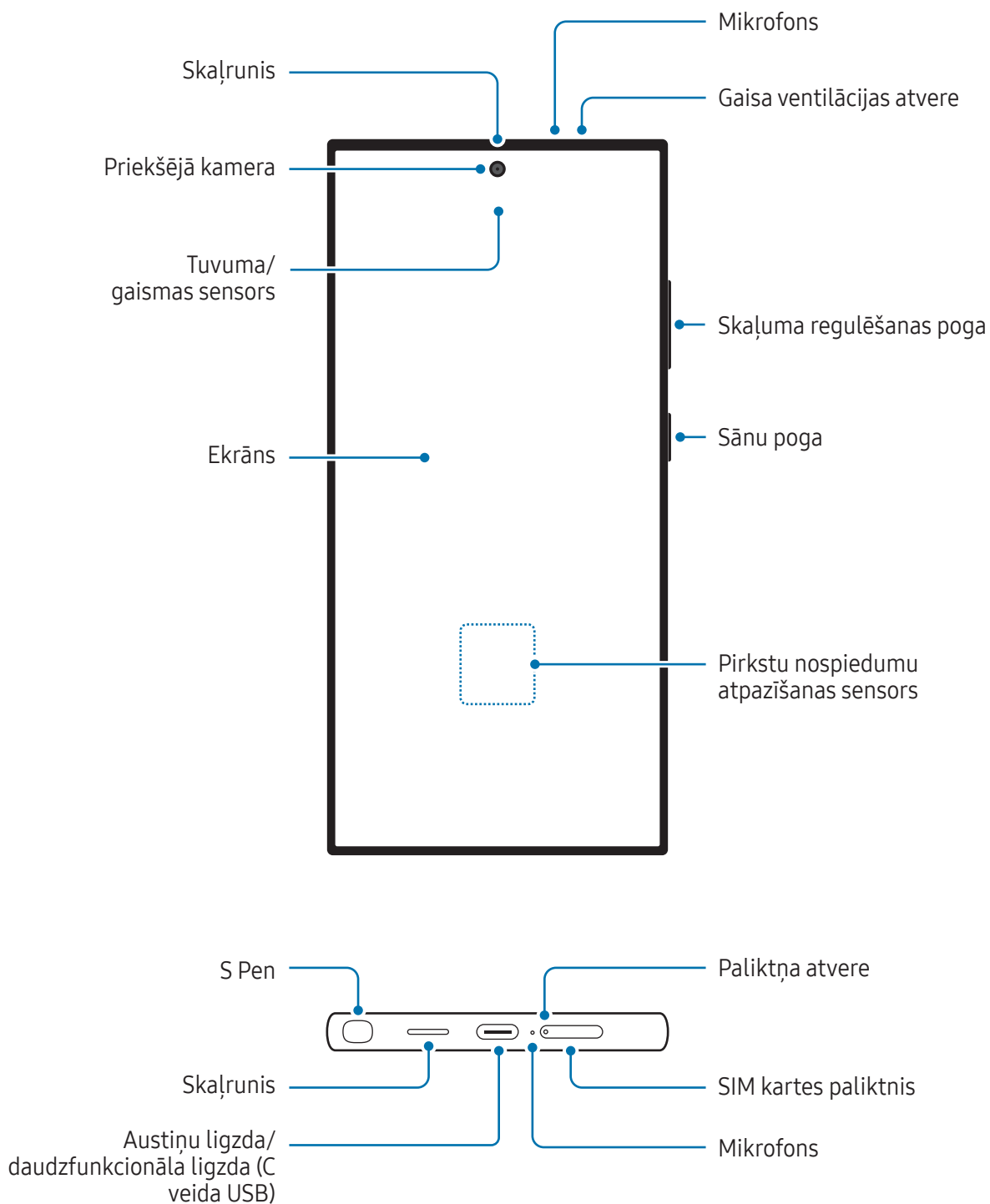

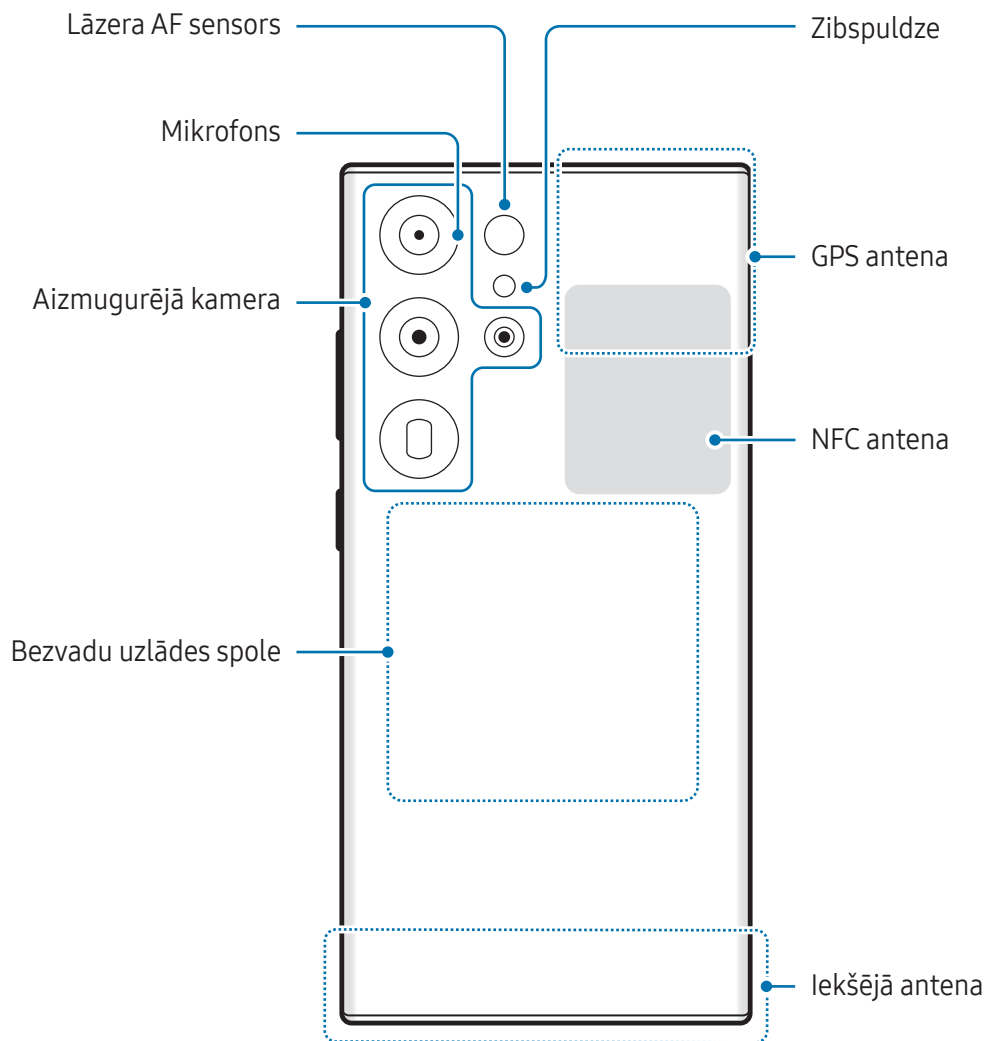

► Galaxy S24+:

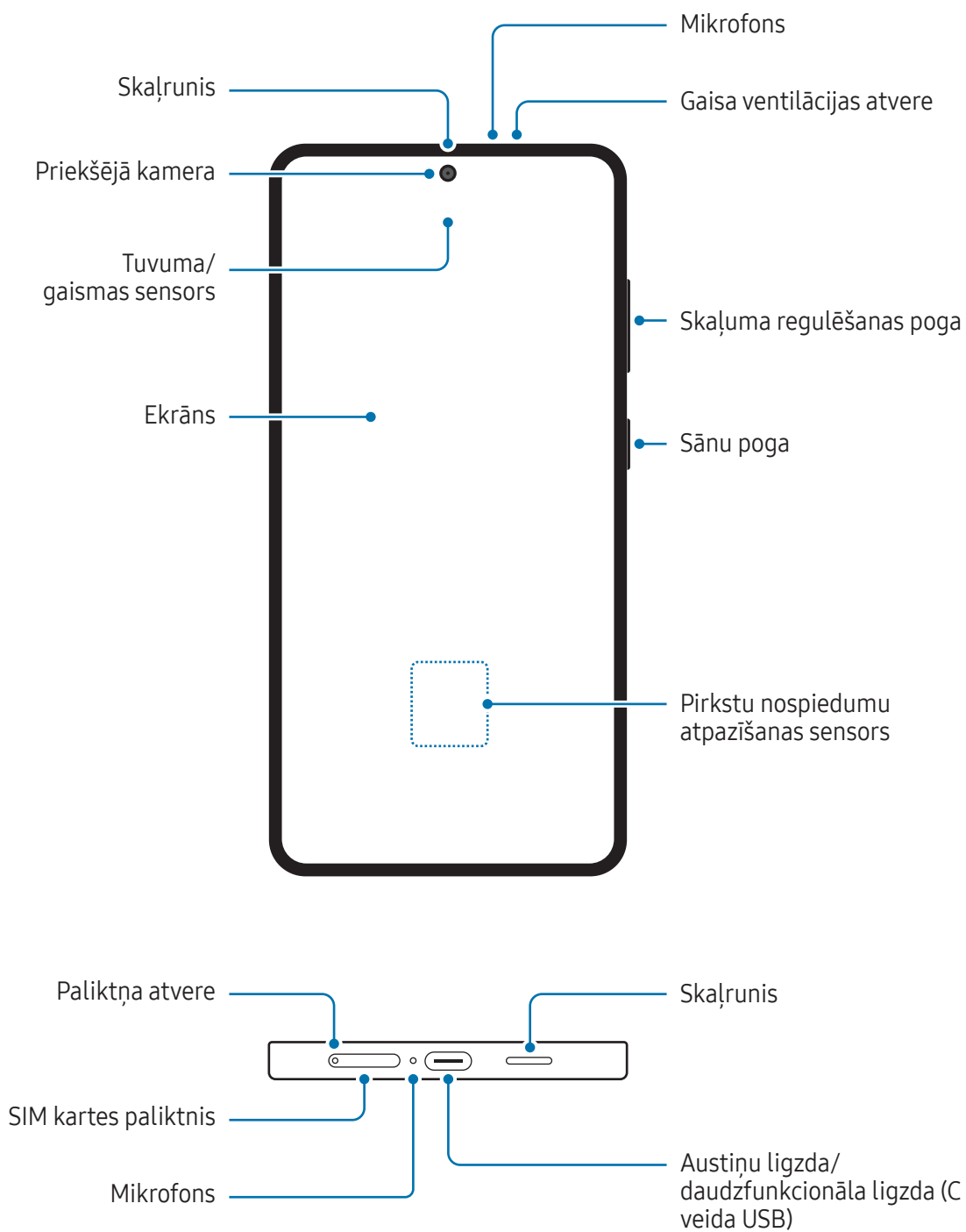

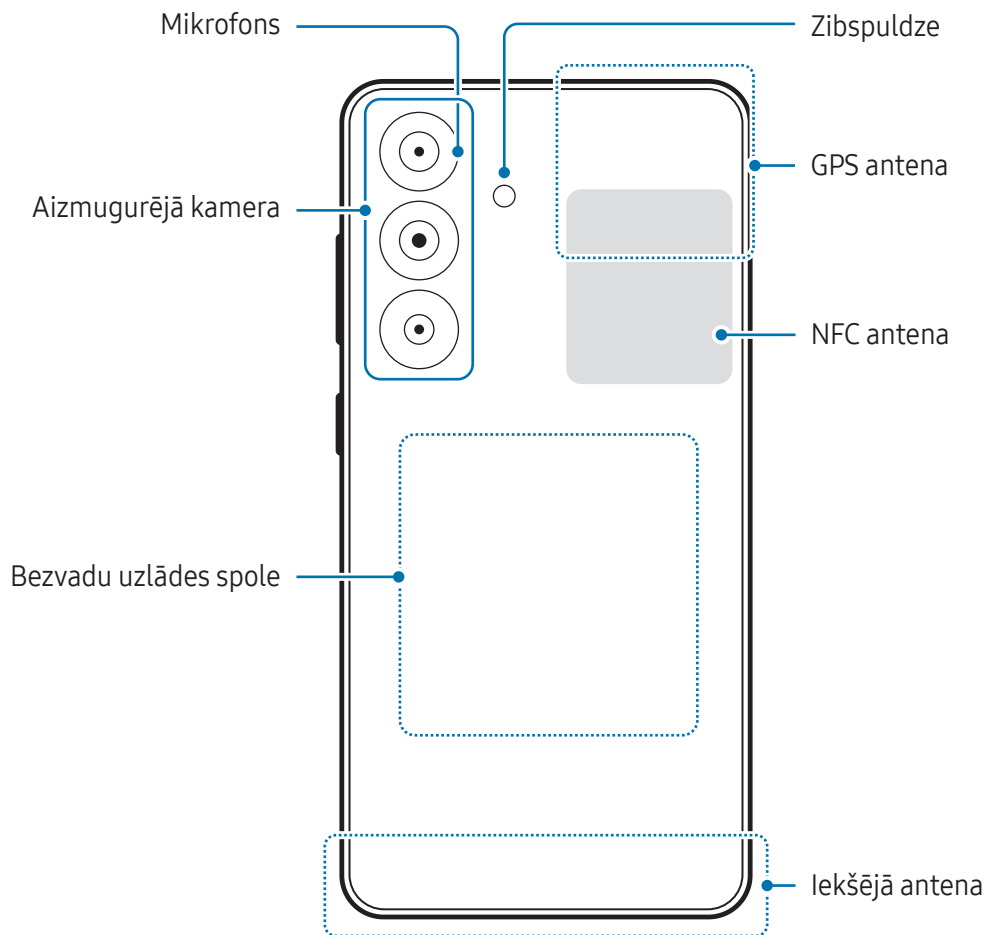

► Galaxy S24:

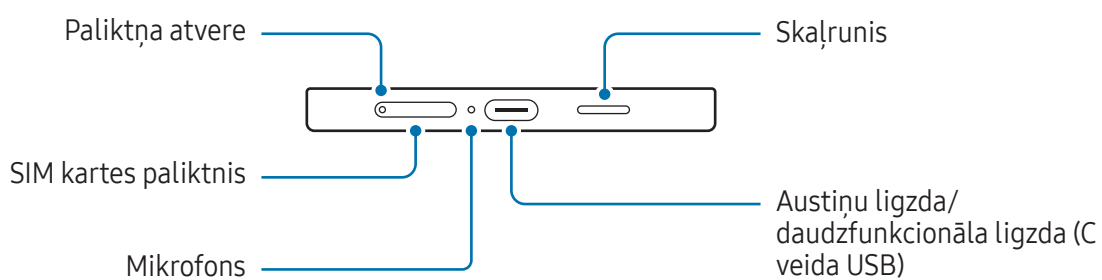
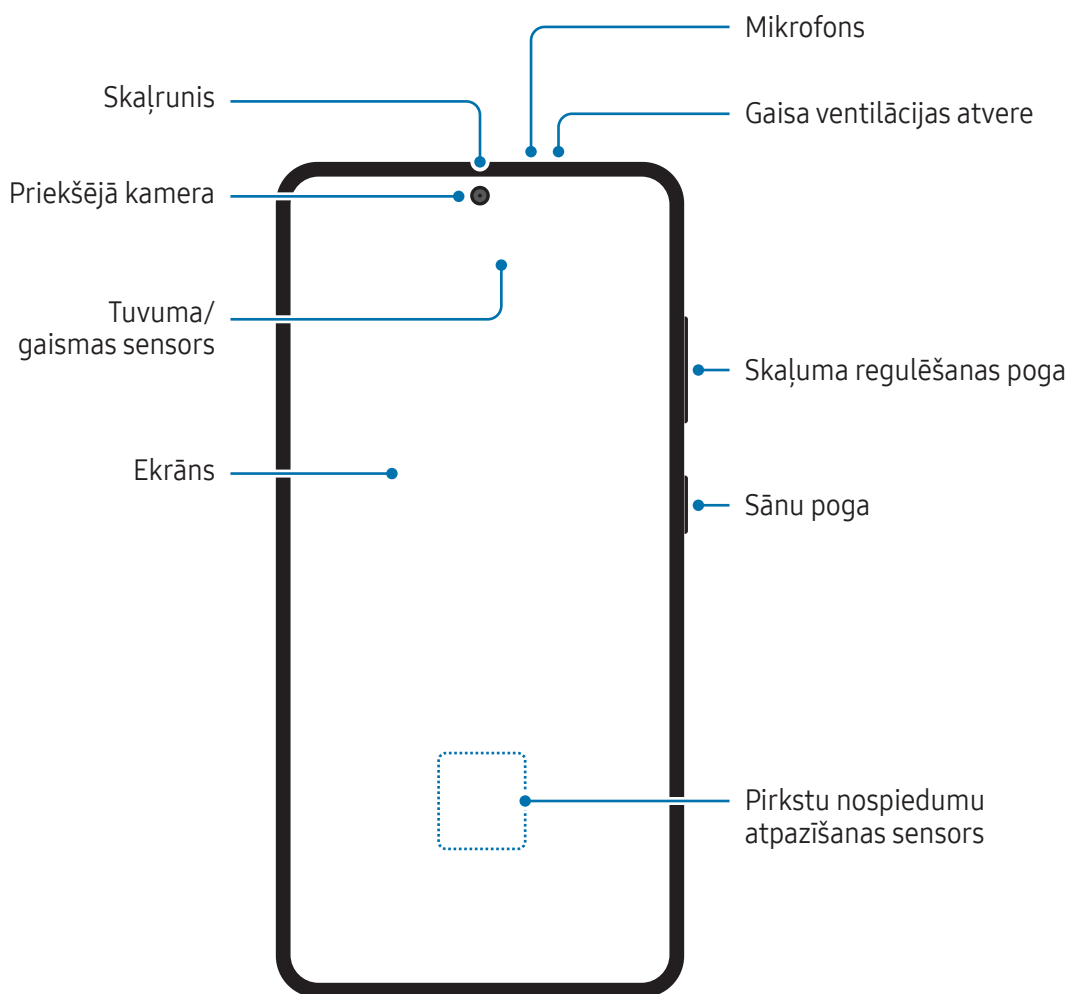

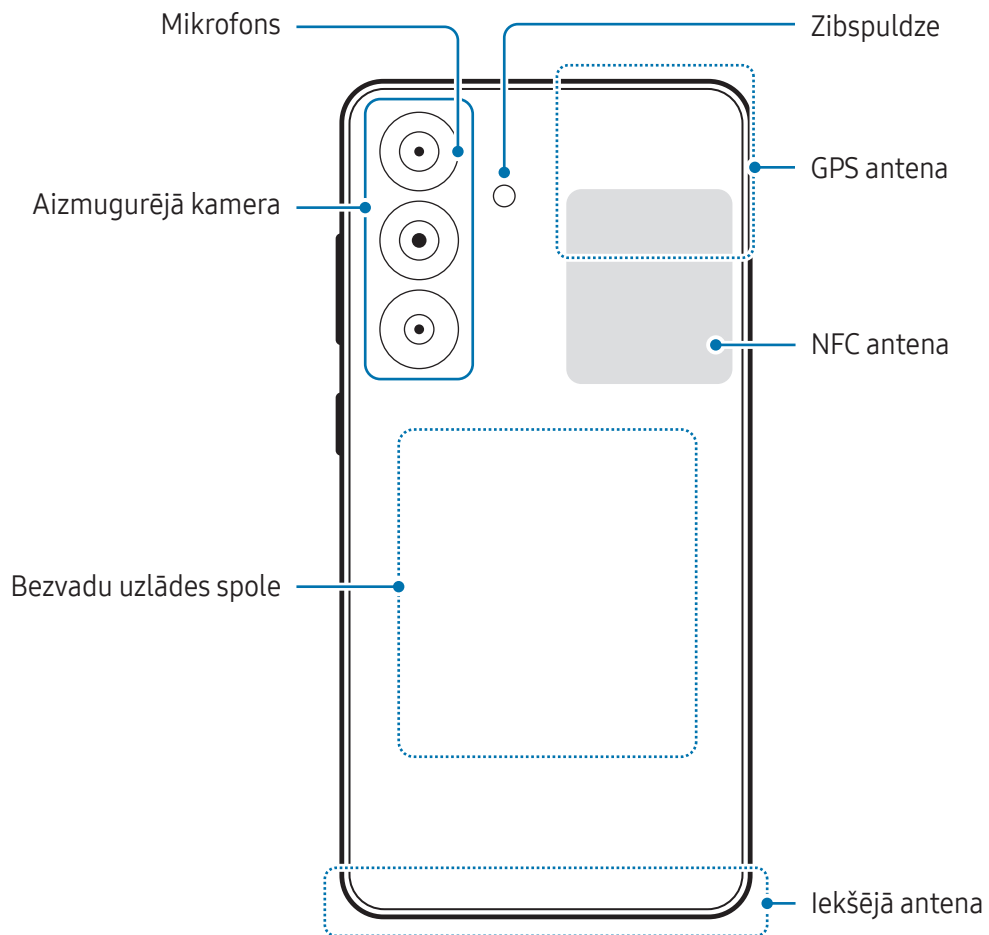



- Izmantojot skaļruņus, piemēram, atskaņojot multivides failus vai lietojot skaļruni sarunā, netuviniet ierīci ausīm.
- Raugieties, lai kameras lēca netiktu pakļauta spēcīgam gaismas avotam, piemēram, tiešai saules gaismai. Ja kameras lēca tiek pakļauta spēcīgam gaismas avotam, piemēram, tiešai saules gaismai, var tikt bojāts kameras attēla sensors. Bojāts attēla sensors nav labojams un attēlos rada punktus vai plankumus.
- Ja jūs izmantojat ierīci, kuras stikliņš vai akrila korpuss ir saplīsis, pastāv risks gūt ievainojumus. Lietojiet ierīci tikai tad, kad tā ir salabota Samsung servisa centrā vai pilnvarotā servisa centrā.
- Ja mikrofonā, skaļrunī vai uztvērējā iekļūst putekļi vai svešķermeņi, vai ja šīs daļas ir aizklātas, ierīces skaņa var kļūt klusa vai dažas funkcijas var nedarboties. Ja mēģināsiiet putekļus vai svešķermeņus iztīrīt ar asu priekšmetu, varat sabojāt ierīci un tās izskatu.



- Savienojamības problēmas un akumulatora strauja iztukšošanās var rasties tālāk norādītajās situācijās:
 - Ja pievienojat ierīces antenas zonai metāliskas uzlīmes
 - Ja pievienojat ierīcei pārsegu, kas izgatavots no metāliska materiāla
 - Ja aizsedzat ierīces antenas zonu ar rokām vai citiem priekšmetiem laikā, kad izmantojat noteiktas funkcijas, piemēram, veicat zvanus vai veidojat mobilo datu savienojumu
- Ja gaisa ventilācijas atvere ir nosepta ar piederumiem, piemēram, aizsargplēvi vai uzlīmēm, zvanu laikā vai multivides atskaņošanas laikā var rasties nevēlami trokšņi.
- Nenosedziet tuvuma/gaismas sensora zonu ar piederumiem, piemēram, uzlīmēm vai pārsegu. Šādi rīkojoties, jūs varat izraisīt sensora darbības traucējumus.
- Zvanu laikā gaisma ierīces augšpusē var mirgot tuvuma sensora darbības dēļ.

Cietās pogas

Poga	Funkcija
Sānu poga	<ul style="list-style-type: none"> Kad ierīce ir izslēgta, vienlaicīgi nospiediet un turiet nospiešanu, lai to ieslēgtu. Nospiediet, lai ieslēgtu vai bloķētu ekrānu. Turiet nospiešanu, lai sāktu sarunu ar Bixby. Plašāku informāciju skatiet sadaļā Bixby izmantošana. Nospiediet divreiz vai turiet nospiešanu, lai atvērtu iestatīto programmu vai funkciju.
Sānu poga + skaļuma samazināšanas poga	<ul style="list-style-type: none"> Nospiediet vienlaicīgi, lai uzņemtu ekrānu uzņemumu. Lai izslēgtu ierīci, nospiediet un turiet vienlaicīgi.

Sānu pogas iestatīšana

Atlasiet programmu vai funkciju, kuru palaist, divreiz nospiežot sānu pogu vai nospiežot un turot nospiešanu sānu pogu.

Atveriet **Iestatījumi**, pieskarieties pie **Papildu funkcijas** → **Sānu poga** un izvēlieties vēlamā iespēju.

Izvēles pogas

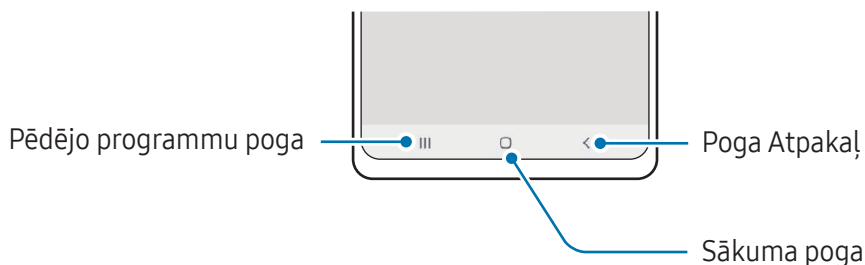

Ieslēdzot ekrānu, apakšējā daļā parādās izvēles pogas. Plašāku informāciju skatiet sadaļā [Navigācijas josla \(izvēles pogas\)](#).

Akumulatora uzlāde

Uzlādējiet akumulatoru pirms tā pirmās izmantošanas reizes vai pēc akumulatora ilgstošas dīkstāves periodiem.

Uzlāde ar vadu

Pieslēdziet USB kabeli USB strāvas adapterim un pēc tam pievienojiet kabeli ierīces daudzfunkcionālajai ligzdai, lai uzlādētu akumulatoru. Kad ierīce ir pilnībā uzlādēta, atvienojiet to no lādētāja.

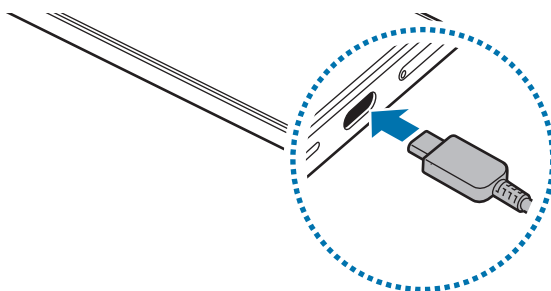

Bezvadu uzlāde

Ierīcē ir iebūvēta bezvadu uzlādes spole. Varat uzlādēt akumulatoru, izmantojot bezvadu lādētāju (tiek pārdots atsevišķi).

Novietojiet ierīci ar tās aizmugures centrālo daļu uz bezvadu lādētāja centra, lai uzlādētu akumulatoru. Kad ierīce ir uzlādēta pilnībā, atvienojiet to no bezvadu lādētāja.

Aprēķinātais uzlādes ilgums parādīsies paziņojumu panelī. Faktiskais uzlādes laiks paredz, ka ierīce netiek lietota, un tas var atšķirties atkarībā no uzlādes apstākļiem. Bezvadu uzlāde var nedarboties vienmērīgi atkarībā no izmantotā piederuma vai pārsega. Lai nodrošinātu stabilu bezvadu uzlādi, ieteicams no ierīces noņemt pārsegu vai piederumu.



Piesardzības pasākumi, veicot bezvadu uzlādi

Neievērojot piesardzības pasākumus, ierīce var netikt uzlādēta pareizi, tā var pārkarst vai var tikt bojāta ierīce un kartes.

- Nenovietojiet ierīci uz bezvadu lādētāja, ja starp ierīces aizmuguri un ierīces pārsegu atrodas kredītkarte vai radiofrekvences identifikācijas (RFID) karte (piem., braukšanas talons vai durvju atvēršanas karte).
- Nenovietojiet ierīci uz bezvadu lādētāja, ja starp ierīci un bezvadu lādētāju atrodas strāvu vadoši materiāli, piemēram, metāla priekšmeti vai magnēti.



- Ja bezvadu lādētāju lietojat vietā, kur ir vāji tīkla signāli, varat zaudēt tīkla uztveri.
- Izmantojiet Samsung apstiprinātus bezvadu lādētājus. Ja lietojat citus bezvadu lādētājus, akumulators var neuzlādēties pareizi.

Ātrā uzlāde

Izmantojiet īpaši ātro lādētāju vai ātro lādētāju. Lai izmantotu ātrās bezvadu uzlādes funkciju, jums ir jāizmanto lādētājs un komponenti, kas atbalsta šo funkciju.



Jūs varat pārbaudīt lādētāja savienojuma statusu, atverot **Iestatījumi** un pieskaroties pie **Akumulators**.



- Ja ātrā uzlāde nedarbojas, atveriet **Iestatījumi**, pieskarieties pie **Akumulators** → **Uzlādes iestatījumi**, un pēc tam pārbaudiet, vai ir ieslēgta vajadzīgā funkcija. Tāpat pārbaudiet, vai USB kabelis un USB strāvas adapteris ir pareizi savienoti.
- Akumulatoru ir iespējams uzlādēt ātrāk, ja ierīce vai tās ekrāns ir izslēgts.
- Ja bezvadu lādētājam ir iekšējs ventilators, tas ātrās bezvadu uzlādes laikā var radīt troksni. Lietojiet **Rutīnas**, lai iestatītu automātisku ātrās bezvadu uzlādes funkcijas izslēgšanu iepriekš iestatītā laikā. Kad ātrās bezvadu uzlādes funkcija izslēdzas, lādētāja ventilatora troksnis un gaismas indikators samazināsies.

Enerģijas koplietošana bezvadu režīmā

Izmantojot tālruņa akumulatoru, jūs varat uzlādēt arī citas ierīces. Jūs varat uzlādēt citu ierīci arī tad, ja veicat tālruņa uzlādi. Atkarībā no izmantoto piederumu vai pārsega veida funkcija Enerģijas koplietošana bezvadu režīmā var nedarboties pareizi. Pirms šīs funkcijas lietošanas ieteicams atvienot jebkādos izmantotos piederumus un noņemt pārsegu.

- 1 Atveriet paziņojumu paneli, velciet uz leju un pēc tam pieskarieties pie  (**Enerģijas koplietošana bezvadu režīmā**), lai to ieslēgtu. Ja ātro iestatījumu panelī viens  (**Enerģijas koplietošana bezvadu režīmā**) nav pieejams, pieskarieties pie  → **Rediģēt** un aizvelciet pogu, lai to pievienotu.
- 2 Novietojiet otru ierīci uz tālruņa centrālās daļas tā, lai tās būtu vērstas viena pret otru ar mugurām.

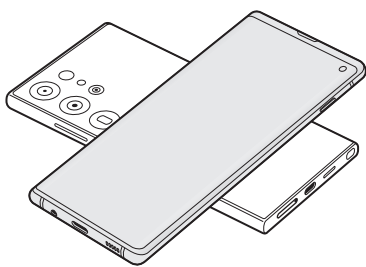

Tālrunis

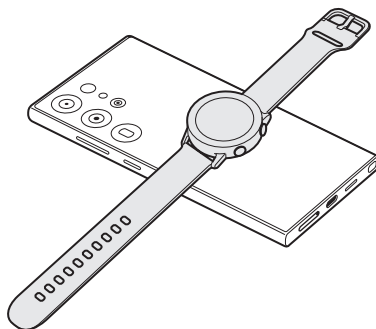

Galaxy Watch

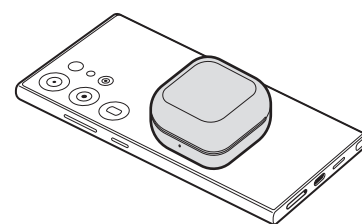

Galaxy Buds

- 3 Kad uzlāde ir pabeigta, atvienojiet otru ierīci no tālruņa.



Neizmantojiet austiņas, kamēr koplietojat enerģiju. Tādējādi varat negatīvi ietekmēt apkārtējo ierīču darbību.



- Bezvadu uzlādes spoles atrašanās vieta atkarībā no ierīces var atšķirties. Noregulējiet ierīces tā, lai uzlādes spoles būtu pareizi savienotas.
- Dažas funkcijas nav pieejamas, kamēr kopīgojat enerģiju.
- Šī funkcija ļauj uzlādēt tikai ierīces, kas atbalsta bezvadu uzlādes funkciju. Dažas ierīces var nebūt iespējams uzlādēt. Lai uzzinātu, kuras ierīces atbalsta funkciju Enerģijas koplietošana bezvadu režīmā, dodieties uz Samsung tīmekļa vietni.
- Lai uzlāde tiktu veikta pienācīgi, tās laikā nekustiniet un neizmantojiet nevienu no ierīcēm.
- Otrās ierīces uzlādētā enerģija var būt mazāka par to enerģijas daudzumu, ko jūsu tālrunis ir tai nodevis.
- Ja uzlādējat otru ierīci laikā, kamēr lādējat tālruni, uzlādes ātrums var samazināties vai ierīce var netikt uzlādēta atbilstoši atkarībā no lādētāja veida.
- Uzlādes ātrums vai efektivitāte var mainīties atkarībā no tālruņa stāvokļa vai apkārtējās vides apstākļiem.

Energijas koplietošanas ierobežojuma iestatīšana

Varat iestatīt, lai ierīce pārtrauktu koplietot enerģiju, kad akumulatora enerģijas līmenis samazinās zem noteikta rādītāja.

Atveriet **Iestatījumi**, pieskarieties pie **Akumulators** → **Energijas koplietošana bezvadu režīmā** → **Akumulatora ierobežojums** un pēc tam iestatiet limitu.

Akumulatora enerģijas patēriņa samazināšana

Ierīce nodrošina dažādas iespējas, kas palīdzēs taupīt akumulatora enerģiju.

- Optimizējiet ierīces darbību, izmantojot ierīces apkopes funkciju.
- Kad ierīci nelietojat, izslēdziet ekrānu, nospiežot sānu pogu.
- Ieslēdziet enerģijas taupīšanas režīmu.
- Aizvērt nevajadzīgās programmas.
- Izslēdziet Bluetooth funkciju, kad to neizmantojat.
- Izslēdziet sinhronizējamo programmu automātisko sinhronizēšanu.
- Samaziniet fona apgaismojuma ilgumu.
- Samaziniet ekrāna spilgtumu.

Padomi akumulatora uzlādei un piesardzības pasākumi



Izmantojiet tikai Samsung apstiprinātu akumulatoru, lādētāju un kabeli, kas ir speciāli paredzēti jūsu ierīcei. Lietojot nesaderīgu akumulatoru, lādētāju vai kabeli, var nopietni savainoties vai ierīce var tikt bojāta.



- Nepareiza lādētāja pievienošana var izraisīt nopietnus ierīces bojājumus. Nepareizas lietošanas rezultātā radušos bojājumus nesedz ierīces garantija.
- Izmantojiet tikai ierīces komplektācijā iekļauto C veida USB kabeli. Izmantojot micro USB kabeli, iespējami ierīces bojājumi.
- Ja uzlādējat ierīci, kamēr tās daudzfunkcionālā ligzda ir mitra, var rasties ierīces bojājumi. Pirms ierīces uzlādes rūpīgi izžāvējiet daudzfunkcionālo ligzdu.



- Lai taupītu enerģiju, atvienojiet lādētāju no elektrotīkla, kad tas netiek izmantots. Lādētājam nav iesl./izsl. slēdža, tādēļ laikā, kad tas netiek izmantots, atvienojiet to no kontaktligzdas, lai novērstu nelietderīgu elektroenerģijas patēriņu. Uzlādes laikā lādētājam ir jāatrodas elektriskās kontaktligzdas tuvumā un jābūt viegli pieejamam.
- Izmantojot lādētāju, ieteicams izmantot apstiprinātu lādētāju, kas atbilst uzlādes veiktspējai.
- Ja akumulators ir pilnībā izlādējies, ierīci nevar ieslēgt uzreiz pēc lādētāja pievienošanas. Pirms ieslēgt ierīci, ļaujiet akumulatoram dažas minūtes uzlādēties.
- Ja vienlaicīgi izmantojat vairākas programmas, tīkla programmas vai programmas, kas jāsavieno ar citu ierīci, tiek ātri iztukšots akumulators. Lai nepieļautu strāvas zudumu datu pārraides laikā, vienmēr izmantojiet šīs programmas, kad akumulators ir pilnībā uzlādēts.
- Cita barošanas avota (piemēram, datora), nevis lādētāja, izmantošana var izraisīt lēnāku uzlādi zemāka elektriskās strāvas apjoma dēļ.
- Ierīci var lietot tās uzlādes laikā, taču pilnīgai akumulatora uzlādei var būt nepieciešams ilgāks laiks.
- Ja uzlādes laikā ierīcei ir nestabils barošanas avots, ekrāns var nedarboties. Šādā gadījumā atvienojiet lādētāju no ierīces.
- Uzlādes laikā ierīce un lādētājs var uzkarst. Tā ir parasta parādība, kas nemazina ierīces kalpošanas laiku vai veiktspēju. Ja akumulators uzkarst vairāk nekā parasti, lādētājs var pārtraukt uzlādi.
- Ja ierīce neuzlādējas pareizi, kopā ar lādētāju nogādājiet to Samsung servisa centrā vai pilnvarotā servisa centrā.

Nano SIM karte un eSIM karte

Ievietojiet SIM vai USIM karti vai lejupielādējiet eSIM operatora nodrošināto karti.

Atšķirībā no fiziskas nano SIM kartes, eSIM ir iegulta ciparu SIM karte. Lai vienai ierīcei būtu divi tālruņa numuri vai operatori, ievietojiet citu SIM vai USIM karti vai lejupielādējiet citu eSIM.



- eSIM karte var nebūt pieejama atkarībā no reģiona, operatora vai modeļa.
- Daži pakalpojumi, kuriem ir nepieciešams savienojums ar tīklu, var nebūt pieejami atkarībā no operatora.
- Vienlaikus izmantojot gan nano SIM karti, gan eSIM karti vai divas eSIM kartes, atsevišķos reģionos datu pārraide var būt lēnāka.

SIM vai USIM kartes ievietošana

► Galaxy S24 Ultra:

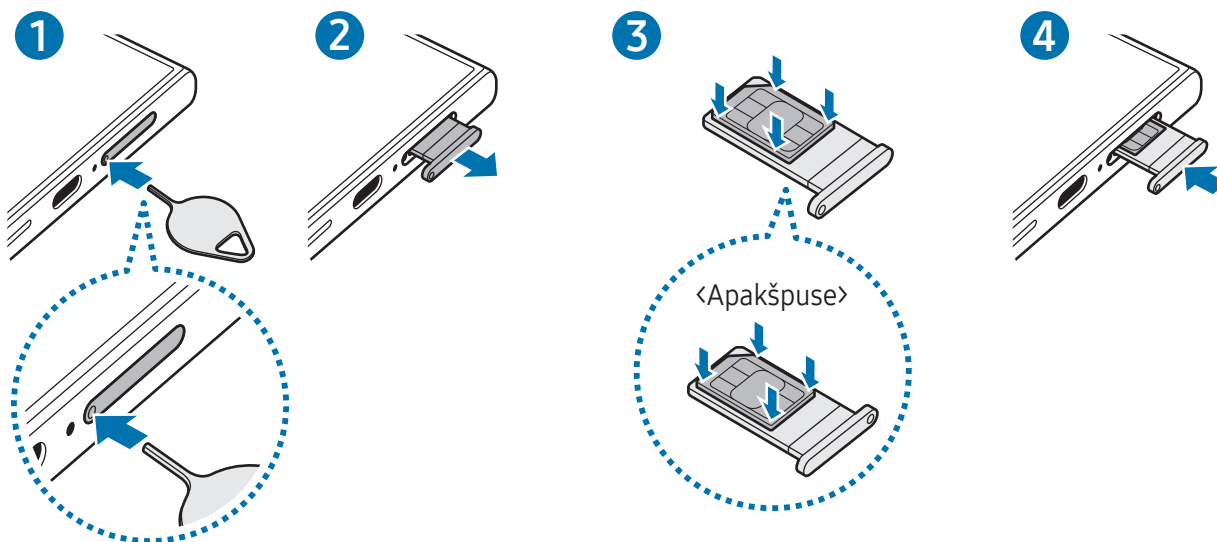

► Galaxy S24+, Galaxy S24:

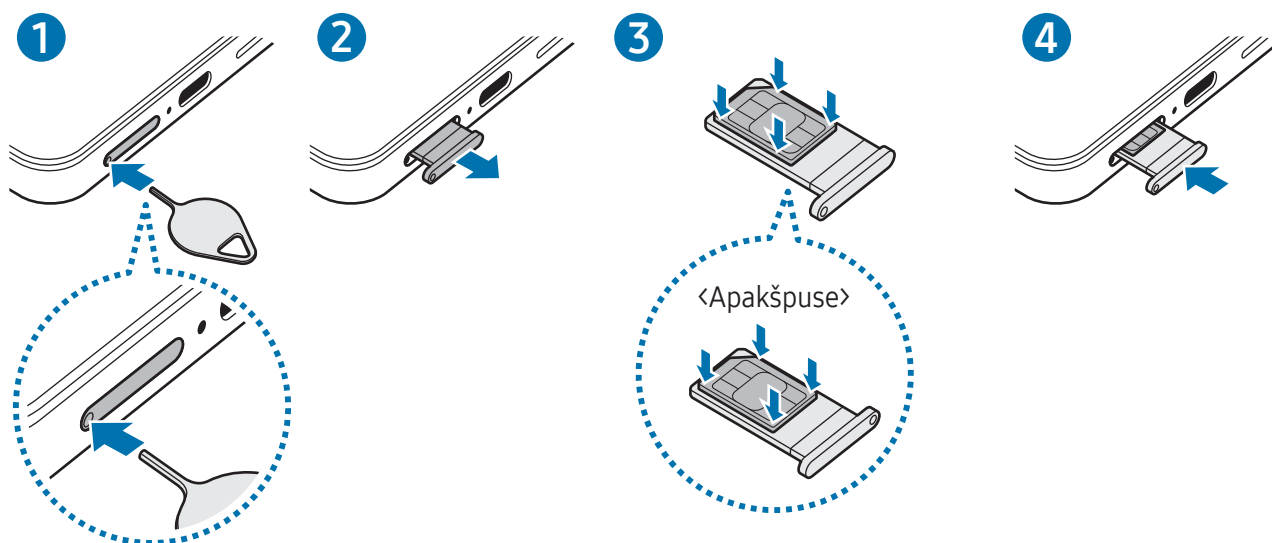

- 1 Lai izņemtu paliktņi, ievietojiet izstumšanas adatu paliktņa atverē.
- 2 Uzmanīgi izvelciet paliktņi no paliktņa turētāja.
- 3 Novietojiet SIM vai USIM karti uz paliktņa ar zelta krāsas kontaktiem uz augšu un viegli iestumiet SIM vai USIM karti paliktņī, lai to nofiksētu.
- 4 Ievietojiet paliktņi atpakaļ paliktņa turētājā.

- ⚠️ • Lai izņemtu paliktņi, ievietojiet izstumšanas adatu **paliktņa atverē**.
- Izmantojiet tikai nano SIM karti.
- Rīkojieties piesardzīgi un raugiet, lai netiktu nozaudēta jūsu SIM vai USIM karte un neļaujiet to izmantot citiem. Samsung neuzņemas atbildību par bojājumiem vai neērtībām, kas radušās nozaudētu vai nozagtu karšu rezultātā.
- Pārliedzinieties, vai izstumšanas adata ir novietota perpendikulāri atverei. Pretējā gadījumā ierīce var tikt sabojāta.
- Ja SIM karte nav stingri nostiprināta paliktņī, tā var izkustēties vai izkrist no paliktņa.
- Ja ierīcē tiek ievietots mitrs paliktņi, jūsu ierīce var tikt sabojāta. Vienmēr pārliedzinieties, vai paliktņi ir sauss.
- Lai nepieļautu šķidrums iekļūšanu ierīcē, pilnībā ievietojiet paliktņi paliktņa turētājā.

eSIM kartes lejupielādēšana

Atveriet **Iestatījumi** un pieskarieties pie **Savienojumi** → **SIM pārvaldnieks** → **Pievienot eSIM karti**. Kad mobilo datu plāns ir noteikts, izpildiet ekrānā redzamās instrukcijas, lai lejupielādētu eSIM karti.

Ja jums ir operatora izsniegts QR kods, atveriet **Iestatījumi** un pieskarieties pie **Savienojumi** → **SIM pārvaldnieks** → **Pievienot eSIM karti** → **Skenēt QR kodu** un pēc tam skenējiet QR kodu.

SIM pārvaldnieks

Atveriet **Iestatījumi** un pieskarieties pie **Savienojumi** → **SIM pārvaldnieks**.

- **SIM kartes:** aktivizējiet SIM kartes un pielāgojiet SIM kartes iestatījumus.
- **eSIM:** lejupielādējiet vai aktivizējiet eSIM.
- **Vēlamās SIM kartes:** izvēlieties, lai dažām funkcijām, piemēram, balss zvaniem, izmantotu konkrētas SIM kartes divu karšu aktivizēšanas gadījumā.
- **Datu pārslēgšana:** iestatiet ierīci izmantot citu SIM karti datu pakalpojumiem, ja vēlamā SIM karte nevar izveidot savienojumu ar tīklu.



Jums var tikt piemērota papildu maksa, ja izmantosit šo funkciju.

- **Citi SIM kartes iestatījumi:** pielāgojiet zvana vai eSIM iestatījumus.

Ierīces ieslēgšana un izslēgšana



Vietās, kur bezvadu ierīču izmantošana ir ierobežota, piemēram, lidmašīnās un slimnīcās, ievērojiet visus rakstiskos brīdinājumus un pilnvarotā personāla norādījumus.

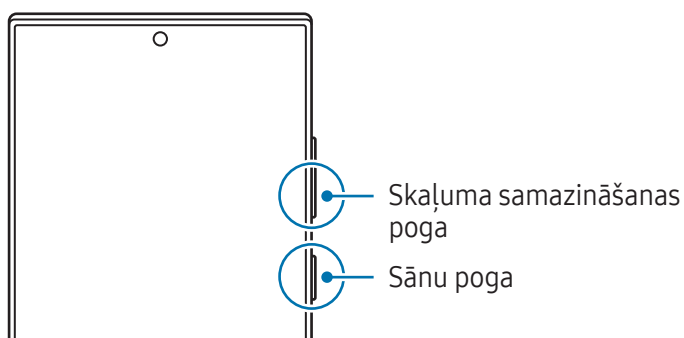

Ierīces ieslēgšana

Dažas sekundes turiet nospiestu sānu pogu, lai ierīci ieslēgtu.

Ierīces izslēgšana

- 1 Lai izslēgtu ierīci, vienlaikus turiet nospiestu sānu pogu un skaļuma samazināšanas pogu. Varat arī atvērt paziņojumu paneli, vilkt uz leju un pieskarties .
- 2 Pieskarieties **Izslēgt**.
Lai restartētu ierīci, pieskarieties **Restartēt**.

 Ja vēlaties iestatīt ierīci, lai tā izslēgtos, nospiežot un turot sānu pogu, pieskarieties **Sānu pogas iestatījumi** un pieskarieties **Izslēgšanas izvēlne** sadaļā **Nospiediet un turiet**.

Piespiedu restartēšana

Ja jūsu ierīce ir sasalusi un nereaģē, vienlaikus turiet nospiestu sānu pogu un skaļuma samazināšanas pogu ilgāk par 7 sekundēm, lai to restartētu.

Ārkārtas zvani un medicīniskā informācija

Varat veikt ārkārtas zvanu vai pārbaudīt saglabātu medicīnisko informāciju.

Turiet vienlaikus nospiestu sānu pogu un skaļuma samazināšanas pogu un pēc tam pieskarieties pie **Ārkārtas zvans** vai **Medicīniskā informācija**. Vai arī atveriet paziņojumu paneli, velciet uz leju un tad pieskarieties pie  → **Ārkārtas zvans** vai **Medicīniskā informācija**.

 Lai pārvaldītu medicīnisko informāciju un ārkārtas kontaktpersonas, atveriet **Iestatījumi** un pieskarieties pie **Drošība un ārkārtas situācijas**.

Sākotnējā iestatīšana

Kad ierīci ieslēdzat pirmo reizi vai pēc datu atiestates, izpildiet ekrānā redzamos norādījumus, lai iestatītu ierīci.

 Ja neizveidosiet savienojumu ar Wi-Fi tīklu, iespējams, sākotnējās iestatīšanas laikā nevarēsiet iestatīt dažas ierīces funkcijas.

Samsung account

Izmantojot Samsung kontu, varat lietot dažādus Samsung pakalpojumus, kas tiek nodrošināti mobilajās ierīcēs, televizoros un Samsung tīmekļa vietnē.

Lai skatītu sarakstu ar pakalpojumiem, kas ir pieejami, izmantojot Samsung kontu, apmeklējiet vietni account.samsung.com.

- 1 Atveriet **Iestatījumi** un pieskarieties pie **Samsung account**.
Vai arī atveriet **Iestatījumi** un pieskarieties pie **Konti un dublēšana** → **Pārvaldīt kontus** → **Konta pievienošana** → **Samsung account**.
- 2 Pierakstieties savā Samsung kontā. Ja jums nav Samsung konta, pieskarieties pie **Vai aizmirsāt paroli vai jums nav konta?** → **Izveidot kontu**.

Sava ID atrašana un paroles atiestatīšana

Ja esat aizmirsis sava Samsung konta ID vai paroli, Samsung konta pierakstīšanās ekrānā pieskarieties pie **Vai aizmirsāt paroli vai jums nav konta?** → **Aizmirsu ID** vai **Aizmirsu paroli**. Varat atrast savu ID vai atiestatīt paroli, ievadot nepieciešamo informāciju.

Izrakstīšanās no sava Samsung konta

Izrakstoties no sava Samsung konta, jūsu dati, piemēram, kontaktpersonas vai notikumi, arī tiks no jūsu ierīces dzēsti.

- 1 Atveriet **Iestatījumi** un pieskarieties pie **Konti un dublēšana** → **Pārvaldīt kontus**.
- 2 Pieskarieties pie **Samsung account** → **Mans profils** un ekrāna apakšā pieskarieties pie **Izrakstīties**.
- 3 Pieskarieties pie **Izrakstīties**, ievadiet sava Samsung konta paroli un tad pieskarieties pie **Labi**.

Datu pārsūtīšana no iepriekšējās ierīces (Smart Switch)

Varat izmantot Smart Switch, lai pārsūtītu datus no iepriekšējās ierīces uz jauno tālruni.

Atveriet **Iestatījumi** un pieskarieties pie **Konti un dublēšana** → **Pārsūtīt datus ierīces iestat.**

Lai pārbaudītu pārsūtītus datus, pieskarieties pie  → **Pārsūtīšanas rezultāts.**



- Dažās ierīcēs vai datoros šī funkcija var nedarboties.
- Ir spēkā ierobežojumi. Apmeklējiet vietni www.samsung.com/smartswitch, lai iegūtu plašāku informāciju. Samsung nopietni attiecas pret autortiesībām. Pārsūtiet tikai tādu saturu, kas pieder jums vai kuru jums ir tiesības pārsūtīt.

Datu pārsūtīšana, izmantojot USB kabeli

Varat pievienot savu iepriekšējo ierīci jaunajam tālrunim, izmantojot USB kabeli, lai pārsūtītu datus. Ja jūsu iepriekšējā ierīcē nav šīs programmas, lejupielādējiet to no **Galaxy Store** vai **Play veikals**.

- 1 Savienojiet jauno tālruni ar iepriekšējo ierīci, izmantojot jaunā tālruņa USB kabeli.
Atkarībā no iepriekšējās ierīces var būt nepieciešams USB savienotājs.
- 2 Parādoties programmas izvēles uzzināšanai logam, pieskarieties pie **Smart Switch** → **Saņemt datus**.
- 3 Līdzšinējā ierīcē pieskarieties pie **Atļaut**.
Jaunais tālrunis atpazīs iepriekšējo ierīci, un tiks parādīts pārsūtīšanai pieejamo datu saraksts.
- 4 Jaunajā tālrunī izvēlieties vēlamo iespēju, pieskarieties pie **Tālāk** un tad izpildiet ekrānā redzamos norādījumus, lai pārsūtītu datus.



Neatvienojiet USB kabeli no ierīces, kad jūs pārsūtāt failus. Pretējā gadījumā iespējams zaudēt datus vai bojāt ierīci.



Datu pārraidīšana palielina jūsu ierīces akumulatora enerģijas patēriņu. Parūpējieties, lai jūsu ierīce pirms datu pārsūtīšanas būtu uzlādēta pietiekamā apmērā. Ja akumulatora enerģijas līmenis ir zems, datu pārsūtīšana var pārtrūkt.

Datu bezvadu pārsūtīšana

Pārsūtiet datus no iepriekšējās ierīces uz jauno tālruni bezvadu režīmā, izmantojot Wi-Fi Direct.

- 1 Iepriekšējā ierīcē atveriet **Smart Switch**.
Ja jums nav šīs programmas, lejupielādējiet to no **Galaxy Store** vai **Play veikals**.
- 2 Jaunajā tālrunī atveriet **Iestatījumi** un pieskarieties pie **Konti un dublēšana** → **Pārsūtīt datus ierīces iestat.**
- 3 Novietojiet ierīces vienu otras tuvumā.
- 4 Iepriekšējā ierīcē pieskarieties pie **Sūtīt datus** → **Bezvadu**.
- 5 Jaunajā tālrunī pieskarieties pie **Saņemt datus**, atlasiet iepriekšējās ierīces operētājsistēmu un tad pieskarieties pie **Bezvadu**.
- 6 Iepriekšējā ierīcē pieskarieties pie **Savienot**.
- 7 Jaunajā tālrunī izvēlieties vēlamo iespēju, pieskarieties pie **Tālāk** un tad izpildiet ekrānā redzamos norādījumus, lai pārsūtītu datus.

Dublējuma datu pārsūtīšana

Dublējiet datus no iepriekšējās ierīces datorā, Samsung Cloud vai ārējā krātuvē, un importējiet datus jaunajā tālrunī. Apmeklējiet www.samsung.com/smartswitch, lai iegūtu vairāk informācijas.

Izpratne par ekrānu un tā darbību

Ekrāna vadība

Pieskaršanās

Pieskarieties ekrānam.

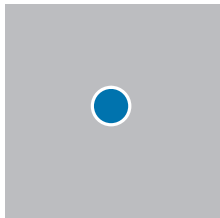

Pieskaršanās un turēšana

Pieskarieties un turiet ekrānā aptuveni 2 sekundes.

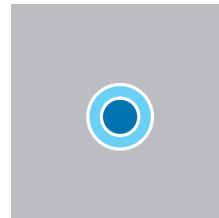

Vilkšana

Pieskarieties vienumam un turiet to, un velciet to uz mērķa vietu.

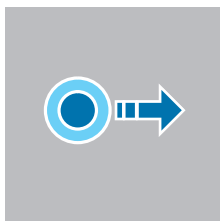

Dubultskāriens

Veiciet dubultskārienu ekrānā.

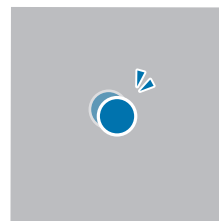

Pavilkšana

Pavelciet uz augšu, uz leju, pa kreisi vai pa labi.

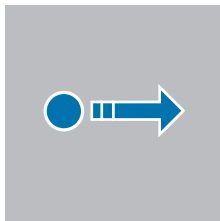

Izvēršana un savilkšana

Izvērsiet divus pirkstus vai savelciet tos uz ekrāna.

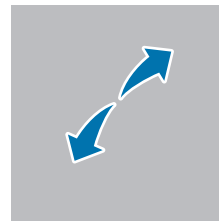

- Neļaujiet ekrānam saskarties ar elektroierīcēm. Elektrostatiskā izlāde var radīt kļūmi ekrāna darbībā.
- Lai nebojātu ekrānu, nepieskarieties tam ar asiem priekšmetiem un nespiediet uz tā pārāk spēcīgi ar pirkstiem.
- Ieteicams neizmantot fiksētus grafikas elementus uz ekrāna daļas vai visa ekrāna ilgu laiku. Tādējādi var rasties pēcattēli (ekrāna iedegums) vai dubultošanās.



Ierīce var neatpazīt skārienievadi ekrāna malu tuvumā, kas atrodas ārpus skārienievades apgabala.

Navigācijas josla (izvēles pogas)

Kad ieslēdzat ekrānu, izvēles pogas parādās navigācijas joslā ekrāna apakšā. Izvēles pogas pēc noklusējuma tiek iestatītas kā pēdējo programmu poga, sākuma poga un poga Atpakaļ. Pogu funkcijas var mainīties atkarībā no pašreizējā brīdī izmantotās programmas vai lietošanas apstākļiem.

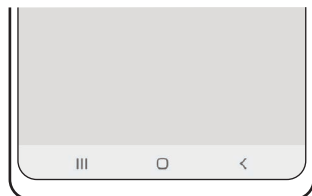

Poga	Funkcija
☰	Pēdējās <ul style="list-style-type: none"> • Pieskarieties, lai atvērtu pēdējo programmu sarakstu.
○	Sākums <ul style="list-style-type: none"> • Pieskarieties, lai atgrieztos sākuma ekrānā. • Pieskarieties un turiet, lai palaistu meklēšanas funkciju.
<	Atpakaļ <ul style="list-style-type: none"> • Pieskarieties, lai atgrieztos iepriekšējā ekrānā.

Navigācijas joslas paslēpšana

Pārbaudiet failus vai izmantojiet programmas plašākā ekrānā, paslēpjot navigācijas joslu.

Atveriet **Iestatījumi** un pieskarieties pie **Displejs** → **Navigācijas josla** → **Pavilkšanas žesti**.

Sākuma ekrāns un programmu saraksts

Sākuma ekrāns ir vieta, kur iespējams piekļūt visām ierīces funkcijām. Tajā tiek parādīti logrīki, programmu īsceļi un daudz kas cits.

Programmu sarakstā tiek parādītas visu programmu ikonas, tai skaitā nesen instalētās programmas.

Pārslēgšana no sākuma ekrāna uz programmu sarakstu un pretēji

Sākuma ekrānā pavelciet uz augšu, lai atvērtu programmu sarakstu.

Lai atgrieztos sākuma ekrānā, pavelciet uz augšu vai uz leju programmu sarakstā. Varat arī pieskarties sākuma pogai (○) vai pogai Atpakaļ (<).

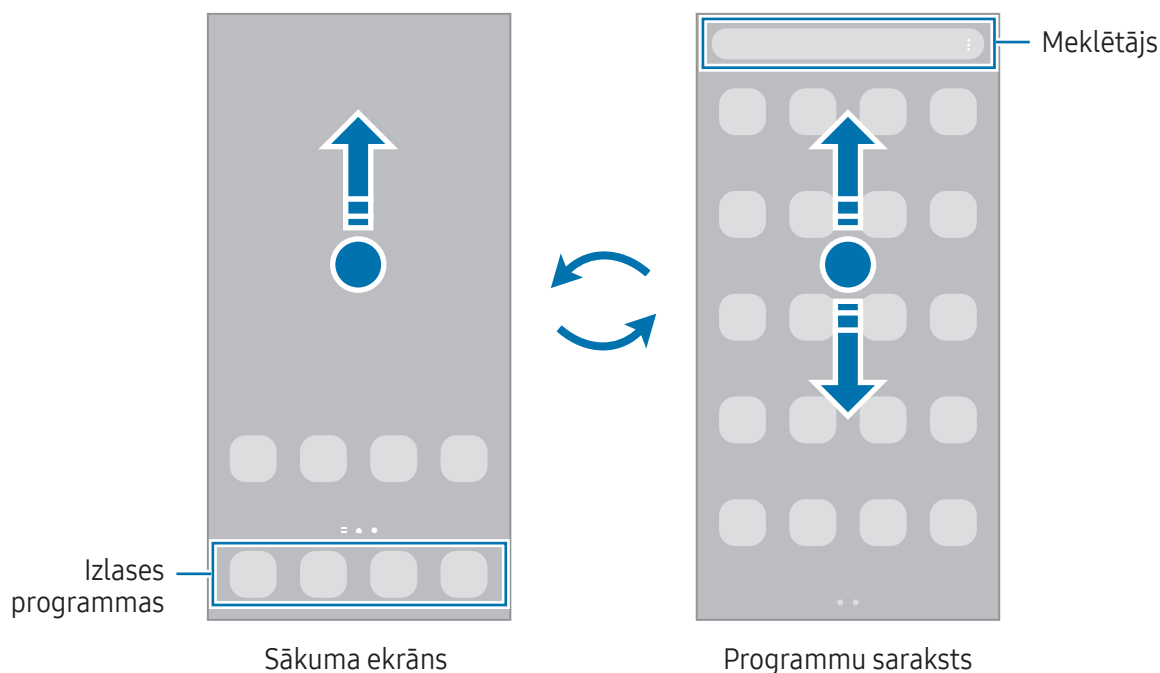

Ja pievienojat sākuma ekrānā programmu pogu, varat atvērt programmu sarakstu, pieskaroties šai pogai. Sākuma ekrānā pieskarieties pie tukša apgabala un turiet to, pieskarieties pie **lestatij**, un pēc tam pieskarieties slēdzim **Rādīt programmu ekrāna pogu sākuma ekrānā**, lai to ieslēgtu. Programmu poga tiks pievienota sākuma ekrāna lejasdaļā.



Sākuma ekrāna rediģēšana

Sākuma ekrānā pieskarieties pie tukša apgabala un turiet to, vai arī savelciet kopā pirkstus uz ekrāna, lai piekļūtu rediģēšanas iespējām. Varat iestatīt fona attēlu, pievienot logrīkus un veikt citas darbības. Varat arī pievienot, dzēst vai pārkārtot paneļus sākuma ekrānā.

- Paneļu pievienošana: pavelciet pa kreisi, tad pieskarieties pie **+**.
- Kustīgi paneļi: velciet paneļa priekšskatījumu uz jaunu vietu.
- Paneļu dzēšana: pieskarieties pie **🗑️** attiecīgajā panelī.

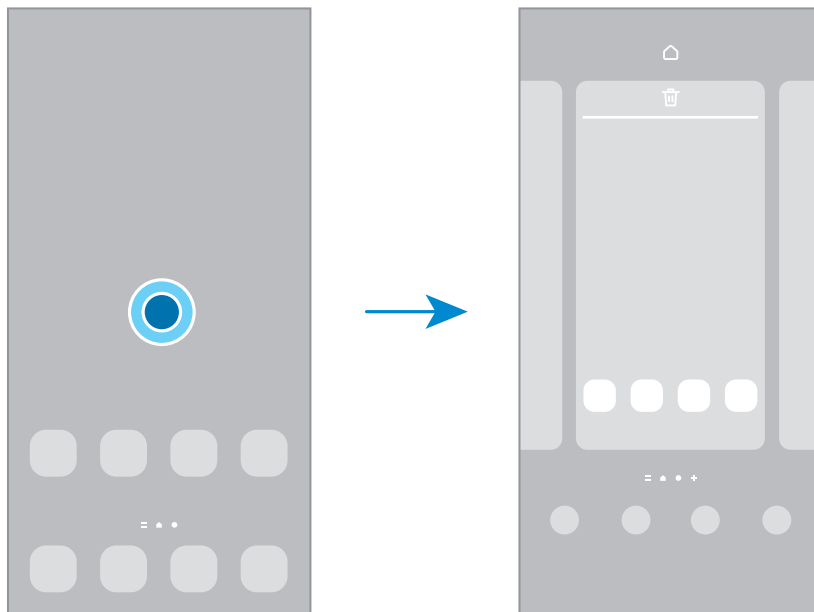

- **Fona attēls un stils:** mainiet fona tapetes iestatījumus sākuma ekrānam un bloķētajam ekrānam.
- **Motīvi:** mainīt ierīces motīvu. Saskarnes vizuālie elementi, piemēram, krāsas, ikonas un tapetes, mainīsies atbilstoši izvēlētajai tēmai.
- **Logrīki:** logrīki ir nelielas programmas, kas aktivizē noteiktas programmu funkcijas, lai sniegtu informāciju un ērtu piekļuvi sākuma ekrānā. Izvēlieties logrīku un pieskarieties pie **Pievienot**. Logrīks tiks pievienots sākuma ekrānam.
- **Iestatīj.:** konfigurējiet sākuma ekrāna iestatījumus, piemēram, ekrāna izkārtojumu.

Visu programmu atveide sākuma ekrānā

Neizmantojot atsevišķu programmu sarakstu, varat iestatīt ierīci rādīt visas programmas sākuma ekrānā. Sākuma ekrānā pieskarieties pie tukša apgabala un turiet to, tad pieskarieties pie **Iestatīj.** → **Sākuma ekrāna izkārtojums** → **Tikai sākuma ekrāns** → **Lietot**.

Programmas Finder palaišana

Ļauj meklēt saturu ierīcē.

- 1 Programmu sarakstā pieskarieties pie **Meklēt**.
- 2 Ievadiet atslēgvārdu.
Tiks meklētas programmas un saturs jūsu ierīcē.
Ja pieskarsieties  uz tastatūras, varat meklēt plašāku saturu.

Vienumu pārvietošana

Velciet vienumu uz jaunu atrašanas vietu. Lai vienumu pārvietotu uz citu paneli, velciet to uz ekrāna malu. Ja pieskarsieties un turēsiet vienumu un pieskarsieties pie **Izvēlē.**, varēsiet izvēlēties citus vienumus un pārvietot tos reizē.

Lai sākuma ekrānā pievienotu saīsni uz programmu, pieskarieties vienumam programmu sarakstā un turiet to, un pēc tam pieskarieties pie **Piev. sākumam**. Programmas saīsne tiks pievienota sākuma ekrānam.

Varat arī pārvietot bieži lietotās programmas uz īsceļu laukumu sākuma ekrāna apakšpusē.

Mapju izveidošana

Sākuma ekrānā vai programmu sarakstā velciet programmu virsū citai programmai.

Tiks izveidota jauna mape, kas saturēs izvēlētās programmas. Pieskarieties pie **Mapes nosaukums** un ievadiet mapes nosaukumu.

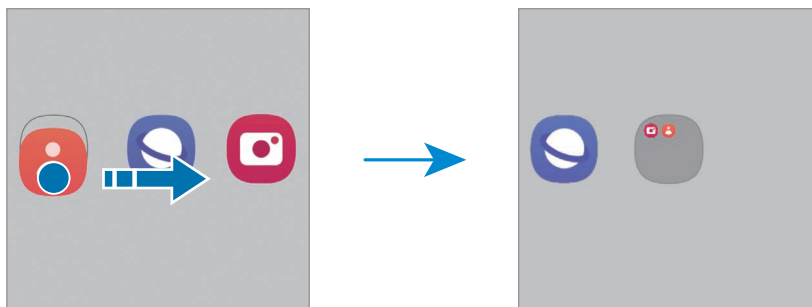

- Citu programmu pievienošana

Pieskarieties pie **+** uz mapes. Atzīmējiet pievienojamās programmas un pieskarieties pie **Gatavs**. Programmu varat pievienot, arī velkot to uz attiecīgo mapi.

- **Programmu pārvietošana no mapes**

Velciet programmu uz jaunu atrašanās vietu.

- **Mapes dzēšana**

Pieskarieties mapei un turiet to, pēc tam pieskarieties pie **Dzēst mapi**. Tiks izdzēsta tikai izvēlētā mape. Mapē esošās programmas tiks pārvietotas uz programmu sarakstu.

Edge panelis

Varat piekļūt iecienītākajām programmām un funkcijām, izmantojot Edge paneļus.

Velciet Edge paneļa turis uz ekrāna centru.

Ja Edge paneļa turis nav redzams, atveriet **Iestatījumi**, pieskarieties pie **Displejs** un tad pieskarieties slēdzim **Edge paneļi**, lai to ieslēgtu.

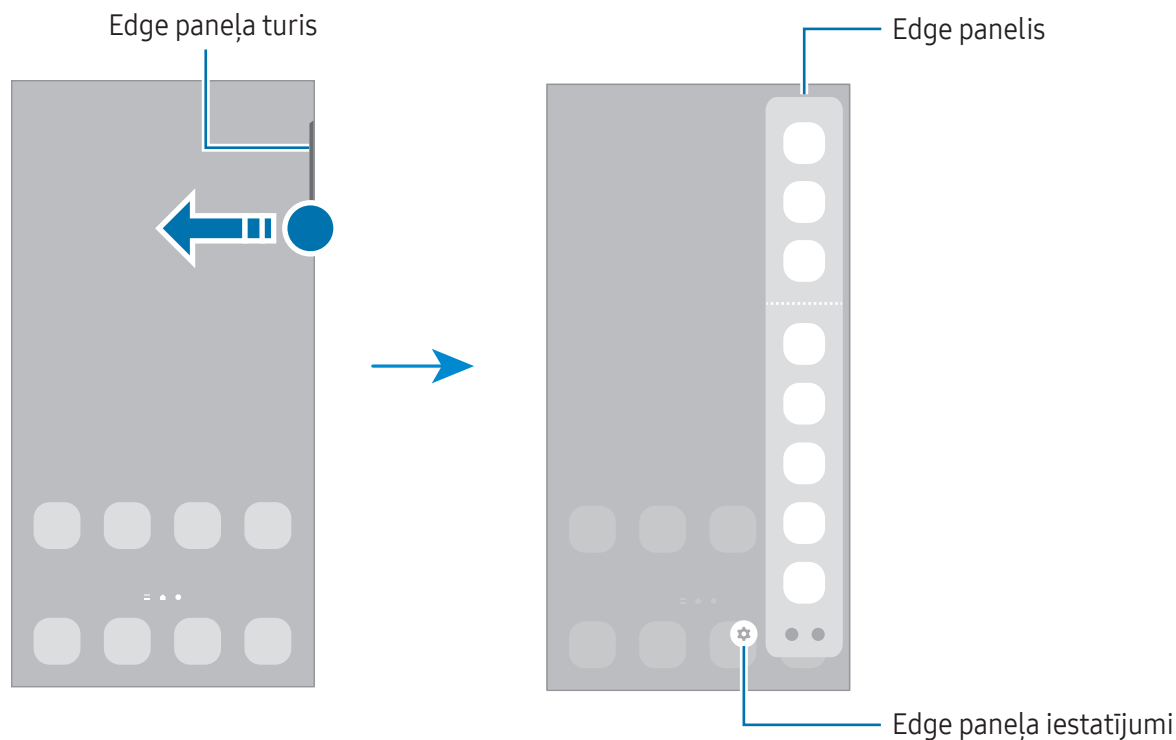

Bloķēšanas ekrāns

Nospiežot sānu pogu, ekrāns tiek izslēgts un bloķēts. Ekrāns tiek izslēgts un automātiski bloķēts arī tad, ja ierīce noteiktu laiku netiek lietota.

Lai atbloķētu ekrānu, velciet jebkurā virzienā brīdī, kad ekrāns ieslēdzas.

Ja ekrāns ir izslēgts vai Always On Display ir ieslēgts, nospiediet sānu pogu vai divreiz pieskarieties ekrānam. Lai iegūtu plašāku informāciju par Always On Display, skatiet sadaļu [Always On Display](#).

Saišņu rediģēšana

Bloķētā ekrāna apakšdaļā varat mainīt saišnes uz citām programmām vai funkcijām, kuras vēlaties.

Pieskarieties bloķētajam ekrānam un turiet, pieskarieties saišnes ikonai, atlasiet vajadzīgo programmu vai funkciju un pēc tam pieskarieties pie **Gatavs**.

Ekrāna bloķēšanas metodes mainīšana

Lai mainītu ekrāna bloķēšanas metodi, atveriet **Iestatījumi**, pieskarieties pie **Bloķēšanas ekrāns un AOD** → **Ekrāna bloķēšanas tips** un pēc tam izvēlieties metodi.



Iestatot figūru, PIN kodu, paroli vai savus biometrijas datus kā ekrāna bloķēšanas metodi, jūs varat aizsargāt savu personīgo informāciju, novēršot citu personu piekļuvi jūsu ierīcei. Pēc ekrāna bloķēšanas metodes iestatīšanas ierīce pieprasīs ievadīt atbloķēšanas kodu ikreiz, kad vēlēšities ierīci atbloķēt.



Jūs varat iestatīt ierīci veikt rūpnīcas datu atiestatīšanu gadījumā, ja vairākas reizes pēc kārtas ievadīts nepareizs atbloķēšanas kods un ir sasniegts mēģinājumu skaita limits. Atveriet **Iestatījumi**, pieskarieties pie **Bloķēšanas ekrāns un AOD** → **Drošās bloķēšanas iestatījumi**, atbloķējiet ekrānu, lietojot iepriekš iestatīto ekrāna bloķēšanas metodi, un pēc tam pieskarieties slēdzim **Aut. rūpnīcas iest. atj.**, lai to ieslēgtu.

Indikatora ikonas

Indikatora ikonas parādās statusa joslā, ekrāna augšdaļā. Tabulā ir uzskaitītas biežāk izmantotās ikonas.

Ikona	Nozīme
	Nav signāla
	Signāla stiprums
	Viesabonēšana (ārpus parastās pakalpojumu zonas)

Ikona	Nozīme
	GPRS tīkls pievienots
	EDGE tīkls pievienots
	UMTS tīkls pievienots
	HSDPA tīkls pievienots
	HSPA+ tīkls pievienots
	LTE tīkls pievienots
	5G tīkls pievienots
	LTE tīkls pievienots LTE tīklā, kas ietver 5G tīklu
	Wi-Fi savienots
	Bluetooth funkcija ir ieslēgta
	S Pen pievienota / atvienota
	S Pen akumulatora uzlādes līmenis
	Izmantotie atrašanās vietas pakalpojumi
	Notiek saruna
	Neatbildēts zvans
	Saņemta jauna īsziņa vai multiziņa
	Ir ieslēgts modinātājs
	Izslēgšanas režīms / vibrācijas režīms
	Ir ieslēgts lidojuma režīms
	Radusies kļūme vai jāievēro piesardzība
	Akumulatora uzlāde / akumulatora uzlādes līmenis



- Dažās programmās statusa josla ekrāna augšdaļā var neparādīties. Lai parādītu statusa joslu, velciet uz leju no ekrāna augšdaļas.
- Dažiem indikatoriem ikonas parādās tikai tad, kad ir atvērts paziņojumu panelis.
- Indikatora ikonas var atšķirties atkarībā no operatora vai modeļa.

Paziņojumu panelis

Kad jūs saņemat jaunus paziņojumus, statusa joslā parādās indikatoru ikonas. Lai iegūtu vairāk informācijas par ikonām, atveriet paziņojumu paneli un pārbaudiet papildinformāciju.

Lai atvērtu paziņojumu paneli, velciet statusa joslu lejup. Lai aizvērtu paziņojumu paneli, pavelciet ekrānā uz augšu.

Paziņojumu panelī iespējams izmantot turpmāk norādītās funkcijas.

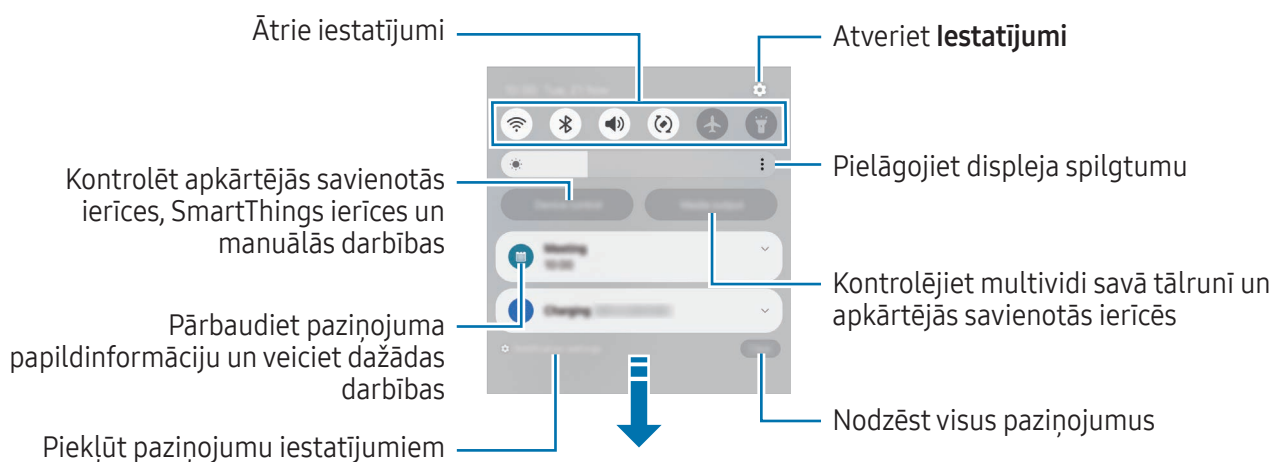

Ātro iestatījumu paneļa izmantošana

Lai atvērtu ātro iestatījumu paneli, paziņojumu panelī velciet uz leju.

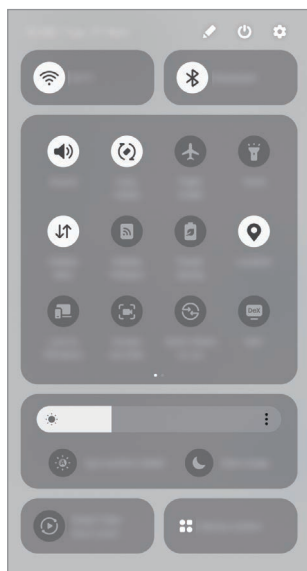

Lai ieslēgtu vai izslēgtu konkrēto funkciju, pieskarieties pie katras pogas. Lai piekļūtu detalizētākiem iestatījumiem, pieskarieties pogas tekstam vai pieskarieties pogai un turiet to.

Lai rediģētu pogas, pieskarieties pie  → **Rediģēt**.

Multivides atskaņošanas vadība

Kontrolējiet multividi tālrunī un tuvumā esošās savienotās ierīces no paziņojumu paneļa.

- 1 Atveriet paziņojumu paneli un pieskarieties pie **Multivides izvade**.
- 2 Lai regulētu mūzikas atskaņošanu, pieskarieties ikonām vadāmierīcē.

Tuvumā esošo ierīču vadība

Paziņojumu panelī palaidiet un kontrolējiet tuvumā esošās savienotās ierīces, bieži lietotās SmartThings ierīces un manuālās darbības.

- 1 Atveriet paziņojumu paneli un pieskarieties **Ierīču vadība**.
Parādīsies tuvumā pievienotās ierīces, SmartThings ierīces un manuālās darbības.
- 2 Izvēlieties tuvumā esošu ierīci vai SmartThings ierīci, lai to pārvaldītu, vai izvēlieties manuālo darbību, lai to palaistu.

Ekrāna uzņemšana un ekrāna ierakstīšana

Ekrāna uzņemšana

Uzņemiet ekrānuuzņēmumu, kamēr lietojiet ierīci, un rakstiet uz tā, zīmējiet, apgrieziet vai koplietojiet ar citiem. Jūs varat veikt pašreizējā ekrāna un ritināmās zonas uzņēmumu.

Kā uzņemt ekrānuuzņēmumu

Lai uzņemtu ekrānuuzņēmumu, izmantojiet turpmāk norādītās metodes. Uzņemtos ekrānuuzņēmumus varat pārbaudīt sadaļā **Galerija**.

- Uzņemšana, izmantojot pogas

Vienlaikus nospiediet sānu pogu un skaļuma samazināšanas pogu.

- Uzņemšana, izmantojot vilkšanas žestus

Ar plaukstas malu velciet ar roku pa kreisi vai pa labi pāri ekrānam.



Ja nav ieslēgta ekrānuuzņēmumu uzņemšana, izmantojot vilkšanas žestus, atveriet **Iestatījumi**, pieskarities pie **Papildu funkcijas** → **Kustības un žesti** un tad pieskarities slēdzim **Velciet ar plaukstu, lai fotografētu**, lai to ieslēgtu.

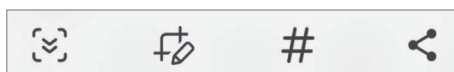

Ekrānuuzņēmuma tveršana nav iespējama dažu programmu un funkciju lietošanas laikā.

Pēc ekrānuuzņēmuma uzņemšanas izmantojiet tālāk norādītās rīkjoslās iespējas ekrāna apakšdaļā:



-  : uzņemiet pašreizējo saturu un paslēpto saturu pagarinātā lapā, piemēram, tīmekļa lapā. Kad jūs pieskaraties pie opcijas , ekrāns tiks automātiski ritināts uz leju, lai uzņemtu vairāk satura.
-  : rakstiet vai zīmējiet uz ekrānuuzņēmuma vai izgrieziet daļu no ekrānuuzņēmuma. Apgriežto zonu var pārbaudīt programmā **Galerija**.
- **#** : pievienojiet ekrānuuzņēmumam atzīmes. Lai meklētu ekrānuuzņēmumus pēc atzīmes, pieskarities **Q** un pieskarities meklēšanas laukam **Galerija**. Varat piekļūt atzīmju sarakstam un meklēt vēlamo ekrānuuzņēmumu.





-  : koplietot failu ar citiem.



Ja šīs iespējas nav redzamas uzņemtajā ekrānā, atveriet **Iestatījumi**, pieskarieties pie **Papildu funkcijas** → **Ekrānuzņēmumi un ekrāna ieraksti** un tad pieskarieties slēdzim **Rādīt rīkjoslu pēc uzņemšanas**, lai to ieslēgtu.

Ekrāna ierakstīšana

Ierakstiet ekrānu ierīces lietošanas laikā.

- 1 Atveriet paziņojumu paneli, velciet uz leju un pēc tam pieskarieties pie  (**Ekrāna ierakst.**).
- 2 Izvēlieties skaņas iestatījumu un pieskarieties pie **Sākt ierakstīšanu**. Ierakstīšana sāksies pēc atpakaļskaitīšanas.
 - Lai rakstītu vai zīmētu uz ekrāna, pieskarieties .
 - Lai parādītu S Pen kursoru uz ekrāna, pieskarieties pie . Šo funkciju var izmantot tikai tad, ja S Pen ir atvienots no ierīces. (Galaxy S24 Ultra)
 - Lai ierakstītu ekrānu, izmantojot video pārklājumu ar sevi, pieskarieties .
- 3 Kad jūs esat beidzis ierakstīt video, pieskarieties . Video var pārbaudīt programmā **Galerija**.



Lai mainītu ekrāna ierakstītāja iestatījumus, atveriet **Iestatījumi** un pieskarieties **Papildu funkcijas** → **Ekrānuzņēmumi un ekrāna ieraksti**.

Teksta ievade

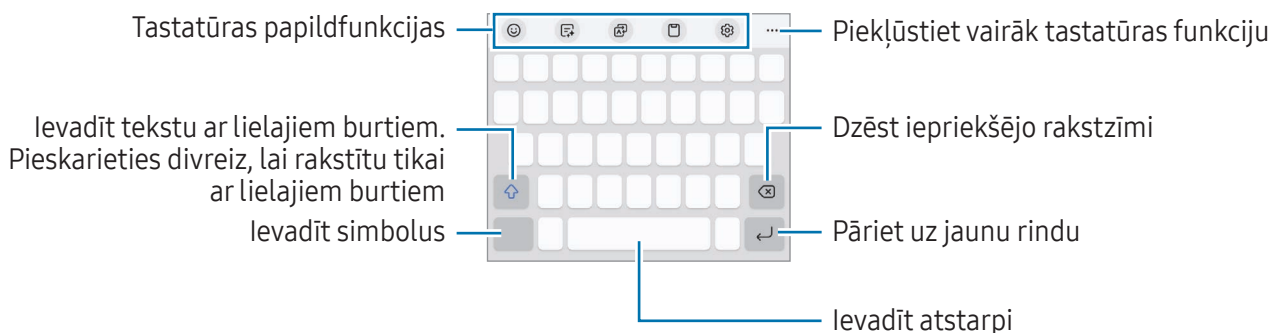

Tastatūras izkārtojums

Tastatūra parādās automātiski, tiklīdz jūs ievadāt tekstu.



 Dažās valodās teksta ievade netiek atbalstīta. Lai ievadītu tekstu, ievades valoda jāmaina uz kādu no atbalstītajām valodām.

Ievades valodas mainīšana

Pieskarieties  → **Valodas un veidi** → **Pārvaldīt ievades valodas** un izvēlieties valodas, ko izmantosiet. Ja izvēlaties divas vai vairākas valodas, varat pārslēgties starp ievades valodām, pieskaroties pie .



Lai mainītu tastatūras veidu, pieskarieties pie  → **Valodas un veidi**, izvēlieties valodu un pēc tam vajadzīgo tastatūras veidu.

 Uz **3 x 4** tastatūras vienam taustiņam ir trīs vai četras rakstzīmes. Lai ievadītu rakstzīmi, pieskarieties atbilstošajam taustiņam vairākas reizes, līdz parādās vēlamā rakstzīme.

Tastatūras pogas izmantošana





Varat mainīt teksta ievades metodi, pieskaroties tastatūras pogai navigācijas joslā.

Lai mainītu tastatūras pogu navigācijas joslā, pieskarieties tastatūras pogai un pieturiet to, pēc tam atlasiet vajadzīgo opciju.





-  : ievadīt tekstu ar balsi.
-  : maina tastatūru.

 Ja tastatūras poga navigācijas joslā netiek parādīta, atveriet **Iestatījumi**, pieskarieties pie **Vispārīga pārvaldība** → **Tastatūru saraksts un noklus.** un pēc tam pieskarieties slēdzim **Tastatūras poga navigācijas joslā**, lai to ieslēgtu.

Tastatūras papildfunkcijas



-  : ievadiet emocijzīmes, uzlīmes un citas lietas. Varat arī ievadīt jūsu emocijzīmju uzlīmes, kas līdzinās jums. Plašāku informāciju skatiet sadaļā [AR emocijzīmju uzlīmju izmantošana tērzētavās](#).
-  : mainiet rakstīšanas stilu, saņemiet pareizrakstības un gramatikas ieteikumus un tulkojiet ziņojumus izvēlētajās tērzēšanas un īsziņu programmās.
-  : tulkojiet tekstu un ievadiet to.
-  : pievienot vienumu no starpliktuves.
-  : tastatūras iestatījumu maiņa.

Pieskarieties pie **•••**, lai izmantotu vairāk tastatūras funkciju:

-  : pārslēgties uz rokraksta režīmu.
-  : pārslēgt uz darbības ar vienu roku režīmu.
-  : mainīt tastatūras režīmu.
-  : atpazīt tekstu no dokumentiem vai attēliem un to ievadīt.
-  : rediģējiet tastatūras funkciju sarakstu.



 Dažas funkcijas var nebūt pieejamas atkarībā no operatora vai modeļa.

Kopēšana un ielīmēšana

- 1 Pieskarieties tekstam un turiet to.
- 2 Velciet  vai , lai izvēlētos vēlamo tekstu, vai pieskarieties **Atlasīt visu**, lai izvēlētos visu tekstu.
- 3 Pieskarieties pie **Kopēt** vai **Izgriezt**.
Izvēlētais teksts tiek iekopēts starpliktuvē.
- 4 Pieskarieties un turiet vietā, kur jāievieto teksts, un pieskarieties pie **Ielīmēt**.
Lai ielīmētu tekstu, kuru jūs esat kopējis iepriekš, pieskarieties **Starpliktuve** un izvēlieties tekstu.

Teksta izgūšana

Izmantojot dažas programmas, piemēram, **Galerija** vai **Kamera** programmu, varat izgūt tekstu no attēliem un izmantot iespējas, piemēram, kopēt vai kopīgot. Tālāk norādītās darbības ir piemērs teksta izgūšanai programmā **Galerija**.

- 1 Apskatot attēlu programmā **Galerija**, pieskarieties pie .
Ikona  parādās tikai tad, ja ir izgūstams teksts.
- 2 Izvēlieties apgabalu teksta izgūšanai.

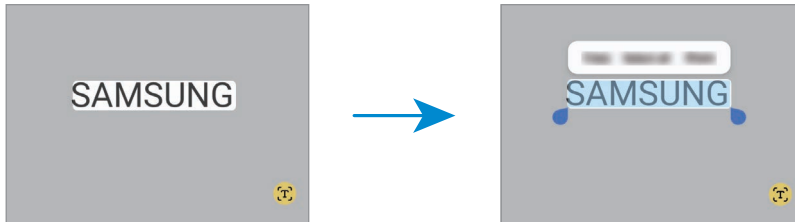

- 3 Izvēlieties atbilstošo iespēju.

Programmas un funkcijas

Programmu instalēšana un atinstalēšana

Galaxy Store

Pērciet un lejupielādējiet programmas. Varat lejupielādēt programmas, kas ir īpaši paredzētas Samsung Galaxy ierīcēm.

Atveriet programmu **Store**. Pārlūkojiet programmas pēc kategorijas vai pieskarieties **Q**, lai meklētu atslēgvārdu.



- Šī programma var nebūt pieejama atkarībā no operatora vai modeļa.
- Lai mainītu automātiskās atjaunināšanas iestatījumus, pieskarieties pie **Izvēlne** →  → **Autom. programmu atjaunināšana** un tad izvēlieties iespēju.

Play veikals

Pērciet un lejupielādējiet programmas.

Atveriet programmu **Play veikals**. Pārlūkojiet programmas pēc kategorijas vai meklējiet tās pēc atslēgvārda.



- Lai mainītu automātiskās atjaunināšanas iestatījumus, pieskarieties sava konta ikonai, pieskarieties pie **Iestatījumi** → **Tikla preferences** → **Lietotņu automātiska atjaunināšana** un pēc tam izvēlieties iespēju.

Programmu pārvaldīšana

Programmu atinstalēšana vai atspējošana

Pieskarieties programmai un turiet, tad izvēlieties iespēju.

- **Atinstal.:** atinstalēt lejupielādētās programmas.
- **Deaktiv.:** deaktivizēt izvēlētās noklusējuma programmas, kas nevar tikt atinstalētas no ierīces.



- Dažas programmas var neatbalstīt šo funkciju.

Programmu iespējošana

Atveriet programmu **Iestatījumi**, pieskarieties pie **Programmas** →  → **Deaktivizēts** → **Labi**, izvēlieties programmu un tad pieskarieties pie **Aktivizēt**.

Programmu atļauju iestatīšana

Dažu programmu pareizas darbības nodrošināšanai var būt nepieciešama atļauja piekļūt ierīcē saglabātajiem datiem vai tos lietot.

Lai piekļūtu programmu atļauju iestatījumiem, atveriet **Iestatījumi** un pieskarieties pie **Programmas**. Izvēlieties programmu un pieskarieties pie **Atļaujas**. Jūs varat pārbaudīt programmas atļauju sarakstu un mainīt programmas atļaujas.



Lai pārbaudītu vai mainītu programmu atļauju iestatījumus atkarībā no atļaujas kategorijas, atveriet **Iestatījumi** un pieskarieties pie **Programmas** → **⋮** → **Atļauju pārvaldnieks**. Izvēlieties vienumu un programmu.

 Ja nepiešķirat programmām atļaujas, to pamatfunkcijas var nedarboties pareizi.

S Pen (Galaxy S24 Ultra)

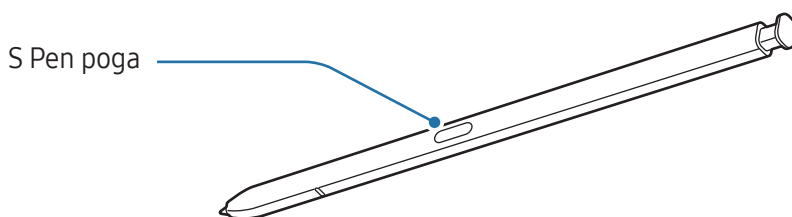
S Pen izmantošana



-  • Lietojot S Pen, nesalieciet to un pārmērīgi nespiediet uz tās. Var rasties S Pen bojājumi vai uzgaļa deformācija.
- Nespiediet ar S Pen stipri uz ekrāna. Tā var sabojāt pildspalvas uzgali.
-  • Ja ierīces tuvumā atrodas magnēts, dažas S Pen darbības, piemēram, uzlāde vai pieskaršanās ekrānam, var nedarboties.
- Pat ja S Pen ir pilnībā izlādējies, varat izmantot citas S Pen funkcijas, piemēram, pieskarties ekrānam vai bezskāriena komandu funkcijas.
- Izmantojot S Pen asā leņķī attiecībā pret ekrānu, ierīce var neatpazīt S Pen darbības.
- Ja S Pen slotā iekļūst ūdens, izteciniet ūdeni no slotā, pirms tā lietošanas.
- Ja S Pen nedarbojas pareizi, nogādājiet to Samsung servisa centrā vai pilnvarotā servisa centrā.

S Pen noņemšana

Nospiediet S Pen galu, lai atvienotu to. Pēc tam izvelciet S Pen no slotā. Lai uzglabātu S Pen, atkārtoti ievietojiet to slotā un bīdīet, līdz tā nofiksējas.

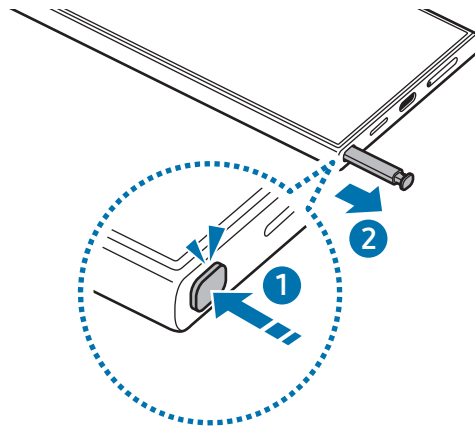

 Ja vēlaties iestatīt darbību, kas jāveic, atvienojot S Pen, atveriet **Iestatījumi**, pieskarieties **Papildu funkcijas** → **S Pen** → **Kad S Pen rīks ir noņemts**, un pēc tam atlasiet opciju.

S Pen uzlāde

S Pen ir jāuzlādē, lai varētu attālināti vadīt programmas, izmantojot S Pen pogu.

Ievietojot S Pen slotā, sākas uzlāde.

Ja bezskāriena darbību funkcija ir izslēgta, S Pen tiks uzlādēta tikai laikā, kad lādēsies ierīce.

Atļaut vairākus S Pen rīkus

Atveriet **Iestatījumi**, pieskarieties pie **Papildu funkcijas** → **S Pen** → **Citi S Pen iestatījumi**. Pieskarieties slēdzim **Atļaut vairākus S Pen rīkus**, lai to ieslēgtu.



Bezskāriena darbības

(Programmu vadība attālināti, izmantojot S Pen)

Vadiet programmas attālināti, izmantojot S Pen, kas savienota ar ierīci, izmantojot Energotaupīgo tehnoloģiju Bluetooth (BLE).

Piemēram, jūs varat atvērt tādas programmas kā kameras programma, turot nospiestu S Pen pogu. Turklāt, lietojot kameras programmu, varat uzņemt fotoattēlu, vienu reizi nospiežot pogu. Atskaņojot mūziku, varat palielināt skaļumu, paceļot S Pen, kamēr nospiežat un turat nospiestu S Pen pogu un samazināt skaļumu, ja to nolaidīsiet.



- S Pen ir jāuzlādē, lai varētu lietot Bezskāriena darbību funkciju. Plašāku informāciju skatiet sadaļā [S Pen uzlāde](#).
- Atvienojot S Pen no slotā, statusa joslā parādīsies ikona . Ja S Pen ir izlādējies vai atrodas tālu no ierīces, vai ir šķēršļi, vai starp S Pen un ierīci ir ārēji traucējumi, S Pen tiks atvienota no ierīces un ikona kļūs pelēka (). Lai atkal izmantotu Bezskāriena darbību funkciju, pievienojiet S Pen ierīcei, no jauna ievietojot S Pen slotā.

Fotoattēlu uzņemšana ar S Pen

Pat tad, ja uzņemat fotoattēlus ar ierīci, uzstādot to uz attālumu, varat uzņemt fotoattēlus, nospiežot S Pen pogu, neuzstādot taimeri.

- 1 Atveriet **Iestatījumi**, pieskarieties pie **Papildu funkcijas** → **S Pen** → **Bezskāriena darbības** un pēc tam pieskarieties slēdzim, lai ieslēgtu šo funkciju.
- 2 Atveriet programmu **Kamera**.
- 3 Nospiediet S Pen pogu vienreiz, lai uzņemtu fotoattēlu.
 - Lai uzņemtu fotoattēlu sēriju, pieskarieties S Pen pogai un turiet to.
 - Lai mainītu uzņemšanas režīmu, pārvietojiet S Pen uz kreiso vai labo pusi, nospiežot un turot nospiestu S Pen pogu.
 - Lai pārslēgtos starp kamerām, nospiediet S Pen pogu divreiz.

Lietojamo programmu vai funkciju mainīšana

Mainiet programmu, funkciju vai darbības, ko vēlaties izmantot, ar S Pen funkciju. Atveriet **Iestatījumi**, pieskarieties pie **Papildu funkcijas** → **S Pen** → **Bezskāriena darbības**.



S Pen atiestatīšana

Ja S Pen ir radušās savienojuma problēmas vai S Pen bieži atvienojas, atiestatiet S Pen un atkārtoti savienojiet to.

Ievietojiet S Pen slotā. Pēc tam atveriet **Iestatījumi** un pieskarieties pie **Papildu funkcijas** → **S Pen** → **→ Atiestatīt S Pen**.



- Varat pievienot vienīgi Samsung apstiprinātas S Pen, kas atbalsta Energoetaupīgo tehnoloģiju Bluetooth (BLE).
- Neatvienojiet S Pen no ierīces, kad ar to tiek veikts savienojums. Šādi darot, process tiks pārtraukts.

Bezskāriena komanda

(S Pen funkciju un programmu palaišana tiešā veidā)

Bezskāriena komanda ir izvēlne, kas nodrošina S Pen funkcijas un tiešu piekļuvi bieži izmantotām programmām.

Pieskarieties Bezskāriena komandu ikonai (🖋️) ar S Pen, lai atvērtu Bezskārienu komandu paneli un atlasītu vajadzīgo funkciju vai programmu.

Lietojot programmas, kas atbalsta bezskāriena darbību funkciju, varat pārbaudīt katrai programmai pieejamās darbības, novietojot kursoru S Pen virs bezskārienu komandu ikonas.

Lai pārvietotu Bezskārienu komandu ikonu (🖋️), velciet uz 🖋️ jauno atrašanās vietu. Lai noņemtu ikonu, velciet 🖋️ uz **Noņemt** ekrāna apakšdaļā.



Ja bezskāriena komandu ikona ekrānā netiek parādīta, atveriet **Iestatījumi**, pieskarieties pie **Papildu funkcijas** → **S Pen** → **Bezskāriena komanda** un pēc tam pieskarieties slēdzim **Rādīt bezskāriena komandu ikonu**, lai to ieslēgtu. Ja ieslēdzat komandu **Atv. bezsk. kom. ar pildsp. pogu** slēdzi, varat atvērt bezskāriena komandas paneli, novietojot S Pen virs ekrāna un nospiežot S Pen pogu.

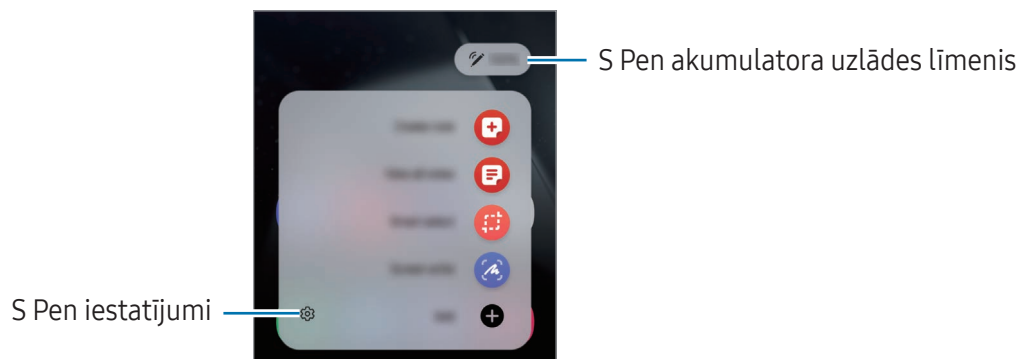





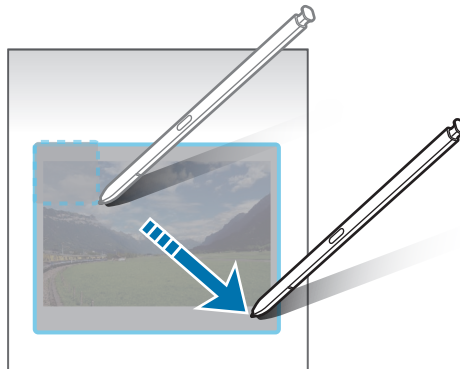

- **Izveidot piezīmi:** sastādiat piezīmes uznirstošajā logā. Šo funkciju varat arī palaist, veicot dubultskārienu ekrānā, kamēr turat nospiestu S Pen pogu. Plašāku informāciju skatiet sadaļā [Samsung Notes](#).
- **Skatīt visas piezīmes:** piekļūstiet visām piezīmēm programmā **Samsung Notes**.
- **Viedā izvēle:** izmantojiet S Pen, lai izvēlētos zonu un veiktu tādas darbības kā kopīgošana vai saglabāšana. Plašāku informāciju skatiet sadaļā [Viedā izvēle](#).
- **Rakstīšana ekrānā:** uzņemiet ekrānuzņēmumus, lai uz tiem rakstītu vai zīmētu vai apgrieztu uzņemto ekrānuzņēmumu. Jūs varat arī uzņemt pašreizējo saturu un paslēpto saturu pagarinātā lapā, piemēram, tīmekļa lapā. Plašāku informāciju skatiet sadaļā [Rakstīšana ekrānā](#).
- **Bixby Vision:** izmantojiet Bixby Vision funkcijas, lai meklētu līdzīgus attēlus, noteiktu un tulkotu tekstu, kā arī veiktu citas darbības. Plašāku informāciju skatiet sadaļā [Bixby Vision](#).
- **Tulkot:** turiet S Pen virs vārda, lai to iztulkotu. Plašāku informāciju skatiet sadaļā [Tulkot](#).
- **Palielināt:** turiet S Pen virs attiecīgās ekrāna daļas, lai to palielinātu.
- **PENUP:** publicējiet savus mākslas darbus, iepazīstieties ar citu personu darbiem un iegūstiet noderīgus zīmēšanas padomus.
- **Rakstīt kalendārā:** atveriet programmu **Kalendārs** un rakstiet vai zīmējiet ekrānā. Plašāku informāciju skatiet sadaļā [Rakstīt kalendārā](#).
- **Pievienot:** bezskāriena komandu panelī pievieno saīsmes uz bieži lietotajām programmām.

Viedā izvēle

Izmantojiet S Pen, lai izvēlētos zonu un veiktu tādas darbības kā kopīgošana vai saglabāšana. Jūs varat arī izvēlēties video laukumu un izveidot no tā GIF.

- 1 Atrodot saturu, kuru vēlaties fiksēt, piemēram, daļu attēla, atveriet bezskāriena komandu paneli un pieskarieties pie **Viedā izvēle**.
- 2 Rīkjoslā izvēlieties vēlamās formas ikonu un velciet S Pen pāri saturam, ko vēlaties fiksēt.



- 3 Izvēlieties iespēju, ko izmantot izvēlētajā laukumā.
 - **Piespraust:** piespraudiet izvēlēto zonu ekrānam. Tāpat jūs attēlu varat ievietot citās programmās, piemēram, **Samsung Notes**. Velciet attēlu uz otras programmas ekrānu.
 - **Kopēt:** kopējiet un ielīmējiet atlasīto apgabalu citā programmā vai citās ierīcēs, kurās esat pierakstījis savā Samsung kontā.
 -  : izvelciet tekstu no izvēlētajās zonas.
 -  : automātiski maina izvēlēta laukuma izskatu.
 -  : rakstiet vai zīmējiet uz izvēlēta laukuma.
 -  : kopīgojiet izvēlēto laukumu ar citiem.
 -  : saglabāt izvēlēto laukumu **Galerija**.

Laukuma tveršana no videoklipa

Atskaņojot video, jūs varat izvēlēties zonu un uzņemt to kā GIF.

- 1 Atrodot saturu, kuru vēlaties fiksēt video atskaņošanas laikā, atveriet bezskāriena komandu paneli un pieskarieties pie **Viedā izvēle**.
- 2 Rīkjoslā pieskarieties pie .
- 3 Noregulējiet uzņemamā laukuma pozīciju un izmēru.

Noregulēt pozīciju

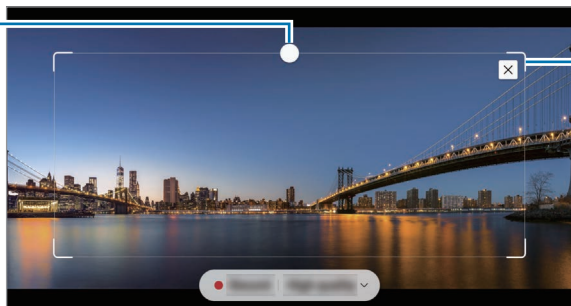

Vilkt aiz rāmja stūra, lai
manītu izmēru





- 4 Pieskarieties **Ier.**, lai sāktu uzņemšanu.



- Pirms uzņemt video, pārlicinieties, ka to ir iespējams demonstrēt.
- Ekrānā tiks attēlots maksimālais laiks lauka uzņemšanai no video.
- Uzņemot lauku no video, tā skaņa netiks ierakstīta.

- 5 Pieskarieties **Beigt**, lai pārtrauktu uzņemšanu.

- 6 Izvēlieties iespēju, ko izmantot izvēlētajā laukumā.

- **Piespraust:** piespraudiet izvēlēto zonu ekrānam. Tāpat GIF var ievietot citās programmās, piemēram, **Samsung Notes**. Velciet GIF uz otras programmas ekrānu.
- **Kopēt:** kopējiet un ielīmējiet atlasīto apgabalu citā programmā vai citās ierīcēs, kurās esat pierakstījies savā Samsung kontā.
-  : rakstiet vai zīmējiet uz izvēlēto laukuma. Pieskarieties pie , lai pārbaudītu iznākumu pirms faila saglabāšanas.
-  : kopīgojiet izvēlēto laukumu ar citiem.
-  : saglabāt izvēlēto laukumu **Galerija**.

Rakstīšana ekrānā

Uzņemiet ekrānuzņēmumus, lai uz tiem rakstītu vai zīmētu vai apgrieztu uzņemto ekrānuzņēmumu.

- 1 Atrodot saturu, kuru vēlaties uzņemt, atveriet bezskāriena komandu paneli un pieskarieties **Rakstīšana ekrānā**.

Pašreizējais ekrāns tiek automātiski uzņemts, un parādās rediģēšanas rīkjosta.

- 2 Rakstiet piezīmi uz ekrānuzņēmuma.

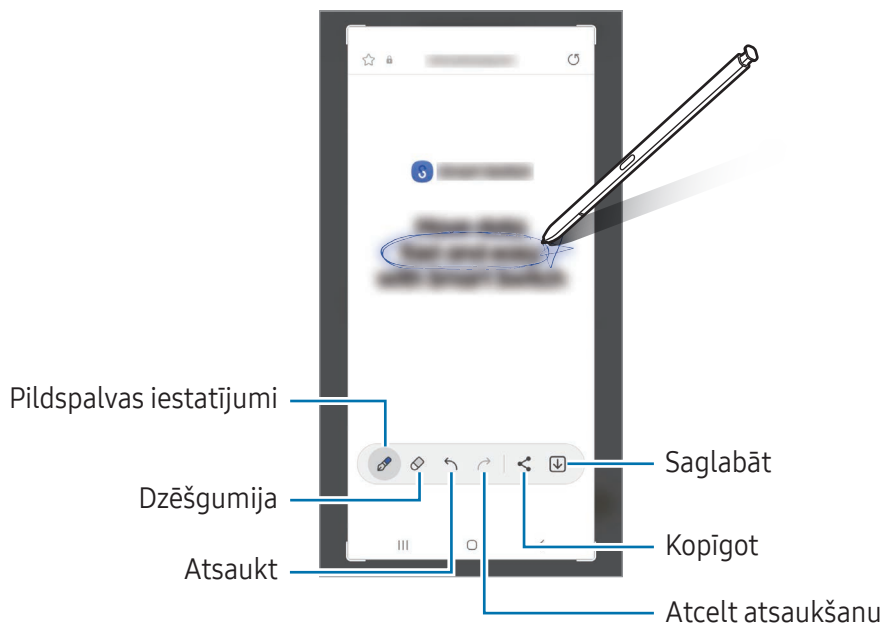

- 3 Koplietojiet vai saglabājiet ekrānuzņēmumu.

Uzņemtos ekrānuzņēmumus varat pārbaudīt sadaļā **Galerija**.

-  Ekrānuzņēmuma tveršana nav iespējama dažu programmu lietošanas laikā.

Bixby Vision

Turot S Pen virs satura, tas tiks atpazīts un tiks parādītas pieejamās meklēšanas ikonas. Izmantojiet šīs funkcijas, lai meklētu līdzīgus attēlus, noteiktu un tulkotu tekstu, kā arī veiktu citas darbības. Plašāku informāciju skatiet sadaļā [Bixby Vision](#).



- 1 Atrodot attēlu, par kuru vēlaties meklēt saistīto informāciju vai no kura vēlaties izvilkēt tekstu, atveriet bezskāriena komandu paneli un pieskarieties pie **Bixby Vision**.
- 2 Turiet S Pen virs vajadzīgā satura. Kad ekrānā parādās pieejamās iespējas, izvēlieties vēlamo iespēju.



Tulkot

Turiet S Pen virs teksta, kuru vēlaties tulkot. Teksta sastāvdaļas tiks arī konvertētas.

- 1 Atrodot saturu, kuru vēlaties iztulkot, atveriet bezskāriena komandu paneli un pieskarieties pie **Tulkot**.
- 2 Tulkotāja panelī, kas redzams ekrāna augšdaļā, izvēlieties valodas. Iespējams mainīt tekstu uz vārdiem vai teikumiem, pieskaroties pie **T** vai **☰**.

- 3 Turiet S Pen virs teksta, kuru vēlaties iztulkot, vai virs teksta vienuma, kuru vēlaties konvertēt. Tiks parādīts iztulkotais teksts. Lai noklausītos oriģinālā teksta izrunu, pieskarieties pie . Ikona  var neparādīties atkarībā no izvēlētās valodas.

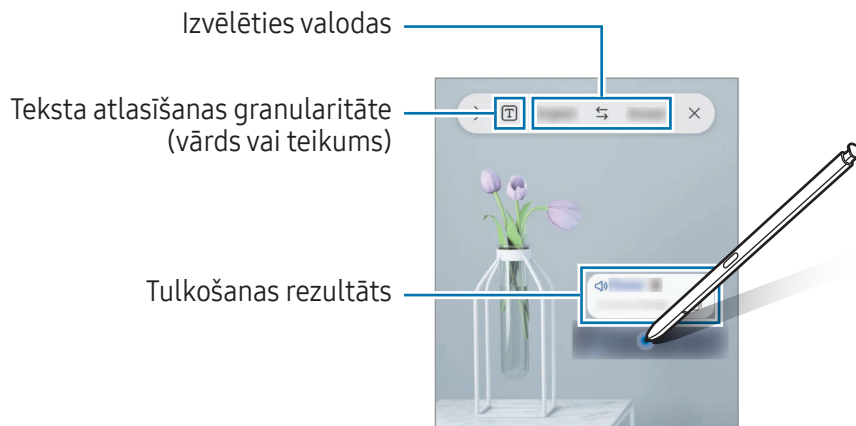

- Šī funkcija dažās valodās netiek atbalstīta.
- Šī funkcija ir pieejama tikai tad, ja ekrānā ir noteikšanai piemērots teksts.

Rakstīt kalendārā

Ierakstiet savus plānus, rakstot vai zīmējot kalendāra ekrānā.

Atveriet bezskāriena komandu paneli, pieskarieties pie **Rakstīt kalendārā** un tad ierakstiet savus plānus kalendārā. Kad tas ir pabeigts, pieskarieties pie **Saglabāt**. Lai rediģētu, pieskarieties .

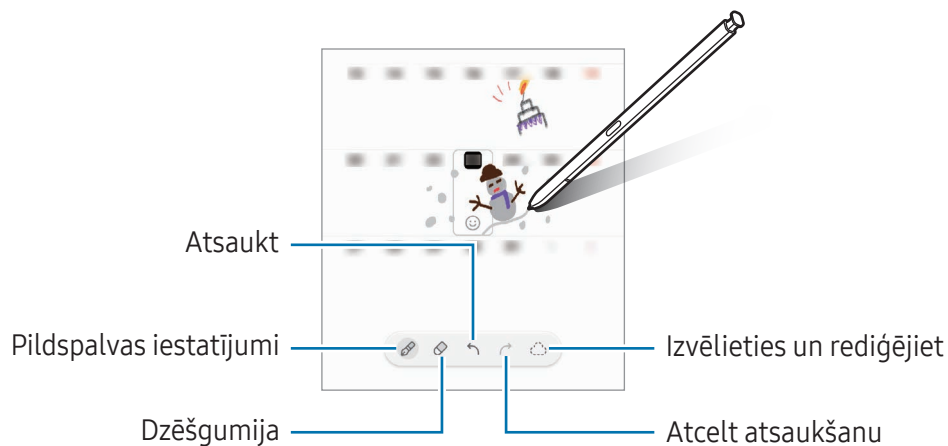

S Pen uz tekstu

Ierīci var iestatīt, lai tā konvertētu ar S Pen ievadīto rokrakstu uz tekstu.

1 Atveriet **Iestatījumi**, pieskarieties pie **Papildu funkcijas** → **S Pen** → **S Pen uz tekstu** un pēc tam pieskarieties slēdzim, lai to ieslēgtu.

 Lai uzzinātu, kā rediģēt tekstu ar S Pen, pieskarieties pie **Kā rediģēt**.

2 Ierakstiet tekstu ar S Pen teksta ievades lauciņā, piemēram, meklēšanas laukā vai adreses joslā. Rokraksts tiks konvertēts tekstā.

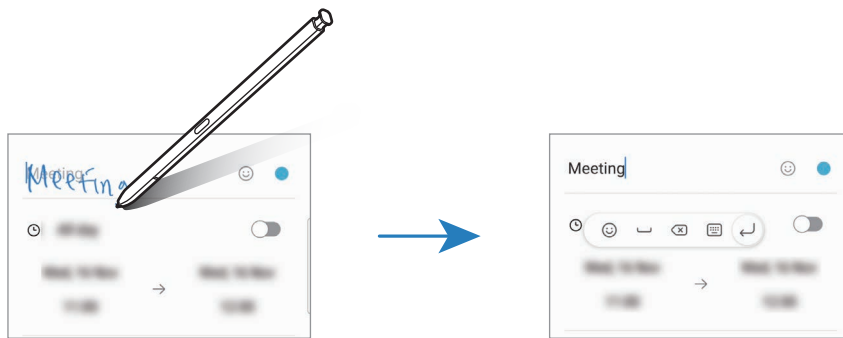

Skats no augšas

Turiet S Pen virs vienuma, kas atrodas ekrānā, lai priekšskatītu tā saturu vai piekļūtu informācijai uznirstošā logā.

Dažās programmās priekšskatīšanas logā būs attēlotas darbību pogas.

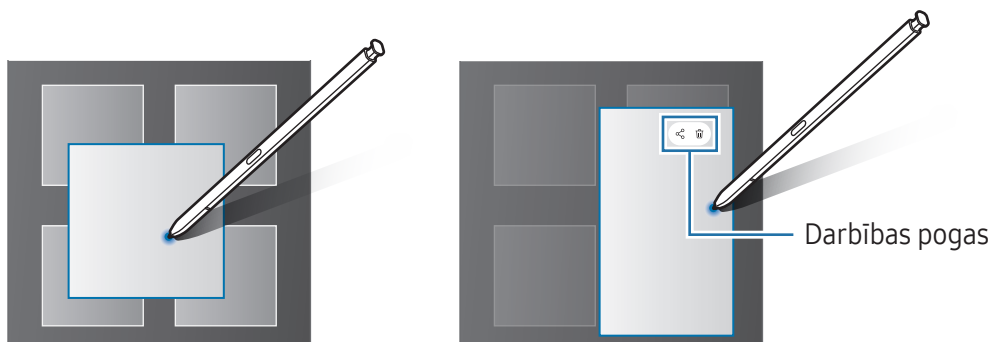

 Ja šī funkcija nav ieslēgta, atveriet **Iestatījumi**, pieskarieties pie **Papildu funkcijas** → **S Pen** un pēc tam pieskarieties slēdzim **Skats no augšas**, lai to ieslēgtu.

Pildspalvas izvēle

(Ātra vienumu izvēlēšanās ar S Pen)

Turot nospiestu S Pen pogu, velciet S Pen pāri tekstem vai vienumu sarakstiem, lai izvēlētos dažādus vienumus vai tekstu. Varat arī kopēt un ielīmēt izvēlētos vienumus vai tekstu citā programmā vai koplietot tos ar citiem.

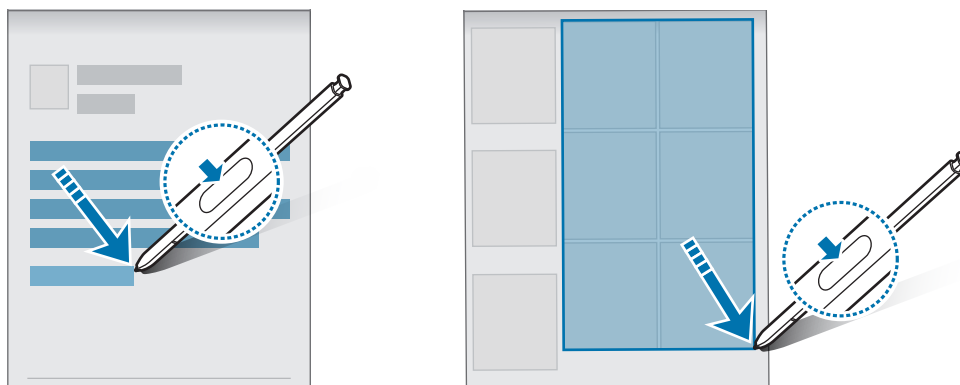

Izslēgta ekrāna atgādnes

Jūs varat izveidot atgādnes, rakstot uz ekrāna, to neieslēdzot.

Kad ekrāns ir izslēgts, atvienojiet S Pen vai veiciet dubultskārienu ekrānā, kamēr turat nospiestu S Pen pogu.

Pieskaroties pie **Saglabāt** vai atkārtoti ievietojot S Pen slotā pēc atgādnes rakstīšanas, atgāadne tiks saglabāta programmā **Samsung Notes**.

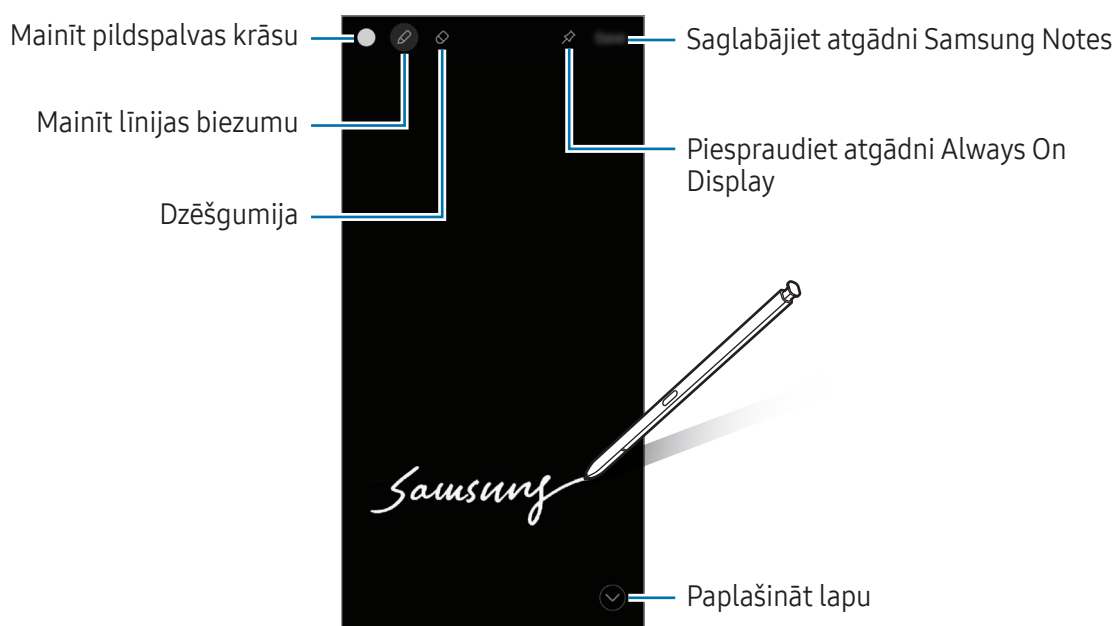



Ja šī funkcija nav ieslēgta, atveriet **Iestatījumi**, pieskaroties pie **Papildu funkcijas** → **S Pen** un tad pieskaroties slēdzim **Izslēgta ekrāna atgādnes**, lai to ieslēgtu.

Atgādnis piespraūšana Always On Display

Lai piespraustu izslēgtā ekrāna atgādni Always On Display, pieskarieties pie . Piespraustā atgāadne vēl netiks saglabāta.

Lai rediģētu piesprausto atgādni, divreiz pieskarieties pie . Ja vēlreiz piespraūzat rediģēto atgādni Always On Display, sākotnējā atgāadne tiks saglabāta sadaļā **Samsung Notes**.

Lai samazinātu piesprausto atgādni, divreiz pieskarieties pie . Atgāadne tiks rādīta kā  ikona Always On Display. Lai vēlreiz pārbaudītu atgādni, divreiz pieskarieties pie .

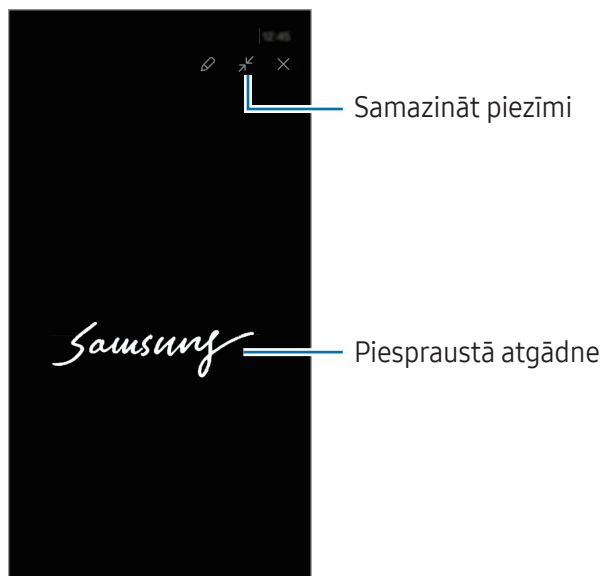

 Ja pēc atgādnis atvēršanas noteiktu laiku neveiksiet nevienu darbību, atgāadne automātiski tiks samazināta.

Ekrāna atbloķēšana, izmantojot S Pen

Ja ekrāns ir bloķēts, kamēr ir pieslēgts S Pen, varat atbloķēt ekrānu, nospiežot S Pen pogu.

1 Atveriet **Iestatījumi** un pieskarieties pie **Papildu funkcijas** → **S Pen** → **Citi S Pen iestatījumi**.

2 Pieskarieties slēdzim **S Pen atbloķēšana**, lai to ieslēgtu.

Tagad jūs varat atbloķēt ekrānu, piespiežot S Pen pogu.



-  Funkcija **S Pen atbloķēšana** ir pieejama tikai tad, ja ir iestatīts ekrāna bloķēšanas režīms.
- Lai izmantotu šo funkciju, S Pen jābūt savienotai ar jūsu ierīci.

Tālrunis

Ievads

Veiciet balss vai video zvanus vai atbildiet uz tiem.

Zvanu veikšana

- 1 Atveriet programmu **Tālrunis** un pieskarieties pie **Cipart**.
- 2 Ievadiet tālruņa numuru.
- 3 Pieskarieties pie , lai veiktu balss zvanu, vai pieskarieties pie  vai , lai veiktu videozvanu.

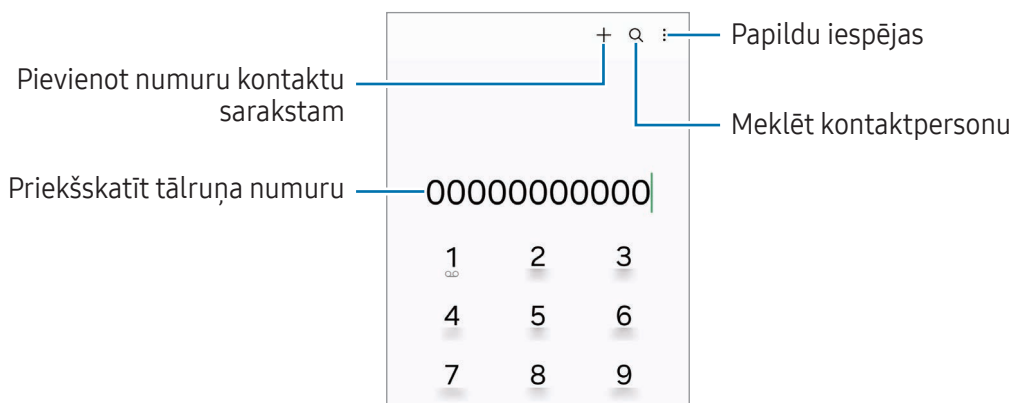

Zvanu veikšana no zvanu žurnāliem vai kontaktu saraksta

Atveriet programmu **Tālrunis** pieskarieties pie **Pēd.liet.** vai **Kontakti**, pēc tam velciet pa labi uz kontaktpersonas vai tālruņa numura, lai veiktu zvanu.

Ja šī funkcija ir izslēgta, pieskarieties pie  → **Iestatījumi** → **Citi zvanu iestatījumi** un pieskarieties slēdzim **Pavilkt, lai zvan. vai sūt.isz.**, lai to ieslēgtu.

Ātrās numura sastādīšanas taustiņu izmantošana

Lai iestatītu ātrās numura sastādīšanas taustiņu, atveriet programmu **Tālrunis** pieskarieties pie **Cipart**. →  → **Ātro zvanu numuri**, izvēlieties ātrās numura sastādīšanas taustiņu un pēc tam pievienojiet tālruņa numuru.

Lai veiktu zvanu, pieskarieties un turiet cipartastatūras ātrās numura sastādīšanas taustiņu. Lai lietotu ātrās numura sastādīšanas taustiņus ar skaitli 10 un vairāk, pieskarieties pirmajam(-iem) skaitļa ciparam(-iem) un pēc tam pieskarieties pēdējam ciparam un turiet to.

Piemēram, ja kā ātrā numura sastādīšanas taustiņu iestatāt **123**, pieskarieties pie **1**, pieskarieties pie **2** un pēc tam pieskarieties pie **3** un turiet to.

Starptautiska zvana veikšana

- 1 Atveriet programmu **Tālrunis** un pieskarieties pie **Cipart**.
- 2 Pieskarieties pie **0** un turiet to, līdz parādās + zīme.
- 3 Ievadiet valsts kodu, apgabala kodu un tālruņa numuru un pēc tam pieskarieties .

Zvanu saņemšana

Atbildēšana uz zvanu

Ienākoša zvana saņemšanas gadījumā velciet  ārpus lielā apla.

Zvana atteikšana

Ienākoša zvana saņemšanas gadījumā velciet  ārpus lielā apla.

Lai nosūtītu ziņojumu, noraidot ienākošo zvanu, velciet joslu **Sūtīt ziņu** augšup un izvēlieties nosūtāmo ziņojumu.

Lai izveidotu dažādus noraidīšanas ziņojumus, atveriet programmu **Tālrunis**, pieskarieties pie  → **Iestatījumi** → **Ātrā ziņu noraidīšana**, ievadiet ziņojumu un tad pieskarieties pie **+**.

Tālruņa numuru bloķēšana







Bloķējiet zvanus no konkrētiem numuriem, kas pievienoti jūsu bloķēšanas sarakstam.

Atveriet programmu **Tālrunis**, pieskarieties pie  → **Iestatījumi** → **Numuru bloķēšana** un tad izvēlieties kontaktpersonas vai tālruņa numurus, ko saglabāt bloķēto numuru sarakstā.

Kad bloķētie numuri mēģinās ar jums sazināties, jūs nesaņemsiet paziņojumus. Zvani tiks reģistrēti zvanu žurnālā.

 Varat bloķēt arī ienākošos zvanus no personām, kas neuzrāda savu zvanītāja ID. Pieskarieties slēdzim **Bloķēt zvanus no nezināmiem numur.**, lai ieslēgtu šo funkciju.

Iespējas zvana laikā

- **Zvanišanas palīgs** → **Teksta zvans**: sazinieties ar otru pusi, izmantojot īsziņu. Plašāku informāciju skatiet sadaļā [Teksta zvans](#).
- **Zvanišanas palīgs** → **Tiešā tulkošana**: saņemiet reāllaika tulkojumu valodā, kuru atlasījāt balss zvanu laikā. Lai izmantotu šo funkciju, atveriet programmu **Tālrunis**, pieskarieties pie  → **Iestatījumi** → **Tiešā tulkošana**, un pēc tam pieskarieties slēdzim, lai to ieslēgtu. Plašāku informāciju skatiet sadaļā [Tiešā tulkošana](#).
- **Pievienot zvanu**: veiciet otru zvanu. Pirmais zvans tiks aizturēts. Kad izbeigsiet otru zvanu, pirmais zvans tiks atjaunots.
- **Aizturēt sarunu**: aizturiet zvanu.
- **Videozvans**: pārslēdzieties uz videozvanu.
- **Bluetooth**: pārslēdzieties uz Bluetooth austiņām, ja tās ir savienotas ar ierīci.
- **Skaļrunis**: ieslēdziet vai izslēdziet skaļruni. Ja izmantojat skaļruni, turiet ierīci tālāk no ausīm.
- **Izslēgt mikrofonu**: izslēdziet mikrofonu, lai sarunas biedrs jūs nedzirdētu.
- **Cipartast./Paslēpt**: atvērt vai aizvērt cipartastatūru.
-  : beigt pašreizējo zvanu.
-  : pārslēgties uz balss zvanu videozvana laikā.
-  : iestatīt ierīci automātiski mainīt uzņemšanas leņķi un tālummaiņu, videozvana laikā atpazīstot cilvēkus un tiem sekojot.
-  : bloķēt ekrānu videozvana laikā.
- **Efekti**: lietot dažādus efektus videozvana laikā.
-  : mainīt ekrāna malu attiecību videozvana laikā.
- **Kamera**: izslēdziet kameru videozvana laikā, lai sarunas biedrs jūs neredzētu.
- **Pārsl.**: pārslēgšanās starp priekšējo un aizmugurējo kameru videozvana laikā.



Dažas funkcijas var nebūt pieejamas atkarībā no operatora vai modeļa.

Zvanišanas palīgs

Teksta zvans

Sazinieties ar otru pusi teksta veidā.

Veicot vai saņemot balss zvanu, pieskarieties pie **Zvanišanas palīgs** → **Teksta zvans**.

Kad zvans ir savienots, otram pusei tiek automātiski nosūtīts balss sveiciens, un otras puses ierunātā balss tiek parādīta ekrānā teksta veidā.

Ja izvēlaties atbildi no ātro atbilžu saraksta vai ievadāt tekstu, tā tiks pārsūtīta ar balsi otrai pusei.

Lai pārslēgtu uz balss zvanu, zvanu ekrānā velciet pa labi un pieskarieties pie **Pārslēgties uz balss zvanu**.

Lai mainītu iestatījumus, atveriet programmu **Tālrunis** un pieskarieties pie  → **Iestatījumi** → **Teksta saruna**.

Tiešā tulkošana

Saņemiet reāllaika tulkojumu valodā, kuru atlasījāt balss zvanu laikā. Lai izmantotu šo funkciju, atveriet programmu **Tālrunis**, pieskarieties pie  → **Iestatījumi** → **Tiešā tulkošana**, un pēc tam pieskarieties slēdzim, lai to ieslēgtu.

Veicot vai saņemot balss zvanu, pieskarieties pie **Zvanišanas palīgs** → **Tiešā tulkošana**. Tulkotāja panelī, kas redzams ekrāna augšdaļā, izvēlieties valodas.

Lai pārtrauktu tulkošanu, zvanu ekrānā velciet pa labi un pieskarieties pie **Beigt tulkošanu**.

Lai mainītu papildu iestatījumus, atveriet programmu **Tālrunis** un pieskarieties pie  → **Iestatījumi** → **Tiešā tulkošana**.

Kontakti

Ievads

Veidojiet jaunus kontaktus vai pārvaldiet esošos kontaktus savā ierīcē.

Kontaktu pievienošana

Jauna kontakta izveidošana

- 1 Atveriet programmu **Kontakti** un pieskarieties pie **+**.
- 2 Izvēlējies krātuves vietu.
- 3 Ievadiet kontaktinformāciju un pieskarieties pie **Saglabāt**.

Kontaktu importēšana

Pievienojiet kontaktus, importējot tos no citām krātuvēm savā ierīcē.

- 1 Atveriet programmu **Kontakti** un pieskarieties pie **☰** → **Pārvaldīt kontaktus** → **Importēt kontaktus**.
- 2 Izpildiet ekrānā redzamos norādījumus, lai importētu kontaktus.

Kontaktu sinhronizēšana ar jūsu tīmekļa kontiem



Sinhronizējiet ierīces kontaktpersonu sarakstu ar tiešsaistē esošajiem kontaktiem, kas saglabāti jūsu tīmekļa kontos, piemēram, Samsung kontā.



- 1 Atveriet **Iestatījumi**, pieskarieties pie **Konti un dublēšana** → **Pārvaldīt kontus** un izvēlieties kontu, ar kuru vēlaties veikt sinhronizāciju.
- 2 Pieskarieties pie **Sinhronizēt kontu** un pieskarieties slēdzim **Kontakti**, lai to ieslēgtu.

Kontaktu meklēšana

Atveriet programmu **Kontakti**. Pieskarieties pie **Q** kontaktu saraksta augšpusē un ievadiet meklēšanas kritērijus.

Pieskarieties pie kontakta. Pēc tam veiciet kādu no turpmāk norādītajām darbībām:

-  : zvanīšana.
-  : sastādiat ziņojumu.

-  /  : veikt videozvanu.
-  : sastādiet e-pastu.

Kontaktu dzēšana

- 1 Atveriet programmu **Kontakti** un pieskarieties pie  → **Rediģēt**.
- 2 Izvēlieties kontaktpersonas un pieskarieties pie **Dzēst**.

Lai dzēstu katru kontaktpersonu atsevišķi, pieskarieties pie kontakta kontaktu sarakstā un pieskarieties pie **Citi** → **Dzēst**.

Kontaktu kopīgošana

Jūs varat koplietot kontaktpersonas ar citiem, izmantojot dažādas koplietošanas iespējas.

- 1 Atveriet programmu **Kontakti** un pieskarieties pie  → **Rediģēt**.
- 2 Izvēlieties kontaktpersonas un pieskarieties pie **Koplietot**.
- 3 Izvēlieties koplietošanas metodi.

Grupu izveidošana

Varat pievienot grupas, piemēram, draugu vai ģimenes grupas, un pārvaldīt grupās esošos kontaktus.

- 1 Atveriet programmu **Kontakti** un pieskarieties pie  → **Grupas** → **Izveidot grupu**.
- 2 Lai izveidotu grupu, izpildiet ekrānā redzamos norādījumus.

Kontaktpersonu dublikātu sapludināšana

Ja jūsu kontaktu sarakstā atrodas kontaktu dublikāti, apvienojiet tos vienā, lai kontaktu sarakstu padarītu pārskatāmāku.

- 1 Atveriet programmu **Kontakti** un pieskarieties pie  → **Pārvaldīt kontaktus** → **Apvienot kontaktus**.
- 2 Atzīmējiet kontaktpersonas un pieskarieties pie **Saplud**.



Ziņas

Ievads

Sūtiet un pārbaudiet sarunas ziņojumus.

Par ziņojumu sūtīšanu vai saņemšanu, kamēr izmantojat viesabonēšanu, var tikt piemērota papildu maksa.

Ziņojumu sūtīšana

- 1 Atveriet programmu **Ziņas** un pieskarieties pie .
- 2 Pievienot saņēmējus un ievadīt ziņojumu.
Lai ierakstītu un nosūtītu balss ziņojumu, pieskarieties pie  un turiet to un tad ierunājiet ziņojumu. Ieraksta ikona tiks parādīta tikai, kamēr ziņojuma ievades lauks būs tukšs.
- 3 Pieskarieties , lai sūtītu ziņojumu.

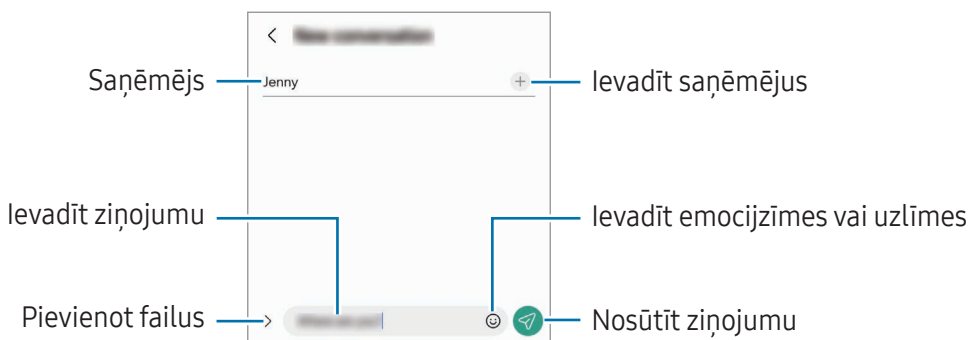

Ziņojumu pārbaude

- 1 Atveriet programmu **Ziņas** un pieskarieties pie **Sarunas**.
- 2 Ziņojumu sarakstā izvēlieties kontaktpersonu vai tālruņa numuru.
 - Lai atbildētu uz ziņojumu, pieskarieties ziņojuma ievades zonai, ievadiet ziņojumu un pēc tam pieskarieties pie .
 - Lai pielāgotu fonta izmēru, izvērsiet divus pirkstus vai savelciet tos uz ekrāna.

Ziņojumu kārtošana

Ziņojumus var kārtot pēc kategorijas.

Atveriet programmu **Ziņas** un pieskarieties pie **Sarunas** → +.

Ja kategoriju iespēja netiek parādīta, pieskarieties pie  → **Iestatījumi** un pieskarieties slēdzim **Sarunu kategorijas**, lai to ieslēgtu.

Ziņojumu dzēšana

Pieskarieties ziņojumam, kuru vēlaties dzēst, un turiet to, pēc tam pieskarieties pie **Dzēst**.

Ziņojumu iestatījumu maiņa

Atveriet programmu **Ziņas**, pieskarieties pie  → **Iestatījumi**. Varat bloķēt nevēlamus ziņojumus, mainīt paziņojumu iestatījumus, kā arī veikt citas darbības.

Kamera

Ievads

Uzņemiet fotoattēlus un ierakstiet video, izmantojot dažādus režīmus un iestatījumus.

Kameras lietošanas etiķete

- Nefotografējiet un nefilmējiet citus cilvēkus bez viņu atļaujas.
- Nefotografējiet un nefilmējiet vietās, kur tas ir aizliegts.
- Nefotografējiet un nefilmējiet vietās, kur tādējādi var pārkāpt citu personu privātumu.

Fotoattēlu uzņemšana

1 Atveriet programmu **Kamera**.

Varat arī atvērt programmu, divreiz nospiežot sānu pogu vai velkot  pa kreisi bloķētajā ekrānā.



- Ja programma **Kamera** tiek atvērta no bloķēta ekrāna vai ja ekrāns tiek izslēgts un ir iestatīta kāda ekrāna bloķēšanas metode, dažas kameras funkcijas nav pieejamas.
- Kad kamera netiek lietota, tā automātiski izslēdzas.
- Dažas metodes var nebūt pieejamas atkarībā no operatora vai modeļa.

2 Priekšskatījuma ekrānā pieskarieties attēla vietā, kur kameras jāiestata fokuss.

Lai pielāgotu attēlu gaišumu, velciet pielāgošanas joslu, kas parādās virs vai zem apļveida rāmja.

3 Pieskarieties pie , lai uzņemtu fotoattēlu.



Lai mainītu uzņemšanas režīmu, velciet uzņemšanas režīmus pa kreisi vai pa labi vai priekšskatījuma ekrānā pavelciet pa kreisi vai pa labi.





- Priekšskatījuma ekrāns var atšķirties atkarībā no uzņemšanas režīma un izmantotās kameras.
- Fokuss var nebūt skaidrs, ja objekts atrodas tuvu. Uzņemiet fotoattēlus vai video no pienācīga attāluma.
- Ja uzņemtie fotoattēli ir miglaini, notīriet kameras lēcu un mēģiniet vēlreiz.
- Pārliedzinieties, ka kameras lēca nav bojāta vai netīra. Pretējā gadījumā ierīce var nedarboties pareizi dažos režīmos, kuros nepieciešama augsta izšķirtspēja.
- Jūsu ierīces kamera ir aprīkota ar platleņķa lēcu. Platleņķa fotoattēlos vai video var būt nelieli izkropļojumi, un tas nenorāda uz ierīces darbības problēmām.
- Maksimālā video ierakstīšanas ietilpība var atšķirties atkarībā no izšķirtspējas.
- Kamera var aizmigloties vai uz tās var veidoties kondensāts, ja ierīce tiek pakļauta pēkšņai gaisa temperatūras maiņai, atšķiroties temperatūrai ārā un kameras pārsega iekšpusē. Centieties novērst šādus apstākļus, kad plānojat izmantot kameru. Ja kamera aizmiglojas, ļaujiet tai dabīgi nožūt istabas temperatūrā, pirms uzņemat fotoattēlus vai ierakstāt video, citādi rezultāti var izskatīties miglaini.

Kameras pogas izmantošana

- Lai ierakstītu video, pieskarieties kameras pogai un turiet to.
- Pavelkot kameras pogu uz  ikonu, varat ierakstīt video, neturot pogu.
- Lai veiktu sērijveida attēla uzņemšanu, pavelciet kameras pogu līdz ekrāna malai un turiet to. Ja priekšskatījuma ekrānā pieskaraties pie  un pieskaraties pie **Pavelciet aizslēga pogu, lai → Izveidot GIF**, varat izveidot GIF.
- Pievienojot vēl vienu kameras pogu, varat to pārvietot jebkurā vietā ekrānā un padarīt fotoattēlu uzņemšanu ērtāku. Priekšskatījuma ekrānā pieskarieties pie  → **Uzņemšanas metodes** un pieskarieties slēdzim **Peldošā aizslēga poga**, lai to ieslēgtu.

Uzņemšanas režīmu saraksta rediģēšana

Lai rediģētu uzņemšanas režīmu sarakstu, sarakstā pieskarieties pie **VAIRĀK**, pieskarieties pie , un pēc tam velciet režīmus uz vietu, kuru vēlaties.

Tālummaiņas funkciju izmantošana

Lai tuvinātu vai tālinātu, izmantojot aizmugurējo kameru, priekšskatījuma ekrānā atlasiet vajadzīgo tālummaiņas ikonu.

Vajadzīgo tālummaiņas līmeni var atlasīt arī tālummaiņas līmeņa sarakstā, kas tiek parādīts, pieskaroties tālummaiņas ikonai.

Lai precīzāk pielāgotu tālummaiņu, priekšskatījuma ekrānā velciet tālummaiņas ikonu, savelciet vai izpletiet divus pirkstus.

Ja tālummaiņas koeficients pārsniedz noteiktu skaitu, tiek parādīta tālummaiņas norādījumu karte, kas norāda, kuru vietu attēlā pietuvināt.

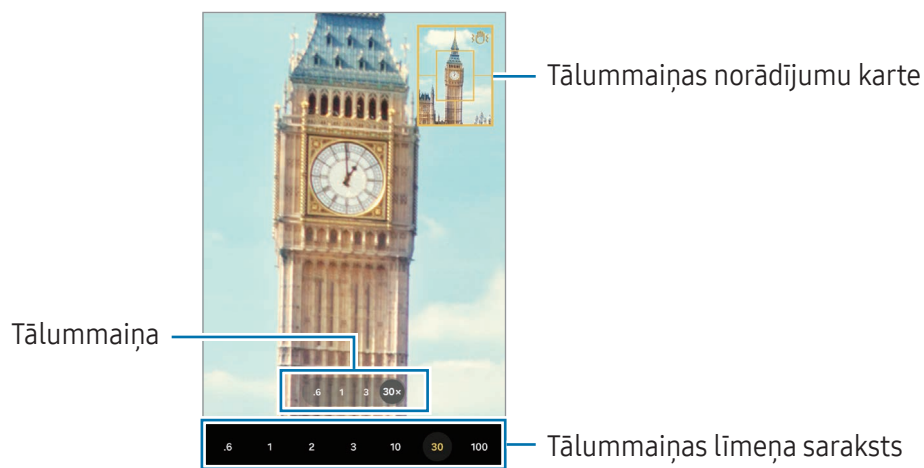

Fiksēta fokusa (AF) un ekspozīcijas (AE) iestatīšana

Jūs varat nofiksēt fokusu vai ekspozīciju izvēlētajā zonā, lai novērstu, ka kamera automātiski veic pielāgošanu, ņemot vērā izmaiņas subjektos vai gaismas avotos.

Pieskarieties vēlamajai fokusa zonai un turiet to, tajā parādīsies AF/AE rāmis un tiks nofiksēts fokusa un ekspozīcijas iestatījums. Iestatījums paliks fiksēts arī pēc fotoattēla uzņemšanas.

 Atkarībā no izvēlētajā uzņemšanas režīma šī funkcija var nebūt pieejama.

Pašreizējā uzņemšanas režīma iespējas

Priekšskatījuma ekrānā lietojiet tālāk norādītās iespējas.

- ✖ : ieslēdziet vai izslēdziet zibspuldzi.
- ⌚ : izvēlieties aizkaves ilgumu, pirms kamera automātiski uzņem fotoattēlu.
- 3:4: izvēlieties attēla malu attiecību.
- 12M: izvēlieties fotoattēlu izšķirtspēju.
- ⏪ : ieslēdziet vai izslēdziet kustības fotoattēla funkciju. To ieslēdzot, videoklips tiks arī uzņemts dažas sekundes pirms pieskaršanās kameras pogai.
- 📵 : ieslēdziet vai izslēdziet superstabilitātes funkciju.
- ⌚∞ : mainiet intervāla videoklipu ierakstīšanas laiku.
- AUTO: izvēlieties intervāla videoklipu kadru nomaiņas ātrumu.
- 9:16: izvēlieties videoklipa malu attiecību.
- FHD₃₀ / FHD₂₄₀ / FHD: izvēlieties videoklipu izšķirtspēju.
- 🌫 : izmantojiet filtra efektu vai skaistuma efektus.
- 🎯 : izvēlieties gaismas mērīšanas metodi. Tā nosaka gaismas vērtību aprēķināšanas veidu. 🎯 **Centrēti svērtā mērīšana** — kadra ekspozīcijas aprēķināšanai tiek izmantots kadra centrālajā daļā esošais gaismas daudzums. 🎯 **Matricas mērīšana** aprēķina kopējās ainas vidējo vērtību. 🎯 **Punkta mērīšana** — kadra ekspozīcijas aprēķināšanai tiek izmantots koncentrētā kadra centrālajā zonā esošais gaismas daudzums.
- 🎨 : pielāgojiet krāsas toni.
- 🟡 : režīmā **PĀRTIKA** iestatiet fokusu uz objektu rāmī un izpludiniet attēlu, kas atrodas ārpus šī rāmja.
- 🌡 : pielāgojiet krāsu temperatūru režīmā **PĀRTIKA**.
- 📄 : režīmā **DUĀLĀ IERAKSTĪŠANA** mainiet saglabāšanas iespēju.
- 📺 : režīmā **DUĀLĀ IERAKSTĪŠANA** mainiet ekrānu.
- 📌 : pielāgojiet uzņemšanas iespējas, veicot viena attēla uzņemšanu.

📌 Pieejamās iespējas var atšķirties atkarībā no izvēlēta modeļa vai uzņemšanas režīma.

Foto uzņemšanas režīms

Kamera automātiski pielāgo uzņemšanas iespējas, ņemot vērā apkārtējo vidi.

Uzņemšanas režīmu sarakstā pieskarieties pie **FOTO** un pieskarieties pie , lai uzņemtu fotoattēlu.

Izšķirtspējas mainīšana

Fotoattēlus var uzņemt ar augstu izšķirtspēju.

Fotoattēlu uzņemšanas opcijās pieskarieties pie **12M**, lai nomainītu nepieciešamo izšķirtspēju, un uzņemiet attēlu.

 Atkarībā no modeļa izšķirtspēja var atšķirties.

Fotouzņēmumu ieteikumi

Kamera iesaka ideālo kompozīciju attiecīgajam fotoattēlam, atpazīstot objekta novietojumu un leņķi.

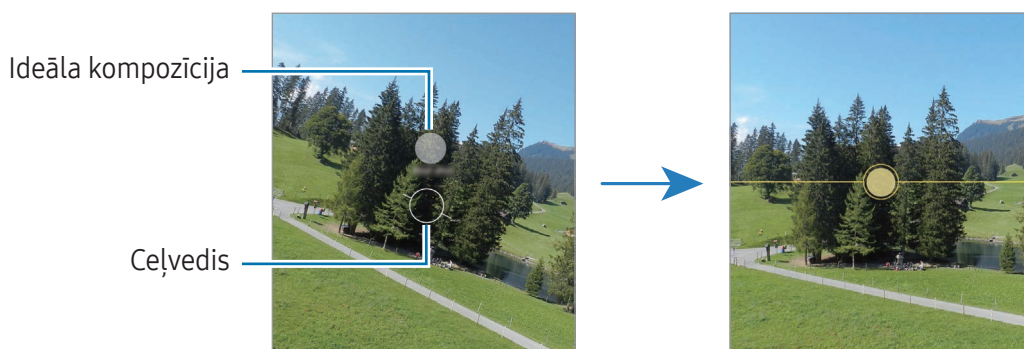

Priekšskatījuma ekrānā pieskarieties pie  un pieskarieties slēdzim **Fotouzņēmumu ieteikumi**, lai to ieslēgtu.

- 1 Uzņemšanas režīmu sarakstā pieskarieties pie **FOTO**.
Priekšskatījuma ekrānā parādīsies rokasgrāmata.
- 2 Vērsiet rokasgrāmatu uz objektu.
Kamera atpazīst kompozīciju, un priekšskatījuma ekrānā parādās kompozīcijas ieteikumi.
- 3 Pārvietojiet ierīci tā, lai palīglīnijas atbilstu ieteiktajai kompozīcijai.
Kad iegūta ideālā kompozīcija, vednes krāsa mainīsies uz dzeltenu.
- 4 Pieskarieties pie , lai uzņemtu fotoattēlu.





Pašfoto uzņemšana



Jūs varat uzņemt pašportretus, izmantojot priekšējo kameru.

- 1 Priekšskatījuma ekrānā velciet uz augšu vai leju vai pieskarieties pie , lai pārslēgtos uz priekšējo kameru pašportreta uzņemšanai.
- 2 Pagriezieties pret priekšējās kameras objektīvu.
Lai uzņemtu pašportretus, izmantojot ainavu un cilvēku fotografēšanai paredzēto platleņķa režīmu, pieskarieties .
- 3 Pieskarieties pie , lai uzņemtu fotoattēlu.

Skaidru tuvplāna attēlu uzņemšana (Galaxy S24 Ultra)



Uzņemiet skaidrus objekta tuvplāna attēlus.

- 1 Priekšskatījuma ekrānā pieskarieties pie **1x**.
- 2 Novietojiet kameru objekta tuvumā.
- 3 Kad tiek parādīts , pieskarieties pie , lai uzņemtu attēlu.

 Ja šī funkcija nav ieslēgta, pieskarieties pie , lai to ieslēgtu.



Filtru un citu skaistuma efektu piešķiršana

Pirms fotoattēla uzņemšanas varat izvēlēties filtra efektu un mainīt sejas iezīmes, piemēram, ādas toni vai sejas formu.

- 1 Priekšskatījuma ekrānā pieskarieties .
- 2 Izvēlieties efektus un uzņemiet fotoattēlu.
Ja pieskaraties pie , varat lejupielādēt filtrus vai arī varat izveidot savu filtru, no **Galerija** izmantojot attēlu ar tādu krāsas toni, kāds jums patīk.





Dokumentu vai teksta skenēšana

Varat skenēt dokumentus vai tekstu.

- 1 Uzņemšanas režīmu sarakstā pieskarieties pie **FOTO**.
- 2 Pavērsiet kameru pret objektu un pieskarieties pie .
 ikona parādīsies tikai tad, ja tiks noteikts dokuments vai teksts.
- 3 Pieskarieties pie **Skenēt**, atlasiet vajadzīgo apgabalu un pēc tam pieskarieties pie **Saglabāt**.

Video režīms

Kamera automātiski pielāgo uzņemšanas iespējas, ņemot vērā apkārtējo vidi.

- 1 Uzņemšanas režīmu sarakstā pieskarieties pie **VIDEO** un pieskarieties pie , lai ierakstītu video.
 - Lai ierakstīšanas laikā pārslēgtos starp priekšējo un aizmugurējo kameru, priekšskatījuma ekrānā velciet uz augšu vai uz leju vai pieskarieties pie .
 - Lai ieraksta laikā no video tvertu nekustīgu attēlu, pieskarieties .
 - Lai video ierakstīšanas laikā ierakstītu skaņu no noteikta virziena lielākā skaļumā, pavērsiet kameru tajā virzienā un pielāgojiet tālummaiņu.
- 2 Pieskarieties , lai pārtrauktu video ierakstīšanu.
 -  • Ja ilgstoši izmantojat video tālummaiņas funkciju video ierakstīšanas laikā, video kvalitāte var pasliktināties, lai novērstu ierīces pārkaršanu.
 - Optiskā tālummaiņa var nedarboties vāja apgaismojuma apstākļos.

Izšķirtspējas mainīšana

Video var ierakstīt ar augstu izšķirtspēju, kuras maksimālā vērtība ir 8 K.

Fotoattēlu uzņemšanas opcijās pieskarieties pie **FHD₃₀**, lai nomainītu nepieciešamo izšķirtspēju, un ierakstiet video.

Kad beidzat video ierakstīšanu, atskaņojiet to programmā **Galerija**. Kad pieskaraties pie  kadrā, kurš jums patīk, kadrs tiks saglabāts kā fotoattēls.

Video stabilizēšana (Īpaša stabilitāte)

Ja video ierakstīšanas laikā ir daudz vibrēšanas, izmantojiet superstabilitātes funkciju, lai uzlabotu video stabilizēšanu.

Uzņemšanas režīmu sarakstā pieskarieties pie **VIDEO**, pēc tam, lai to ieslēgtu, uzņemšanas iespēju sadaļā pieskarieties pie  un ierakstiet video.

Automātiskās kadrēšanas funkcijas lietošana

(Uzņemšanas leņķa un tālummaiņas maiņa, sekojot cilvēkiem)





Varat iestatīt automātisku uzņemšanas leņķa un pietuvinājuma maiņu, ja ierīce atpazīst cilvēkus video uzņemšanas laikā.

Uzņemšanas režīmu sarakstā pieskarieties pie **VIDEO**, pieskarieties pie , lai to ieslēgtu, un pēc tam ierakstiet video.

Lai sekotu uzņemšanas leņķim un to regulētu un tuvinātu izvēlētu personu, pieskarieties pie rāmja, kas attēlots ap šo personu. Lai izslēgtu sekošanu, pieskarieties rāmim vēlreiz.

Dubultās ierakstīšanas režīms

Ierakstiet video ar divām kamerām vienlaikus. Varat atsevišķi saglabāt un rediģēt video, kas ierakstīti ar katru kameru. Kā arī varat atskaņot videoklipus dažādos veidos, piemēram, dalītā skatā vai attēla attēlā skatā.

- 1 Uzņemšanas režīmu sarakstā pieskarieties pie **VAIRĀK** → **DUĀLĀ IERAKSTĪŠANA**.
- 2 Pieskarieties pie , atlasiet divus objektīvus un pēc tam pieskarieties pie **Labi**.
 - Lai katras kameras video saglabātu atsevišķi, pieskarieties pie .
 - Lai mainītu ekrānu, pieskarieties pie .
- 3 Pieskarieties pie , lai ierakstītu video.
- 4 Pieskarieties , lai pārtrauktu video ierakstīšanu.

Mainiet saglabāšanas opciju

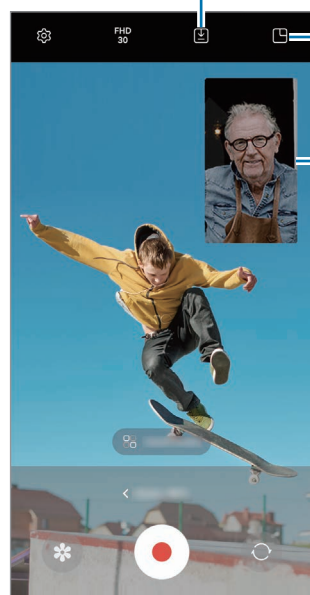

Mainiet ekrānu

Attēla attēlā logs

Attēla attēlā loga kontrolēšana video atskaņošanas laikā

Ja ekrānu iestatāt kā  **Skats Attēls attēlā**, varat mainīt attēla attēlā loga izmēru vai atrašanās vietu, kamēr ierakstāt vai atskaņojat video.

1 Priekšskatījuma ekrānā pieskarieties pie , lai mainītu saglabāšanas opciju uz  **Saglabāt videoklipus atsevišķos failos**.

2 Pieskarieties pie , lai ierakstītu video.

Attēla attēlā loga izmēru vai atrašanās vietu varat mainīt pirms ierakstīšanas un ierakstīšanas laikā.

- Lai attēla attēlā logu palielinātu, pieskarieties logam un pieskarieties pie .
- Lai attēla attēlā logu pārvietotu, velciet to uz vēlamo vietu.

3 Pieskarieties , lai pārtrauktu video ierakstīšanu.

Attēla attēlā logu var kontrolēt arī video atskaņošanas laikā. Priekšskatījuma ekrānā pieskarieties priekšskatījuma sīktēlam vai atveriet programmu **Galerija** un izvēlieties video, pēc tam pieskarieties pie  → **Atvērt video atskaņotājā**.

Viena uzņēmuma režīms



Uzņemiet dažādus fotoattēlus un video vienā piegājienā.

Jūsu ierīce automātiski izvēlas labāko attēlu un izveido fotoattēlus ar filtriem vai video, kuros atsevišķi posmi tiek atkārtoti.

1 Uzņemšanas režīmu sarakstā pieskarieties pie **VAIRĀK** → **VIENS FOTOUZŅĒMUMS**.

2 Lai uzņemtu vēlamo ainu, pieskarieties pie .

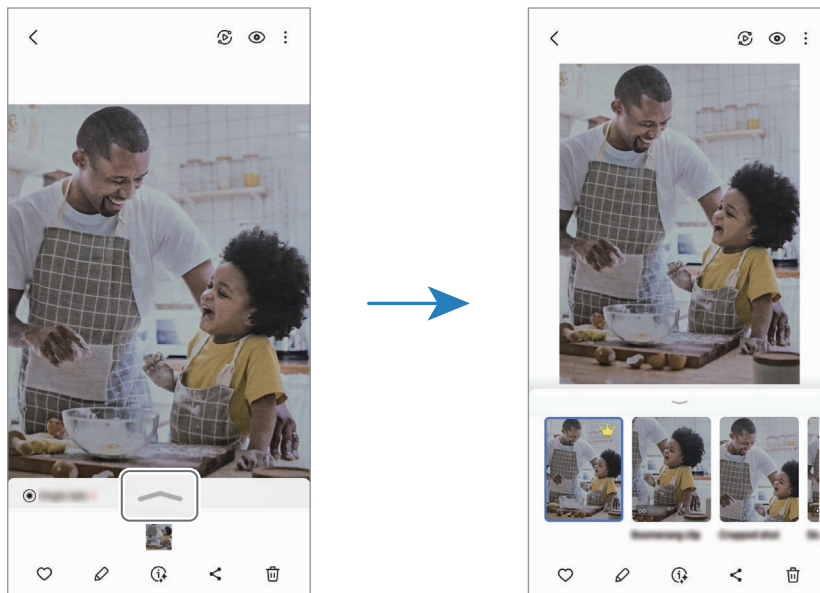

3 Priekšskatījuma ekrānā pieskarieties priekšskatījuma sīktēlam vai atveriet programmu **Galerija** un izvēlieties failu.

Lai pārbaudītu citus rezultātus, pieskarieties ikonai . Lai saglabātu rezultātus atsevišķi, pieskarieties vienumam un pieturiet to, atzīmējiet vajadzīgos vienumus un pēc tam pieskarieties pie .



Portreta režīms/Portreta video režīms

Izmantojot portreta režīmu vai portreta video režīmu, varat uzņemt fotoattēlus un video, kur fons ir izplūdis un objekts ir skaidri izcelts. Tāpat varat pievienot fona efektu un rediģēt to pēc fotoattēla uzņemšanas.



- 1 Uzņemšanas režīmu sarakstā pieskarieties pie **PORTRETS** vai pie **VAIRĀK** → **PORTRETA VIDEO**.
- 2 Pieskarieties pie  un izvēlieties vēlamo fona efektu.
Lai pielāgotu fona intensitāti, velciet pielāgošanas joslu.
- 3 Kad priekšskatījuma ekrānā parādās paziņojums **Gatavs**, pieskarieties pie , lai uzņemtu fotoattēlu, vai pieskarieties pie , lai ierakstītu video.



-  Pieejamās iespējas var atšķirties atkarībā no izvēlētā uzņemšanas režīma.
- Izmantojiet šo funkciju apstākļos ar pietiekamu apgaismojumu.
- Izplūduša fona iespēja var netikt nodrošināta šādos apstākļos:
 - Ierīce vai objekts kustas.
 - Objekts ir plāns vai caurspīdīgs.
 - Objektam ir tāda pati krāsa kā fonam.
 - Objekts vai fons ir līdzens.

Pro režīms/Pro video režīms

Uzņemiet fotoattēlus vai ierakstiet video, manuāli pielāgojot dažādas uzņemšanas iespējas, piemēram, ekspozīcijas vērtību un ISO vērtību.

Uzņemšanas režīmu sarakstā pieskarieties pie **VAIRĀK** → **PRO** vai **PRO VIDEO**. Izvēlieties iespējas un pielāgojiet iestatījumus, pēc tam pieskarieties pie , lai uzņemtu fotoattēlu, vai pieskarieties pie , lai ierakstītu video.

Pieejamās iespējas

-  : atiestatiet iestatījumus.
- **ISO**: izvēlieties ISO vērtību. Tā kontrolē kameras jutību pret gaismu. Mazākas vērtības ir piemērotas nekustīgiem vai spilgti apgaismotiem objektiem. Lielākas vērtības ir piemērotas objektiem, kas atrodas ātrā kustībā vai ir vāji apgaismoti. Tomēr augstāki ISO iestatījumi var radīt trokšņus fotoattēlos vai video.
- **SPEED**: pielāgojiet aizslēga ātrumu. Ja aizslēga ātrums ir zems, piekļūst lielāks gaismas daudzums, tāpēc fotoattēls vai video kļūst gaišāks. Šis iestatījums ir lieliski piemērots, lai uzņemtu ainavu fotoattēlus vai video vai fotografētu vai uzņemtu video naktī. Ja aizslēga ātrums ir augsts, piekļūst mazāks gaismas daudzums. Šis iestatījums ir lieliski piemērots, lai uzņemtu attēlus vai video ar objektiem, kas ātri kustās.
- **EV**: mainiet ekspozīcijas vērtību. Tā nosaka, cik daudz gaismas uztver kameras sensors. Situācijās ar nepietiekamu apgaismojumu izmantojiet lielāku ekspozīcijas vērtību.
- **FOCUS**: mainiet fokusa režīmu. Velciet pielāgošanas joslu, lai manuāli pielāgotu fokusu.
- **WB**: izvēlieties piemērotu baltā balansu, lai attēlu krāsu diapazons būtu atbilstošs reālajai situācijai. Jūs varat iestatīt krāsas temperatūru.
- **MIC**: izvēlieties, kura virziena skaņu vēlaties ierakstīt lielākā skaļumā. Varat izmantot arī USB vai Bluetooth mikrofoni, pievienojot to ierīcei (Pro video režīms).
- **ZOOM**: pielāgojiet tālummaiņas ātrumu (Pro video režīms).

Izšķirtspējas mainīšana

Video var ierakstīt ar augstu izšķirtspēju, kuras maksimālā vērtība ir 8 K.

Fotoattēlu uzņemšanas opcijās pieskarieties pie **FHD₃₀**, lai nomainītu nepieciešamo izšķirtspēju, un ierakstiet video.

Kad beidzat video ierakstīšanu, atskaņojiet to programmā **Galerija**. Kad pieskaraties pie  kadrā, kurš jums patīk, kadrs tiks saglabāts kā fotoattēls.

Fokusa un ekspozīcijas apgabalu nošķiršana

Jūs varat nošķirt fokusa un ekspozīcijas apgabalu.

Pieskarieties priekšskatījuma ekrānam un turiet to. Ekrānā parādīsies AF/AE rāmis. Velciet rāmi uz laukumu, kurā vēlaties nošķirt fokusēšanas apgabalu un ekspozīcijas apgabalu.

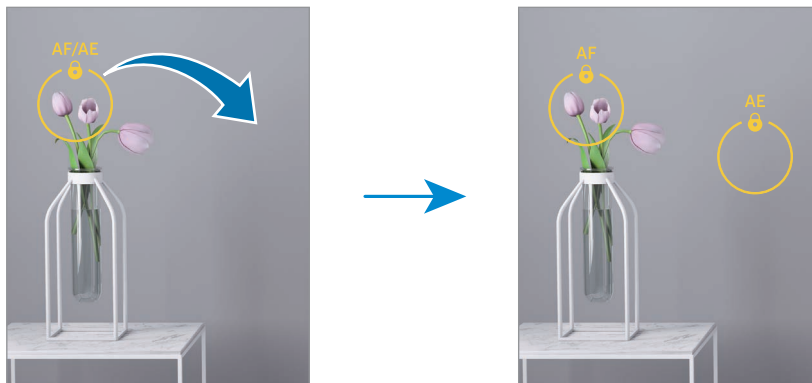



Nakts režīms

Uzņemiet fotoattēlu vājā apgaismojumā, nelietojot zibspuldzi. Ja izmantojat trijkāji, varat iegūt labākus un stabilākus rezultātus.

- 1 Uzņemšanas režīmu sarakstā pieskarieties pie **VAIRĀK** → **NAKTS**.
Iestatot laiku, kas parādās ekrāna apakšējā labajā stūrī uz **Maks.**, iespējams iegūt skaidrākus attēlus.
- 2 Pieskarieties pie  un turiet ierīci stabili, līdz uzņemšana ir pabeigta.



Pārtikas režīms

Uzņemiet ēdienu fotoattēlus košākās krāsās.

- 1 Uzņemšanas režīmu sarakstā pieskarieties pie **VAIRĀK** → **PĀRTIKA**.
Ekrānā tiks parādīt rāmis, un zona ārpus rāmja būs izplūdusi.
- 2 Lai mainītu rāmja lielumu, velciet aiz tā stūra.
Pieskarieties vēlamajā vietā vai velciet rāmi, lai to pārvietotu.
- 3 Pieskarieties pie  un velciet regulēšanas joslu, lai mainītu krāsas temperatūru.
- 4 Pieskarieties pie , lai uzņemtu fotoattēlu.



Panorāmas režīms

Lietojiet panorāmas režīmu, lai uzņemtu fotoattēlu sēriju un savienotu tos, izveidojot platekrāna ainavu.

- 1 Uzņemšanas režīmu sarakstā pieskarieties pie **VAIRĀK** → **PANORĀMA**.
 - 2 Pieskarieties  un lēni pārvietojiet ierīci vienā virzienā. Saglabājiet attēlu rāmja ietvaros kameras skatu meklētājā. Ja priekšskatījuma attēls neietilpst rāmī vai arī jūs nepārvietojat ierīci, ierīce automātiski pārtrauks fotoattēlu uzņemšanu.
 - 3 Pieskarieties pie , lai pārtrauktu uzņemt fotoattēlus.
-  Izvairieties no fotoattēlu uzņemšanas ar nenoteiktu fonu, piemēram, klajām debesīm vai parastu sienu.

Palēninājuma režīms

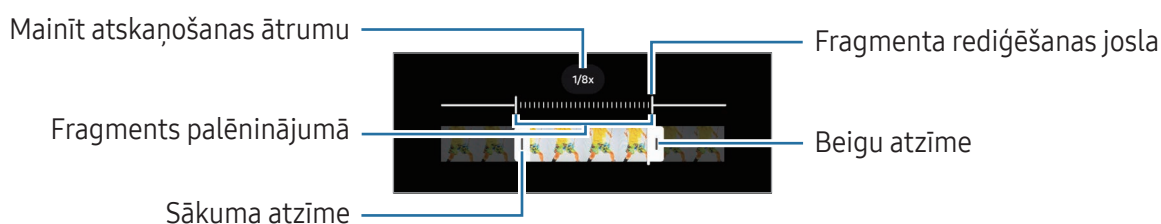

Ierakstiet video skatīšanai palēninājumā. Varat norādīt, kuras jūsu uzņemto video daļas atskaņot palēninājumā.

- 1 Uzņemšanas režīmu sarakstā pieskarieties pie **VAIRĀK** → **LĒNA KUSTĪBA** un pieskarieties pie , lai ierakstītu video.
- 2 Kad esat beiguši ierakstīšanu, pieskarieties , lai apturētu.
- 3 Priekšskatījuma ekrānā pieskarieties priekšskatījuma sīktēlam. Video ātrais fragments tiks iestatīts kā palēninājums, un tiks sākta video atskaņošana. Balstoties uz video, tiks izveidoti ne vairāk kā divi palēninājuma fragmenti. Lai rediģētu palēninājuma fragmentu, pieskarieties pie  un velciet fragmenta rediģēšanas joslu uz kreiso vai labo pusi.



Intervālu uzņemšanas režīms

Ierakstiet ainavas, piemēram, cilvēku vai automobiļu pārvietošanos, un skatiet tās kā paātrinātus video.

- 1 Uzņemšanas režīmu sarakstā pieskarieties pie **VAIRĀK** → **HIPERLĒCIENS**.
- 2 Pieskarieties pie **AUTO** un izvēlieties kadru maiņas ātruma iespēju.
 - Ja iestatīsit kadru maiņas ātrumu uz **AUTO**, ierīce automātiski pielāgos kadru maiņas ātrumu atbilstoši ainavas mainīgajam ātrumam.
 - Ja vēlaties ierakstīt zvaigžņu kustības astes, iestatiet kadru nomaiņas ātrumu uz **+300x** un pieskarieties pie .
- 3 Lai sāktu ierakstīšanu, pieskarieties pie .
- 4 Lai pabeigtu ierakstīšanu, pieskarieties pie .

Kameras iestatījumu pielāgošana

Priekšskatījuma ekrānā pieskarieties . Atkarībā no izvēlēta uzņemšanas režīma dažas iespējas var nebūt pieejamas.

Intelektiskās funkcijas

- **Skenējiet dokumentus un tekstu:** kad aizmugurējā kamera nosaka dokumentu vai tekstu, tiek parādīta  ikona.
- **QR kodu skenēšana:** iestatiet QR kodu skenēšanu ierīces priekšskatījuma ekrānā.
- **Fotouzņēmumu ieteikumi:** iestatiet kameru, lai tā piedāvātu ideālo kompozīciju attiecīgajam fotoattēlam, atpazīstot objekta novietojumu un leņķi.
- **Intelektiskā optimizācija**
 - **Kvalitātes optimizācija:** atlasiet kvalitātes opciju.
 - **Ainas optimizētājs:** iestatiet ierīci, lai tā automātiski pielāgotu krāsu iestatījumus un piemērotu optimizēto efektu, ņemot vērā objektu vai ainu.

Attēli

- **Pavelciet aizslēga pogu, lai:** izvēlētos veicamo darbību, velkot kameras pogu uz ekrāna malu un turot to.
- **Ūdenszīme:** pievienojiet ūdenszīmi, uzņemot attēlus.

- **Papildu attēla iespējas:** izvēlieties, kā vēlaties saglabāt attēlu.
 - **Augstas efektivitātes attēli:** uzņemiet attēlus augstas efektivitātes attēla formātā (HEIF).
 - **Pro režīma attēla formāts:** izvēlieties failu formātu, kādā saglabāt attēlus, kas uzņemti ar pro režīmu. JPEG faili saspiež attēlus un aizņem mazāk vietas krātuvē. RAW faili (DNG faila formāts) saglabā visus fotoattēla datus, tādējādi nodrošinot labāko attēla kvalitāti, un saglabā attēlus nesaspiestā formātā, bet tie aizņem vairāk vietas krātuvē. Ja izvēlaties **RAW un JPEG formāti**, katrs attēls tiek saglabāts divos formātos: DNG un JPG.

Pašbildes

- **Saglabāt pašbildes kā priekšsk.**: iestatiet ierīci, lai tā saglabātu attēlus tādā pašā izskatā, kā tie tiek parādīti priekšskatījuma ekrānā, uzņemot tos ar priekšējo kameru un nepagriežot.
- **Pav. augš./lej., lai pārsl.kam.:** ieslēdziet šo funkciju, lai pārslēgtu kameras, velkot uz augšu vai uz leju priekšskatījuma ekrānā.

Videoklipi

- **Autom. kadru skaits sekundē:** iestatiet ierīci ierakstīt spilgtākus video vāja apgaismojuma apstākļos, automātiski optimizējot kadru nomaiņas ātrumu.
 - **Video stabilizācija:** ieslēdziet prettrīcēšanas funkciju, lai mazinātu vai novērstu attēla miglainību, ko rada kameras trīcēšana video ierakstīšanas laikā.
 - **Papildu video iespējas**
 - **Video formāts:** atlasiet video formātu.
 - **Augstas bitu pārraides video:** palieliniet bitu pārraides ātrumu. Ja izmantojat šo funkciju, faila lielums var būt lielāks nekā parastiem video.
 - **HDR10+ videoklipi:** jūs varat ierakstīt video, kur katras ainas kontrasts un krāsas tiks uzlabotas.
 - **Mikrofona tuvināšana:** kad ierakstāt video, no pietuvinātās vietas varat ierakstīt skaļāku skaņu.
 - **360 audio ierakstīšana:** varat ierakstīt imersīvākus 3D skaņas video, izmantojot Bluetooth austiņas, kas atbalsta 360 audio ierakstīšanas funkciju.
-  • HEVC video, iespējams, nevarēs atskaņot citās ierīcēs vai koplietot tos tiešsaistē.
- Dažos režīmos video nevar ierakstīt HEVC formātā.
 - Lai pareizi atskaņotu HDR10+ video, ierīcei jāatbalsta HDR10+.

Vispārīgi

- **Sekošana automātiskajam fokusam:** iestatiet, lai ierīce izsekotu un automātiski fokusētos uz izvēlēto objektu. Kad priekšskatījuma ekrānā izvēlaties objektu, ierīce fokusējas uz objektu arī tad, ja objekts kustas vai jūs maināt kameras novietojumu.
 - ☑ Sekošana līdzī objektam var neizdoties šādos apstākļos:
 - Objekts ir pārāk liels vai pārāk mazs.
 - Objekts pārāk daudz kustas.
 - Objekts tiek apgaismots no aizmugures vai jūs uzņemat tumšā vietā.
 - Krāsas vai raksti uz objekta un fonā ir vienādi.
 - Ja objekts ietver horizontālus rakstus, piemēram, žalūzijas.
 - Kamera pārāk daudz kustas.
 - Video izšķirtspēja ir augsta.
 - Pietuvinot vai attālinot, izmantojot optisko tālummaiņu.
- **Režģlīnijas:** iestatiet, lai parādītu skatu meklētāja vadlīnijas kompozīcijas veidošanas atvieglošanai, izvēloties objektus.
- **Atrašanās vietas atzīmes:** pievienojiet fotoattēlam atrašanās vietas GPS birku.
 - ☑ GPS signāla stiprums var samazināties vietās, kur signāls ir traucēts, piemēram, starp ēkām, zemās vietās vai sliktos laikapstākļos.
 - Jūsu atrašanās vieta var būt norādīta jūsu fotoattēlos, ja tie tiek augšupielādēti internetā. Lai no tā izvairītos, izslēdziet atrašanās vietas atzīmju iestatījumu.
- **Uzņemšanas metodes**
 - **Nospiediet skaļuma pogu, lai:** uzņemtu attēlus vai ierakstītu videoklipus, tuvinātu vai tālinātu vai regulētu skaļumu, izmantojot skaļuma regulēšanas pogu.
 - **Balss komandas:** uzņemiet attēlus vai ierakstiet videoklipus, izmantojot balss komandas.
 - **Peldošā aizslēga poga:** pievienojiet vēl vienu pārvietojamu pogu jebkurā ekrāna vietā, lai uzņemtu attēlus.
 - **Plauksta rādīšana:** parādiet plaukstu priekšējai kamerai, lai uzņemtu pašbildes vai sāktu ierakstīt videoklipus.
- **Iestatījumi, kas jā saglabā:** atverot kameru, saglabājiēt pēdējos iestatījumus, piemēram, uzņemšanas režīmu.
- **Atbilde ar vibrāciju:** iestatiet ierīci, lai tā ievibrētos noteiktās situācijās, piemēram, pieskaroties kameras pogai.

Konfidencialitāte

- **Atļaujas:** piekļūt programmas Kamera lietošanai nepieciešamām atļaujām.
- **Atjaunot iestatījumus:** atiestatīt kameras iestatījumus.
- **Par Kameru:** pārbaudīt programmas Kamera versiju un juridisko informāciju.
- **Sazinieties ar mums:** uzdot jautājumus vai pārbaudīt biežāk uzdotos jautājumus.



Šī funkcija var nebūt pieejama atkarībā no modeļa.

Galerija

Ievads

Pieklūstiet ierīcē saglabātajiem attēliem un video. Jūs varat arī pārvaldīt attēlus un video albumos vai izveidot stāstus.

Galerijas lietošana

Atveriet programmu **Galerija**.

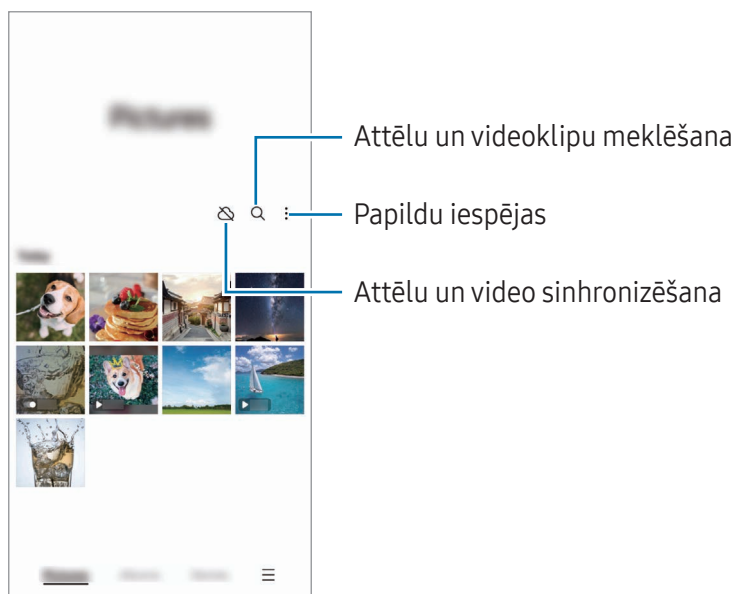

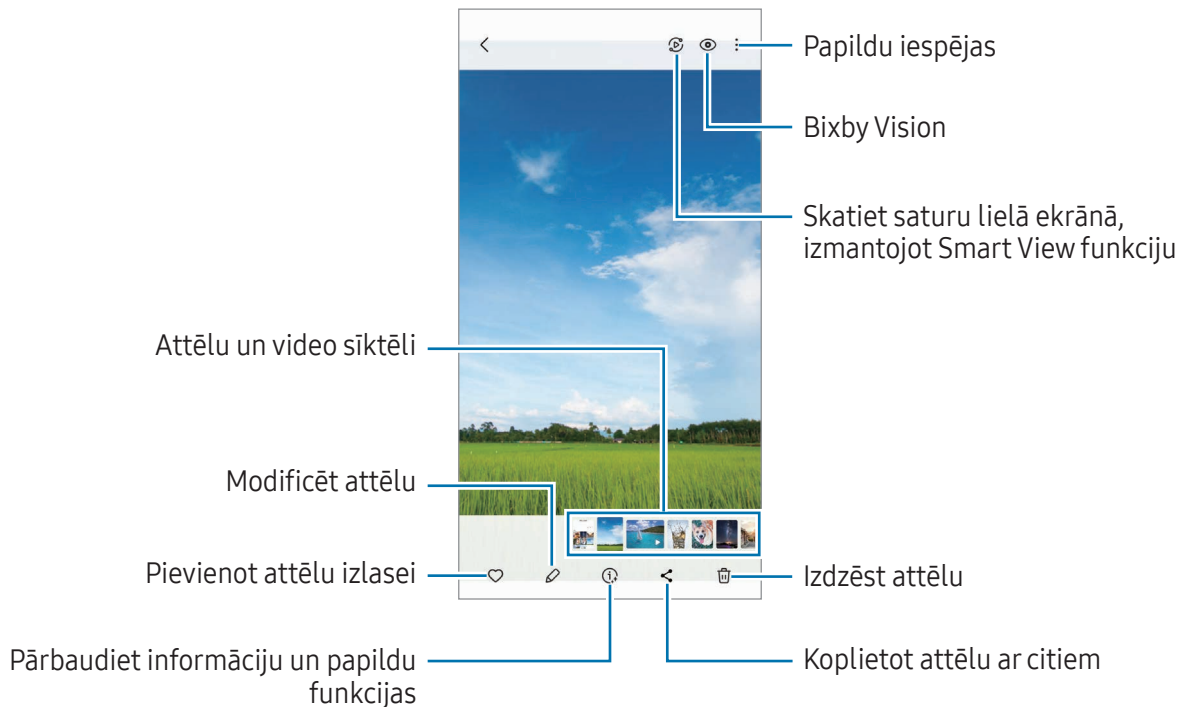

Attēlu skatīšana

Atveriet programmu **Galerija** un izvēlieties attēlu. Lai skatītu citus failus, pavelciet ekrānā pa kreisi vai pa labi.



Ģeneratīvā rediģēšana

Attēlu rediģēšana, pārvietojot, dzēšot cilvēkus vai objektus vai mainot to izmērus, lai pēc tam ģenerētu jaunu fonu un aizpildītu trūkstošās daļas.

- 1 Atveriet programmu **Galerija** un izvēlieties attēlu.
- 2 Pieskarieties pie  → .
- 3 Pieskarieties vai apvelciet ap visu, ko vēlaties izdzēst vai pārvietot. Ja vēlaties pielāgot slīpumu, velciet slīpuma regulēšanas joslu.
- 4 Pieskarieties atlasītajam apgabalam, pieturiet to un velciet to uz vajadzīgo vietu vai pieskarieties pie , lai to izdzēstu.
- 5 Pieskarieties vienumam **Ģenerēt**.
- 6 Pieskarieties pie **Gatavs**, lai saglabātu attēlu.

Attēlu pārveidošana

Varat uzlabot blāvus, izplūdušis un zemas izšķirtspējas attēlus.

- 1 Atveriet programmu **Galerija** un izvēlieties attēlu.
- 2 Pieskarieties pie ⓘ → **Uzlabot**.
Jūs varat pārbaudīt pirms un pēc.
- 3 Pieskarieties pie ↓, lai saglabātu pārveidoto attēlu.

Objektu izvilkšana no attēliem

Atdaliet objektu no fona un izvelciet to. Izvilkto attēlu, saglabājot kā uzlīmi vai attēlu, var nokopēt vai izmantot dažādos veidos.

- 1 Atveriet programmu **Galerija** un izvēlieties attēlu.
- 2 Pieskarieties objektam, kuru vēlaties izvilkēt, un pieturiet, pēc tam izvēlieties opciju.

Palielinātu attēlu apgriešana

- 1 Atveriet programmu **Galerija** un izvēlieties attēlu.
- 2 Izvērsiet divus pirkstus apgabalā, kuru vēlaties saglabāt, un pieskarieties pie 📷.
Izgrieztais apgabals tiks saglabāts kā fails.

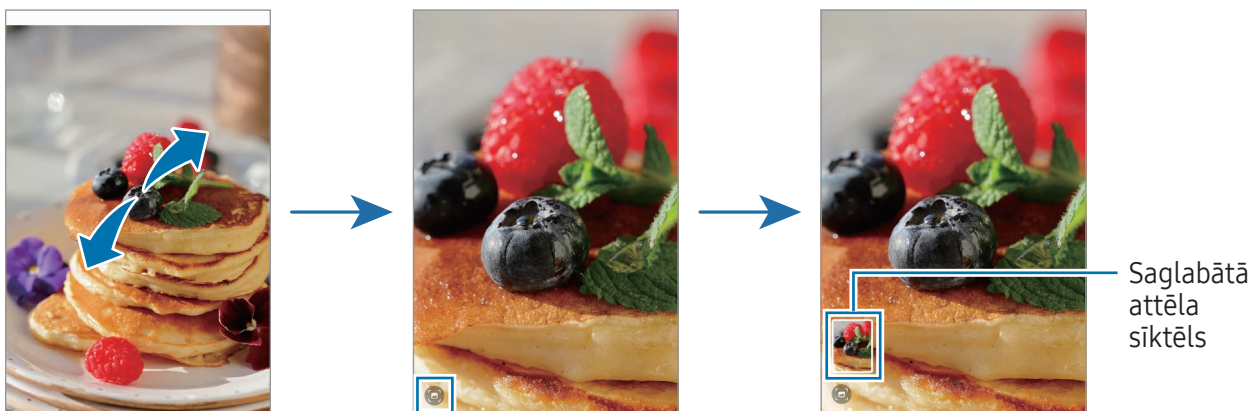

Video skatīšana

Atveriet programmu **Galerija** un izvēlieties video, ko vēlaties atskaņot. Lai skatītu citus failus, pavelciet ekrānā pa kreisi vai pa labi.

Lai izmantotu vairāk iespēju atskaņošanas laikā, pieskarieties pie  → **Atvērt video atskaņotājā**.

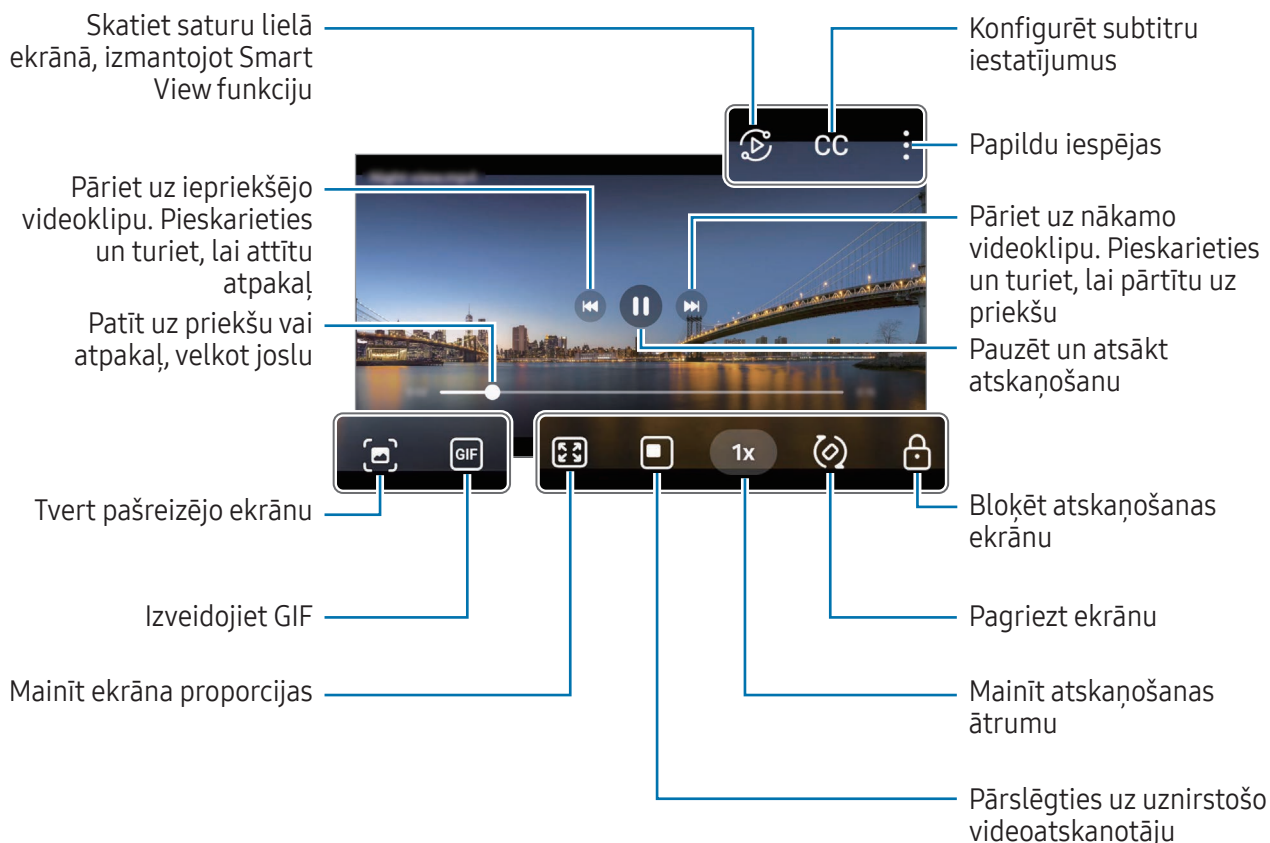

Velciet augšup vai lejup atskaņošanas ekrāna kreisajā pusē, lai pielāgotu spilgtumu, vai velciet augšup vai lejup atskaņošanas ekrāna labajā pusē, lai pielāgotu skaļumu.

Lai patītu atpakaļ vai pārtītu uz priekšu, velciet atskaņošanas ekrānā pa kreisi vai pa labi.

Spilgtāku un skaidrāku video skatīšana

Atskaņojot videoklipus, palieliniet ekrāna spilgtumu un padariet krāsas spilgtākas. Atveriet **Iestatījumi** un pieskarieties pie **Papildu funkcijas** → **Videoklipu spilgtums** → **Gaišs**.



- Šī funkcija ir pieejama tikai dažās programmās.
- Lietojot šo funkciju, palielināsies akumulatora enerģijas patēriņš.

Albumi

Atveriet programmu **Galerija**, pieskarieties pie **Albumi** → , un pēc tam izvēlieties albuma veidu.

- **Albums**: manuāla jaunu albumu izveide, attēlu un videoklipu pievienošana.
- **Albums, kas tiek automātiski atjaunināts**: albumu izveidošana, kas automātiski apkopo jūsu atlasīto personu attēlus.
- **Grupa**: saistītu albumu grupas izveidošana.
- **Kopīg.albums**: albumu izveidošana, kurus var kopīgot ar citiem.

Stāsti

Kad jūs uzņemat vai saglabājat attēlus un video, ierīce nolasa to datuma un atrašanās vietas atzīmes, sakārto attēlus un video un pēc tam izveido stāstus.

Atveriet programmu **Galerija**, pieskarieties pie **Stāsti** un izvēlieties stāstu. Ja pieskaraties pie , varat izmantot dažādas iespējas, piemēram, izmainīt stāsta saturu.

Ja stāstu sarakstā pieskaraties pie  → **Izveidot stāstu**, varat manuāli izveidot stāstus.

Attēlu vai video sinhronizēšana

Atveriet programmu **Galerija**, pieskarieties pie , un pēc tam veiciet ekrānā norādītās darbības, lai pabeigtu sinhronizāciju. Kad programma **Galerija** un mākonis ir sinhronizēti, ikona mainīsies uz .

Sinhronizācijas laikā arī uzņemtie attēli un video tiks saglabāti mākonī. Mākonī saglabātajiem attēliem un video varat piekļūt programmā **Galerija** un citās ierīcēs.



Ja pievienojat savu Samsung kontu un Microsoft kontu, varat iestatīti Microsoft OneDrive kā savu mākonīkrātuvi.

Attēlu vai video dzēšana

Atveriet programmu **Galerija**, pieskarieties un turiet attēlu, video vai stāstu, ko vēlaties dzēst, un pēc tam pieskarieties pie **Dzēst**.

Atkritnes funkciju izmantošana

Izdzēstie attēli un videoklipi tiks īslaicīgi saglabāti atkritnē. Šie faili tiks dzēsti pēc noteikta laika perioda.

Lai piekļūtu failiem atkritnē, atveriet programmu **Galerija** un pieskarieties pie  → **Atkritne**. Lai atjaunotu failus, pieskarieties pie **Rediģēt**, atlasiet failus un pēc tam pieskarieties **Atjaunot**.

AR zona

levads

AR Zona sniedz jums ar paplašināto realitāti saistītas funkcijas. Izvēlieties funkciju un uzņemiet jautrus fotoattēlus vai video.

AR zonas palaišana

Lai palaistu AR zonu, izmantojiet tālāk norādītās metodes:

- Programmā **Kamera** uzņemšanas režīmu sarakstā pieskarieties pie **VAIRĀK** un pieskarieties pie **AR ZONA**.
- Ja pievienojāt ikonu programmu sarakstā, atveriet programmu **AR zona**.



Dažas funkcijas var nebūt pieejamas atkarībā no operatora vai modeļa.

AR emoc. stud.

Izveidojiet emocijzīmes, kā vien vēlaties, un izmantojiet tās dažādās funkcijās.

AR emocijzīmes izveide

- 1 Palaidiet programmu AR zona un pieskarieties pie **AR emoc. stud.**
 - 2 Varat izmantot iepriekš izveidotu emocijzīmi. Pavelciet pa kreisi vai pa labi, atlasiet emocijzīmi un tad pieskarieties pie .
- Ja vēlaties izveidot savu emocijzīmi, uzņemiet pašfoto vai atlasiet attēlu.

3 Lai izveidotu emocijzīmi, izpildiet ekrānā redzamos norādījumus.

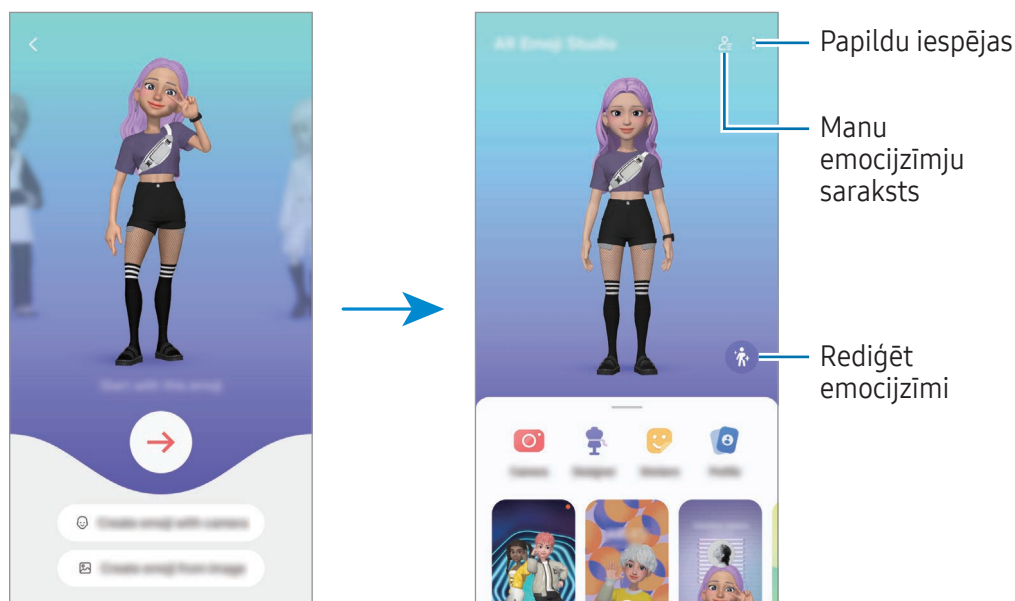

Vēlamās AR emocijzīmes izvēle

AR emocijzīmju studijas galvenajā ekrānā pieskarieties pie un izvēlieties vajadzīgo emocijzīmi.

AR emocijzīmju dzēšana

AR emocijzīmju studijas galvenajā ekrānā pieskarieties pie → , atzīmējiet emocijzīmes, ko dzēst, un pēc tam pieskarieties **Dzēst**.

AR emocijzīmju sinhronizēšana

Ja ierīcēs esat pierakstījies vienā un tajā pašā Samsung kontā, AR emocijzīmes varat iegūt visās ierīcēs.

AR emocijzīmju studijas galvenajā ekrānā pieskarieties pie → **Iestatījumi** un pieskarieties slēdzim **Sinhronizēt ar Samsung Cloud**, lai to ieslēgtu.

Īsa AR emocijzīmju video izveide un ierīces izrotāšana ar to

Varat ar emocijzīmi izveidot īsu video un izmantot to kā fona tapeti vai zvana fona attēlu.

AR emocijzīmju studijas galvenajā ekrānā atlasiet **Izveidot video**, **Signāla fons**, **Zvana ekr.** vai **Bloķ. ekr.** un izveidojiet video.

Saglabātos video var pārbaudīt programmā **Galerija**.

Kontaktpersonas profila izveide ar AR emocijzīmi

Izmantojiet emocijzīmi kā sava Samsung konta un programmas **Kontakti** profila attēlu. Varat izvēlēties kādu no vairākām pozām vai izveidot personīgas izteiksmes.

- 1 AR emocijzīmju studijas galvenajā ekrānā pieskarieties pie **Profils** un izvēlieties vajadzīgo emocijzīmi.
- 2 Pieskarieties pie , lai uzņemtu savu izteiksmi, vai izvēlieties vēlamu pozu.
- 3 Pieskarieties pie **Gatavs** → **Saglabāt**.

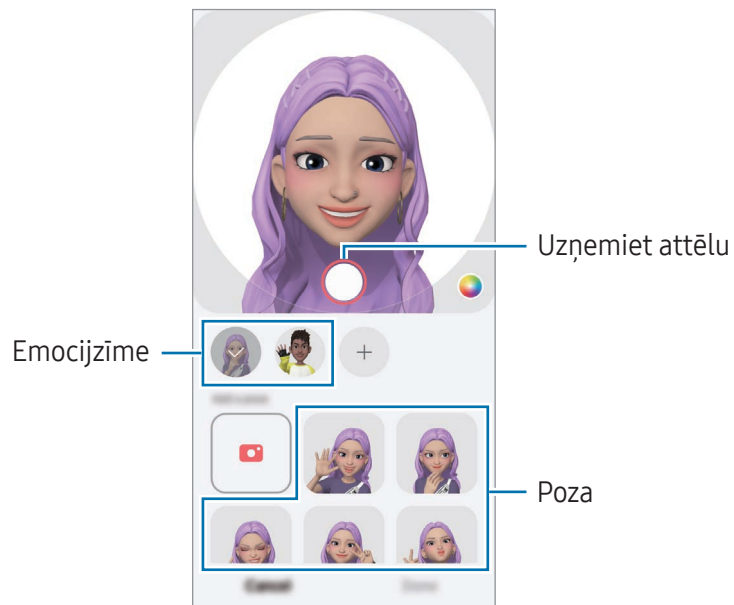

Videozvānu veikšana, izmantojot AR emocijzīmes

Videozvāna laikā pieskarieties pie **Efeki** → **Emocijzīmes** un izvēlieties vajadzīgo emocijzīmi.

AR emoc. kamera

Izveidojiet jautrus fotoattēlus vai video ar emocijzīmēm, izmantojot dažādus uzņemšanas režīmus.

- 1 Palaidiet AR zona un pieskarieties pie **AR emoc. kamera**.
- 2 Izvēlieties emocijzīmi un režīmu, kuru vēlaties lietot. Pieejamie režīmi var atšķirties atkarībā no izvēlētās emocijzīmes.
 - **AINA**: emocijzīme atveido jūsu izteiksmes. Varat nomainīt arī fona attēlu.
 - **MASKA**: emocijzīmes seja parādās virs jūsu sejas, radot iespaidu, ka valkājat masku.
 - **SPOGULIS**: emocijzīme atveido jūsu ķermeņa kustības.
 - **ATSKAŅOT**: emocijzīme pārvietojas uz reāla fona.

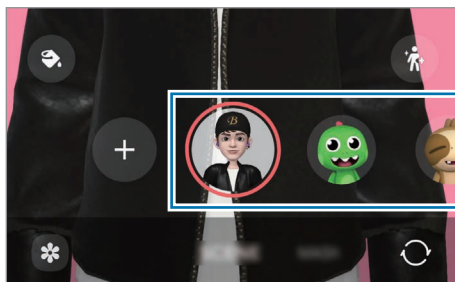

- 3 Pieskarieties emocijzīmes ikonai, lai uzņemtu fotoattēlu, vai pieskarieties ikonai un turiet to, lai ierakstītu video.
Jūs varat pārbaudīt uzņemtos fotoattēlus un video, kā arī kopīgot tos programmā **Galerija**.

AR emoc. uzlīmes

Kad izveidojat AR emocijzīmes, automātiski tiek izveidotas uzlīmes ar emocijzīmju izteiksmēm un darbībām. Kā arī savas uzlīmes varat izveidot, mainot izteiksmi vai fonu. Varat izmantot savu emocijzīmju uzlīmes, sūtot ziņojumus vai sociālo tīklu pakalpojumos.

Savu uzlīmju izveidošana

- 1 Palaidiet programmu AR zona un pieskarieties pie **AR emoc. uzlīmes**.
- 2 Pieskarieties pie **+** uzlīmju saraksta augšdaļā.
- 3 Rediģējiet uzlīmes atbilstoši savām vēlmēm un pieskarieties pie **Saglabāt**.
Izveidotajām uzlīmēm varat piekļūt uzlīmju saraksta augšgalā.

AR emocijzīmju uzlīmju dzēšana

Palaidiet programmu AR zona un pieskarieties pie **AR emoc. uzlīmes** →  → **Rediģēt**. Izvēlieties emocijzīmju uzlīmes, ko dzēst, un pieskarieties pie **Dzēst**.

AR emocijzīmju uzlīmju izmantošana tērzētavās

Varat izmantot savas emocijzīmju uzlīmes sarunas laikā vai sociālo tīklu pakalpojumos. Tālāk norādītās darbības ir piemērs jūsu emocijzīmju uzlīmju izmantošanai programmā **Ziņas**.

- 1 Veidojot ziņojumu programmā **Ziņas**, pieskarieties pie  uz Samsung tastatūras.
- 2 Pieskarieties ikonai emocijzīmes ikonai.
- 3 Izvēlieties kādu no jūsu emocijzīmes uzlīmēm.
Tiks ievietota emocijzīmes uzlīme.

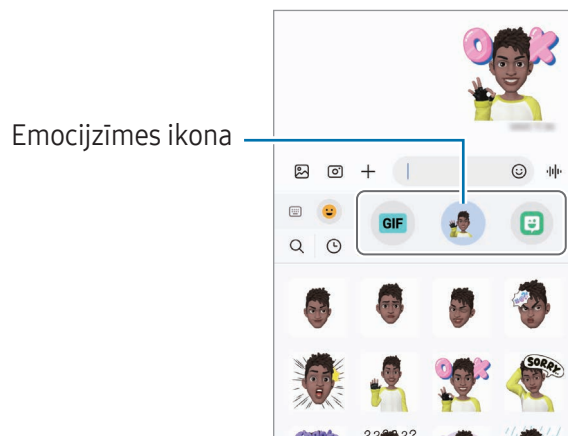

AR skice

(Video ierakstīšana ar AR funkciju)

Ierakstiet jautrus video ar virtuālo rokrakstu vai zīmējiet uz cilvēku un dzīvnieku (kaķu un suņu) sejām vai jebkur citur. Kad kamera atpazīst seju vai telpu, sejas uzmetumi sekos sejai, tai kustoties, un telpas uzmetumi tiks fiksēti tajā pašā vietā, pat kamerai kustoties.

1 Palaidiet programmu AR zona un pieskarieties pie **AR skice**.

Kad kamera atpazīs objektu, ekrānā parādīsies atpazīšanas zona.

2 Rakstiet vai zīmējiet atpazīšanas zonā.

- Ja pārslēgsieties uz aizmugurējo kameru, varat arī rakstīt un zīmēt ārpus atpazīšanas zonas.
- Ja pieskarsieties pie  un pēc tam sāksiet zīmēt uzmetumus, varat ierakstīt sevi, to darot.

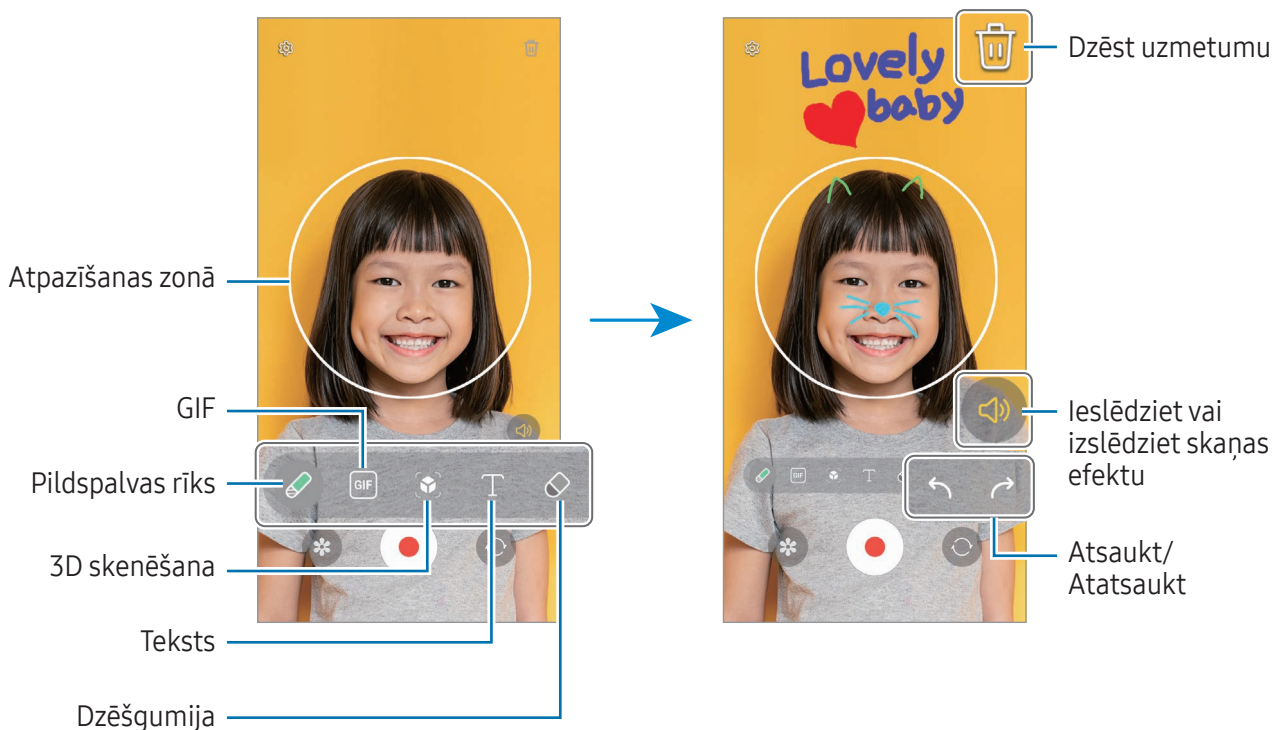

3 Pieskarieties pie , lai ierakstītu video.

4 Pieskarieties , lai pārtrauktu video ierakstīšanu.

Video var pārbaudīt un koplietot programmā **Galerija**.

 Priekšskatījuma ekrānā pieejamās funkcijas var atšķirties atkarībā no izmantotās kameras.

Bixby

Ievads

Bixby ir lietotāja saskarnes pakalpojums, kas atvieglo ierīces lietošanu.

Varat sarunāties ar Bixby vai rakstīt tekstu. Bixby palaidīs jūsu pieprasīto funkciju vai parādīs jūsu vēlamo informāciju. Apmeklējiet www.samsung.com/bixby, lai iegūtu vairāk informācijas.



Bixby ir pieejams tikai dažās valodās, un noteiktos reģionos tas, iespējams, nebūs pieejams.

Bixby palaišana

Turiet nospiestu sānu pogu, lai palaistu Bixby. Tikš atvērta Bixby ievadlapa. Kad ir izvēlēta valoda, kuru lietot ar Bixby, pierakstieties savā Samsung kontā un pabeidziet iestatījumus, sekojot ekrānā redzamajiem norādījumiem; parādīsies Bixby ekrāns.

Bixby izmantošana

Kamēr turat nospiestu sānu pogu, pasakiet Bixby, ko vēlaties. Vai arī sakiet aktivizēšanas frāzi un pasakiet, ko vēlaties.

Piemēram, nospiežot un turot sānu pogu, sakiet: "How's the weather today?". Ekrānā parādīsies laikapstākļu informācija.

Ja Bixby jums sarunas laikā uzdod jautājumu, jūs varat turpināt sarunāties ar Bixby, nenospiežot sānu pogu vai nepieskaroties pie .

Ja programmu sarakstā nevarat atrast programmas Bixby ikonu () , atveriet **Iestatījumi**, pieskarieties pie **Papildu funkcijas** → **Bixby**, un pēc tam pieskarieties slēdzim **Show Bixby on Apps screen**, lai to ieslēgtu.

Bixby aktivizācija, izmantojot balsi

Jūs varat sākt sarunu ar Bixby, pasakot vārdus: "Hi, Bixby" vai "Bixby". Reģistrējiet savu balsi, lai Bixby reaģētu uz jūsu balsi.

- 1 Atveriet programmu **Bixby** un pieskarieties pie  → **Voice wake-up**.
- 2 Pieskarieties slēdzim, lai to ieslēgtu.
- 3 Izvēlieties vēlamo aktivizēšanas frāzi sadaļā **Wake-up phrase**.

- 4 Pieskarieties slēdzim **Respond to my voice**, lai to ieslēgtu.
- 5 Lai pabeigtu iestatīšanu, izpildiet ekrānā redzamos norādījumus.
Tagad jūs varat pateikt aktivizēšanas frāzi un sākt sarunu.

Sazināšanās rakstiski

Ja jūsu balss netiek atpazīta apkārtējā trokšņa dēļ vai ja atrodaties situācijā, kur runāšana ir apgrūtināta, jūs varat sazināties ar Bixby rakstiski.

Atveriet programmu **Bixby**, pieskarieties pie  un pēc tam ierakstiet, ko vēlaties.

Saziņas laikā Bixby jums arī atbildēs rakstiski, nevis sniegs balss atbildes.

Bixby Vision

Ievads

Bixby Vision ir pakalpojums, kas nodrošina dažādas funkcijas, pamatojoties uz attēlu atpazīšanu. Bixby Vision var izmantot, lai meklētu informāciju, atpazīstot objektus. Izmantojiet noderīgu Bixby Vision funkciju klāstu.



- Šī funkcija var nebūt pieejama, vai jūs varat iegūt nepareizus meklēšanas rezultātus atkarībā no attēla lieluma, formāta vai izšķirtspējas.
- Samsung neatbild par Bixby Vision sniegto produktu informāciju.

Bixby Vision palaišana

Palaidiet Bixby Vision, lietojot kādu no tālāk norādītajām metodēm.

- Programmā **Kamera** uzņemšanas režīmu sarakstā pieskarieties pie **VAIRĀK** un pieskarieties pie **BIXBY VISION**.
- Programmā **Galerija** izvēlieties attēlu un pieskarieties pie .
- Programmā **Samsung internets** pieskarieties attēlam un turiet to nospiestu, pēc tam pieskarieties pie **Meklēt ar Bixby Vision**.
- Ja pievienojāt programmas Bixby Vision ikonu programmu sarakstā, atveriet programmu **Bixby Vision**.

Bixby Vision izmantošana

1 Palaist Bixby Vision.

2 Izvēlieties funkciju, kuru vēlaties lietot.

- **TULKOT**: atpazīt tekstu no dokumentiem vai attēliem un to tulkot.
- **TEKSTS**: atpazīt tekstu no dokumentiem vai attēliem un to izvilkt.
- **ATKLĀT**: meklēt tiešsaistē attēlus, kas ir līdzīgi atpazītajam objektam, un saistīto informāciju.



Pieejamās funkcijas un meklēšanas rezultāti var atšķirties atkarībā no reģiona vai operatora.

Vairāki logi

(Vairāku programmu lietošana vienlaikus)

Ievads

Palaidiet divas programmas vienlaicīgi dalītā ekrāna skatā. Iespējams arī vienlaicīgi darbināt vairākas programmas uznirstošajā skatā.

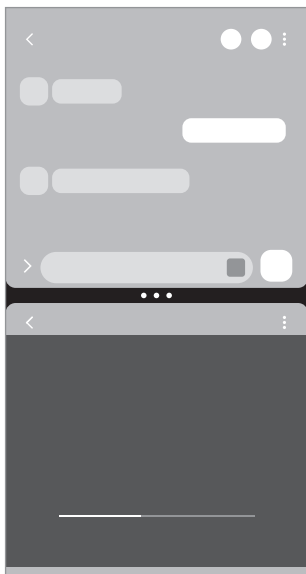

Dalītā ekrāna skats

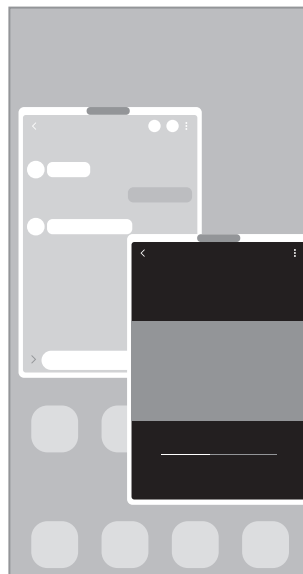

Uznirstošais skats



Dažas programmas var neatbalstīt šo funkciju.

Vairāku logu palaišana, velkot ekrānu

Varat palaist vairākus logus, velkot ekrānu.

Velciet ar diviem pirkstiem no ekrāna apakšas virzienā uz ekrāna vidu. Ekrāns pārslēgsies dalītā ekrāna skatā.

Lai pārslēgtu uznirstošo skatu, velciet no augšējā stūra uz ekrāna vidu.

Lai izmantotu šo funkciju, atveriet **Iestatījumi**, pieskarieties pie **Papildu funkcijas** → **Vairāklogu**, un pēc tam pieskarieties slēdzim **Pavilkt, lai atv. dalīto ekrānu** vai **Pavilkt, lai atv. uznirst. sk.**, lai to ieslēgtu.

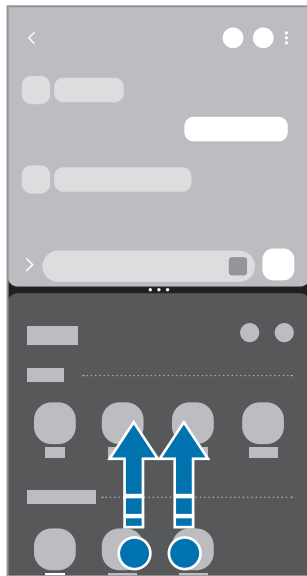

Dalītā ekrāna skats



Uznirstošais skats

Programmu atvēršana, izmantojot pēdējo programmu pogu

- 1 Pieskarieties pēdējo programmu pogai (|||), lai atvērtu pēdējo lietoto programmu sarakstu.
- 2 Velciet pa kreisi vai pa labi, pieskarieties programmas ikonai un pēc tam pieskarieties pie **Atvērt dalītā ekrāna skatā** vai **Atvērt uznirstošajā skatā**.

Papildu funkciju izmantošana

Vairāku logu izvēlņu izmantošana

Pieskaroties vairāku logu turim, tiks parādītas pieejamās izvēlnes.

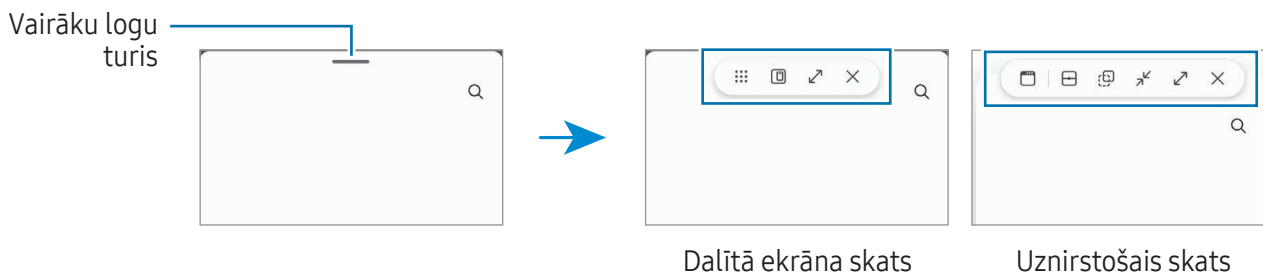

Loga izmēra pielāgošana

Velciet apļus starp programmu logiem, lai pielāgotu logu izmēru.

Kad velkat apļus starp programmu logiem uz ekrāna malu, logs tiek maksimizēts.

Uznirstošo logu pārvietošana

Lai pārvietotu uznirstošo logu, pieskarieties vairāku logu turim un velciet to uz citu vietu.

Dalītā ekrāna izkārtojuma saglabāšana

Pievienojiet visbiežāk lietotās programmas kā programmu pāri, lai tās ar vienu pieskārienu vienlaikus atvērtu dalītā ekrāna skatā.

- 1 Pieskarieties pie apļiem starp programmām dalītā ekrāna skatā.
- 2 Pieskarieties pie ☆.
- 3 Izvēlieties vietu, kur pievienot programmu pāri.
Programmas, kuras izmantojāt dalītā ekrāna skatā, tiks saglabātas vietā, kuru izvēlaties kā programmu pāri.

Satura ievietošana

Dažādu saturu, piemēram, tekstu, saišu vai attēlu vilkšana un nomešana citas programmas ekrānā.

 Dažas programmas var neatbalstīt šo funkciju.

Samsung internets

Pārlūkojiet internetu, lai meklētu informāciju, un izveidojiet iecienītāko tīmekļa vietņu grāmatzīmes ērtai piekļuvei tām.

- 1 Atveriet programmu **Internets**.
- 2 Ievadiet adresi vai atslēgvārdu un tad pieskarieties **Aiziet!**.

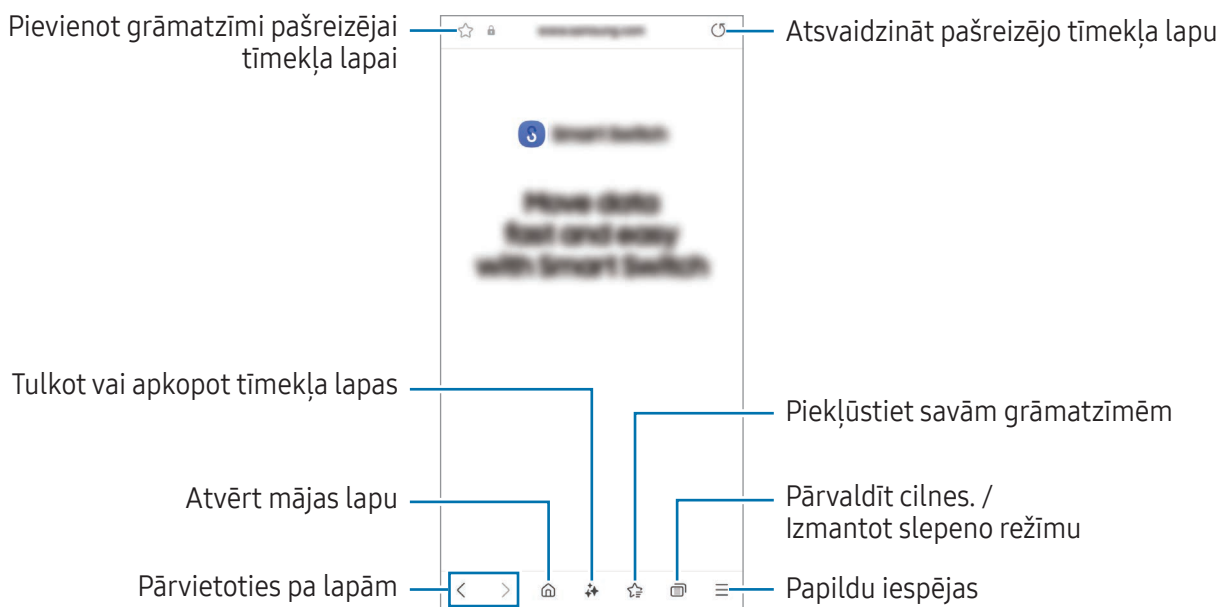

Ja rīkjoslā neparādās, nedaudz pavelciet uz leju pa ekrānu.

Lai ātri pārslēgtu cilnes, pieskarieties pie  vai adreses laukā velciet pa kreisi vai pa labi.



Slepenā režīma izmantošana

Iestatot slepenajam režīmam paroli, varat neļaut citiem piekļūt jūsu meklēšanas vēsturei, pārlūkošanas vēsturei, grāmatzīmēm un saglabātajām lapām.

- 1 Pieskarieties pie  → **ieslēgt slepeno režīmu**.
- 2 Pieskarieties slēdzim **Bloķēt Slepeno režīmu**, lai to ieslēgtu, pieskarieties pie **Sākt** un pēc tam iestatiet slepenā režīma paroli.
Slepenajā režīmā ierīce maina rīkjoslā krāsu. Lai slepeno režīmu izslēgtu, pieskarieties pie  → **Izslēgt slepeno režīmu**.

 Slepenajā režīmā nevar lietot dažas funkcijas, piemēram, ekrāna tveršanu.

Samsung Health

Ievads

Samsung Health palīdz rūpēties par jūsu veselības stāvokli un fizisko sagatavotību. Iestatiet veselīga dzīvesveida mērķus, pārbaudiet sasniegto un esiet informēts par savu vispārējo veselības stāvokli un fizisko sagatavotības līmeni. Jūs varat arī salīdzināt savus reģistrētos soļu skaitītāja datus ar citu Samsung Health lietotāju datiem un iegūt ar veselību saistītus padomus.

Apmeklējiet www.samsung.com/samsung-health, lai iegūtu vairāk informācijas.

Samsung Health izmantošana

Atveriet programmu **Health**. Darbinot šo programmu pirmo reizi vai restartējot to pēc datu atiestatīšanas, ievērojiet ekrānā redzamās norādes, lai pabeigtu iestatīšanu.

Lai rediģētu vienumus Samsung Health sākuma ekrānā, pieskarieties pie  → **Rediģēt sākuma ekrānu**.

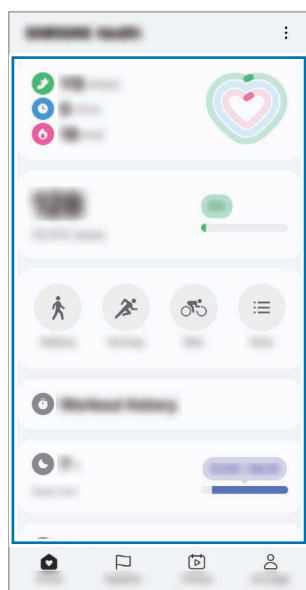

Sākuma kartītes

- **Sākums:** pārbaudiet savu veselības stāvokli un fizisko sagatavotību.
- **Together:** salīdziniet savus reģistrētos soļu skaitītāja datus ar citu Samsung Health lietotāju datiem vai sacentieties ar draugiem.
- **Fitness:** skatiet mūsu padomus saistībā ar veselību.
- **Mana lapa:** pārvaldiet savu profilu un skatiet savu veselības un fiziskās sagatavotības vēsturi.



- Dažas funkcijas var nebūt pieejamas atkarībā no reģiona.
- Vibrācijas var ietekmēt jūsu soļu skaitu, ja jūs, izmantojot soļu kartīti, pārvietojaties ar automobili vai vilcienu.



Samsung Notes

Ievads

Izveidojiet piezīmes, ievadot tekstu ar tastatūru vai rakstot un zīmējot uz ekrāna ar pirkstu. Tāpat jūs piezīmēs varat iekļaut attēlus vai balss ierakstus.

 Šī funkcija var nebūt pieejama atkarībā no modeļa.

Piezīmju izveidošana

- 1 Atveriet programmu **Notes**, pieskarieties pie  un pēc tam izveidojiet piezīmi. Jūs varat mainīt ievades metodi, pieskaroties pie  vai .



- 2 Kad esat beidzis sacerēt piezīmi, pieskarieties pie pogas **Atpakaļ** (<), lai to saglabātu. Ja vēlaties saglabāt piezīmi citā faila formātā, pieskarieties pie  → **Sagl. kā f.**

Piezīmju dzēšana

Pieskarieties un turiet piezīmi, kuru vēlaties dzēst, un pieskarieties pie **Dzēst**.

Piezīmju sinhronizēšana

Ja esat pierakstījies vienā un tajā pašā Samsung kontā, varat pārbaudīt un rediģēt piezīmes visās savās ierīcēs.

Atveriet programmu **Notes**, pieskarieties pie  → , un pēc tam pieskarieties slēdzim **Sinhronizācija ar Samsung Cloud**, lai to ieslēgtu.

Piezīmju palīga funkciju izmantošana

Automātiska piezīmju formatēšana vai apkopošana, pareizrakstības kļūdu labošana vai piezīmju tulkošana.



Pēc piezīmes izveides pieskarieties  un izvēlieties atbilstošo iespēju.

Piezīmju sastādīšana rokrakstā

Piezīmju sacerēšanas ekrānā pieskarieties pie , lai zīmētu vai rakstītu rokrakstā.

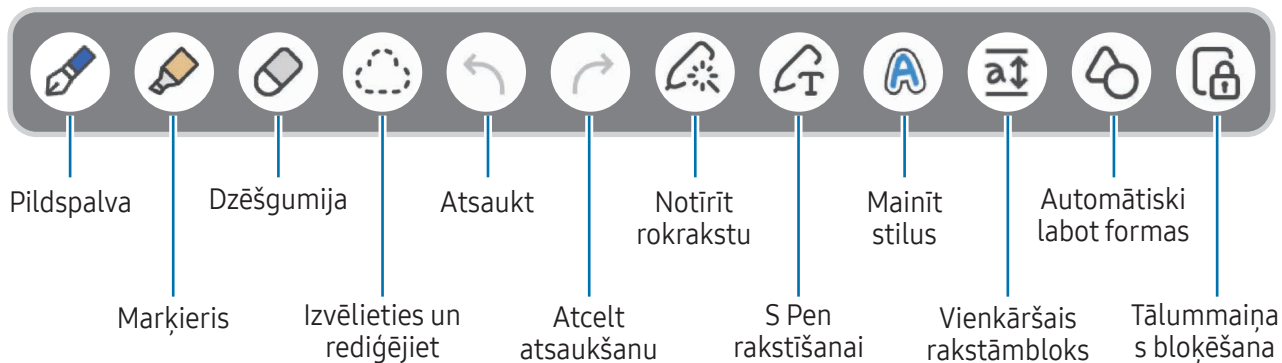

Varat ērti ievadīt lielāku rokrakstu, ja palielināsiet ekrānu, izvēršot uz tā divus pirkstus.



 Ja modelim, kas atbalsta S Pen, ievade ar pirkstu nedarbojas, pieskarieties pie  → **Zīmēšana ar pirkstu ieslēgta.**

Izlasses pildspalvu izmantošana

Bieži lietoto pildspalvu reģistrēšana izlasē un to nomainīšana, nospiežot S Pen pogu.

Lai reģistrētu izlasses pildspalvas, pieskarieties pie  →  → , mainiet pildspalvas iestatījumus, piemēram, veidu vai krāsu, un pēc tam pieskarieties pie **Gatavs**.

Piezīmju sastādītāja ekrānā nospiediet S Pen pogu, lai mainītu pildspalvu. Ja esat reģistrējis vairākas pildspalvas, vēlreiz nospiediet S Pen pogu, lai pārslēgtu citu vajadzīgo pildspalvu.

-  Nospiežot S Pen pogu tuvu ekrānam, tiks parādīta dzēšgumija, tāpēc nospiediet S Pen pogu, pieturot to nedaudz projām no ekrāna.
- Ja šī funkcija nav ieslēgta, atveriet **Iestatījumi**, pieskarieties pie **Papildu funkcijas** → **S Pen** un pēc tam pieskarieties slēdzim **Bezkāriena darbības**, lai to ieslēgtu.

Dzēšgumijas izmantošana

Ja vēlaties dzēst rokrakstu no piezīmes, pieskarieties pie  un izvēlieties dzēšamo laukumu. Vai arī, turot nospiestu S Pen pogu, izvēlieties dzēšamo laukumu.



Lai mainītu dzēšgumijas veidu, vēlreiz pieskarieties pie .

- **Vilkumu dzēšgumija:** dzēsiet izvēlēto rindiņu.
- **Laukumu dzēšgumija:** dzēsiet tikai izvēlēto laukumu. Varat pielāgot dzēšgumijas izmēru, velkot izmēra pielāgošanas joslu.

 Pat ar mazāko dzēšgumiju var neizdoties precīzi izdzēst vēlamu daļu.

Rokraksta piezīmju rediģēšana

Rediģējiet ar roku rakstītās piezīmes, izmantojot dažādas rediģēšanas iespējas, piemēram, griešanu, pārvietošanu vai izmēru maiņu.

- 1 Ja uz piezīmes ir rokraksts, pieskarieties pie .
Lai mainītu izvēles formu, vēlreiz pieskarieties .
- 2 Pieskarieties vai apvelciet līniju ap ievadi, lai to izvēlētos.
 - Lai pārvietotu ievadi uz citu vietu, izvēlieties ievadi un velciet to uz citu vietu.
 - Lai mainītu izvēlētā laukuma izmēru, pieskarieties ievadei un velciet rāmja, kas parādās, stūri.

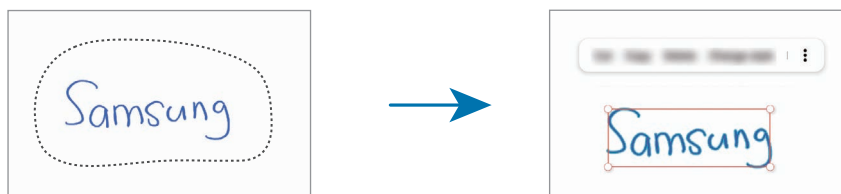



- 3 Rediģējiet ievadi, izmantojot pieejamās iespējas.

Rokraksta izlīdzināšana vai pārveidošana tekstā

Lai iztaisnotu rokrakstu vai zīmējumus horizontāli, pieskarieties pie  → **Izlīdzināt rokrakstu**.

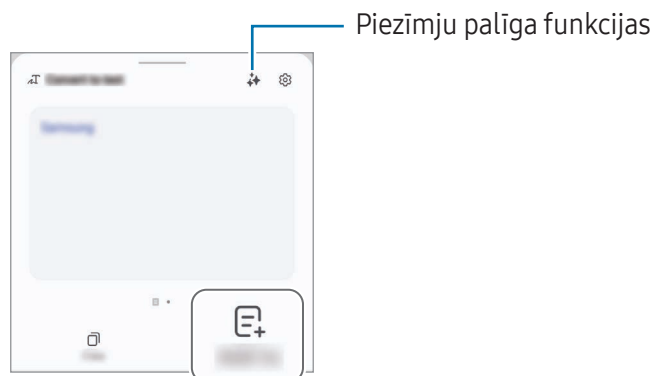

Lai aizstātu rokrakstu ar konvertēto tekstu pieskarieties pie  → **Pārveidot par tekstu**. Kad tiek parādīts priekšskatījuma ekrāns, pieskarieties pie **Pievienot**.



Ja vēlaties uzreiz aizstāt rokrakstu ar tekstu, pieskarieties pie  un pēc tam rakstiet uz ekrāna ar S Pen.

Stilu maiņa

Varat mainīt rokraksta un zīmējumu stilu.

Pēc rakstīšanas vai zīmēšanas uz ekrāna divreiz pieskarieties pie  un izvēlieties vēlamu krāsu vai līnijas biezumu. Pēc tam vērsiet S Pen tur, kur vēlaties lietot stilu. Kad parādās  ikona, pieskarieties tur, kur vēlaties mainīt stilu.



Vienkāršā rakstāmbloka izmantošana

Piezīmes sastādīšanas ekrānā pieskarieties pie . Ievades lauks tiek palielināts un ir redzams kā vienkāršais rakstāmbloks.

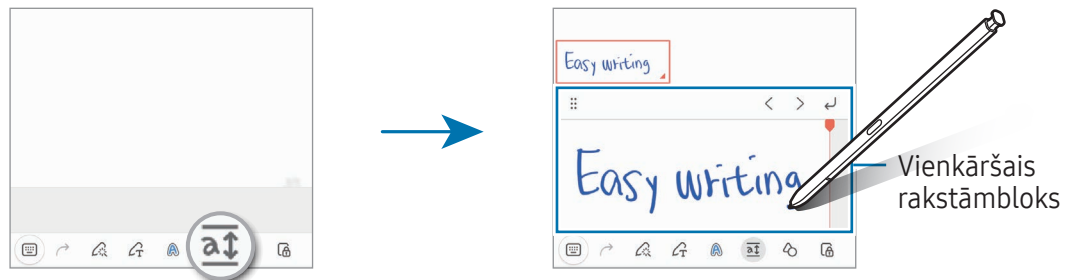

Automātiska formu labošana

Pieskarieties un uzzīmējiet formu. Forma tiks labota.

Balss piezīmju ierakstīšana

Ierakstiet savu balsi, sastādot piezīmi, un pēc tam saturs tiks sinhronizēts ar ierakstu.

Piezīmes rakstīšanas ekrānā pieskarieties pie → **Balss ieraksts** un izveidojiet piezīmi.

Izvēlieties piezīmi no saraksta un pieskarieties , lai atskaņotu ierakstu. Ieraksta laikā izveidotais saturs tiks parādīts ekrānā kopā ar ierakstu.

Atgādņu pievienošana PDF failiem

Atveriet programmu **Notes**, pieskarieties pie un pēc tam izvēlieties PDF failu. Varat pievienot atgādnes PDF failam.

Atgādņu piesprašana sākuma ekrānam

Piespraudiet piezīmi sākuma ekrānam, lai to pārbaudītu, atvērtu vai rediģētu.

- 1 Atveriet programmu **Notes**.
- 2 Izvēlieties piezīmi un pieskarieties pie → **Pievienot** → **Sākuma ekrāns**.
Piezīme tiks pievienota sākuma ekrānam.

Satura izgriešana

Piezīmei var pievienot saturu, piemēram, saiti uz tīmekļa lapu vai attēlu.

- 1 Ja ir kāds saturs, kuru vēlaties izgriezt programmu **Samsung internets, Ziņas** vai **Galerija** izmantošanas laikā, atveriet programmu **Notes** dalītā ekrāna skatā vai uznirstošajā skatā. Lai iegūtu plašāku informāciju par dalītā ekrāna skatu vai uznirstošo skatu, skatiet sadaļu [Vairāki logi](#).

Vai arī veiciet dubultskārienu uz ekrāna, turot nospiestu S Pen pogu, vai arī atveriet bezskāriena komandu paneli un pieskarieties pie **Izveidot piezīmi**.

Iespējas, kuras varat izmantot, tiks parādītas piezīmju sacerēšanas ekrāna apakšējā daļā.

- 2 Izvēlieties atbilstošo iespēju.

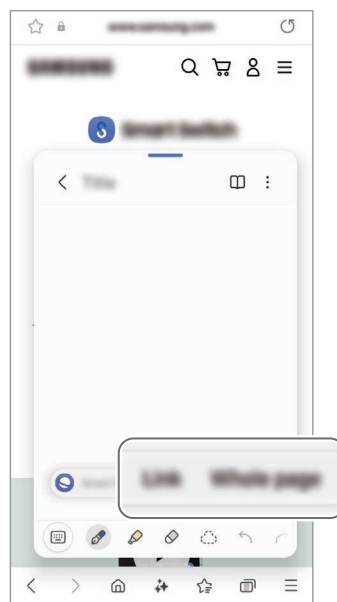



Samsung Members

Samsung Members piedāvā klientiem tādas atbalsta pakalpojumus kā ierīces problēmu diagnostika, kā arī ļauj lietotājiem iesniegt jautājumus un kļūdu ziņojumus. Tāpat jūs varat dalīties informācijā ar citiem Galaxy lietotāju kopienas biedriem vai pārbaudīt jaunāko informāciju un ieteikumus. **Samsung Members** var palīdzēt jums atrisināt problēmas, kas rodas ierīces lietošanas laikā.

Samsung Kids

Noteiktām programmām iespējams ierobežot bērnu piekļuvi, kā arī iestatīt šādu programmu lietošanas ilgumu un konfigurēt iestatījumus, lai bērniem, lietojot ierīci, nodrošinātu jautru un drošu vidi.

Atveriet paziņojumu paneli, velciet uz leju un pēc tam pieskarieties pie  (**Kids**). Ja ātro iestatījumu panelī viens  (**Kids**) nav pieejams, pieskarieties pie  → **Rediģēt** un aizvelciet pogu, lai to pievienotu. Palaižot Samsung Kids pirmo reizi vai pēc datu atiestatīšanas, izpildiet ekrānā redzamos norādījumus, lai pabeigtu iestatīšanu.

Samsung Kids ekrānā izvēlieties programmu, kuru vēlaties lietot.



 Iepriekš iestatītā ekrāna bloķēšanas metode vai izveidotais PIN tiks izmantots, lai ieslēgtu funkciju **Vecāku kontrole** vai aizvērtu Samsung Kids.

Vecāku kontroles funkciju izmantošana

Varat konfigurēt Samsung Kids iestatījumus un pārbaudīt lietojuma vēsturi.

Samsung Kids ekrānā pieskarieties pie  → **Vecāku kontrole** un ievadiet atbloķēšanas kodu.

Samsung Kids aizvēršana

Lai aizvērtu Samsung Kids, pieskarieties pogai Atpakaļ () vai pieskarieties pie  → **Aizvērt Samsung Kids** un pēc tam ievadiet atbloķēšanas kodu.

Samsung Global Goals

Globālie mērķi, kurus 2015. gadā noteica Apvienoto Nāciju Organizācijas Ģenerālā asambleja, sastāv no tādiem, kuru uzdevums ir izveidot ilgtspējīgu sabiedrību. Šie mērķi ir vērsti uz nabadzības izskaušanu, cīņu pret nevienlīdzību un klimata pārmaiņu apturēšanu.

Iepazīstoties ar Samsung Global Goals, uzziniet vairāk par globālajiem mērķiem un pievienojieties kustībai par labāku nākotni.

Samsung TV Plus

Izvēlieties kanālus, tāpat kā to darītu, skatoties TV, un izbaudiet dažādus bezmaksas video.

Atveriet programmu **TV**.



Šī programma var nebūt pieejama atkarībā no operatora vai modeļa.

Samsung Find

Jūs varat atrast savu ierīci pat tad, ja tā nav savienota ar tīklu. Varat arī kopīgot savu atrašanās vietu ar citām iepriekš saglabātām personām.

Atveriet programmu **Find**.

Samsung Shop

Samsung Shop ir mobilais iepirkšanās pakalpojums, ko nodrošina Samsung. Saņemiet piedāvājumus vai informāciju par Samsung un tā partneru produktiem un pakalpojumiem.

Atveriet programmu **Samsung Shop**.



Šī programma var nebūt pieejama atkarībā no operatora vai modeļa.

Galaxy Shop

Dodieties uz Samsung tīmekļa vietni un iegūstiet dažādu informāciju saistībā ar produktiem.

Atveriet programmu **Galaxy Shop**.



Šī programma var nebūt pieejama atkarībā no operatora vai modeļa.

Galaxy Wearable

Izmantojot programmu Galaxy Wearable, varat pārvaldīt savas valkājamās ierīces. Savienojot savu tālruni ar valkājamo ierīci, varat pielāgot valkājamās ierīces iestatījumus un programmas.

Atveriet programmu **Wearable**.

Pieskarieties pie **Turpināt**, lai savienotu tālruni ar valkājamo ierīci. Lai pabeigtu iestatīšanu, izpildiet ekrānā redzamos norādījumus. Papildinformāciju par valkājamās ierīces pievienošanu jūsu ierīcei un lietošanu kopā ar to skatiet valkājamās ierīces lietotāja rokasgrāmatā.

PENUP (Galaxy S24 Ultra)



PENUP ir sociālo tīklu pakalpojums tādu mākslas darbu kopīgošanai, kas radīti ar S Pen. Publicējiet savus mākslas darbus, iepazīstieties ar citu personu darbiem un iegūstiet noderīgus zīmēšanas padomus.

Atveriet programmu **PENUP**.

Kalendārs



Pārvaldiet savu grafiku, ievadot plānotajā paredzētos pasākumus.

Notikumu izveide

- 1 Atveriet programmu **Kalendārs** un pieskarieties pie  vai divreiz pieskarieties datumam. Ja datumā jau ir saglabāti notikumi vai uzdevumi, pieskarieties datumam un pieskarieties .
- 2 Ievadiet notikuma informāciju un pieskarieties pie **Saglabāt**.

Notikumu sinhronizēšana ar jūsu kontiem

- 1 Atveriet **Iestatījumi**, pieskarieties pie **Konti un dublēšana** → **Pārvaldīt kontus** un pēc tam izvēlieties kontu, ar kuru vēlaties veikt sinhronizāciju.
- 2 Pieskarieties pie **Sinhronizēt kontu** un pieskarieties slēdzim **Kalendārs**, lai to ieslēgtu.

Lai pievienotu sinhronizējamus kontus, atveriet programmu **Kalendārs** un pieskarieties pie  →  → **Pārvaldīt kalendārus** → . Tad izvēlieties kontu, ar ko sinhronizēt, un pierakstieties. Kad konts ir pievienots, blakus konta nosaukumam parādās zils aplis.

Reminder



(Saņemiet paziņojumus par izdarāmajiem darbiem)

Reģistrējiet izdarāmos darbus kā atgādinājumus un saņemiet paziņojumus atbilstoši savam iestatītajam nosacījumam.



- Lai saņemtu precīzākus paziņojumus, savienojiet ierīci ar Wi-Fi vai mobilo tīklu.
- Lai lietotu atrašanās vietas atgādinājumus, jābūt ieslēgtai GPS funkcijai. Atrašanās vietas atgādinājumi var nebūt pieejami atkarībā no modeļa.

Programmas Reminder palaišana

Atveriet programmu **Kalendārs** un pieskarieties pie  → **Atgādinājumi** → . Tiks parādīts Reminder ekrāns, un Reminder programmas ikona () tiks pievienota programmu sarakstam.

Atgādinājumu izveide

- 1 Atveriet programmu **Reminder**.
- 2 Pieskarieties pie , ievadiet informāciju un tad pieskarieties pie **Saglabāt**.

Atgādinājumu izbeigšana

Atgādinājumu sarakstā pieskarieties pie  vai izvēlieties atgādinājumu un pieskarieties pie **Pabeigt**.

Atgādinājumu atjaunošana

Atjaunojiet atgādinājumus, kas ir atzīmēti kā pabeigti.





- 1 Atgādinājumu sarakstā pieskarieties pie  → **Pabeigts**.
- 2 Izvēlieties atgādinājumu, ko vēlaties atjaunot, un pieskarieties pie **Atjaunot**.
Šie atgādinājumi tiks pievienoti atgādinājumu sarakstam un jums par tiem atgādinās atkal.

Atgādinājumu dzēšana

Lai dzēstu atgādinājumu, izvēlieties atgādinājumu un pieskarieties pie **Dzēst**. Lai dzēstu vairākus atgādinājumus, pieskarieties atgādinājumam un turiet, atzīmējiet dzēšamos atgādinājumus un tad pieskarieties pie **Dzēst**.

Balss ierakstītājs

Ierakstiet vai atskaņojiet balss ierakstus.

- 1 Atveriet programmu **Balss ierakstītājs**.
- 2 Lai sāktu ierakstīšanu, pieskarieties pie . Runājiet mikrofonā.
 - Lai pauzētu ierakstīšanu, pieskarieties pie .
 - Veicot balss ierakstīšanu, pieskarieties pie , lai ievietotu grāmatzīmi.
- 3 Lai pabeigtu ierakstīšanu, pieskarieties pie .
- 4 Ievadiet faila nosaukumu un pieskarieties **Saglabāt**.



Ierakstīšanas režīma mainīšana

Pieskarieties pie  →  → **Ierakstīšanas režīms** un izvēlieties režīmu.

- **Standarta:** šis ir standarta ierakstīšanas režīms.
- **Intervija:** ierīce ieraksta skaņu no augšas un apakšas lielā skaļumā, samazinot skaņu no sāniem.



Balss ierakstu transkribēšana

Balss ierakstu konvertēšana ekrānā redzamā tekstā un kopsavilkumu pārbaudīšana. Konvertēto tekstu var arī tulkot citās valodās.

- 1 Izvēlieties balss ierakstu.
- 2 Pieskarieties pie **Transkribēt** un izvēlieties vajadzīgo valodu.
Ja vajadzīgā valoda nav sarakstā, pieskarieties pie **Pievienot valodas** un lejupielādējiet valodu pakotni.
- 3 Pieskarieties vienumam **Transkribēt**.
 - Lai pārbaudītu atslēgvārdus un kopsavilkumu, pieskarieties pie **Kopsavilkums**.
 - Lai tulkotu konvertēto tekstu, pieskarieties pie  un atlasiet valodu.
 - Lai transkribētu ierakstu citā valodā, vēlreiz pieskarieties pie  → **Transkribēt vēlreiz**.

Izvēlēto balss ierakstu atskaņošana

Kad pārskatāt interviju ierakstus, varat izslēgt vai ieslēgt noteiktus skaņas avotus ierakstā.

- 1 Izvēlieties balss ierakstu, kas ir izveidots intervijas režīmā.
- 2 Lai izslēgtu noteikta skaņas avota skaņu, pieskarieties , lai tiktu izslēgta attiecīgā virziena skaņa.
Ikona mainīsies uz , un skaņa tiks izslēgta.

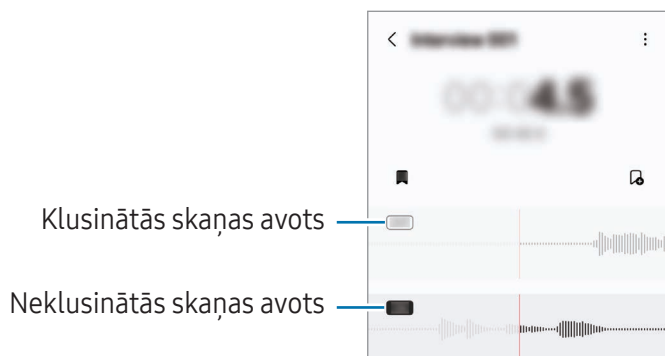

Mani faili

(Failu pārbaude un pārvaldība)

Pieklūstiet un pārvaldiet dažādus failus, kas saglabāti ierīcē.

Atveriet programmu **Mani faili**.

Lai apskatītu nevajadzīgos datus un atbrīvotu vietu ierīces krātuvē, pieskarieties pie **Pārvaldīt krātuvi**.

Lai meklētu failus vai mapes, pieskarieties pie **Q**.

Pulkstenis





Iestatiet modinātāja signālus, pārbaudiet pašreizējo laiku dažādās pasaules pilsētās, uzņemiet notiekošā laiku vai iestatiet noteiktu ilgumu.

Atveriet programmu **Pulkstenis**.

Kalkulators

Veiciet parastas aritmētiskus vai zinātniskus aprēķinus.

Atveriet programmu **Kalkulators**.

-  : skatīt aprēķinu vēsturi. Lai notīrītu vēsturi, pieskarieties pie **Notīrīt vēsturi**. Lai aizvērtu aprēķinu vēstures paneli, pieskarieties pie .
-  : izmantojiet vienību konvertācijas rīku. Varat konvertēt dažādas vērtības, piemēram, laukuma, garuma, temperatūras mērvienības, citās mērvienībās.
-  : parādīt zinātnisko kalkulatoru.

Gaming Hub

Spēļu centrs vienuviet apkopo spēles, ko lejupielādējat no **Play veikals** un **Galaxy Store**.

Atveriet programmu **Gaming Hub** un izvēlieties vēlamo spēli.



No **Play veikals** un **Galaxy Store** lejupielādētās spēles tiks automātiski rādītas ekrānā Spēļu centrs. Ja spēļu te nav, pieskarieties pie **Manas spēles** →  → **Pievienot spēles**.

Spēles dzēšana no spēļu centra

Pieskarieties pie **Manas spēles**, pieskarieties spēlei un turiet to, tad pieskarieties pie **Noņemt no Gaming Hub**.

Veiktspējas režīma maiņa

Varat mainīt spēles veiktspējas režīmu.

Atveriet programmu **Gaming Hub**, pieskarieties pie **Vēl** → **Game Booster** → **Spēļu optimizācija** un pēc tam izvēlieties vēlamo režīmu.

- **Veiktspēja**: galvenā uzmanība ir pievērsta augstai veiktspējai, spēlējot spēles. Ja izmantojat šo režīmu, ierīce var uzkarst palielināta akumulatora enerģijas patēriņa dēļ.
- **Standarta**: tas līdzsvaro veiktspēju un akumulatora lietošanas laiku.
- **Akumulatora enerģijas taupīšanas režīms**: ļauj ietaupīt akumulatora enerģiju, spēlējot spēles.













Akumulatora enerģijas patēriņa efektivitāte var atšķirties atkarībā no spēles.

Game Booster

(Spēļu vides konfigurācija)

Varat spēlēt spēles labākā vidē, izmantojot Spēļu paātrinātāju. Spēlējot spēles, varat izmantot Spēļu paātrinātāju.

Lai atvērtu Spēļu paātrinātāja paneli, spēlējot spēles, pieskarieties pie  navigācijas joslā. Ja navigācijas josla ir paslēpta, velciet no ekrāna apakšmalas uz augšu, lai parādītu šo joslu. Ja iestatījāt navigācijas joslu izmantot **Pavilkšanas žesti**, atveriet paziņojumu paneli un pieskarieties pie **Pieskarieties, lai atvērtu Game Booster**.

-  : bloķējiet ekrānu, kamēr tiek spēlēta spēle. Lai atbloķētu ekrānu, velciet bloķēšanas ikonu jebkurā virzienā.
 -  : paslēpiet pogas navigācijas joslā. Lai parādītu pogas, pieskarieties pie  navigācijas joslā.
 -  : uzņemiet ekrānu uzņemumus.
 -  : ierakstiet spēles sesijas. Lai pārtrauktu ierakstu, pieskarieties pie .
 -  : konfigurējiet Spēļu paātrinātāja iestatījumus.
 - **Prioritātes režīms**: iestatiet ierīci bloķēt ienākošos zvanus un visus paziņojumus, izņemot modinātājus, lai novērstu spēlēšanas iztraucēšanu.
 - **Spēļu optimizācija**: mainiet veiktspējas režīmu.
 - **Akumulators**: pārbaudiet akumulatora atlikušo darbības laiku.
 - **Temperatūra / Atmiņa**: pārbaudiet ierīces temperatūras un atmiņas statusu. Ierīcei var iestatīt arī automātisko skaļuma vai video kadru nomaiņas ātruma pielāgošanu, lai novērstu ierīces pārkaršanu un neļautu programmām darboties fonā, ja ir nepietiekīga atmiņa.
-  • Jūs varat iestatīt Spēļu paātrinātāja paneļa atvēršanu no navigācijas joslas, ja navigācijas josla ir iestatīta kā **Pavilkšanas žesti**. Spēļu paātrinātāja paneli pieskarieties pie  → **Bloķēt spēles laikā** un pieskarieties slēdzim **Navigācijas žesti**, lai to ieslēgtu.
- Pieejamo iespēju klāsts var atšķirties atkarībā no spēles.
 - Spēļu veiktspēja var tikt ierobežota, lai regulētu ierīces temperatūru, ja temperatūra paaugstinās virs noteikta līmeņa.

Programmu atvēršana uznirstošajos logos spēļu spēlēšanas laikā

Varat atvērt programmas uznirstošajos logos, kamēr spēlējat spēles.

Pieskarieties pie  un izvēlieties programmu no to saraksta.

SmartThings

Vadiet un pārvaldiet viedierīces un lietu interneta (IoT) izstrādājumus.

Atveriet programmu **SmartThings**. Lai iegūtu papildinformāciju, pieskarieties pie **Izvēlne** → **Kā lietot**.

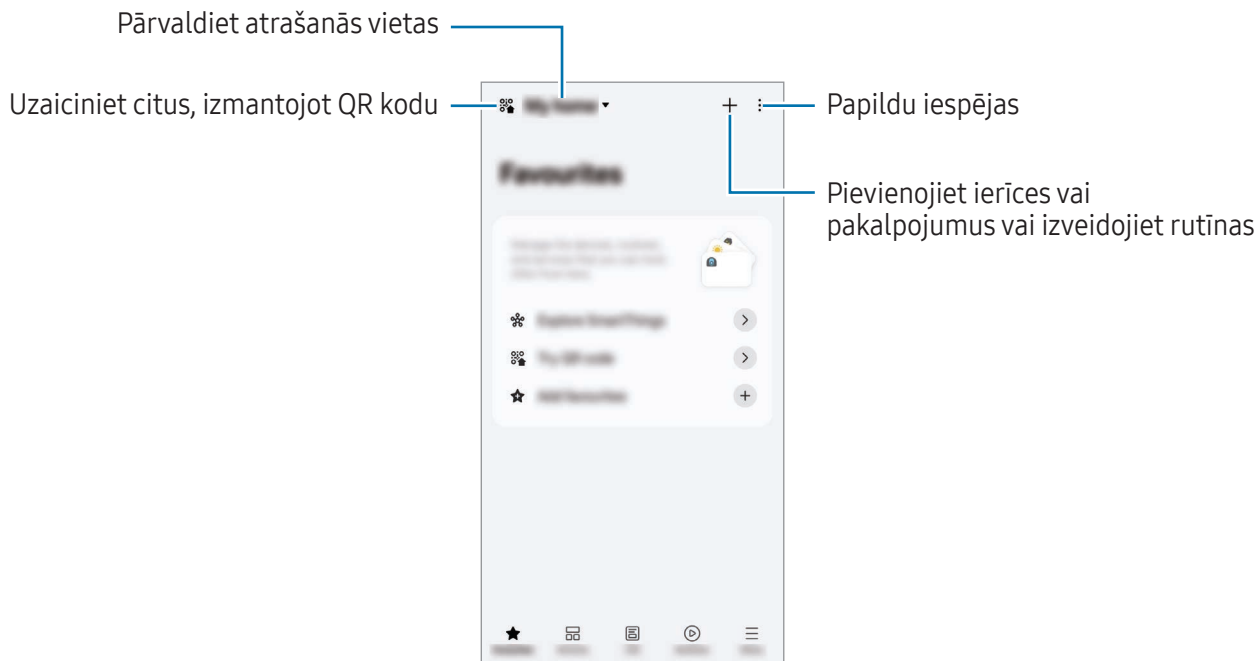



- **Izlase:** bieži izmantoto ierīču, rutīnu vai pakalpojumu pievienošana un pārvaldīšana.
- **Ierīces:** ierīču pievienošana vai pārvaldīšana.
- **Ikdiena:** vairāku pieejamo pakalpojumu izmantošana, piemēram, ierīces statusa vai enerģijas patēriņa pārbaude, un enerģijas taupīšana, izmantojot AI enerģijas režīmu.
- **Rutīnas:** rutīnu pievienošana vai pārvaldīšana.
- **Izvēlne:** noderīgas informācijas, atbalstīto ierīču, noteiktu funkciju lietošanas un daudz kā cita apskatīšana.



- Pievienojamās ierīces var atšķirties atkarībā no reģiona. Pieejamās funkcijas var atšķirties atkarībā no pievienotās ierīces.
- Samsung garantija neattiecas uz pievienoto ierīču problēmām vai bojājumiem. Ja kādai pievienotajai ierīcei konstatējat problēmas vai bojājumus, sazinieties ar šīs ierīces ražotāju.

Satura koplietošana





Koplietojiet saturu, izmantojot dažādas koplietošanas iespējas. Turpmāk norādītās darbības ir attēlu koplietošanas piemērs.

- 1 Atveriet programmu **Galerija** un izvēlieties attēlu.
 - 2 Pieskarieties pie  un izvēlieties vēlamo koplietošanas metodi.
-  Var tikt piemērota papildu maksa, ja koplietojat failus, izmantojot mobilo tīklu.

Ātrā kopīgošana

Satura koplietošana ar tuvumā esošajām ierīcēm

Kopīgojiet saturu ar tuvumā esošajām ierīcēm, izmantojot Wi-Fi Direct, Bluetooth vai QR kodu. Saturu var kopīgot arī ar citu ražotāju Android ierīcēm.

- 1 Atveriet programmu **Galerija** un izvēlieties attēlu.
- 2 Otrā ierīcē atveriet paziņojumu paneli, velciet uz leju un pēc tam pieskarieties pie  (**Ātrā kopīgošana**), lai to ieslēgtu. Ja ātro iestatījumu panelī viens  (**Ātrā kopīgošana**) nav pieejams, pieskarieties pie  → **Rediģēt** un aizvelciet pogu, lai to pievienotu.
- 3 Pieskarieties  → **Ātrā kopīgošana** un izvēlieties ierīci, uz kuru pārsūtīt attēlu. Lai kopīgotu saiti ar QR kodu, pieskarieties pie  un noskenējiet QR kodu.
- 4 Pieņemiet faila pārsūtīšanas pieprasījumu otrā ierīcē.



Kontaktpersonu kopīgošana

Varat kopīgot saturu ar kontaktpersonām.

- 1 Atveriet programmu **Galerija** un izvēlieties attēlu.
- 2 Pieskarieties pie  → **Ātrā kopīgošana** → **Skatīt kontaktu** › un izvēlieties kontaktpersonu.

Privāta kopīgošana

Šifrējiet saturu un kopīgojiet to ar citiem. Saņēmējs nevar saglabāt, kopēt vai atkārtoti nosūtīt kopīgoto saturu.

- 1 Atveriet programmu **Galerija** un izvēlieties attēlu.
- 2 Pieskarieties pie  → **Ātrā kopīgošana** →  → **ieslēgt privāto kopīgošanu**.
- 3 Izvēlieties ierīci, uz kuru pārsūtīt attēlu, vai pieskarieties pie **Skatīt kontaktu** › un izvēlieties kontaktpersonu.

Kā iestatīt, kurš var atrast jūsu tālruni

Iestatiet, kam ir atļauts atrast jūsu tālruni un sūtīt saturu tam.

- 1 Atveriet paziņojumu paneli, velciet uz leju un pēc tam pieskarieties pie  (**Ātrā kopīgošana**).
- 2 Izvēlieties iespēju.
 - **Neviens:** neļauj citiem atrast jūsu tālruni. Tikai ierīces, kas ir pierakstījušās tajā pašā Samsung kontā, var atrast jūsu tālruni.
 - **Tikai kontakti:** kopīgošana tikai ar personām, kuras saglabātas kontaktpersonu sarakstā.
 - **Ikviens:** ļauj visām blakus esošajām ierīcēm kopīgot ar jūsu tālruni.

Music Share

Ievads

Mūzikas kopīgošanas funkcija ļaus jums kopīgot Bluetooth skaļruni, kas jau ir pievienots pie jūsu tālrunim, ar citu personu. To pašu mūziku varat klausīties savos Galaxy Buds un citas personas Galaxy Buds.

Šī funkcija ir pieejama ierīcēs, kas atbalsta funkciju “Mūzikas kopīgošana”.

Bluetooth skaļruņa kopīgošana

Varat klausīties mūziku no sava tālruņa un drauga tālruņa, izmantojot Bluetooth skaļruni.

- 1 Pārliedzieties, vai tālrunis ir savienots ar Bluetooth skaļruni.
Skatiet [Savienošana pāri ar citām Bluetooth ierīcēm](#), lai uzzinātu, kā izveidot savienojumu.
- 2 Tālrunī atveriet **Iestatījumi**, pieskarieties pie **Pievienotās ierīces** un tad pieskarieties slēdzim **Music Share**, lai to vēlreiz ieslēgtu.
Varat izmantot papildu funkcijas, piemēram, iestatīt, ar ko kopīgot savu ierīci, pieskaroties pie **Music Share**.

- 3 Drauga tālrunī atlasiet savu skaļruni Bluetooth ierīču sarakstā.
- 4 Savā tālrunī apstipriniet savienojuma pieprasījumu.
Jūsu skaļrunis tiks kopīgots.
Kad atskaņosiet mūziku, izmantojot drauga tālruni, tiks apturēta tā mūzika, kas tiek atskaņota jūsu tālrunī.

Mūzikas klausīšanās kopā ar Galaxy Buds

Varat klausīties mūziku no sava tālruņa kopā, izmantojot savus Buds un drauga Buds.

Šī funkcija tiek atbalstīta tikai Galaxy Buds sērijā.

- 1 Pārliecinieties, vai katrs tālrunis un Buds pāris ir savienots.
Skatiet [Savienošana pāri ar citām Bluetooth ierīcēm](#), lai uzzinātu, kā izveidot savienojumu.
- 2 Drauga tālrunī atveriet **Iestatījumi**, pieskarieties pie **Pievienotās ierīces** un tad pieskarieties slēdzim **Music Share**, lai to ieslēgtu.
Varat izmantot papildu funkcijas, piemēram, iestatīt, ar ko kopīgot savu ierīci, pieskaroties pie **Music Share**.
- 3 Savā tālrunī atveriet paziņojumu paneli un pieskarieties pie **Multivides izvade**.
- 4 Pieskarieties pie **Music Share** un atrasto ierīču sarakstā izvēlieties drauga Buds.
- 5 Drauga tālrunī apstipriniet savienojuma pieprasījumu.
Kad atskaņojat mūziku, izmantojot savu viedtālruni, varat to klausīties kopā pa abiem Buds.



Smart View

(Spoguļošana televizora ekrānā)

Skatiet savā tālrunī redzamo saturu uz lielā ekrāna, pievienojot savu tālruni televizoram vai monitoram ar aktivizētu ekrāna spoguļošanas funkciju.

- 1 Atveriet paziņojumu paneli, velciet uz leju un pēc tam pieskarieties pie **Smart View**.
- 2 Izvēlieties ierīci, kurā spoguļot tālruņa ekrānu.



Atskaņojot video funkcijā Smart View, izšķirtspēja var atšķirties atkarībā no televizora modeļa.

Programmu apraide

Rāda video tikai pievienotajā ekrānā, kamēr lasāt privātās ziņas vai izmantojat citas tālruņa funkcijas.

Atveriet programmu, lai pievienotajā ekrānā apraidītu videoklipu, un pieskarieties pie  →

Programmu apraide.



Dažas programmas var neatbalstīt šo funkciju.

Saite uz Windows

(Ierīces lietošana, izmantojot savienojumu ar datoru)

Pieklūstiet un izmantojiet mobilās ierīces datus, piemēram, programmām vai attēliem, datorā, kuram ir Windows.

- Lai šo funkciju izmantot pilnvērtīgi, ieteicams izmantot jaunāko Windows versiju un programmu **Tālruņa saite**.
- Šīs funkcijas izmantošanai ir nepieciešams, lai būtu Microsoft konts. Pēc Microsoft konta izveidošanas varat ar to pierakstīties visās Microsoft ierīcēs un pakalpojumos, piemēram, Microsoft Office programmas un Windows 10.

Savienošana ar datoru

- 1 Mobilajā ierīcē atveriet **Iestatījumi** un pieskarieties pie **Pievienotās ierīces** → **Saite uz Windows**.
- 2 Lai pabeigtu savienošanu, izpildiet ekrānā redzamos norādījumus.

• Apmeklējiet vietni <https://aka.ms/setuptlw>, lai iegūtu plašāku informāciju.

Pieklūšana mobilajā ierīcē esošajiem datiem un paziņojumiem no datora

Atveriet datorā programmu **Tālruņa saite** un izvēlieties vēlamu kategoriju.

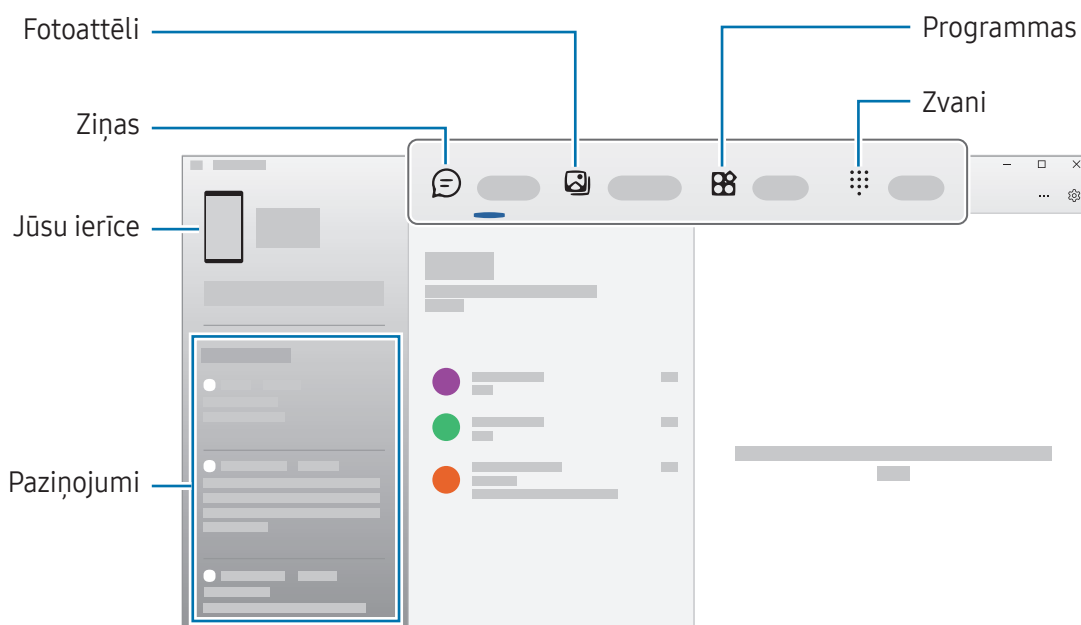

• Pieejamās funkcijas un izvēlnes var atšķirties atkarībā no ierīces programmatūras versijas, programmas versijas vai modeļa.

Samsung DeX

Ievads

Izmantojot Samsung DeX, varat izmantot mobilo ierīci kā datoru, pievienojot mobilo ierīci ārējam displejam, piemēram, televizoram vai monitoram. Izmantojot Samsung DeX, jūs varat vienlaicīgi lietot savu mobilo ierīci.

Ierīču pievienošana un Samsung DeX uzsākšana

Pieslēgšana ārējiem displejiem

Mobilo ierīci var pieslēgt ārējam displejam, izmantojot HDMI adapteri (C veida USB pārveidotājs uz HDMI).



Izmantojiet tikai oficiālos Samsung DeX atbalstītos piederumus, ko piedāvā Samsung. Garantija neattiecas uz ierīces darbības problēmām un traucējumiem, kas ir radušies, lietojot oficiāli neatbalstītus piederumus.

- 1 Pievienojiet HDMI adapteri mobilajai ierīcei.
- 2 Pievienojiet HDMI kabeli HDMI adapterim un televizora vai monitora HDMI portam.

3 Mobilās ierīces ekrānā pieskarieties pie **Sākt**.

Nemainot mobilās ierīces ekrānu, Samsung DeX ekrāns tiks parādīts savienotajā televizorā vai monitorā.

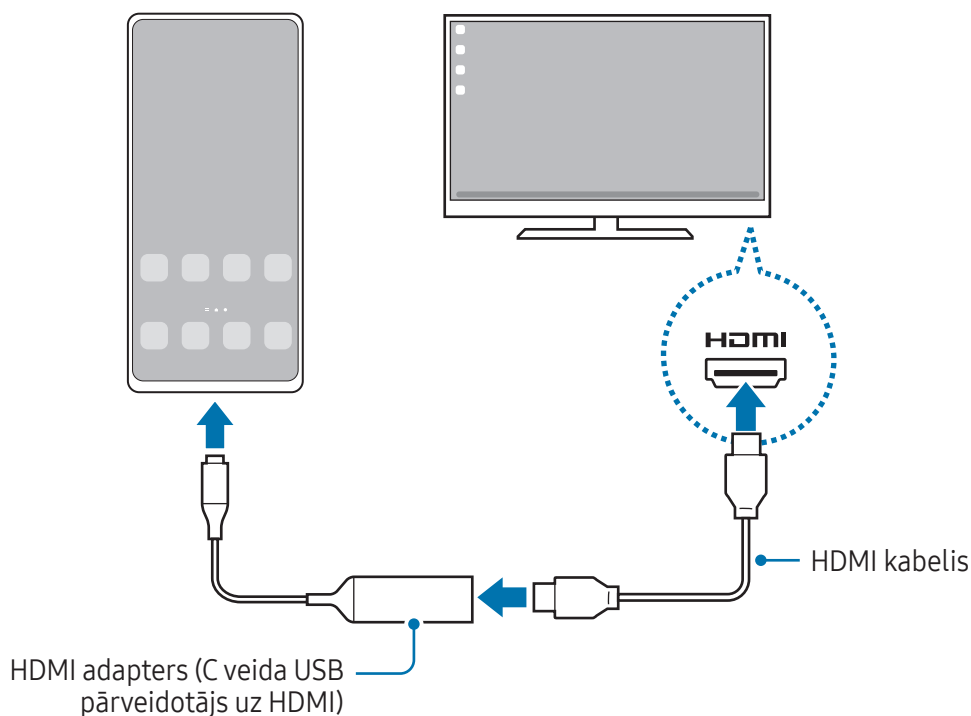

Savienošana ar televizoru bezvadu režīmā

Varat izmantot Samsung DeX, izveidojot bezvadu savienojumu starp mobilo ierīci un televizoru.

- 1 Mobilajā ierīcē atveriet paziņojumu paneli, pavelciet uz leju un tad pieskarieties pie  (**DeX**).
- 2 Atrasto ierīču sarakstā izvēlieties televizoru un pieskarieties pie **Sākt tūlīt**.
Daži televizori tiks konstatēti vienīgi tad, ja tiem ir ieslēgts Screen Mirroring režīms.
- 3 Ja televizorā tiek parādīts savienojuma pieprasījuma logs, apstipriniet pieprasījumu.
- 4 Lai pabeigtu savienošanu, izpildiet ekrānā redzamos norādījumus.
Pēc savienošanas Samsung DeX ekrāns tiks rādīts televizorā.



- Ir ieteicams lietot Samsung Smart TV, kas ražots pēc 2019. gada.
- Pārlicinieties, ka televizoram, ar kuru vēlaties savienoties, ir pieejama ekrāna atspoguļošanas funkcija.

Samsung DeX ekrāna vadība

Vadība no ārēja displeja

Vadība ar ārēju tastatūru un peli

Jūs varat izmantot bezvadu tastatūru/peli. Papildinformāciju skatiet attiecīgās ierīces rokasgrāmatā.



- Jūs varat iestatīt peles kursoru, lai pārslēgtos no ārējā displeja uz mobilās ierīces ekrānu. Atveriet **Iestatījumi**, izvēlieties **Samsung DeX** → **Pele un skārienpaliktnis** un pēc tam izvēlieties slēdzi **Virz. rādītāju uz tālr. ekrānu**, lai to ieslēgtu.
- Varat arī izmantot ārējo tastatūru mobilās ierīces ekrānā.

Mobilās ierīces izmantošana par skārienpaneli

Varat lietot mobilo ierīci kā skārienpaneli.

Mobilās ierīces navigācijas joslā pieskarieties pie . Ja iestatījāt navigācijas joslu izmantot **Pavilkšanas žesti**, atveriet paziņojumu paneli un pieskarieties pie **Tālr. izm. skārienpal. vietā**.



- Ja skārienpanelī veicat dubultpieskārienu pie , varat pārbaudīt skārienpanelī izmantojamus žestus.
- Ja mobilās ierīces ietvaram ir priekšējais pārsegs, atveriet to, lai izmantotu mobilo ierīci kā skārienpaneli. Ja priekšējais pārsegs ir aizvērts, skārienpanelis var nedarboties pareizi.
- Ja mobilās ierīces ekrāns izslēdzas, nospiediet sānu pogu vai veiciet dubultskārienu uz ekrāna, lai ieslēgtu ekrānu.

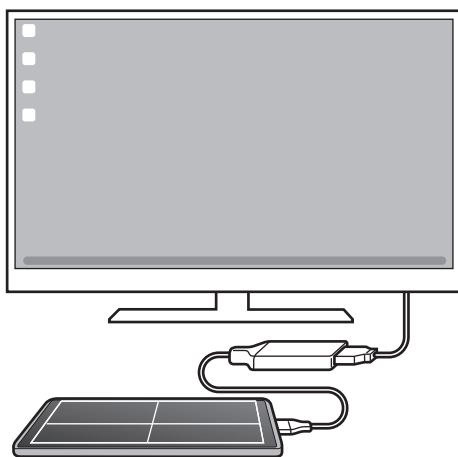

Ekrāna tastatūras lietošana

Kad ievadāt tekstu, lai nosūtītu ziņas, izveidotu piezīmes vai veiktu citas darbības, mobilās ierīces ekrānā automātiski tiek parādīta ekrāna tastatūra, nepievienojot ārējo tastatūru.

Samsung DeX izmantošana

Izmantojiet savas mobilās ierīces funkcijas saskarnes vidē, kas līdzīga datora videi. Jūs varat veikt vairākus darbus uzreiz, vienlaikus palaižot vairākas programmas. Jūs varat arī pārbaudīt mobilās ierīces paziņojumus un statusu.



- Samsung DeX ekrāna izkārtojums var atšķirties atkarībā no pievienotās ierīces.
- Startējot vai izslēdzot Samsung DeX var tikt izslēgtas programmas, kas darbojas.
- Samsung DeX lietošanas laikā dažas programmas vai funkcijas var nebūt pieejamas.
- Lai pielāgotu ekrāna iestatījumus, izmantojiet pievienotā televizora vai monitora displeja iestatījumus.
- Lai nomainītu audio izvadu, pieskarieties statusa joslai, izvēlieties **Multivides izvade** un tad izvēlieties ierīci.

Samsung DeX un mobilās ierīces lietošana vienlaikus

Lietojot Samsung DeX, ārējā displejā un mobilajā ierīcē vienlaicīgi varat izmantot atsevišķas programmas.

Piemēram, skatoties video pievienotajā televizorā vai monitorā, varat tērzēt ar draugiem, izmantojot ziņapmaiņu.

Atveriet programmu pievienotajā televizorā vai monitorā, lai tā darbotos Samsung DeX ekrānā. Pēc tam atveriet otru programmu mobilajā ierīcē.

Samsung DeX ekrāna bloķēšana

Ja, lietojot Samsung DeX, vēlaties bloķēt Samsung DeX ekrānu un mobilās ierīces ekrānu, izvēlieties  → **Bloķēt DeX**.



Samsung DeX izmantošanas laikā, Samsung DeX ekrānu un mobilās ierīces ekrānu nevar bloķēt, nospiežot sānu pogu.

Google apps

Google nodrošina izklaides, sociālo tīklu un biznesa programmas. Jums var būt nepieciešamas Google konts, lai piekļūtu dažām programmām.

Lai iegūtu programmas papildinformāciju, piekļūstiet katras programmas palīdzības izvēlnei.

- **Chrome:** meklēt informāciju un pārlūkot tīmekļa lapas.
- **Gmail:** ļauj sūtīt vai saņemt e-pastu, izmantojot Google Mail pakalpojumu.
- **Maps:** ļauj meklēt savu atrašanās vietu kartē, meklēt vietas pasaules kartē un piekļūt dažādu jums tuvumā esošu vietu atrašanās vietas informācijai.
- **YT Music:** izbaudīt plašo mūzikas un video klāstu, ko nodrošina pakalpojums YouTube Music. Varat arī piekļūt mūzikas kolekcijām, kas glabājas jūsu ierīcē, un atskaņot tās.
- **Google TV:** iegādājieties vai īrējiet video, piemēram, filmas un TV pārraides no **Playveikals**.
- **Disks:** saglabāt savu saturu mākoņkrātuvē, piekļūt tai no jebkuras vietas un koplietot to ar citiem.
- **YouTube:** skatīties vai izveidot video un koplietot tos ar citiem.
- **Fotoattēli:** vienuviet meklēt, pārvaldīt un rediģēt savus fotoattēlus un videoklipus no dažādiem avotiem.
- **Google:** ļauj meklēt vienumus internetā vai jūsu ierīcē.
- **Meet:** ļauj veikt videozvanus, kā arī izveidot video sanāksmes vai pievienojieties tām.
- **Ziņojumi:** sūtiet un saņemiet ziņojumus savā ierīcē vai datorā, un koplietojiet dažādu saturu, piemēram, attēlus un videoklipus.
- **Asistents:** ierīces funkciju izmantošana vai informācijas meklēšana, izmantojot balsi.



Dažas programmas var nebūt pieejamas atkarībā no operatora vai modeļa.

Iestatījumi

Ievads

Pielāgot ierīces iestatījumus.

Programmu sarakstā pieskarieties pie **Iestatījumi**. Varat arī atvērt paziņojumu paneli un pieskarieties pie .

Lai meklētu iestatījumus, ievadot atslēgvārdus, pieskarieties . Iestatījumu varat meklēt, arī atlasot atzīmi sadaļā **Ieteikumi**.

Samsung account

Pierakstieties ar savu Samsung kontu un pārvaldiet to.

Iestatījumu ekrānā pieskarieties **Samsung account**.

Savienojumi

Iespējas

Mainiet iestatījumus dažādiem savienojumiem, piemēram, Wi-Fi funkcijai un Bluetooth.

Iestatījumu ekrānā pieskarieties **Savienojumi**.

- **Wi-Fi:** ieslēdziet Wi-Fi funkciju, lai izveidotu savienojumu ar Wi-Fi tīklu un piekļūtu internetam vai citām tīkla ierīcēm. Plašāku informāciju skatiet sadaļā [Wi-Fi](#).
- **Bluetooth:** izmantojiet Bluetooth, lai apmainītos ar datiem vai multivides failiem ar citām ierīcēm, kurās ir iespējota Bluetooth funkcija. Plašāku informāciju skatiet sadaļā [Bluetooth](#).
- **NFC un bezkontakta maksājumi:** lasiet tuva darbības lauka sakaru (NFC) atzīmes, kurās ir ietverta informācija par produktiem. Lejupielādējot nepieciešamās programmas, varat arī izmantot šo funkciju, lai veiktu maksājumus un iegādātos transporta vai pasākumu biļetes. Plašāku informāciju skatiet sadaļā [NFC un bezkontakta maksājumi](#).

- **Ultra platjosla (UWB):** ieslēdziet UWB funkciju.
- **Lidmašīnas režīms:** iestatiet ierīci izslēgt visas bezvadu funkcijas ierīcē. Iespējams lietot tikai ar tīklu nesaistītus pakalpojumus.
 - ⚠ Ievērojiet aviokompānijas paredzētos noteikumus un lidmašīnas apkalpojošā personāla norādījumus. Gadījumos, kad ir atļauts izmantot ierīci, vienmēr lietojiet to lidojuma režīmā.
- **SIM pārvaldnieks:** aktivizējiet savas SIM vai USIM kartes un pielāgojiet SIM kartes iestatījumus. Plašāku informāciju skatiet sadaļā [SIM pārvaldnieks](#).
- **Mobilie tīkli:** konfigurējiet sava mobilā tīkla iestatījumus.
- **Datu lietošana:** sekojiet savam datu lietojuma apjomam un pielāgojiet ierobežojumu iestatījumus. Iestatiet ierīci automātiski atspējot mobilo datu savienojumu, ja izmantoto mobilo datu apjoms sasniedz jūsu noteikto robežlielumu.

Varat ieslēgt datu taupīšanas funkciju, lai neļautu programmām, kas darbojas fonā, nosūtīt vai saņemt datus. Plašāku informāciju skatiet sadaļā [Datu taupīšana](#).

Varat arī iestatīt, lai programmas izmantotu tikai Wi-Fi vai mobilos datus, vai arī abus. Plašāku informāciju skatiet sadaļā [Atļautie tīkli programmām](#).

- **Mobilais tīklājs un piesaiste:** izmantojiet tālruni kā mobilo tīklāju, lai koplietotu tālruņa mobilo datu savienojumu ar citām ierīcēm. Lai iegūtu plašāku informāciju par mobilo tīklāju, skatiet sadaļu [Mobilais tīklājs](#).



Jums var tikt piemērota papildu maksa, ja izmantosit šo funkciju.

- **Citi savienojuma iestatījumi:** pielāgojiet iestatījumus citu funkciju vadīšanai. Plašāku informāciju skatiet sadaļā [Citi savienojuma iestatījumi](#).



Šī funkcija var nebūt pieejama atkarībā no modeļa.

Wi-Fi

Ieslēdziet Wi-Fi funkciju, lai izveidotu savienojumu ar Wi-Fi tīklu un piekļūtu internetam vai citām tīkla ierīcēm.

Savienojuma ar Wi-Fi tīklu izveide

- 1 Iestatījumu ekrānā pieskarieties pie **Savienojumi** → **Wi-Fi** un pieskarieties slēdzim, lai to ieslēgtu.
- 2 Izvēlieties tīklu no Wi-Fi tīklu saraksta.
Tīkliem ar bloķēšanas ikonu ir nepieciešama parole.



- Kad ierīce izveido savienojumu ar Wi-Fi tīklu, tā atkārtoti izveidos savienojumu ar šo tīklu ikreiz, kad tas būs pieejams, neprasot paroli. Lai novērstu automātisku ierīces savienošanos ar tīklu, pieskarieties pie  blakus tīklam un pieskarieties slēdzim **Automātiski atkārtoti izveidot savienojumu**, lai to izslēgtu.
- Ja nevarat izveidot savienojumu ar Wi-Fi tīklu, restartējiet ierīces Wi-Fi funkciju vai bezvadu maršrutētāju.

Wi-Fi tīkla kvalitātes informācijas pārbaude

Pārbaudiet informāciju par Wi-Fi tīkla kvalitāti, piemēram, par ātrumu un stabilitāti.

Iestatījumu ekrānā pieskarieties pie **Savienojumi** → **Wi-Fi** un pieskarieties slēdzim, lai to ieslēgtu. Informācija par tīkla kvalitāti parādīsies zem Wi-Fi tīkliem. Ja tā netiek parādīta, pieskarieties pie  → **Intelligent Wi-Fi** un pieskarieties slēdzim **Rādīt inf. par tīkla kvalitāti**, lai to ieslēgtu.



Kvalitātes informācija var neparādīties atkarībā no Wi-Fi tīkla.

Wi-Fi tīkla parolu koplietošana

Ja veicat pieprasījumu personai, kura ir savienojusies ar drošu Wi-Fi tīklu, lai dalītos ar tīkla paroli, varat savienoties ar tīklu, neievadot paroli. Šī funkcija ir pieejama ierīcēm, kas savā starpā ir savienotas, turklāt otras ierīces ekrānam ir jābūt ieslēgtam.

- 1 Iestatījumu ekrānā pieskarieties pie **Savienojumi** → **Wi-Fi** un pieskarieties slēdzim, lai to ieslēgtu.
- 2 Izvēlieties tīklu no Wi-Fi tīklu saraksta.
- 3 Pieskarieties pie **Pieprasīt paroli**.
- 4 Pieņemiet koplietošanas pieprasījumu otrā ierīcē.
Wi-Fi parole tiek ievadīta jūsu ierīcē, un tā ir savienota ar tīklu.

Wi-Fi Direct

Wi-Fi Direct savieno ierīces tiešā veidā, izmantojot Wi-Fi tīklu, bez vajadzības izmantot piekļuves punktu.

- 1 Iestatījumu ekrānā pieskarieties pie **Savienojumi** → **Wi-Fi** un pieskarieties slēdzim, lai to ieslēgtu.
- 2 Pieskarieties pie  → **Wi-Fi Direct**.
Tiek uzrādītas atrastās ierīces.
Ja ierīce, ar kuru vēlaties savienoties, nav sarakstā, pieprasiet, lai ierīce ieslēdz tās Wi-Fi Direct funkciju.
- 3 Izvēlieties ierīci, ar ko izveidot savienojumu.
Ierīces tiek savienotas, kad otra ierīce pieņem Wi-Fi Direct savienojuma pieprasījumu.
Lai pārtrauktu ierīces savienojumu, izvēlieties sarakstā ierīci, kuru vēlaties atvienot.



Bluetooth

Izmantojiet Bluetooth, lai apmainītos ar datiem vai multivides failiem ar citām ierīcēm, kurās ir iespējots Bluetooth.

Bluetooth lietošanas piesardzības pasākumi

- Samsung neuzņemas atbildību par to datu zaudējumu, pārtveršanu vai ļaunprātīgu izmantošanu, kas nosūtīti vai saņemti, izmantojot Bluetooth.
- Vienmēr pārliedzieties, vai jūs koplietojat un saņemat datus no uzticamām un atbilstoši aizsargātām ierīcēm. Ja starp ierīcēm ir šķēršļi, darbības attālums var samazināties.
- Atsevišķas ierīces, it īpaši tās, ko nav pārbaudījis vai apstiprinājis Bluetooth SIG, var nebūt saderīgas ar jūsu ierīci.
- Bluetooth funkciju nedrīkst lietot nelegāliem mērķiem (piemēram, lai izveidotu failu pirātiskas kopijas vai nelegāli noklausītos sarunas komerciāliem mērķiem). Samsung neuzņemas atbildību par Bluetooth funkcijas nelegālas izmantošanas rezultātā radītajiem zaudējumiem.

Savienošana pārī ar citām Bluetooth ierīcēm

- 1 Iestatījumu ekrānā pieskarieties pie **Savienojumi** → **Bluetooth** un pieskarieties slēdzim, lai to ieslēgtu.
Tiks uzrādītas atrastās ierīces.
 - 2 Izvēlieties ierīci, ar ko savienot pārī.
Ja ierīce, kuru vēlaties savienot pārī, nav sarakstā, iestatiet, lai ierīce pārslēdzas Bluetooth pāra savienojuma izveides režīmā. Skatiet otras ierīces lietotāja rokasgrāmatu.
-  Kad Bluetooth iestatījumu ekrāns ir atvērts, jūsu tālrunis ir redzams citām ierīcēm.
- 3 Lai apstiprinātu, pieņemiet Bluetooth savienojuma pieprasījumu savā tālrunī.
Ierīces tiks savienotas, kad otra ierīce pieņems Bluetooth savienojuma pieprasījumu.
Lai atvienotu ierīces no pāra, pieskarieties  blakus ierīces nosaukumam, ko vēlaties no pāra atvienot, un pieskarieties **Nesavienot pārī**.

Datu sūtīšana un saņemšana

Daudzas programmas atbalsta datu pārsūtīšanu, izmantojot Bluetooth. Jūs varat koplietot datus, piemēram, kontaktinformāciju vai multivides failus, ar citām Bluetooth ierīcēm. Sekojošās darbības ir piemērs attēla nosūtīšanai uz citu ierīci.

- 1 Atveriet programmu **Galerija** un izvēlieties attēlu.
- 2 Pieskarieties  → **Bluetooth** un izvēlieties ierīci, uz kuru pārsūtīt attēlu.
Ja ierīce, ar kuru vēlaties savienot pārī, nav sarakstā, pieprasiet, lai ierīce ieslēdz tās redzamības iespēju.
- 3 Pieņemiet Bluetooth savienojuma pieprasījumu otrā ierīcē.

NFC un bezkontakta maksājumi

Varat izmantot ierīci, lai lasītu tuva darbības lauka sakaru (NFC) atzīmes, kurās ir ietverta informācija par produktiem. Lejupielādējot nepieciešamās programmas, varat arī izmantot šo funkciju, lai veiktu maksājumus un iegādātos transporta vai pasākumu biļetes.

 Ierīcē ir iebūvēta NFC antena. Uzmanīgi rīkojaties ar ierīci, lai nesabojātu NFC antenu.

Informācijas nolasīšana no NFC birkām

Izmantojiet NFC funkciju, lai nolasītu informāciju par produktu no NFC birkām.

- 1 Iestatījumu ekrānā pieskarieties pie **Savienojumi** un pēc tam pieskarieties slēdzim **NFC un bezkontakta maksājumi**, lai to ieslēgtu.
- 2 Novietojiet NFC antenas zonu ierīces aizmugurē, blakus NFC birkai.
Parādās no atzīmes iegūtā informācija.

 Pārliedzinieties, vai ierīces ekrāns ir ieslēgts un atbloķēts. Pretējā gadījumā ierīce nelasīs NFC birkas un nesaņems datus.

Maksāšana, izmantojot NFC funkciju

Lai NFC funkciju varētu izmantot maksājumu veikšanai, Jums ir jāreģistrējas mobilo maksājumu pakalpojumam. Lai reģistrētos vai iegūtu vairāk informācijas par pakalpojumu, sazinieties ar savu pakalpojumu sniedzēju.

- 1 Iestatījumu ekrānā pieskarieties pie **Savienojumi** un pēc tam pieskarieties slēdzim **NFC un bezkontakta maksājumi**, lai to ieslēgtu.
- 2 Pieskarieties ar NFC antenas zonu, kas atrodas ierīces aizmugurē, pie NFC karšu lasītāja.

Lai iestatītu noklusējuma maksāšanas programmu, atveriet iestatījumu ekrānu un pieskarieties pie **Savienojumi** → **NFC un bezkontakta maksājumi** → **Bezkontakta maksājumi** → **Maksājums** un pēc tam izvēlieties programmu.

-  • Maksājumu pakalpojumu sarakstā var nebūt iekļautas visas pieejamās maksas programmas.
- Ja atjaunināsiet maksājumu programmu vai instalēsiet jaunu, maksājumu pakalpojumi, kurus izmantojāt iepriekš, var nedarboties pareizi. Šādā gadījumā iestatījumu ekrānā pieskarieties pie **Savienojumi** → **NFC un bezkontakta maksājumi** → **Bezkontakta maksājumi** → **Maksājums** vai **Citi** un pēc tam atjauninātās vai jaunās instalētās programmas vietā izvēlieties citu programmu. Vai atceliet izvēlētās programmas atlasi.

Datu taupīšana

Samaziniet datu lietojumu, neļaujot programmām, kas darbojas fonā, nosūtīt vai saņemt datus.

Iestatījumu ekrānā pieskarieties pie **Savienojumi** → **Datu lietošana** → **Datu taupīšana** un pieskarieties slēdzim, lai to ieslēgtu.

Ja datu taupīšanas funkcija ir ieslēgta, ikona  tiek parādīta statusa joslā.

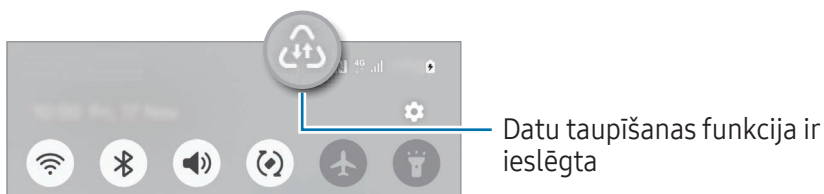

 Lai izvēlētos programmas, kurām datu lietojums nav ierobežots, pieskarieties pie **Progr., kas var lietot datus** un izvēlieties programmas.

Atļautie tīkli programmām

Iestatiet, lai programmas izmantotu tikai Wi-Fi vai mobilos datus, vai arī abus.

Piemēram, var iestatīt, lai ierīce izmanto mobilos datus programmām, kurām vēlaties saglabāt drošību, vai straumēšanas programmām, kas var tikt atvienotas. Arī gadījumā, ja neizslēdzat Wi-Fi funkciju, šīs programmas tiks atvērtas, izmantojot mobilos datus.

Iestatījumu ekrānā pieskarieties pie **Savienojumi** → **Datu lietošana** → **Atļautie tīkli programmām**. Programmu sarakstā pieskarieties vajadzīgajai programmai un izvēlieties tīkla opciju.

 Jums var tikt piemērota papildu maksa, ja izmantosit šo funkciju.

Mobilais tīklājs

Izmantojiet savu tālruni kā mobilo tīklāju, lai koplietotu sava tālruņa mobilo datu savienojumu ar citām ierīcēm.

1 Iestatījumu ekrānā pieskarieties pie **Savienojumi** → **Mobilais tīklājs un piesaiste** → **Mobilais tīklājs**.

2 Pieskarieties slēdzim, lai to ieslēgtu.

Varat mainīt tīkla nosaukumu, paroli un daudz ko citu.

Statusa joslā parādās ikona .

3 Otrās ierīces ekrānā meklējiet un izvēlieties savu tālruni no Wi-Fi tīklu saraksta.

Vai arī mobilā tīklāja ekrānā pieskarieties pie **QR kods** un noskenējiet QR kodu ar otru ierīci.



- Ja mobilais tīklājs nav atrasts, savā tālrunī iestatiet **Josla** uz **2.4 GHz**, pieskarieties pie **Papildu**, un tad pieskarieties slēdzim **Paslēpts tīkls**, lai to izslēgtu.
- Ieslēdzot funkciju **Automātiskais tīklājs**, varat koplietot sava tālruņa mobilo datu savienojumu ar citām ierīcēm, kas pierakstītas jūsu Samsung kontā.

Citi savienojuma iestatījumi

Pielāgojiet iestatījumus citu savienojuma funkciju vadīšanai.

Iestatījumu ekrānā pieskarieties **Savienojumi** → **Citi savienojuma iestatījumi**.

- **Tuvumā esošo ierīču meklēšana:** iestatiet tālruni meklēt tuvumā esošas ierīces savienojuma izveidei.
- **Drukāšana:** konfigurējiet ierīcē instalēto printeru spraudņu iestatījumus. Lai drukātu failus, jūs varat meklēt pieejamos printerus vai pievienot tos manuāli. Plašāku informāciju skatiet sadaļā [Drukāšana](#).
- **VPN:** iestatiet ierīcē virtuālos privātos tīklus (VPN), lai izveidotu savienojumu ar skolas vai uzņēmuma privāto tīklu.
- **Privātā DNS:** iestatiet, lai ierīce izmantotu privāto DNS, kas sniedz lielāku drošību.
- **Ethernet:** pievienojot Ethernet adapteri, varat izveidot pieslēgumu tīklam ar vadu un konfigurēt tīkla iestatījumus.
- **Atjaunināt sistēmas konfigurāciju:** atļaujiet automātiski veikt konfigurācijas izmaiņas, lai nodrošinātu, ka atbilstoši darbojas tīkla savienojuma izveides funkcijas.

Drukāšana



Konfigurēt ierīcē instalēto printeru spraudņu iestatījumus. Varat savienot ierīci ar printeri, izmantojot Wi-Fi vai Wi-Fi Direct, un drukāt attēlus vai dokumentus.

 Daži printeri var nebūt saderīgi ar šo ierīci.

Printeru spraudņu pievienošana

Pievienojiet printeru spraudņus, printeriem, kurus jūs vēlaties savienot ar ierīci.

- 1 Iestatījumu ekrānā pieskarieties pie **Savienojumi** → **Citi savienojuma iestatījumi** → **Drukāšana** → **Lejupielādēt spraudni**.
- 2 Izvēlieties printera spraudni un instalējiet to.
- 3 Atlasiet instalētā printera spraudni.
Ierīce automātiski meklē printerus, kas savienoti ar to pašu Wi-Fi tīklu, ar kuru savienota jūsu ierīce.
- 4 Izvēlieties pievienojamo printeri.

 Lai manuāli pievienotu printerus, pieskarieties  → **Pievienot printeri**.

Satura drukāšana

Piekļūstot saturam, piemēram, attēliem vai dokumentiem, atveriet iespēju sarakstu, pieskarieties pie **Drukāt** →  → **Visi printeri...** un pēc tam izvēlieties printeri.

 Drukāšanas metodes var atšķirties atkarībā no satura veida.

Pievienotās ierīces

Mainiet ierīču savienojumu iestatījumus.

Iestatījumu ekrānā pieskarieties pie **Pievienotās ierīces**.

- **Ātrā kopīgošana:** mainiet ātrās kopīgošanas iestatījumus. Plašāku informāciju skatiet sadaļā [Ātrā kopīgošana](#).
- **Music Share:** mainiet mūzikas ierakstu kopīgošanas iestatījumus. Plašāku informāciju skatiet sadaļā [Music Share](#).
- **Automātiski pārslēgt ieausus:** iestatiet Galaxy Buds pārslēgties no citas ierīces uz jūsu tālruni, kad zvanāt vai atbildat uz zvanu, atskaņojat multividi vai veicat citas darbības. Šo funkciju var izmantot tikai tad, kad otrā ierīcē esat pierakstījies tajā pašā Samsung kontā un valkājat Galaxy Buds.
- **Zvani un ziņas citās ierīcēs:** savienojiet planšetdatoru un tālruni, lai planšetdatorā ar tālruņa numuru izmantotu zvanīšanas un ziņojumapmaiņas funkcijas. Jums planšetdatorā un tālrunī ir jāpierakstās ar to pašu Samsung kontu. Dažas zvanīšanas un ziņojumapmaiņas funkcijas var nebūt pieejamas.
- **Turpināt lietot programmas citās ierīcēs:** izmantojiet tālruņa programmas arī citās ierīcēs, kurās pierakstījāties savā Samsung kontā.
- **Kameras koplietošana:** izmantojiet tālruņa kameru kā tīmekļa kameru tuvumā esošam planšetdatoram vai Galaxy Book. Lai izmantotu šo funkciju, abās ierīcēs ir jāpierakstās vienā Samsung kontā un jābūt ieslēgtam Wi-Fi, Bluetooth un kameras koplietošanas funkcijai.
- **Saite uz Windows:** piekļūstiet un izmantojiet mobilās ierīces datiem, piemēram, programmām vai attēliem, datorā, kuram ir Windows. Plašāku informāciju skatiet sadaļā [Saite uz Windows](#).
- **Vairāku ierīču vad.:** izmantojiet tālrunī peli un tastatūru, kas savienotas ar Samsung datoru, kurš atbalsta šo funkciju.
- **Samsung DeX:** izmantojiet mobilās ierīces funkcijas saskarnes vidē, kas līdzīga datora videi. Plašāku informāciju skatiet sadaļā [Samsung DeX](#).
- **Smart View:** skatiet tālrunī redzamo saturu uz liela ekrāna, pievienojot tālruni televizoram vai monitoram ar aktivizētu ekrāna spoguļošanas funkciju. Plašāku informāciju skatiet sadaļā [Smart View](#).
- **Galaxy Wearable:** savienojot tālruni ar valkājamo ierīci, varat pielāgot valkājamās ierīces iestatījumus un programmas. Plašāku informāciju skatiet sadaļā [Galaxy Wearable](#).

- **SmartThings:** vadiet un pārvaldiet viedierīces un lietu interneta (IoT) izstrādājumus. Plašāku informāciju skatiet sadaļā [SmartThings](#).
- **Android Auto:** savienojiet savu ierīci ar transportlīdzekli un vadiet dažas savas ierīces funkcijas transportlīdzekļa ekrānā.

Režīmi un rutīnas

Ievads

Izvēlieties režīmu, pamatojoties uz pašreizējo aktivitāti vai atrašanās vietu, vai pievienojot savus atkārtotas lietošanas modeļus kā rutīnas un izmantojiet savu ierīci ērtāk.

Iestatījumu ekrānā pieskarities pie **Režīmi un rutīnas**.

Režīmu izmantošana

Režīmu pievienošana

- 1 Iestatījumu ekrānā pieskarities pie **Režīmi un rutīnas** → **Režīmi**.
- 2 Izvēlieties vēlamo režīmu vai pieskarities pie **Pievienojiet režīmu**, lai pievienotu savus režīmus.

Režīmu palaišana

Režīmi darbojas automātiski, kad izpildās to nosacījumi. Varat tos palaist arī manuāli, pieskaroties pie pogas, kad vien vēlaties.

Lai režīmus palaistu manuāli, izvēlieties vēlamo režīmu un pieskarities pie **Izslēgt**.

Lai izslēgtu palaistu režīmu, pieskarities pie režīma un pieskarities pie **Izslēgt**.

Rutīnu lietošana

Rutīnu pievienošana

- 1 Iestatījumu ekrānā pieskarieties pie **Režīmi un rutīnas** → **Rutīnas**.
- 2 Pieskarieties pie  un izvēlieties vēlamu rutīnu vai pieskarieties pie **+**, lai pievienotu savas rutīnas.
Ja vēlaties iestatīt rutīnas darbību manuālā režīmā, pieskarieties pie **Sākt manuāli**. Šī iespēja parādīsies tikai tad, ja netiks iestatīts neviens darba nosacījums.

Rutīnu palaišana

Automātiskās rutīnas darbojas automātiski, kad izpildās to nosacījumi. Rutīnas, kurām iestatāt darbības nosacījumu **Sākt manuāli**, varat palaist manuāli, jebkurā brīdī nospiežot šo pogu.

Lai rutīnas palaistu manuāli, pieskarieties pie  blakus rutīnai, kuru vēlaties palaist. Ja vēlaties izmantot logrīku, sadaļā **Manuālās rutīnas** pieskarieties rutīnprogrammai un pieskarieties pie **Vēl** → **Iestatīt kā logrīku** → **Pievienot**. Rutīnprogramma tiks pievienota kā logrīks sākuma ekrānam, un varēs palaist rutīnprogrammu, pieskaroties logrīkam.

Lai apturētu palaistas rutīnas, pieskarieties pie rutīnas sadaļā **Darbojas** un pieskarieties pie **Beigt**.

Skaņas un vibrācija

Iespējas

Mainiet iestatījumus dažādām ierīces skaņām.

Iestatījumu ekrānā pieskarieties **Skaņas un vibrācija**.

- **Skaņa / Vibrēt / Bez skaņas**: iestatiet ierīci izmantot skaņas režīmu, vibrācijas režīmu vai klusuma režīmu.
- **Vibrēt zvana laikā**: iestatiet ierīci vibrēt un atskaņot signālu ienākošajiem zvaniem.
- **Īslaicīgi izslēgt skaņu**: iestatiet ierīci izmantot kluso režīmu noteiktu laiku.
- **Zvana signāls**: mainiet zvana signālu.

- **Paziņojuma skaņa:** mainiet paziņojuma skaņu.
- **Sistēmas skaņa:** mainiet skaņu, kas tiek izmantota noteiktām darbībām, piemēram ierīces uzlādei.
- **Skaļums:** regulējiet ierīces skaļuma līmeni.
- **Zvana vibrācija:** mainiet zvana vibrācijas iestatījumus.
- **Paziņojuma vibrācija:** mainiet paziņojuma vibrācijas iestatījumus.
- **Sistēmas vibrācija:** izvēlieties darbības vibrācijas atgriezeniskās saites saņemšanai un vibrācijas intensitātes pielāgošanai.
- **Vibrācijas intensitāte:** noregulējiet vibrozvana stiprumu.
- **Skaņas kvalit. un efekti:** iestatiet skaņas kvalitāti un efektus. Plašāku informāciju skatiet sadaļā [Skaņas kvalit. un efekti](#).
- **Atsevišķa programmas skaņa:** iestatiet ierīci atskaņot multivides skaņu no konkrētām programmām atsevišķi citā audio ierīcē. Plašāku informāciju skatiet sadaļā [Atsevišķa programmas skaņa](#).

 Šī funkcija var nebūt pieejama atkarībā no modeļa.

Skaņas kvalit. un efekti

Iestatiet skaņas kvalitāti un efektus.

Iestatījumu ekrānā pieskarieties pie **Skaņas un vibrācija** → **Skaņas kvalit. un efekti**.

- **Dolby Atmos:** izvēlieties telpiskas skaņas režīmu, kas optimizēts dažādu veidu audio, piemēram, filmas, mūzika un balss. Izmantojot Dolby Atmos, varēsiet dzirdēt mainīgas skaņas, kas plūst ap jums.
- **Dolby Atmos spēlēm:** spēlējot spēles, izbaudiet Dolby Atmos skaņu, kas ir optimizēta spēlēm.
- **Ekvalaizers:** izvēlieties kādu no iespējam konkrētam mūzikas žanram un izbaudiet optimizēto skaņu.
- **UHQ uzlabotājs:** uzlabojiet mūzikas un videofailu skaņas izšķirtspēju, kad izmantojat austiņas ar vadu.
- **Adapt sound:** iestatiet sev piemērotāko skaņu.

 Atkarībā no modeļa, lai izmantotu dažas funkcijas, nepieciešams pievienot austiņas.

Atsevišķa programmas skaņa

Iestatiet ierīci atskaņot konkrētas programmas multivides skaņu pievienotajā Bluetooth skaļrunī vai austiņās.

Piemēram, varat klausīties navigācijas programmas norādījumus ierīces skaļrunī, vienlaikus klausoties mūzikas programmas atskaņotos skaņdarbus transportlīdzekļa Bluetooth skaļrunī.

- 1 Iestatījumu ekrānā pieskarieties pie **Skaņas un vibrācija** → **Atsevišķa programmas skaņa** un pieskarieties slēdzim, lai to ieslēgtu.
- 2 Atlasiet, kurai programmai ir jāatskaņo multivides saturs, un pieskarieties pogai Atpakaļ (<).
- 3 Atlasiet ierīci, lai atskaņotu atlasītās programmas multivides skaņu.

Paziņojumi

Mainiet paziņojumu iestatījumus.

Iestatījumu ekrānā, pieskarieties **Paziņojumi**.

- **Programmas paziņojumi:** izvēlieties programmas, no kurām vēlaties saņemt paziņojumus.
- **Kārtot paziņojumus:** atlasiet paziņojumu kārtošanas metodi.
- **Bloķēšanas ekrāna paziņojumi:** iestatiet, kā bloķētā ekrānā parādīt paziņojumus.
- **Paziņojumu uzniršanas stils:** izvēlieties paziņojuma uzniršanas veidu un nomainiet iestatījumus.
- **Netraucēt:** iestatiet ierīci, lai izslēgtu visas skaņas, izņemot atļautajiem izņēmumiem.
- **Papildu iestatījumi:** konfigurējiet paziņojumu papildu iestatījumus.

Displejs

Iespējas

Mainiet displeja un sākuma ekrāna iestatījumus.

Iestatījumu ekrānā pieskarieties **Displejs**.

- **Gaišs/Tumšs:** ieslēdziet vai izslēdziet tumšo režīmu.
- **Tumšā režīma iestatījumi:** ja lietojat ierīci naktī vai tumšā vidē, samaziniet slodzi acīm, izmantojot tumšo dizainu. Jūs varat izveidot plānu, atbilstoši kuram aktivizēt tumšo režīmu.
 Dažās programmās tumšā tēma var nebūt pieejama.
- **Spilgtums:** pielāgojiet ekrāna spilgtumu.
- **Pielāgojamais spilgtums:** iestatiet ierīci atcerēties jūsu spilgtuma iestatījumus un lietot tos automātiski līdzīgos apgaismojuma apstākļos.
- **Papildu spilgtums:** iestatiet displejā spilgtumu, kas pārsniedz maksimālo spilgtumu. Šī funkcija ir pieejama tikai tad, ja ir izslēgta funkcija **Pielāgojamais spilgtums**.
- **Kustības vienmērīgums:** mainiet ekrāna atsvaidzināšanas līmeni. Ja iestatīts augsts atsvaidzināšanas līmenis, ekrāna ritināšana būs vienmērīgāka. Plašāku informāciju skatiet sadaļā [Kustības vienmērīgums](#).
- **Aizsardzība acu komfortam:** maziniet slodzi acīm, samazinot ekrāna izstaroto zilās gaismas apjomu. Jūs varat izveidot plānu, atbilstoši kuram aktivizēt šo funkciju.
- **Adaptīvais krāsu tonis:** pielāgo krāsas un baltā balansu, pamatojoties uz apkārtējā apgaismojuma apstākļiem, lai krāsas dažādās vidēs izskatītos dabiskākas.
- **Ekrāna režīms:** mainiet ekrāna režīmu, pielāgojot displeja krāsas un kontrastu. Plašāku informāciju skatiet sadaļā [Ekrāna režīma maiņa vai displeja krāsas regulēšana](#).
- **Fonta lielums un stils:** mainiet fonta izmēru un stilu.
- **Ekrāna tālummaiņa:** padariet ekrānā redzamos vienumus lielākus vai mazākus.
- **Ekrāna izšķirtspēja:** mainiet ekrāna izšķirtspēju. Augstāka izšķirtspēja padara displeja attēlu reālistiskāku, taču tas palielina arī akumulatora enerģijas patēriņu. Dažas konkrētajā brīdī darbībā esošas programmas var tikt aizvērtas brīdī, kad mainīsiet izšķirtspēju.

- **Pilnekrāna programmas:** izvēlieties programmas, kuras vēlaties izmantot, piemērojot pilnekrāna proporcijas.
- **Kameras izgriezums:** iestatiet ierīci slēpt priekšējo kameru no ekrāna.
- **Ekrāna taimauts:** iestatiet, pēc cik ilga laika ierīcei jāizslēdz displeja apgaismojums.
- **Vienkāršais režīms:** ieslēdziet vienkāršo režīmu, lai sākuma ekrānā parādītu lielākas ikonas un izmantotu vienkāršāku izkārtojumu.
- **Edge paneļi:** mainiet Edge ekrāna iestatījumus.
- **Navigācijas josla:** mainiet navigācijas joslas iestatījumus. Plašāku informāciju skatiet sadaļā [Navigācijas josla \(izvēles pogas\)](#).
- **Aizsardzība pret nejaušiem pieskārieniem:** iestatiet ierīci, lai ekrāns neuztvertu skārienievadi, ierīcei atrodoties tumšās vietās, piemēram, kabatā vai somā.
- **Skārienjutība:** palieliniet ekrāna skārienjutību, izmantojot ekrāna aizsargus.
- **Uzlādes informācijas rādīšana:** iestatiet ierīci rādīt tādu uzlādes informāciju kā akumulatora uzlādes līmeni procentos, kad ekrāns ir izslēgts.
- **Ekrānsaudzētājs:** iestatiet ierīci aktivizēt ekrānsaudzētāju, kad ierīce tiek uzlādēta.



Šī funkcija var nebūt pieejama atkarībā no modeļa.

Kustības vienmērīgums

Atsvaidzināšanas līmenis norāda, cik reižu sekundē tiek atsvaidzināts ekrāns. Izmantojiet augstu atsvaidzināšanas līmeni, lai novērstu ekrāna mirgošanu, pārslēdzoties starp ekrāniem. Ekrāna ritināšana būs vienmērīgāka. Izvēlieties standarta atsvaidzināšanas līmeni, akumulatoru varēsiet izmantot ilgāk.

- 1 Iestatījumu ekrānā pieskarities pie **Displejs** → **Kustības vienmērīgums**.
- 2 Izvēlieties atsvaidzināšanas līmeni.
 - **Adaptīvais:** iegūstiet plūstošas animācijas un ritināšanu, automātiski pielāgojot lielāku ekrāna atsvaidzes intensitāti.
 - **Standarta:** izmantojiet standarta atsvaidzināšanas līmeni ikdienas situācijās, lai ietaupītu akumulatora enerģiju.

Ekrāna režīma maiņa vai displeja krāsas regulēšana

Mainiet ekrāna režīmu vai noregulējiet displeja krāsas atbilstoši savām vēlmēm.

Ekrāna režīma maiņa

Iestatījumu ekrānā pieskarieties pie **Displejs** → **Ekrāna režīms** un izvēlieties režīmu.

- **Dzīvīgs**: optimizē ierīces displeja krāsu diapazonu, piesātinājumu un asumu. Varat arī pielāgot displeja krāsu līdzsvaru, izmantojot krāsu vērtības.
- **Dabisks**: iestata ekrānam dabisko toni.



- Displeja krāsu pielāgošana ir iespējama tikai režīmā **Dzīvīgs**.
- Režīms **Dzīvīgs** var nebūt savietojams ar trešo pušu piedāvātajām programmām.

Pilnekrāna krāsu balansa optimizēšana

Optimizējiet displeja krāsas, pielāgojot krāsu toņus atbilstoši savām vēlmēm.

Iestatījumu ekrānā pieskarieties pie **Displejs** → **Ekrāna režīms** → **Dzīvīgs** un veiciet izmaiņas sadaļas **Baltās krāsas balanss** krāsu regulēšanas joslā.

Pārbīdot krāsu regulēšanas joslu virzienā uz **Vēss**, tiks palielināta zilā krāsas toņa intensitāte. Pārbīdot joslu virzienā uz **Silts**, tiks palielināta sarkanā krāsas toņa intensitāte.

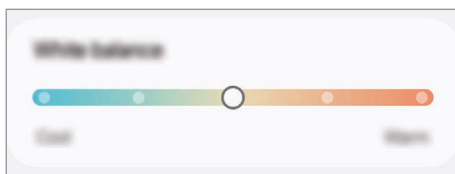

Ekrāna toņa regulēšana, izvēloties krāsu vērtības

Palieliniet vai samaziniet konkrētu krāsu toņu intensitāti, atsevišķi regulējot sarkanās, zaļās vai zilās krāsas toņa vērtības.

- 1 Iestatījumu ekrānā pieskarieties pie **Displejs** → **Ekrāna režīms** → **Dzīvīgs**.
- 2 Pieskarieties pie **Papildu iestatījumi**.
- 3 Noregulējiet **R** (sarkano), **G** (zaļo) vai **B** (zilo) krāsas joslu atbilstoši vēlmēm. Tiks pielāgots ekrāna tonis.

Akumulators

Pārbaudiet atlikušo akumulatora uzlādes līmeni un ierīces lietošanas laiku. Ierīcēs ar zemu akumulatora uzlādes līmeni akumulatora enerģiju iespējams ekonomēt, ieslēdzot enerģijas taupīšanas funkcijas.

Iestatījumu ekrānā pieskarieties pie **Akumulators**.

- **Enerģijas taupīšana:** ieslēdziet enerģijas taupīšanas režīmu, lai palielinātu akumulatora lietošanas laiku.
 - **Lietoējuma fonā ierobežojumi:** ierobežojiet akumulatora lietojumu programmām, kuras neizmantojat bieži.
 - **Akumulatora aizsardzība:** iestatiet apturēt uzlādi, kad akumulators ir pilnībā uzlādēts, vai ierobežojiet maksimālo uzlādes līmeni līdz iepriekš iestatītajam līmenim.
 - **Uzlādes iestatījumi:** konfigurējiet uzlādes iestatījumus.
 - **Enerģijas koplietošana bezvadu režīmā:** izmantojot sava tālruna akumulatoru, varat uzlādēt citas ierīces. Plašāku informāciju skatiet sadaļā [Enerģijas koplietošana bezvadu režīmā](#).
 - **Rādīt akumul. uzlādes līm.:** statusa joslā parāda atlikušo akumulatora procentuālo uzlādes statusu.
 - **Informācija par akumulatoru:** pārbaudiet informāciju par akumulatoru, piemēram, akumulatora kapacitāti.
-  • Atlikušais lietošanas laiks parāda laiku, kas atlicis līdz akumulatora enerģijas izsmelšanai. Atlikušais lietošanas laiks var atšķirties atkarībā no jūsu ierīces iestatījumiem un darbības apstākļiem.
- Jūs, iespējams, nevarēsiet saņemt paziņojumus no dažām programmām, kas izmanto enerģijas taupīšanas režīmu.

Fona attēls un stils

Mainiet fona tapetes iestatījumus sākuma ekrānam un bloķēšanas ekrānam.

Iestatījumu ekrānā pieskarieties pie **Fona attēls un stils**.

Motīvi

Pielietojiet ierīcē dažādus motīvus, lai mainītu sākuma ekrāna, bloķēšanas ekrāna un ikonu vizuālos elementus.

Iestatījumu ekrānā pieskarieties **Motīvi**.

Sākuma ekrāns

Konfigurējiet sākuma ekrāna iestatījumus, piemēram, ekrāna izkārtojumu.

Iestatījumu ekrānā pieskarieties **Sākuma ekrāns**.

Bloķēšanas ekrāns un AOD

Iespējas

Mainiet bloķētā ekrāna un Always On Display iestatījumus.

Iestatījumu ekrānā pieskarieties **Bloķēšanas ekrāns un AOD**.

- **Ekrāna bloķēšanas tips:** mainiet ekrāna bloķēšanas veidu.
- **Paildzinātā atbloķēšana:** iestatiet ierīci atbloķēties, ja tiek noteiktas drošas atrašanās vietas vai ierīces. Plašāku informāciju skatiet sadaļā [Paildzinātā atbloķēšana](#).
- **Drošās bloķēšanas iestatījumi:** mainiet izvēlētās bloķēšanas metodes ekrāna bloķēšanas iestatījumus.
- **Always On Display:** iestatiet ierīci rādīt informāciju, kamēr ekrāns ir izslēgts. Plašāku informāciju skatiet sadaļā [Always On Display](#).
- **Piesk. un turiet, lai rediģētu:** iestatiet ierīci rādīt rediģēšanas iespējas, kad pieskaraties bloķētam ekrānam un to turat.
- **Viesabonēšanas pulkstenis:** mainiet pulksteni, lai viesabonēšanas laikā tas parādītu gan vietējo, gan mājas laika joslu bloķētā ekrānā.
- **Logrīki:** mainiet iestatījumus vienumiem, kas ir redzami, kad pieskaraties pulkstenim bloķētā ekrānā.
- **Par bloķēšanas ekrānu:** pārbaudiet bloķēšanas ekrāna versiju un juridisko informāciju.



- Dažas funkcijas var nebūt pieejamas atkarībā no operatora vai modeļa.
- Pieejamās iespējas var atšķirties atkarībā no izvēlētā ekrāna bloķēšanas veida.

Paidzinātā atbloķēšana

Varat iestatīt ierīci atbloķēties un palikt atbloķētā stāvoklī, ja tiek noteiktas drošas atrašanās vietas vai ierīces.

Piemēram, ja esat iestatījis savas mājas kā drošu atrašanās vietu, tad brīdī, kad pārnākat mājās, jūsu ierīce noteiks šo atrašanās vietu un automātiski atbloķēsies.

Iestatījumu ekrānā pieskarieties pie **Bloķēšanas ekrāns un AOD** → **Paidzinātā atbloķēšana** un pēc tam izpildiet ekrānā redzamos norādījumus, lai pabeigtu iestatīšanu.

-  Šo funkciju būs iespējams izmantot pēc tam, kad iestatīsiet ekrāna bloķēšanas metodi.
- Ja neizmantojat ierīci četras stundas vai brīdī, kad ieslēdzat ierīci, jums ir jāatbloķē ekrāns, izmantojot jūsu iestatīto figūru, PIN kodu vai paroli.

Always On Display

(Informācijas rādīšana, kamēr ekrāns ir izslēgts)

Jūs varat pārbaudīt informāciju, piemēram, pulksteni vai kalendāru, kā arī kontrolēt mūzikas atskaņošanu, kad ekrāns ir izslēgts.

Jūs varat arī apskatīt paziņojumus par jauniem ziņojumiem un neatbildētiem zvaniem.

Lai iestatītu, ka Always On Display parādās tikai iepriekš iestatītajā stāvoklī, iestatījumu ekrānā pieskarieties **Bloķēšanas ekrāns un AOD** → **Always On Display** → **Kad rādīt**, un pēc tam atlasiet vajadzīgo opciju.



-  Always On Display spilgtums var automātiski mainīties atkarībā no apgaismojuma.

Paziņojumu atvēršana Always On Display

Ikreiz, kad saņemat ziņojumu, ziņojumus par neatbildētiem zvaniem vai programmu paziņojumus, Always On Display ir redzamas paziņojumu ikonas. Veiciet dubultskārienu uz paziņojuma ikonas, lai pārbaudītu attiecīgo paziņojumu.

-  Lai pārbaudītu paziņojumus, kad ekrāns ir bloķēts, tas ir jāatbloķē.

Always On Display funkcijas izslēgšana

Atveriet paziņojumu paneli, velciet uz leju un pēc tam pieskarieties pie  (**Always On Display**), lai to izslēgtu. Ja ātro iestatījumu panelī viens  (**Always On Display**) nav pieejams, pieskarieties pie  → **Rediģēt** un aizvelciet pogu, lai to pievienotu.

Vai arī iestatījumu ekrānā pieskarieties pie **Bloķēšanas ekrāns un AOD** un pēc tam pieskarieties slēdzim **Always On Display**, lai to izslēgtu.

Drošība un konfidencialitāte

Iespējas

Pārbaudiet ierīces drošības un privātuma statusu un mainiet iestatījumus.

Iestatījumu ekrānā pieskarieties pie **Drošība un konfidencialitāte**.

- **Bloķēšanas ekrāns:** mainiet bloķēšanas ekrāna iestatījumus.
- **Konta drošība:** mainiet savu kontu iestatījumus.
- **Pazaudētas ierīces aizsardzība:** ieslēdz vai izslēdz funkciju Atrast manu tālruni. Pieklūstiet smarthingsfind.samsung.com, lai izsekotu un kontrolētu savu pazaudēto vai nozagto tālruni. Kā arī varat pārbaudīt ar šo tālruni savienoto valkājamo ierīču atrašanās vietu.
- **Programmu drošība:** skenējiet programmas un gādāriet par ierīces aizsardzību no ļaunprātīgas programmatūras.
- **Atjauninājumi:** pārbaudiet ierīces programmatūras versiju un meklējiet atjauninājumus.
- **Biometrijas dati:** mainiet biometrijas datu iestatījumus. Plašāku informāciju skatiet šeit: [Sejas atpazīšana](#) un [Pirkstu nospiedumu atpazīšana](#).
- **Automātiskā bloķēšana:** saglabājiet savas ierīces drošību, nobloķējot draudošas un citas aizdomīgas darbības.
- **Citi drošības iestatījumi:** konfigurējiet papildu drošības iestatījumus. Plašāku informāciju skatiet šeit [Secure Folder](#), [Drošs Wi-Fi](#), un [Samsung Pass](#).
- **Pēdējo 24 stundu laikā izmantotās atļaujas:** aplūkojiet programmu vai funkciju lietoto atļauju vēsturi.
- **Atļauju pārvaldnieks:** atļaujiet vai neļaujiet programmām piekļūt funkcijām vai datiem jūsu ierīcē.

- **Konfidencial. papildu vadīklas:** uzraugiet piekļuvi funkcijām, piemēram, mikrofonam un starpliktuvei.
- **Citi konfidenc. iestatījumi:** konfigurējiet papildu privātuma iestatījumus.



Dažas funkcijas var nebūt pieejamas atkarībā no operatora vai modeļa.

Sejas atpazīšana

Varat iestatīt ierīci atbloķēt ekrānu, atpazīstot jūsu seju.



- Ja par ekrāna bloķēšanas metodi izmantojat savu seju, to nevarēs lietot ekrāna atbloķēšanai pirmo reizi pēc ierīces ieslēgšanas. Lai izmantotu ierīci, ekrāns jāatbloķē, izmantojot figūru, PIN kodu vai paroli, ko iestatījāt, reģistrējot sejas attēlu. Noteikti neaizmirstiet figūru, PIN kodu vai paroli.
- Ja maināt ekrāna bloķēšanas metodi uz **Vilkst** vai **Nav**, kas nav droša, visi jūsu biometriskie dati tiks izdzēsti.

Sejas atpazīšanas funkcijas izmantošanas norādījumi

Pirms sejas atpazīšanas ierīces atbloķēšanai ievērojiet turpmāk minētos drošības norādījumus.

- Jūsu ierīci var atbloķēt persona vai objekts, kas līdzinās jūsu attēlam.
- Sejas atpazīšanas funkcijas drošības līmenis ir zemāks nekā figūra, PIN kods vai parole.

Labākai sejas atpazīšanai

Izmantojot sejas atpazīšanas funkciju, ņemiet vērā šādus apstākļus:

- pievērsiet uzmanību apstākļiem sejas reģistrēšanas laikā, piemēram, to, vai valkājat brilles, cepuri, masku, bārdi vai lielu daudzumu kosmētikas;
- pārliecinieties, ka atrodaties labi apgaismotā vietā, un ka sejas reģistrēšanas laikā kameras lēca ir tīra;
- lai nodrošinātu labāku atpazīšanas rezultātu, pārliecinieties, ka jūsu attēls nav izplūdis.

Jūsu sejas reģistrēšana

Lai sekmētu sejas reģistrēšanas procesu, reģistrējiet seju iekšstelpās un vietā bez tiešas saules gaismas.

- 1 Iestatījumu ekrānā pieskarieties pie **Drošība un konfidencialitāte** → **Biometrijas dati** → **Sejas atpazīšana**.
- 2 Izlasiet ekrānā redzamos norādījumus un pieskarieties pie **Turpināt**.
- 3 Iestatīt ekrāna bloķēšanas metodi.
- 4 Novietojiet seju, lai tā būtu saskatāma ekrānā redzamajā rāmī.
Kamera skenēs jūsu seju.



- Ja ekrāna atbloķēšana, izmantojot jūsu seju, nedarbojas atbilstoši, pieskarieties pie **Noņemt sejas datus**, lai dzēstu jūsu reģistrēto seju un reģistrētu savu seju no jauna.
- Lai uzlabotu sejas atpazīšanas funkciju, pieskarieties pie **Pievienot citu izskatu, lai uzlabotu atpazīšanu** un pievienojiet citu izskatu.

Ekrāna atbloķēšana ar seju

Tā vietā, lai izmantotu figūru, PIN kodu vai paroli, jūs varat atbloķēt ierīces ekrānu ar sejas atpazīšanas funkciju.

- 1 Iestatījumu ekrānā pieskarieties pie **Drošība un konfidencialitāte** → **Biometrijas dati** → **Sejas atpazīšana**.
- 2 Atbloķējiet ekrānu, izmantojot iepriekš iestatīto ekrāna bloķēšanas metodi.
- 3 Pieskarieties slēdzim **Sejas atbloķēšana**, lai to ieslēgtu.
- 4 Kamēr ir redzams bloķētais ekrāns, skatieties tieši uz ekrānu.
Ja jūsu seja ir atpazīta, varat atbloķēt ekrānu, neizmantojot nekādas papildu atbloķēšanas metodes.
Ja jūsu seja netiek atpazīta, izmantojiet iepriekš iestatīto ekrāna atbloķēšanas metodi.

Reģistrēto sejas datu dzēšana

Reģistrētos sejas datus ir iespējams arī izdzēst.

- 1 Iestatījumu ekrānā pieskarieties pie **Drošība un konfidencialitāte** → **Biometrijas dati** → **Sejas atpazīšana**.
- 2 Atbloķējiet ekrānu, izmantojot iepriekš iestatīto ekrāna bloķēšanas metodi.
- 3 Pieskarieties pie **Noņemt sejas datus** → **Noņemt**.
Kad reģistrētā seja izdzēsta, tiks izslēgtas arī visas saistītās funkcijas.

Pirkstu nospiedumu atpazīšana

Pirkstu nospiedumu atpazīšanas funkcijas darbībai nepieciešams reģistrēt jūsu pirkstu nospiedumu informāciju un saglabāt to ierīcē.



- Šī funkcija var nebūt pieejama atkarībā no operatora vai modeļa.
- Pirksta nospiedumu atpazīšanas funkcija izmanto katra pirksta nospieduma unikālās iezīmes, lai uzlabotu jūsu ierīces drošību. Iespēja, ka pirkstu nospiedumu sensors sajauks divus dažādus pirkstu nospiedumus, ir ļoti neliela. Taču retos gadījumos dažādus pirksta nospiedumus, kas ir ļoti līdzīgi, sensors var atpazīt kā identiskus.
- Biezā aizsargplēve var ietekmēt veikspēju. Ja izmantojat ekrāna aizsargu, pārlicinieties, vai tam ir marķējums, kas norāda par saderību ar ekrāna pirksta nospieduma sensoru. (piemēram, Samsung tirdzniecībā pieejamie ekrāna aizsargi)
- Ja par ekrāna bloķēšanas metodi izmantojat pirksta nospiedumu, to nevarēs lietot ekrāna atbloķēšanai pirmo reizi pēc ierīces ieslēgšanas. Lai izmantotu ierīci, ekrāns jāatbloķē, izmantojot figūru, PIN kodu vai paroli, ko iestatījāt, reģistrējot pirkstu nospiedumu. Noteikti neaizmirstiet figūru, PIN kodu vai paroli.
- Ja jūsu pirksta nospiedums netiek atpazīts, atbloķējiet ierīci, izmantojot figūru, PIN kodu vai paroli, ko iestatījāt, reģistrējot pirksta nospiedumu, un tad vēlreiz reģistrējiet pirksta nospiedumus. Ja figūra, PIN kods vai parole ir aizmirsta, jūs nevarēsiet izmantot ierīci, to neatiestatot. Samsung neuzņemsies atbildību par datu zaudēšanu vai traucējumiem aizmirstu atbloķēšanas kodu dēļ.
- Ja maināt ekrāna bloķēšanas metodi uz **Vilkt** vai **Nav**, kas nav droša, visi jūsu biometriskie dati tiks izdzēsti.

Labākai pirkstu nospiedumu atpazīšanai

Kad ierīcē skenējat savu pirkstu nospiedumus, ievērojiet, ka sekojošie apstākļi var ietekmēt funkcijas veikspēju:

- Ierīce var neatpazīt pirkstu nospiedumus ar grumbām vai rētām.
- Ierīce var neatpazīt mazu vai tievu pirkstu nospiedumus.
- Lai uzlabotu atpazīšanas veikspēju, reģistrējiet to pirkstu nospiedumus, ar kuriem visbiežāk veicat darbības ar ierīci.

- Jūsu ierīcē ir iebūvēts pirkstu nospiedumu atpazīšanas sensors, kas atrodas ekrāna apakšējās malas centrālajā daļā. Nodrošiniet, ka ekrāna aizsargs vai ekrāns pirkstu nospiedumu atpazīšanas sensora zonā nav saskrāpēts vai to nav sabojājuši citi priekšmeti, piemēram, monētas, atslēgas, pildspalvas un kaklarotas.
- Raugieties, lai pirkstu nospiedumu atpazīšanas sensora zona ekrāna apakšējās malas centrālajā daļā un jūsu pirksti būtu tīri un sausi.
- Ja saliecat savu pirkstu vai izmantojat pirksta galu, ierīce var neatpazīt pirkstu nospiedumus. Nospiediet ekrānu tā, lai jūsu pirksta gals nosegtu plašo pirkstu nospiedumu atpazīšanas zonu.

Pirkstu nospiedumu reģistrēšana

Iestatījumu ekrānā pieskarieties pie **Drošība un konfidencialitāte** → **Biometrijas dati** → **Pirkstu nospiedumi** un pēc tam izpildiet ekrānā redzamos norādījumus, lai reģistrētu pirkstu nospiedumu. Pēc reģistrācijas varat pārbaudīt, vai jūsu pirksta nospiedums un tā nosaukums ir reģistrēts, pieskaroties pie **Skatīt piev. pirkstu nospied.**

Ekrāna atbloķēšana ar pirkstu nospiedumiem

Tā vietā, lai izmantotu figūru, PIN kodu vai paroli, jūs varat atbloķēt ierīces ekrānu ar pirksta nospiedumu.

- 1 Iestatījumu ekrānā pieskarieties pie **Drošība un konfidencialitāte** → **Biometrijas dati** → **Pirkstu nospiedumi**.
- 2 Atbloķējiet ekrānu, izmantojot iepriekš iestatīto ekrāna bloķēšanas metodi.
- 3 Pieskarieties slēdzim **Atbloķ. ar pirksta nosp.**, lai to ieslēgtu.
- 4 Bloķētajā ekrānā novietojiet pirkstu uz pirkstu nospiedumu atpazīšanas sensora un skenējiet pirksta nospiedumu.

Pirkstu nospiedumu atpazīšana izslēgta ekrāna laikā

- 1 Iestatījumu ekrānā pieskarieties pie **Drošība un konfidencialitāte** → **Biometrijas dati** → **Pirkstu nospiedumi**.
- 2 Atbloķējiet ekrānu, izmantojot iepriekš iestatīto ekrāna bloķēšanas metodi.
- 3 Pieskarieties slēdzim **Pirksta nospied. vienmēr iesl.**, lai to ieslēgtu.
Ja pieskaraties pie **Rādīt ikonu, kad ekrāns izsl.**, varat mainīt pirkstu nospiedumu atpazīšanas ikonas parādīšanas laiku, vai iestatīt, lai šī ikona netiktu rādīta.

Reģistrēto pirkstu nospiedumu dzēšana

Reģistrētos pirkstu nospiedumus ir iespējams dzēst.



- 1 Iestatījumu ekrānā pieskarieties pie **Drošība un konfidencialitāte** → **Biometrijas dati** → **Pirkstu nospiedumi**.
- 2 Atbloķējiet ekrānu, izmantojot iepriekš iestatīto ekrāna bloķēšanas metodi.
- 3 Atzīmējiet pirkstu nospiedumus, kurus vēlaties dzēst, un pieskarieties pie **Noņemt**.

Secure Folder

Secure Folder aizsargā jūsu privāto saturu un programmas, piemēram, fotoattēlus un kontaktpersonas, no citu piekļuves. Par sava privātā satura un programmu drošību varat gādāt pat tad, kad ierīce ir atbloķēta.

-  Secure Folder ir atsevišķa, aizsargāta krātuves zona. Secure Folder esošos datus nav iespējams pārsūtīt uz citām ierīcēm, izmantojot neapstiprinātus kopīgošanas veidus, piemēram, USB vai Wi-Fi Direct. Mēģinājumi pielāgot operētājsistēmu vai izmainīt programmatūru automātiski radīs Secure Folder bloķēšanu, kā rezultātā tai nevarēs piekļūt. Pirms datu saglabāšanas Secure Folder noteikti dublējiet tos citā drošā vietā.

Secure Folder iestatīšana

- 1 Atveriet **Iestatījumi** un pieskarieties pie **Drošība un konfidencialitāte** → **Citi drošības iestatījumi** → **Secure Folder**.
 - 2 Lai pabeigtu iestatīšanu, izpildiet ekrānā redzamos norādījumus.
Kad tiek parādīts uznirstošais logs, kurā jums tiek prasīts, vai vēlaties atiestatīt Secure Folder bloķēšanas veidu, izmantojot savu Samsung kontu, pieskarieties pie **leslēgt**. Ja aizmirsāt bloķēšanas veidu, varat to atiestatīt, izmantojot savu Samsung kontu. Ja šo funkciju neieslēdzat, bloķēšanas veidu nevar atiestatīt, ja to aizmirstat.
Kad iestatīšana ir pabeigta, tiks parādīts Secure Folder ekrāns, un Secure Folder programmas ikona () tiks pievienota programmu sarakstam.
-  Kad programma **Secure Folder** ir bloķēta, tā ir jāatbloķē, izmantojot jūsu iepriekš iestatīto bloķēšanas metodi.
 - Lai mainītu Secure Folder nosaukumu vai ikonu, pieskarieties pie  → **Pielāgot**.

Automātiskās bloķēšanas nosacījuma iestatīšana Secure Folder

1 Atveriet programmu **Secure Folder** un pieskarieties pie  → **Iestatījumi** → **Automātiska Secure Folder bloķēšana**.

2 Izvēlieties bloķēšanas iespēju.



Lai manuāli bloķētu savu Secure Folder, pieskarieties pie  → **Bloķēt un iziet**.

Satura pārvietošana uz Secure Folder

Pārvietojiet saturu, piemēram, fotoattēlus un video, uz Secure Folder. Turpmāk norādītās darbības ir piemēri attēla pārvietošanai no noklusējuma krātuves uz Secure Folder.

1 Atveriet programmu **Secure Folder** un pieskarieties pie  → **Pievienot failus**.

2 Pieskarieties pie **Attēli**, izvēlieties attēlus, kurus vēlaties pārvietot, un tad pieskarieties pie **Gatavs**.

3 Pieskarieties pie **Pārvietot**.

Izvēlētie vienumi tiks dzēsti no to sākotnējās mapes un tiks ievietoti Secure Folder. Lai kopētu vienumus, pieskarieties pie **Kopēt**.



Satura pārvietošanas metode var atšķirties atkarībā no satura veida.

Satura pārvietošana no Secure Folder

Pārvietojiet saturu no Secure Folder uz atbilstošu programmu noklusējuma krātuvē. Tālāk norādītās darbības ir piemēri attēla pārvietošanai no Secure Folder uz noklusējuma krātuvi.

1 Atveriet programmu **Secure Folder** un pieskarieties pie **Galerija**.

2 Izvēlieties attēlu un pieskarieties pie  → **Pārvietot ārpus Secure Folder**.

Izvēlētie vienumi tiks pārvietoti uz sadaļu **Galerija** noklusējuma krātuvē.

Programmu pievienošana

Pievienojiet programmu, kuru lietot mapē Secure Folder.

1 Atveriet programmu **Secure Folder** un pieskarieties pie **+**.

2 Atzīmējiet vienu vai vairākas no ierīcē instalētajām programmām un pieskarieties pie **Pievienot**.

Programmu izņemšana no Secure Folder

Pieskarieties un turiet programmu, kuru vēlaties dzēst, un pieskarieties pie **Atinstalēt**.

Kontu pievienošana



Pievienojiet savus Samsung, Google vai citus kontus, kurus vēlaties sinhronizēt ar Secure Folder esošajām programmām.

- 1 Atveriet programmu **Secure Folder** un pieskarieties pie  → **Iestatījumi** → **Pārvaldīt kontus** → **Konta pievienošana**.
- 2 Izvēlieties konta pakalpojumu.
- 3 Lai pabeigtu konta iestatīšanu, izpildiet ekrānā redzamos norādījumus.

Secure Folder paslēpšana

Jūs varat paslēpt Secure Folder saīsni no programmu saraksta.

Atveriet programmu **Secure Folder**, pieskarieties pie  → **Iestatījumi** un pēc tam pieskarieties slēdzim **Pievienot Secure Folder programmu ekrānam**, lai to izslēgtu.

Varat arī atvērt paziņojumu paneli, vilkt uz leju un pēc tam pieskarties pie  (**Secure Folder**), lai šo funkciju izslēgtu. Ja ātro iestatījumu panelī vienums  (**Secure Folder**) nav pieejams, pieskarieties pie  → **Rediģēt** un aizvelciet pogu, lai to pievienotu.

Ja atkal vēlaties parādīt Secure Folder, atveriet **Iestatījumi**, pieskarieties pie **Drošība un konfidencialitāte** → **Citi drošības iestatījumi** → **Secure Folder** un pēc tam pieskarieties slēdzim **Pievienot Secure Folder programmu ekrānam**, lai to ieslēgtu.

Secure Folder atinstalēšana

Jūs varat atinstalēt Secure Folder, tostarp tajā esošo saturu un programmas.

Atveriet programmu **Secure Folder** un pieskarieties pie  → **Iestatījumi** → **Citi iestatījumi** → **Atinstalēt**.

Lai pirms Secure Folder atinstalēšanas dublētu tajā esošo saturu, atzīmējiet **Pārvietot multivides failus ārpus Secure Folder** un pieskarieties **Atinstalēt**. Lai piekļūtu datiem, kas dublēti no Secure Folder, atveriet programmu **Mani faili** un pieskarieties pie **Iekšējā krātuve** → **Download** → **Secure Folder**.



Programmā **Samsung Notes** saglabātās piezīmes netiks dublētas.

Drošs Wi-Fi

Secure Wi-Fi ir pakalpojums, kas nodrošina jūsu Wi-Fi tīkla savienojumu. Tas šifrē datus, kad izmantojat Wi-Fi tīklus, un atspējo izsekošanas programmas un tīmekļa vietnes, lai jūs varētu droši izmantot Wi-Fi tīklus. Piemēram, kad izmantojat nedrošu Wi-Fi tīklu tādās publiskās vietās kā kafējnīcas vai lidostas, funkcija Secure Wi-Fi tiek automātiski ieslēgta, lai neviens nevarētu nozagt jūsu pierakstīšanās informāciju vai uzraudzīt jūsu darbības programmās un tīmekļa vietnēs.

Iestatījumu ekrānā pieskarieties pie **Drošība un konfidencialitāte** → **Citi drošības iestatījumi** → **Drošs Wi-Fi** un pēc tam izpildiet ekrānā redzamos norādījumus, lai pabeigtu iestatīšanu. Pieskaroties **Aizsardzības darbība**, varat pārbaudīt vēsturi par to, kā un kad jūsu tīkls tika aizsargāts, izmantojot drošu Wi-Fi tīklu.

Kad funkcija Secure Wi-Fi ir ieslēgta, statusa joslā tiek parādīta ikona .



- Izmantojot šo funkciju, Wi-Fi tīkla ātrums var palēnināties.
- Šī funkcija var nebūt pieejama atkarībā no Wi-Fi tīkla, operatora vai modeļa.

Ar Secure Wi-Fi aizsargājamo programmu atlasīšana

Atlasiet programmas, kuras aizsargāt ar Secure Wi-Fi, lai jūs varētu droši aizsargāt datus, piemēram, savu paroli un programmās veiktās darbības, no citu piekļuves.

Iestatījumu ekrānā pieskarieties pie **Drošība un konfidencialitāte** → **Citi drošības iestatījumi** → **Drošs Wi-Fi** →  → **Iestatījumi** → **Aizsargātās programmas** un pieskarieties slēdžiem blakus programmām, kuras vēlaties aizsargāt ar Secure Wi-Fi.



Dažas programmas var neatbalstīt šo funkciju.

Aizsardzības plāna iegāde

Jums katru mēnesi tiek nodrošināts bezmaksas Wi-Fi tīklu aizsardzības plāns. Jūs varat arī iegādāties maksas aizsardzības plānus un ierobežotā laika periodā iegūt neierobežotu joslas platuma aizsardzību.

- 1 Iestatījumu ekrānā pieskarieties pie **Drošība un konfidencialitāte** → **Citi drošības iestatījumi** → **Drošs Wi-Fi**.
- 2 Pieskarieties pie **Aizsardzības plāns** → **Palielināt** un izvēlieties atbilstošo plānu.
 -  Noteiktus aizsardzības plānus jūs varat pārsūtīt uz citu ierīci, kurā esat pierakstījies savā Samsung kontā.
- 3 Lai pabeigtu iegādi, izpildiet ekrānā redzamos norādījumus.

Samsung Pass

Reģistrējiet savus biometrijas datus Samsung Pass un verificējiet savu identitāti, izmantojot pakalpojumus, kuriem nepieciešama jūsu pieteikšanās vai personīgā informācija.



- Tīmekļa vietņu pierakstīšanās funkcija ir pieejama tikai tām tīmekļa vietnēm, kurām piekļūstat, izmantojot programmu **Samsung internets**. Dažas tīmekļa vietnes var neatbalstīt šo funkciju.
- Reģistrētie biometrijas dati tiek saglabāti tikai jūsu ierīcē un netiek sinhronizēti ar citām ierīcēm vai serveriem.

Samsung Pass reģistrēšana

Pirms Samsung Pass izmantošanas reģistrējiet savus biometrijas datus Samsung Pass.

Iestatījumu ekrānā pieskarieties pie **Drošība un konfidencialitāte** → **Citi drošības iestatījumi** → **Samsung Pass**. Lai pabeigtu iestatīšanu, izpildiet ekrānā redzamos norādījumus.

Samsung konta paroles pārbaudīšana

Tā vietā, lai ievadītu savu Samsung konta paroli, kas jūs identificē, piemēram, iegādājoties saturu no **Galaxy Store**, varat izmantot savus biometrijas datus.

Samsung Pass galvenajā ekrānā pieskarieties pie  → **Iestatījumi** → **Konts un sinhronizācija** un pēc tam pieskarieties slēdzim **Verificēt, izmantojot Samsung Pass**, lai to ieslēgtu.

Samsung Pass izmantošana, lai pierakstītos tīmekļa vietnēs

Jūs varat izmantot Samsung Pass, lai pierakstītos tīmekļa vietnēs, kuras atbalsta ID un parolu automātisko aizpildīšanu.

- 1 Tīmekļa vietnes pierakstīšanās lapā ievadiet savu ID un paroli un pēc tam pieskarieties vietnes pierakstīšanās pogai.
- 2 Ja parādās uznirstošais logs, kurā tiek jautāts, vai vēlaties saglabāt pierakstīšanās informāciju, atzīmējiet vienumu **Pierakstīties, izmantojot Samsung Pass** un pieskarieties pie **legaumēt**.

Samsung Pass izmantošana, lai pierakstītos programmās

Jūs varat izmantot Samsung Pass, lai pierakstītos programmās, kuras atbalsta ID un paroli automātisko aizpildīšanu.

- 1 Programmas pierakstīšanās lapā ievadiet savu ID un paroli un pēc tam pieskarieties programmas pierakstīšanās pogai.
- 2 Ja parādās uznirstošais logs, kurā tiek jautāts, vai vēlaties saglabāt pierakstīšanās informāciju, pieskarieties pie **Saglabāt**.

Pierakstīšanās, izmantojot piekļuves atslēgas

Programmās vai tīmekļa vietnēs, kas atbalsta pierakstīšanos ar piekļuves atslēgu, ID un paroles vietā varat pierakstīties, izmantojot Samsung Pass saglabāto piekļuves atslēgu.

- 1 Programmā vai tīmekļa vietnē, kuru izmantojat, izveidojiet piekļuves atslēgu.
Piekļuves atslēgas izveides metode var atšķirties atkarībā no programmas vai tīmekļa vietnes.
- 2 Ja parādās uznirstošais logs, kurā tiek jautāts, vai vēlaties saglabāt piekļuves atslēgu, atlasiet Samsung Pass.
- 3 Lai saglabātu piekļuves atslēgu, izpildiet ekrānā redzamos norādījumus.
Pēc tam varēsiet pierakstīties, izmantojot Samsung Pass saglabāto ieejas atslēgu.

Pierakstīšanās informācijas pārvaldība

Pārbaudiet sarakstu ar tīmekļa vietnēm un programmām, ko iestatījāt izmantošanai ar Samsung Pass, un pārvaldiet savu pierakstīšanās informāciju.

- 1 Samsung Pass galvenajā ekrānā pieskarieties pie **Progr./vietnes** un sarakstā izvēlieties tīmekļa vietni vai programmu.
- 2 Pieskarieties pie **Rediģēt** un mainiet savu ID, paroli un tīmekļa vietnes vai programmas nosaukumu.
Lai dzēstu savu pierakstīšanās informāciju, pieskarieties pie **Dzēst**.

Samsung Pass izmantošana ar tīmekļa vietnēm un programmām

Izmantojot tīmekļa vietnes vai programmas, kas atbalsta Samsung Pass, varat pierakstīties, izmantojot Samsung Pass.

Lai pārbaudītu to vietņu un programmu sarakstu, kuras atbalsta Samsung Pass, Samsung Pass galvenajā ekrānā pieskarieties pie  → **Iestatījumi** → **Partneri**. Ja nav tīmekļa vietņu vai programmu, kas atbalsta Samsung Pass, cilne **Partneri** neparādās.



- Pieejamās tīmekļa vietnes un programmas var atšķirties atkarībā no pakalpojumu sniedzēja vai modeļa.
- Samsung neatbild par jebkādiem zaudējumiem vai traucējumiem, ko izraisījusi pierakstīšanās tīmekļa vietnēs vai programmās, izmantojot Samsung Pass.



Personas datu automātiska ievadīšana

Samsung Pass var izmantot savu personas datu, piemēram, adreses vai maksājumu kartes informācijas, ievadīšanai programmās, kurās tiek atbalstīta automātiskā aizpildīšana.

- 1 Samsung Pass galvenajā ekrānā izvēlieties iespēju **Privāta informācija**.
- 2 Ievadiet informāciju un pieskarieties pie **Saglabāt**.
Ievadot savus personas datus programmās, kuras atbalsta automātiskās aizpildīšanas funkciju, varat izmantot savus biometrijas datus, ko reģistrējāt pakalpojumā Samsung Pass.

Samsung Pass datu dzēšana

Jūs varat izdzēst savus biometrijas datus, pierakstīšanās informāciju un programmu datus, kas reģistrēti Samsung Pass.

Samsung Pass galvenajā ekrānā pieskarieties pie  → **Iestatījumi** → **Ierīces, kas izmanto Samsung Pass** →  → **Pamest pakalpojumu Samsung Pass**.



- Jūsu Samsung konts saglabāsies aktīvs.
- Arī Samsung Pass dati citās ierīcēs, ar kurām veikta pierakstīšanās jūsu Samsung kontā, tiks dzēsti.

Atrašanās vieta

Mainiet iestatījumus atrašanās vietas informācijas atļaujām.

Iestatījumu ekrānā pieskarieties pie **Atrašanās vieta**.

- **Programmu atļaujas:** pārbaudiet to programmu sarakstu, kurām atļaujat piekļūt ierīces atrašanās vietas informācijai, un rediģējiet atļauju iestatījumus.
- **Atraš. vietas pakalpojumi:** iestatiet, lai ierīce izmanto Wi-Fi vai Bluetooth funkciju, lai uzlabotu atrašanās vietas informācijas precizitāti arī gadījumā, ja funkcijas ir izslēgtas. Kā arī varat pārbaudīt atrašanās vietas pakalpojumus, kurus izmanto jūsu ierīce.
- **Nesena piekļuve:** pārbaudiet, kuras programmas pieprasa informāciju par jūsu faktisko atrašanās vietu.

Drošība un ārkārtas situācijas

Pārvaldiet savu medicīnisko informāciju un ārkārtas kontaktpersonas. Kā arī varat mainīt ārkārtas funkciju iestatījumus, piemēram, bezvadu ārkārtas brīdinājumus.

Iestatījumu ekrānā pieskarieties pie **Drošība un ārkārtas situācijas**.

- **Medicīniskā informācija:** ievadiet savu medicīnisko informāciju.
- **Ārkārtas kontakti:** pievienojiet ārkārtas kontaktpersonas.
- **Ārkārtas SOS:** iestatiet ierīci veikt ārkārtas zvanu uz iepriekšiestatītu tālruņa numuru, kas piecas reizes nospiežat sānu pogu.
- **Ārkārtas kopīgošana:** iestatiet ierīci noteiktu laiku nosūtīt informāciju, piemēram, jūsu atrašanās vietu vai paziņojumus par jūsu ierīces akumulatora zemu uzlādes līmeni, jūsu ārkārtas kontaktpersonām.
- **Paziņojumu skaņas izslēgšana braukšanas laikā:** braukšanas laikā automātiski ieslēgt Netraucēt funkciju.
- **Atrašanās vietu pakalpojumi ārkārtas situācijās:** ieslēdziet ārkārtas atrašanās vietas noteikšanas funkciju (ELS).
- **Bezvadu ārkārtas brīdinājumi:** mainiet bezvadu ārkārtas brīdinājumu iestatījumus.
- **Zemestrīču brīdinājumi:** ieslēgt zemestrīces brīdinājumu funkciju.
- **Nezināma izsekotāja brīdinājumi:** jūs saņemsit paziņojumu, ja jums tuvumā tiks atklāts nezināms izsekotājs.



Dažas funkcijas var nebūt pieejamas atkarībā no reģiona vai modeļa.

Konti un dublēšana

Iespējas

Sinhronizējiet, dublējiet vai atjaunojiet savas ierīces datus, izmantojot Samsung Cloud. Kā arī varat pierakstīties kontos, piemēram, savā Samsung vai Google kontā, vai pārsūtīt datus uz/vai no citām ierīcēm, izmantojot funkciju Smart Switch.

Iestatījumu ekrānā pieskarieties pie **Konti un dublēšana**.

- **Pārvaldīt kontus:** pievienojiet Samsung, Google vai citus kontus, ar kuriem vēlaties veikt sinhronizāciju.
- **Samsung Cloud:** sinhronizējiet un dublējiet savus datus un iestatījumus, kā arī atjaunojiet iepriekšējās ierīces datus un iestatījumus arī tad, ja jums šīs ierīces vairs nav. Plašāku informāciju skatiet sadaļā [Samsung Cloud](#).
- **Google disks:** saglabājiet savu personisko informāciju, programmu datus un iestatījumus droši savā ierīcē. Jūs varat dublēt savu sensitīvo informāciju. Lai dublētu datus, jāpierakstās Google kontā.
- **Smart Switch:** atveriet Smart Switch un pārsūtiet datus no savas iepriekšējās ierīces. Plašāku informāciju skatiet sadaļā [Datu pārsūtīšana no iepriekšējās ierīces \(Smart Switch\)](#).



Regulāri dublējiet savus datus drošā vietā, piemēram, Samsung Cloud vai datorā, lai varētu atjaunot datus, ja tie ir bojāti vai zaudēti neparedzētas rūpnīcas datu atiestatīšanas gadījumā.

Samsung Cloud

Dublējiet savas ierīces datus Samsung Cloud un vēlāk tos atjaunojiet.

Datu dublēšana

Jūs varat dublēt savas ierīces datus Samsung Cloud.

- 1 Iestatījumu ekrānā pieskarieties pie **Konti un dublēšana** un sadaļā **Samsung Cloud** pieskarieties pie **Dublēt datus**.
- 2 Pieskarieties slēdžiem blakus vienumiem, ko vēlaties dublēt, un pēc tam pieskarieties pie **Dublēt tūlīt**.

3 Pieskarieties **Gatavs**.



- Daži dati netiks dublēti. Lai atzīmētu dublējamus datus, iestatījumu ekrānā pieskarieties pie **Konti un dublēšana** un sadaļā **Samsung Cloud** pieskarieties pie **Dublēt datus**.
- Lai pārbaudītu citu ierīču dublētos datus savā Samsung Cloud, iestatījumu ekrānā pieskarieties pie **Konti un dublēšana** → **Atjaunot datus** un tad izvēlieties vēlamo ierīci.

Datu atjaunošana

Jūs varat atjaunot Samsung Cloud dublētos datus savā ierīcē.

- 1 Iestatījumu ekrānā pieskarieties pie **Konti un dublēšana**.
- 2 Pieskarieties pie **Atjaunot datus** un izvēlieties atbilstošo ierīci.
- 3 Atzīmējiet vienumus, kurus vēlaties atjaunot, un pieskarieties pie **Atjaunot**.

Google

Konfigurēt iestatījumus dažām Google piedāvātām funkcijām.

Iestatījumu ekrānā pieskarieties pie **Google**.

Papildu funkcijas

Iespējas

Ieslēdziet papildu funkcijas un mainiet tās regulējošos iestatījumus.

Iestatījumu ekrānā pieskarieties **Papildu funkcijas**.

- **Uzlabotais intelekts**: AI funkciju izmantošana, lai palīdzētu lietot ierīci. Plašāku informāciju skatiet sadaļā [Uzlabotais intelekts](#).
- **Bixby**: Bixby ir lietotāja saskarnes pakalpojums, kas atvieglo ierīces lietošanu. Plašāku informāciju skatiet sadaļā [Bixby](#).

- **Viedie ieteikumi:** iestatiet ierīci analizēt svarīgāko informāciju izvēlētajā tekstā vai saņemtajā ziņojumā, piemēram, notikumus un adreses, un ieteikt tos pievienot kā notikumus kalendāram vai izmantot saistītās programmas. Tāpat jūs varat saņemt ieteikumus par noderīgām darbībām vai tekstu, ko ievadīt, pamatojoties uz jūsu programmu lietošanas vēsturi.



Lai aizsargātu jūsu personisko informāciju, savāktā informācija tiek saglabāta un izmantota tikai šajā ierīcē.

- **Laboratorijas:** lietojiet jaunas ierīces funkcijas.
 - **S Pen:** mainiet S Pen lietošanas iestatījumus. Plašāku informāciju skatiet sadaļā [S Pen \(Galaxy S24 Ultra\)](#).
 - **Sānu poga:** atlasiet programmu vai funkciju, ko vēlaties palaist, izmantojot sānu pogu. Plašāku informāciju skatiet sadaļā [Sānu pogas iestatīšana](#).
 - **Vairāklogu:** iestatiet, kā palaist vairākus logus. Vairāki logi opcijai vai arī konfigurēt iestatījumus. Plašāku informāciju skatiet sadaļā [Vairāki logi](#).
 - **Kustības un žesti:** ieslēdziet kustības funkciju un konfigurējiet iestatījumus. Plašāku informāciju skatiet sadaļā [Kustības un žesti](#).
 - **Vienas rokas režīms:** savām ērtībām ieslēdziet darbības ar vienu roku režīmu, ja ierīce tiek izmantota ar vienu roku.
 - **Ekrānuzņēmumi un ekrāna ieraksti:** mainiet ekrānuzņēmumu un ekrāna ierakstītāja iestatījumus.
 - **Rādīt kontaktus, kopīgojot saturu:** iestatiet ierīci kopīgošanas panelī attēlot kontaktpersonas, ar kurām esat sazinājies, lai jūs varētu tiešā veidā kopīgot saturu.
 - **Videozvana efekti:** iestatiet, lai videozvana laikā tiktu izmantoti dažādi efekti, piemēram, fona maiņa. Plašāku informāciju skatiet sadaļā [Videozvana efekti](#).
 - Šī funkcija ir pieejama tikai dažās programmās.
 - Šī funkcija var nebūt pieejama atkarībā no modeļa.
 - **Videoklipu spilgtums:** atskaņojot videoklipus, palieliniet ekrāna spilgtumu un padariet krāsas spilgtākas.
 - Dažās programmās šī funkcija var nebūt pieejama.
 - **Duālā ziņapmaiņa:** instalējiet otro programmu un izmantojiet divus atsevišķus kontus vienai un tai pašai ziņojumapmaiņas programmai. Plašāku informāciju skatiet sadaļā [Duālā ziņapmaiņa](#).
-  Dažas funkcijas var nebūt pieejamas atkarībā no operatora vai modeļa.

Uzlabotais intelekts

AI funkciju izmantošana, lai palīdzētu lietot ierīci.

Iestatījumu ekrānā pieskarieties pie **Papildu funkcijas** → **Uzlabotais intelekts**.

- **Tālrūnis:** saņemiet reāllaika tulkojumu balss zvanu laikā.
- **Fotoattēlu redaktors:** attēlu rediģēšana, pārvietojot cilvēkus vai objektus, lai pēc tam ģenerētu jaunu fonu un aizpildītu trūkstošās daļas.
- **Samsung internets:** saņemiet vienkāršus tīmekļa lapas teksta kopsavilkumus un pilnus tulkojumus.
- **Samsung tastatūra:** mainiet rakstīšanas stilu, saņemiet pareizrakstības un gramatikas ieteikumus un tulkojiet ziņojumus izvēlētās tērzēšanas un īsziņu programmās.
- **Samsung Notes:** uzlabo piezīmes, automātiski formatējot, apkopojot, labojot un arī automātiski ģenerējot tām pārsegi.
- **Balss ierakstītājs:** ierakstu pārveidošana teksta transkripcijā un kopsavilkumos, lai varētu tos pārskatīt vai tulkot.
- **Tulks:** tiešraidē tulko ierunātās sarunas un ievada tās runā vai tekstā.

Kustības un žesti

Ieslēdziet kustību funkciju un konfigurējiet iestatījumus.

Iestatījumu ekrānā pieskarieties pie **Papildu funkcijas** → **Kustības un žesti**.

- **Pacelt, lai aktivizētu:** iestatiet, lai ierīce ieslēgtu ekrānu, kad to paceļat.
- **Dubultsk., lai iesl. ekrānu:** iestatiet, lai ierīce ieslēgtu ekrānu, kad veicat dubultskārienu jebkur uz ekrāna virsmas, kamēr tas ir izslēgts.
- **Dubultsk., lai izsl. ekrānu:** iestatiet, lai ierīce izslēgtu ekrānu, kad veicat dubultskārienu tukšā sākuma ekrāna laukā vai bloķētā ekrānā.
- **Brīdin., kad tālr. paņemts rokā:** iestatiet ierīci brīdināt jūs par neatbildētajiem zvaniem vai jauniem ziņojumiem, kad paņemat rokā ierīci.



Šī funkcija var nestrādāt, ja ekrāns ir ieslēgts vai ja ierīce nav uz līdzenas virsmas.

- **Izslēgt skaņu ar žestiem:** iestatiet ierīci izslēgt noteiktas skaņas, izmantojot kustības vai žestus.
- **Velciet ar plaukstu, lai fotografētu:** iestatiet ierīci uzņemt ekrānuzņēmumu, kad velkat plaukstu pa kreisi vai pa labi pāri ekrānam. Uzņemtos attēlus varat pārbaudīt sadaļā **Galerija**. Ekrānuzņēmuma tveršana nav iespējama dažu programmu un funkciju lietošanas laikā.





Pārmērīga ierīces kratīšana vai trieciens var izraisīt nejaušu ievadi dažās funkcijās, kurām tiek izmantoti sensori.

Videozvana efekti

Videozvana laikā var izmantot dažādus efektus, piemēram, fona maiņu.

Videozvānu programmas ekrānā atveriet paziņojumu paneli, velciet uz leju un pēc tam pieskarieties

Videozvāna efekti.

-  : atiestatiet iestatījumus.
-  : izvēlieties vai pievienojiet fona krāsas vai attēlus, kurus izmantot videozvānu laikā.
- **Fons:** videozvānu laikā mainiet vai aizmiglojiet fonu.
- **Seja:** piemērojiet sejai skaistuma efektus.
- **Krāsas tonis:** pielāgojiet ekrāna krāsas toni un spilgtumu.
- **Automātiskā kadrēšana:** ieslēdziet vai izslēdziet automātiskas kadrēšanas funkciju. Ja šo funkciju ieslēdzat, ierīce automātiski maina uzņemšanas leņķi un pietuvinājumu, atpazīstot cilvēkus un viņiem sekojot video uzņemšanas laikā.



- Šī funkcija var nebūt pieejama atkarībā no modeļa.
- Dažas funkcijas ir pieejamas tikai tad, kad izmantojat priekšējo kameru.

Duālā ziņapmaiņa

Instalējiet otro programmu un izmantojiet divus atsevišķus kontus vienai un tai pašai ziņojumapmaiņas programmai.

- 1 Iestatījumu ekrānā pieskarieties pie **Papildu funkcijas** → **Duālā ziņapmaiņa**.
Būs redzamas atbalstītās programmas.
- 2 Pieskarieties programmas slēdzim, lai instalētu otro programmu.
Tiks instalēta otrā programma. Otrās programmas ikona ir redzama ar .



-  • Duālās ziņojumapmaiņas funkcija var nebūt pieejama atkarībā no izmantotās programmas.
- Dažas programmas funkcijas var būt ierobežotas otrajai programmai.

Otrās programmas atinstalēšana

- 1 Iestatījumu ekrānā pieskarieties pie **Papildu funkcijas** → **Duālā ziņapmaiņa**.
- 2 Pieskarieties tās programmas slēdzim, kuru vēlaties atinstalēt, un pieskarieties pie **Atinstalēt**.
Visi ar otro programmu saistītie dati tiks dzēsti.

-  Atinstalējot pirmo programmu, tiek dzēsta arī otrā programma.

Digitālā labsajūta un vecākvadība

Pārbaudiet ierīces lietojuma vēsturi un izmantojiet funkcijas, lai nepieļautu, ka ierīce iejaucas jūsu dzīvē. Varat iestatīt arī vecāku kontroli saviem bērniem un pārvaldīt viņu darbības digitālajā vidē.

Iestatījumu ekrānā pieskarieties pie **Digitālā labsajūta un vecākvadība**.

- **Ekrāna laika mērķis:** nosakiet mērķus attiecībā uz to, cik ilgi dienā izmantojat ierīci.
- **Programmu taimeris:** ierobežojiet katras programmas izmantošanas laiku, iestatot taimeris. Sasniedzot ierobežojumu, programma tiks izslēgta un jūs nevarēsiet to lietot.
- **Braukšanas pārraudzība:** ieslēdziet autovadīšanas uzraugu, lai uzraudzītu laiku, ko pavadāt, lietojot ierīci, kamēr vadāt transportlīdzekli.
- **Iešanas monitors:** ieslēdziet staigāšanas uzraugu, lai uzraudzītu laiku, ko pavadāt, lietojot ierīci, kamēr staigājat.
- **Skaļuma pārraudzība:** ieslēdziet skaļuma pārraugu, lai aizsargātu dzirdi.
- **Vecākvadība:** pārvaldiet savu bērnu darbības digitālajā vidē.

Ierīces apkope

Ierīces apkopes funkcija sniedz pārskatu par ierīces akumulatora statusu, krātuvi, atmiņu un sistēmas drošību. Kā arī varat optimizēt ierīci.

Iestatījumu ekrānā pieskarieties pie **Ierīces apkope**.

- **Optimizēt tūlīt:** aizver programmas, kas darbojas fonā vai patērē pārāk lielu akumulatora uzlādes līmeni, un meklē avarējušas programmas un ļaunprātīgas programmatūras, lai optimizētu ierīci.
- **Akumulators:** pārbaudiet atlikušo akumulatora uzlādes līmeni un ierīces lietošanas laiku. Ierīcēs ar zemu akumulatora uzlādes līmeni akumulatora enerģiju iespējams ekonomēt, ieslēdzot enerģijas taupīšanas funkcijas. Plašāku informāciju skatiet sadaļā [Akumulators](#).

- **Krātuve:** pārbaudiet izmantotās un pieejamās krātuves statusu un atbrīvojiet krātuvi, izdzēšot nevajadzīgos failus, piemēram, atkritnē esošos failus, neizmantotos failus vai dublētos failus pēc to apskatīšanās.
- 
 - Faktiski pieejamā vieta iekšējā krātuvē ir mazāka, nekā norādīts, jo daļu krātuves aizņem operētājsistēma un noklusējuma programmas. Atjauninot ierīci, pieejamā kapacitāte var mainīties.
 - Pieejamo ierīces iekšējās krātuves ietilpību varat pārbaudīt Samsung mājas lapā sadaļā Specifikācijas.
- **Atmiņa:** pārbaudiet atmiņas lietojumu vai pieskarieties pie **Iztīrīt**, lai iztīrītu atmiņu, apturot fonā darbojušās programmas.
- **Programmu aizsardzība:** pārbaudiet, vai ierīcē nav ļaunprātīgu programmatūru un netiek veiktas citas aizdomīgas darbības, lai saglabātu drošību.
- **Veiktspējas profils:** nomainiet veiktspējas profilu, ņemot vērā ierīces apstrādes ātrumu, akumulatora darbības laiku un dzesēšanas efektivitāti.
- **Automātiskā optimizācija:** veiciet automātisko optimizāciju, aizverot fona programmas vai iztīrot atmiņu, lai ierīce būtu vislabākajā darba stāvoklī.
Pieskarieties pie **Automātiski restartēt**, lai iestatītu ierīci automātiski restartēties jūsu iestatītajā laikā vai, ja tiek konstatētas ar veiktspēju saistītas problēmas.
- **Programmatūras atjauninājums:** atjauniniet ierīces programmatūru, izmantojot aparātprogrammatūras bezvadu (FOTA) pakalpojumu. Varat arī ieplānot programmatūras atjauninājumus.
- **Diagnostika:** pārbaudiet savu ierīci, izmantojot Samsung Members.
- **Apkopes režīms:** ieslēdziet apkopes režīmu, lai pasargātu savu privātumu, kamēr kāds cits izmanto jūsu ierīci, piemēram, kad nosūtāt to remonta veikšanai.

Programmas

Pārvaldiet ierīces programmas un mainiet to iestatījumus. Jūs varat pārbaudīt programmu lietojuma informāciju, mainīt to paziņojumu vai atļauju iestatījumus, kā arī atinstalēt vai atspējot nevajadzīgās programmas.

Iestatījumu ekrānā pieskarieties pie **Programmas**.

Vispārīga pārvaldība

Pielāgojiet ierīces sistēmas iestatījumus vai atiestatiet ierīci.

Iestatījumu ekrānā pieskarieties **Vispārīga pārvaldība**.

- **Valoda:** atlasiet ierīces valodas. Plašāku informāciju skatiet sadaļā [Ierīces valodu pievienošana](#).
- **Programmu valodas:** izvēlieties valodu, kuru vēlaties izmantot katrā programmā.
- **Valodu pakotnes:** pārvaldiet vai lejupielādējiet valodu pakotnes balsis ievadei, teksta pārvēršanas funkcijai runā un tulkošanai.
- **Datums un laiks:** piekļūstiet iestatījumiem un mainiet tos, lai kontrolētu, kā ierīce attēlo laiku un datumu.



Ja akumulators paliek pilnībā izlādēts, tiek atiestatīts datums un laiks.

- **Samsung tastatūra iestatījumi:** mainiet Samsung tastatūras iestatījumus.
- **Tastatūru saraksts un noklus.:** atlasiet noklusējuma tastatūru un mainiet tastatūras iestatījumus.
- **Fiziskā tastatūra:** mainiet ārējās tastatūras iestatījumus.
- **Peles un skārienpaliktnis:** mainiet ārējās peles vai kursorpaliktņa iestatījumus.
- **Paroles, piekļuves kodi un automātiskā aizpildīšana:** mainiet vēlamo pakalpojumu vai pārvaldiet visus paroli, piekļuves atslēgu un automātiskās aizpildīšanas pakalpojumus.
- **Atiestatīt:** atiestatiet ierīces iestatījumus vai veiciet sākotnējo datu atiestatīšanu.
- **Pielāgošanas pakalpojums:** iestatiet, lai iegūtu personalizētus pakalpojumus atbilstoši jūsu interesēm un tam, kā lietojat savu ierīci.
- **Sazinieties ar mums:** uzdodiet jautājumus vai pārbaudiet biežāk uzdotos jautājumus.

Ierīces valodu pievienošana

Jūs varat pievienot valodas, kas tiks izmantotas jūsu ierīcē.

- 1 Iestatījumu ekrānā pieskarieties pie **Vispārīga pārvaldība** → **Valoda** → **Valodas pievienošana**.
Lai pārbaudītu visas valodas, ko iespējams pievienot, pieskarieties pie  → **Visas valodas**.
- 2 Izvēlieties pievienojamo valodu.
- 3 Lai izvēlēto valodu iestatītu kā noklusēto valodu, pieskarieties **lest. kā nokl.** Lai paturētu pašreizējos valodas iestatījumus, pieskarieties **Paturēt pašr.**
Izvēlētā valoda tiks pievienota jūsu valodu sarakstam. Nomainot noklusēto valodu, izvēlētā valoda tiks pievienota saraksta augšpusē.

Lai valodu sarakstā nomainītu noklusējuma valodu, izvēlieties valodu un pieskarieties pie **Lietot**. Ja programma neatbalsta noklusējuma valodu, tiks izmantota nākamā sarakstā esošā valoda, kas tiek atbalstīta.

Pieejamība

Konfigurējiet dažādus iestatījumus, lai uzlabotu ierīces pieejamību. Plašāku informāciju skatiet sadaļā [Pieejamība](#).

Iestatījumu ekrānā, pieskarieties **Pieejamība**.

Programmatūras atjauninājums

Atjauniniet ierīces programmatūru, izmantojot aparātprogrammatūras bezvadu (FOTA) pakalpojumu. Varat arī iepļānot programmatūras atjauninājumus.

Iestatījumu ekrānā pieskarities pie **Programmatūras atjauninājums**.

- **Lejupielādēt un instalēt:** manuāli pārbaudiet, vai nav pieejami atjauninājumi, un instalējiet tos.
- **Autom. lejupielādēt, izm. Wi-Fi:** iestatiet, lai ierīce automātiski lejupielādē atjauninājumus, kad tā ir savienota ar Wi-Fi tīklu.
- **Pēdējā atjaunināšana:** pārbaudiet informāciju par pēdējo programmatūras atjauninājumu.



Ja jūsu ierīces drošības un jauna veida apdraudējumu bloķēšanas nolūkā tiek izlaisti programmatūras ārkārtas atjauninājumi, tie tiek instalēti automātiski, neprasot jūsu piekrišanu.

Informācija par drošības atjauninājumiem

Drošības atjauninājumi ir paredzēti jūsu ierīces drošības uzlabošanai un jūsu personīgās informācijas aizsargāšanai. Lai iegūtu jūsu ierīces modelim paredzētos drošības atjauninājumus, apmeklējiet vietni security.samsungmobile.com.



Šī interneta vietne ir pieejama tikai dažās valodās.

Par tālruni

Pieklūstiet informācijai par ierīci.

Iestatījumu ekrānā pieskarities pie **Par tālruni**.

Lai mainītu ierīces nosaukumu, pieskarities pie **Rediģēt**.

- **Statusa informācija:** pārbaudiet dažādu informāciju par ierīci, piemēram, SIM kartes statusu, Wi-Fi MAC adresi un sērijas numuru.
- **Juridiskā informācija:** pieklūstiet ar ierīci saistītai juridiskai informācijai, piemēram, informācijai par drošību un atklātā pirmkoda licenci.
- **Programmatūras informācija:** pieklūstiet informācijai par ierīces programmatūru, piemēram, operētājsistēmas versijai un aparātprogrammatūras versijai.
- **Informācija par akumulatoru:** pārbaudiet informāciju par akumulatoru, piemēram, akumulatora kapacitāti.

Paziņojumi par lietošanu

Ierīces lietošanas piesardzības pasākumi

Lietojot ierīci, izlasiet šos norādījumus, lai nodrošinātu pareizu un drošu ierīces lietošanu.



- Apraksti ir veidoti, vadoties pēc ierīces noklusējuma iestatījumiem.
- Noteiktas satura daļas var atšķirties no jūsu ierīces atkarībā no reģiona, pakalpojumu sniedzēja, modeļa tehniskajiem datiem vai ierīces programmatūras.
- Izmantojot dažas programmas vai funkcijas, ierīcei var būt nepieciešams izveidot savienojumu ar Wi-Fi vai mobilo tīklu.
- Saturs (augstas kvalitātes saturs), kam nepieciešams liels CPU un atmiņas resursu apjoms, iespējams ierīces vispārējo veiktspēju. Ar saturu saistītās programmas var nedarboties pareizi atkarībā no ierīces specifikācijām un vides, kur tās tiek izmantotas.
- Samsung neatbild par programmu, ko piegādājuši citi piegādātāji, izraisītām veiktspējas problēmām.
- Samsung neuzņemas atbildību par veiktspējas vai nesaderības problēmām, kuru cēlonis ir rediģēti reģistra iestatījumi vai modificēta operētājsistēmas programmatūra. Operētājsistēmas pielāgošana, iespējams, var izraisīt ierīces un programmu darbības traucējumus.
- Programmatūra, skaņas avoti, fona tapetes, attēli un pārējais šajā ierīcē nodrošinātais saturs ir licencēts ierobežotai izmantošanai. Šo materiālu izgūšana un izmantošana komerciāliem vai citiem mērķiem ir autortiesību pārkāpums. Lietotāji ir pilnībā atbildīgi par multivides nelikumīgu izmantošanu.
- Par datu pakalpojumiem, piemēram, ziņojumapmaiņu, augšupielādi un lejupielādi, automātisko sinhronizāciju vai atrašanās vietas pakalpojumu izmantošanu no jums var pieprasīt papildu maksu atkarībā no jūsu datu plāna. Liela apjoma datu pārsūtīšanai ir ieteicams izmantot Wi-Fi funkciju.
- Noklusējuma programmas, kas ietvertas ierīces komplektācijā, var tikt atjauninātas un vairs netikt atbalstītas bez iepriekšējā brīdinājuma.
- Ierīces operētājsistēmas modificēšana vai programmatūras instalēšana no neoficiāliem avotiem var novest pie ierīces nepareizas darbības un datu bojāšanas vai zaudēšanas. Šādas darbības ir Samsung licences līguma pārkāpums, kura gadījumā garantija tiek anulēta.

- Ekrānu var skaidri saskatīt pat stiprā saules gaismā, automātiski pielāgojot kontrasta diapazonu atbilstoši apkārtējai videi. Ilgāku laiku rādot nekustīgu attēlu, var rasties pēcattēls (ekrāna iededzināšana) vai dubultošanās produkta īpatnību dēļ.
 - Neatstājiet nevienā no ekrāna daļām vai pa visu ekrānu nekustīgu attēlu ilgāku laiku, tā vietā izslēdziet ekrānu, kad ierīci neizmantojat.
 - Kad ekrāns netiek izmantots, tam var iestatīt automātisko izslēgšanos. Atveriet **lestatījumi**, pieskarieties pie **Displejs** → **Ekrāna taimauts** un pēc tam izvēlieties, cik ilgi ierīcei jāgaida, pirms izslēdzas ekrāns.
 - Lai iestatītu ekrānu automātiskai spilgtuma pielāgošanai atbilstoši apkārtējai videi, atveriet **lestatījumi**, pieskarieties pie **Displejs** un pēc tam pieskarieties slēdzim **Pielāgojamais spilgtums**, lai to ieslēgtu.
- Atkarībā no reģiona vai modeļa dažām ierīcēm ir nepieciešams Federālās sakaru komisijas (Federal Communications Commission — FCC) apstiprinājums.

Ja jūsu ierīci ir apstiprinājusi FCC, varat pārbaudīt ierīces FCC ID. Lai piekļūtu FCC ID, atveriet **lestatījumi** un pieskarieties pie **Par tālruni** → **Statusa informācija**. Ja jūsu ierīcei nav FCC ID, tas nozīmē, ka ierīces pārdošana ASV vai tās teritorijās nav atļauta un ka to drīkst ievest ASV tikai īpašnieka personīgas lietošanas nolūkā.
- Atrodoties lidmašīnā vai kuģī, ultra platjoslas (UWB) raidītāju lietošana ir aizliegta. Ieslēdzot lidojuma režīmu, funkcija UWB tiks izslēgta. (Galaxy S24 Ultra, Galaxy S24+)
- Ierīces atbalstītie joslu platumi var atšķirties atkarībā no reģiona vai operatora.
- 5G tīkla pieejamība var atšķirties atkarībā no modeļa, valsts, tīkla pakalpojumu sniedzēja un lietotāja vides.

- Jūsu ierīce satur magnētus. Glabājiet to drošā attālumā no kredītkartēm, implantētām medicīniskām ierīcēm un citām ierīcēm, kuras magnēti var ietekmēt. Attiecībā uz medicīniskām ierīcēm, glabājiet ierīci vairāk nekā 15 cm attālumā. Pārtrauciet izmantot ierīci, ja pastāv aizdomas par medicīniskās ierīces traucējumiem un konsultējieties ar ārstu vai medicīniskās ierīces ražotāju.

Instrukciju ikonas

-  **Brīdinājums!:** situācijas, kad pastāv lietotāja vai citu personu traumēšanas risks
-  **Uzmanību:** situācijas, kad iespējams izraisīt ierīces vai cita aprīkojuma bojājumus
-  **Piezīme:** piezīmes, lietošanas padomi vai papildinformācija

Piezīmes par komplekta saturu un piederumiem

Informāciju par komplekta saturu skatiet īsajā lietošanas pamācībā.

- Komplektā ar šo ierīci iekļautie objekti un pieejamie piederumi var atšķirties atkarībā no reģiona vai operatora.
- Komplektā iekļautie priekšmeti ir paredzēti tikai šai ierīcei un var nebūt saderīgi ar citām ierīcēm.
- Izstrādājuma dizains un specifikācijas var tikt mainīti bez iepriekšēja brīdinājuma.
- Papildu piederumus varat iegādāties no vietējā Samsung produkcijas mazumtirgotāja. Pirms iegādes pārliedzinieties, vai tie ir saderīgi ar šo ierīci.
- Izmantojiet Samsung apstiprinātus piederumus. Neapstiprinātu piederumu lietošana var radīt veiktspējas problēmas un darbības traucējumus, kuras nesedz garantija.
- Visu piederumu pieejamība var mainīties un ir pilnībā atkarīga no ražošanas uzņēmumiem. Plašāku informāciju par pieejamiem piederumiem skatiet Samsung tīmekļa vietnē.
- Austiņas (C veida USB), kas atbalsta digitālo izeju, var izmantot kopā ar šo ierīci. Tomēr ierīce var nebūt saderīga ar austiņām, kas izmanto citu audio izejas metodi vai kuras izgatavojis cits ražotājs.
- Ar iekļauto USB kabeli var uzlādēt līdz 3 A. Lādētājs nav iekļauts. Optimālai uzlādes veiktspējai izmantojiet oficiālo Samsung 45 W lādētāju un saderīgu USB kabeli, ko pārdod atsevišķi. (Galaxy S24 Ultra, Galaxy S24+)
- Ar iekļauto USB kabeli var uzlādēt līdz 3 A. Lādētājs nav iekļauts. (Galaxy S24)

Ūdens un putekļu pretestības uzturēšana

Ierīce ir ūdensizturīga un putekļizturīga un atbilst tālāk norādītajiem starptautiskajiem standartiem.

- IP68 ūdensizturības pakāpes sertifikācija: saskaņā ar standarta IEC 60529 prasībām, ierīce ir testēta, to nekustīgi turot 15–35 °C, 86–106 kPa, 1,5 m dziļumā saldūdenī 30 minūtes.

Lai uzturētu ierīces ūdensizturību un putekļizturību, ir jāievēro sniegtie norādījumi.

- Nepieļaujiet, ka ierīce saskaras ar peldbaseina ūdeni vai sālsūdeni.
- Ja ierīce tiek pakļauta netīra ūdens vai citu šķidrumu, piemēram, ziepjūdens, eļļas, smaržu, pretiedeguma krēma, roku higiēnas līdzekļa, tādu ķīmisko produktu kā kosmētikas, vai šķidrumu, kas satur spirtu, ietekmei, notīriet ierīci ar neplūstošu saldūdeni, noslaukiet to ar mīkstu un tīru drānu un pirms lietošanas rūpīgi nožāvējiet, lai uzturētu ūdensizturību.
- Nepieļaujiet, ka ierīce saskaras ar strauji plūstošu ūdeni. Pēkšņa ūdens spiediena paaugstināšanās var pārsniegt garantēto aizsardzības pret ūdeni līmeni.
- Tādās vietās kā saunā vai pirtī ūdensizturības veiktspēja var tikt bojāta pēkšņu temperatūras izmaiņu dēļ.
- Ja ierīce tiek pakļauta ārējam triecienam vai tiek bojāta, tās ūdensizturība var samazināties.

Ja ierīce tiek pakļauta ūdens vai piesārņotāju ietekmei, rīkojieties, kā norādīts tālāk.

- Noslaukiet ierīci ar mīkstu un tīru drānu un tad to rūpīgi nožāvējiet.
- Ja mikrofons vai skaļrunis nav pilnībā sauss, skaņa zvana laikā var nebūt skaidra.
- Izmantojot ierīci ūdenī, ekrāns un citas funkcijas, iespējams, nedarbosies pareizi.
- Nekādā gadījumā nesavienojiet lādētāju vai nekādu citu piederumu, kamēr ierīce nav pilnībā sausa. Ierīcei var rasties bojājumi, ja tai tiek pievienots piederums vai lādētājs, kad daudzfunkcionāla līgзда nav sausa.

Jūsu Samsung Galaxy ierīces ūdensizturība un putekļizturība nav pastāvīga un laika gaitā var samazināties normāla nolietojuma dēļ.

Ierīces pārkaršanas situācijas un to risinājumi

Ja ierīce uzkarst, lādējot akumulatoru

Uzlādes laikā ierīce un lādētājs var uzkarst. Bezvadu uzlādes vai ātrās uzlādes laikā ierīce pieskaroties var šķīst karstāka. Tas neietekmē ierīces darbību vai veiktspēju, un šī uzkaršana ir ierīces parastajā darbības diapazonā. Ja akumulators pārmērīgi uzkarst, lādēšanas ātrums var samazināties vai lādētājs var pārtraukt uzlādi.

Kad ierīce uzkarst, veiciet tālāk norādītās darbības:

- Atvienojiet lādētāju no ierīces un aizveriet visas atvērtās programmas. Pagaidiet, kamēr ierīce atdziest, un tad atsāciet tās uzlādi.
- Ja ierīces apakšdaļa pārkarst, iespējams, to izraisījis pievienotā USB kabeļa bojājums. Nomainiet bojāto USB kabeli pret jaunu, Samsung apstiprinātu kabeli.
- Izmantojot bezvadu lādētāju, starp ierīci un lādētāju nenovietojiet svešķermeņus, piemēram, metāla priekšmetus, magnētus un magnētiskās joslas kartes.



Bezvadu uzlādes vai ātrās uzlādes funkcija ir pieejama tikai atbalstītajos modeļos.

Ja ierīce uzkarst lietošanas laikā

Kad izmantojat funkcijas vai programmas, kurām nepieciešams vairāk strāvas, vai lietojat tās ilgstoši, jūsu ierīce palielināta akumulatora strāvas patēriņa dēļ var īslaicīgi uzkarst. Aizveriet visas atvērtās programmas un kādu brīdi neizmantojiet ierīci.

Skatiet tālāk minētos piemērus ar situācijām, kurās iespējama ierīces pārkaršana.

- Sākotnējās iestatīšanas laikā pēc iegādes vai atjaunojot datus
- Lejupielādējot lielus failus

- Izmantojot programmas, kam nepieciešams vairāk strāvas, vai ilgstoši izmantojot programmas
 - Ilgstoši spēlējot augstas kvalitātes spēles
 - Ilgstoši ierakstot video
 - Straumējot video ar maksimālo spilgtuma iestatījumu
 - Veidojot savienojumu ar televizoru
- Veicot vairākas darbības vienlaicīgi (vai fonā atverot vairākas programmas)
 - Atverot vairākus logus
 - Atjauninot vai instalējot programmas, kamēr tiek ierakstīti video
 - Lejupielādējot lielus failus videozvana laikā
 - Ierakstot video un vienlaikus izmantojot navigācijas programmu
- Izmantojot lielu datu apjomu sinhronizācijai ar mākonī, e-pastu vai citiem kontiem
- Izmantojot navigācijas programmu automašīnā, kad ierīce ir novietota tiešos saules staros
- Izmantojot mobilo tīklāju un piesaistes funkciju
- Izmantojot ierīci zonās ar vāju signālu vai ārpus uztveršanas zonas
- Uzlādējot akumulatoru ar bojātu USB kabeli
- Ja ierīces daudzfunkcionālā ligzda ir bojāta vai tajā iekļuvuši svešķermeņi, piemēram, šķidrums, putekļi, metāla pulveris vai grafiņš
- Ja tiek izmantoti viesabonēšanas pakalpojumi

Kad ierīce uzkarst, veiciet tālāk norādītās darbības:

- Raugieties, lai ierīce būtu atjaunināta ar jaunāko programmatūru.
- Konflikti atvērto programmu starpā var izraisīt ierīces uzkaršanu. Restartējiet ierīci.
- Izslēdziet Wi-Fi, GPS un Bluetooth funkcijas, kad tās neizmantojat.
- Aizveriet programmas, kas palielina akumulatora strāvas patēriņu vai kas atvērtas fonā, kad tās neizmantojat.
- Izdzēsiet nevajadzīgos failus un neizmantotās programmas.
- Samaziniet ekrāna spilgtumu.
- Ja ierīce pārkarst vai ilgstoši ir karsta, uz kādu brīdi pārtrauciet tās lietošanu. Ja ierīce turpina pārkarst, sazinieties ar Samsung servisa centru vai pilnvarotu servisa centru.

Piesardzības pasākumi ierīces uzkaršanas gadījumā

Ja sākat justies nepatīkami ierīces pārkaršanas dēļ, pārtrauciet izmantot ierīci.

Kad ierīce paliek karsta, tās funkcijas un veiktspēja var būt ierobežota, vai arī ierīce var izslēgties, lai atdzistu. Šī funkcija ir pieejama tikai atbalstītajos modeļos.

- Ja ierīce pārkarst, ekrāna spilgtums, ekrāna atsvaides intensitāte un veiktspējas ātrums tiks ierobežots, lai samazinātu ierīces temperatūru. Pat tad, ja tiek rādīta akumulatora uzlādes indikatora ikona, uzlādes var notikt lēni. Ja uzlāde tiek pārtraukta ierīces temperatūras paaugstināšanās dēļ, akumulatora indikatora ikona sāks mirgot.
- Ja ierīce sasniedz noteiktu temperatūru, tiek parādīts brīdinājuma ziņojums, lai novērstu ierīces atteici, ādas kairinājumu un bojājumus, kā arī akumulatora noplūdi. Aktīvās programmas tiks aizvērtas, un, kamēr ierīce atdziest, visas zvanu un citas funkcijas, izņemot ārkārtas zvanus, būs ierobežotas.
- Ja turpmākas ierīces temperatūras paaugstināšanās dēļ parādās otrs ziņojums, ierīce izslēgsies. Neizmantojiet ierīci, kamēr tās temperatūra nav ieteicamā darba temperatūras diapazonā. Ja otrais brīdinājuma ziņojums tiek parādīts ārkārtas zvana laikā, piespiedu izslēgšanas process nepārtrauks šo zvanu.



Ieteicamais darba temperatūras diapazons

Ierīces ieteicamā darba temperatūra ir no 0 °C līdz 35 °C. Izmantojot ierīci ārpus ieteiktā temperatūras diapazona, ierīce var tikt sabojāta vai var samazināties akumulatora darbmūžs.

Piesardzības pasākumi attiecībā uz darbības vidi

Jūsu ierīce vides ietekmē var uzkarst tālāk norādītajos apstākļos. Esiet uzmanīgs, lai nesamazinātu akumulatora kalpošanas laiku, nesabojātu ierīci un neizraisītu ugunsgrēku.

- Neglabājiet ierīci ļoti aukstā vai karstā temperatūrā.
- Ilgstoši nepakļaujiet ierīci tiešiem saules stariem.
- Ilgstoši neizmantojiet un neglabājiet ierīci ļoti karstās vietās, piemēram, automašīnas salonā vasaras laikā.
- Nenovietojiet ierīci vietās, kas var pārkarst, piemēram, uz elektriski apsildāma paklāja.
- Neglabājiet ierīci sildītāju, mikroviļņu krāšņu, karstu virtuves iekārtu vai augstspiediena konteineru tuvumā.
- Neizmantojiet kabeli, kura apvalks ir nolobījies vai ir bojāts, un neizmantojiet lādētāju vai akumulatoru, kas ir bojāts vai darbojas nepareizi.

Pielikums

Pieejamība

Par pieejamību

Uzlabojiet pieejamību funkcijām, atvieglojot ierīces lietošanu lietotājiem ar vāju redzi, dzirdes traucējumiem vai ierobežotām prasmēm.

Atveriet **Iestatījumi** un pieskarieties pie **Pieejamība**. Pieskarieties pie **Jums ieteiktās**, lai pārbaudītu, kādas ieteiktās funkcijas un pieejamības funkcijas lietojat. Pieskarieties pie **Izslēgt**, lai izslēgtu lietotās funkcijas.

Redzamības uzlabojumi

Displeja režīms

Nomainiet displeja režīmu.

Atveriet **Iestatījumi**, pieskarieties pie **Pieejamība** → **Redzamības uzlabojumi** un tad atlasiet vēlamo režīmu sadaļā **Displeja režīms**.

Augsta kontrasta motīva lietošana

Izmantojiet skaidru motīvu, kas gaišas krāsas saturu parāda uz tumša fona.

Atveriet **Iestatījumi**, pieskarieties pie **Pieejamība** → **Redzamības uzlabojumi** → **Augsta kontrasta motīvs** un pēc tam izvēlieties motīvu.

Augsta kontrasta fontu lietošana

Mainiet fontu krāsu un kontūru, lai palielinātu kontrastu starp tekstu un fonu.

Atveriet **Iestatījumi**, pieskarieties pie **Pieejamība** → **Redzamības uzlabojumi** un tad pieskarieties slēdzim **Augsta kontrasta fonti**, lai to ieslēgtu.

Augsta kontrasta tastatūras lietošana

Mainiet Samsung tastatūras krāsu, lai paaugstinātu kontrastu starp tekstu un fonu.

Atveriet **Iestatījumi**, pieskarieties pie **Pieejamība** → **Redzamības uzlabojumi** un tad pieskarieties slēdzim **Augsta kontrasta tastat.**, lai to ieslēgtu.

Pogu formu attēlošana

Attēlojiet pogu formas ar rāmjiem, lai tās izceltu.

Atveriet **Iestatījumi**, pieskarieties pie **Pieejamība** → **Redzamības uzlabojumi** un tad pieskarieties slēdzim **Izcēluma pogas**, lai to ieslēgtu.

Skaidrāku kontūru veidošana

Parāda objektus attēlos un videoklipos skaidrāk ar izteiktākām kontūrām.

Atveriet **Iestatījumi**, pieskarieties pie **Pieejamība** → **Redzamības uzlabojumi** → **Relumino kontūra**, un pēc tam pieskarieties slēdzim, lai to ieslēgtu.

Lai pielāgotu kontūras biezuma līmeni, velciet regulēšanas joslu sadaļā **Kontūras biezums**.

Ekrāna krāsu apgriešana

Uzlabojiet ekrāna redzamību, lai palīdzētu lietotājiem atpazīt ekrānā attēloto tekstu.

Atveriet **Iestatījumi**, pieskarieties pie **Pieejamība** → **Redzamības uzlabojumi** un tad pieskarieties slēdzim **Krāsu apvēršana**, lai to ieslēgtu.

Krāsu korekcija

Pielāgojiet krāsu parādīšanas veidu ekrānā, ja jums ir grūtības atšķirt krāsas. Ierīce maina krāsas uz vieglāk atpazīstamām krāsām.

Atveriet **Iestatījumi**, pieskarieties pie **Pieejamība** → **Redzamības uzlabojumi** → **Krāsu korekcija** un pēc tam pieskarieties slēdzim, lai to ieslēgtu. Izvēlieties iespēju.

Krāsu filtrs

Pielāgojiet ekrāna krāsas, ja teksta lasīšana sagādā grūtības.

Atveriet **Iestatījumi**, pieskarieties pie **Pieejamība** → **Redzamības uzlabojumi** → **Krāsu filtrs** un pēc tam pieskarieties slēdzim, lai to ieslēgtu. Izvēlieties atbilstošo krāsu.

Lai pielāgotu caurspīdīguma līmeni, velciet regulēšanas joslu sadaļā **Necaurredzamība**.

Ekrāna kustības efektu samazināšana

Samaziniet atsevišķus ekrāna efektus, ja esat jutīgs pret animācijām vai ekrāna kustību.

Atveriet **Iestatījumi**, pieskarieties pie **Pieejamība** → **Redzamības uzlabojumi** un tad pieskarieties slēdzim **Samazināt animācijas**, lai to ieslēgtu.

Caurspīdīguma un izplūduma efektu mazināšana

Samaziniet caurspīdīguma un izplūduma efektus, lai saturs ekrānā būtu redzams labāk.

Atveriet **Iestatījumi**, pieskarieties pie **Pieejamība** → **Redzamības uzlabojumi** un tad pieskarieties slēdzim **Samazināt caurspīd. un izplūd.**, lai to ieslēgtu.

Ekrāna aptumšošana

Lai padarītu skatīšanos ērtāku, iestatiet ekrāna spilgtumu mazāku par minimālo.

Atveriet **Iestatījumi**, pieskarieties pie **Pieejamība** → **Redzamības uzlabojumi** un tad pieskarieties slēdzim **Īpaši blāvs**, lai to ieslēgtu.

Ekrāna palielināšana

Palieliniet ekrānu un tuviniet noteiktu zonu.

Atveriet **Iestatījumi**, pieskarieties pie **Pieejamība** → **Redzamības uzlabojumi** → **Palielinājums** → **Palielinājums īsceļš** un pēc tam pieskarieties slēdzim, lai to ieslēgtu. Tad atzīmējiet, kuras darbības vēlaties lietot, lai tieši sāktu lietot šo funkciju.

- **Pieskarties Pieejamības pogai:** veiciet tālummaiņu, pieskaroties pie  navigācijas joslā.
- **Nospiest sānu un skaļuma palielināšanas pogas:** pietuvini, vienlaikus nospiežot sānu pogu un skaļuma palielināšanas pogu.
- **Nospiest un 3 sekundes turēt skaļuma palielināšanas un samazināšanas pogas:** pietuvini, vienlaikus nospiežot un turot skaļuma palielināšanas un samazināšanas pogu 3 sekundes.
- **Trīskāršais pieskāriens ekrānam:** veiciet pietuvināšanu, trīskreiz pieskaroties ekrānam.

Palieliniet ekrānā jebkuru zonu, kuru vien vēlaties, izmantojot palielināšanas logu. Lai pārvietotu palielinātāju, velciet palielinātāja rāmja malu.

Lai pārlūkotu ekrānu, velciet divus pirkstus pāri palielinātajam ekrānam.

Lai pielāgotu tālummaiņas attiecību, savelciet vai izpletiet divus pirkstus uz palielinātā ekrāna.



- Ja palielināt visu ekrānu, ekrānā redzamās tastatūras un navigācijas joslu nevar palielināt.
- Kad šī funkcija ir ieslēgta, var tikt ietekmēta dažu programmu veiktspēja.

Lupas izmantošana

Izmantojiet kameru kā lupu, lai palielinātu objektus.

Atveriet **Iestatījumi**, pieskarieties pie **Pieejamība** → **Redzamības uzlabojumi** → **Lupa** → **Lupa īsceļš** un pēc tam pieskarieties slēdzim, lai to ieslēgtu. Tad atzīmējiet, kuras darbības vēlaties lietot, lai tieši sāktu lietot šo funkciju. Kad veicat darbību, kamera darbosies kā lupa.

Kursora biezuma maiņa

Atveriet **Iestatījumi**, pieskarieties pie **Pieejamība** → **Redzamības uzlabojumi** → **Kursora biezums**.

Kursora izmēra un krāsas maiņa

Palieliniet kursoru, kad izmantojat ārēju peli vai skārienpaneli. Jūs varat arī mainīt kursora krāsu.

Atveriet **Iestatījumi**, pieskarieties pie **Pieejamība** → **Redzamības uzlabojumi** → **Rādītāja lielums un krāsa**.

Fonta mainīšana

Mainiet fonta izmēru un stilu.

Atveriet **Iestatījumi** un pieskarieties **Pieejamība** → **Redzamības uzlabojumi** → **Fonta lielums un stils**.

Ekrāna tālummaiņa

Padariet ekrānā redzamos vienumus lielākus vai mazākus.

Atveriet **Iestatījumi** un pieskarieties **Pieejamība** → **Redzamības uzlabojumi** → **Ekrāna tālummaiņa**.

Nolasīt skaļi tastatūras ievadi

Iestatiet ierīci skaļi nolasīt ar tastatūru ievadīto saturu.

Atveriet **Iestatījumi**, pieskarieties pie **Pieejamība** → **Redzamības uzlabojumi** → **Nolasīt skaļi tastatūras ievadi**, pieskarieties slēdzim, lai to ieslēgtu, un tad izvēlieties iespēju.

Audio apraksta izmantošana

Iestatiet ierīci atskaņot audio aprakstu, kad atskaņojat video, kuram ir nodrošināts audio apraksts.

Atveriet **Iestatījumi**, pieskarieties pie **Pieejamība** → **Redzamības uzlabojumi** un tad pieskarieties slēdzim **Audio apraksts**, lai to ieslēgtu.

Bixby Vision pieejamībai

Ieslēdzot Bixby Vision pieejamības funkcijas, varat izmantot papildu Bixby Vision funkcijas.

- 1 Atveriet **Iestatījumi**, pieskarieties pie **Pieejamība** → **Redzamības uzlabojumi** → **Bixby Vision pieejamībai** un tad pieskarieties slēdzim, lai to ieslēgtu.
- 2 Pieskarieties pie **Atvērt Bixby Vision**.
- 3 Izvēlieties funkciju, kuru vēlaties lietot.
 - **Ainas apraksts**: analizē uzņemto skatu un apraksta to, izmantojot balsi.
 - **Objekta identifikators**: atpazīst objektus un apraksta tos, izmantojot balsi.
 - **Teksta lasītājs**: atpazīst tekstu un nolasa to skaļi.
 - **Krāsu detektors**: nosaka objekta krāsu un nosauc to skaļi.



Dažas funkcijas var nebūt pieejamas atkarībā no operatora vai modeļa.

Balss ierakstu pievienošana balss etiķetēm

Lai atšķirtu līdzīgas formas objektus, varat pievienot tiem balss etiķetes. Varat ierakstīt un piešķirt balss ierakstu balss etiķetei, kam iespējota NFC funkcija. Balss ieraksts tiek atskaņots, kad savu ierīci novietojat etiķetes tuvumā.

 Pirms šīs funkcijas lietošanas, ieslēdziet NFC funkciju.

- 1 Atveriet **Iestatījumi** un pieskarieties pie **Pieejamība** → **Redzamības uzlabojumi** → **Balss NFC atzīme**. Tiks atvērts balss ierakstītājs.
- 2 Lai sāktu ierakstīšanu, pieskarieties pie . Runājiet mikrofonā.
- 3 Kad esat beidzis ierakstīšanu, pieskarieties pie **Gatavs**, lai apturētu.
- 4 Turiet savas ierīces aizmuguri virs balss etiķetes. Balss ierakstā esošā informācija tiks uzrakstīta uz balss etiķetes.

TalkBack (balss komentāri)

TalkBack ieslēgšana vai izslēgšana

Ieslēdzot TalkBack, ierīce aktivizēs atbildi ar balsi. Vienreiz pieskaroties pie izvēlētās funkcijas, ierīce skaļi nolasīs ekrānā redzamo tekstu. Pieskaroties funkcijai divreiz, tā tiks ieslēgta.

Atveriet **Iestatījumi**, pieskarieties pie **Pieejamība** → **TalkBack** un pēc tam pieskarieties slēdzim, lai to ieslēgtu.

Lai izslēgtu TalkBack, pieskarieties slēdzim un divreiz pieskarieties jebkurā vietā uz ekrāna.

Lai pārbaudītu, kā lietot TalkBack, pieskarieties pie **Iestatījumi** → **Mācības un palīdzība**.

 Dažas funkcijas nav pieejamas, kamēr jūs izmantojat TalkBack.

Ekrāna vadīšana ar pirkstu žestiem

Jūs varat izmantot dažādus pirkstu žestus, lai vadītu ekrānu, kad jūs izmantojat TalkBack.

Lai pārbaudītu un pielāgotu pieejamos pirkstu žestus, atveriet **Iestatījumi** un pieskarieties pie **Pieejamība** → **TalkBack** → **Iestatījumi** → **Pielāgot žestus**.

Lasīšanas izvēlnes lietošana

TalkBack lietošanas laikā velciet pa kreisi vai pa labi ar trīs pirkstiem. Parādīsies lasīšanas izvēlne, un ierīce skaļi nolasīs iespējas. Velciet pa kreisi vai pa labi ar trīs pirkstiem, lai ritinātu pa iespējām. Kad dzirdat vajadzīgo iespēju, velciet uz augšu vai uz leju, lai pielietotu šo iespēju vai pielāgotu iespējas iestatījumus. Piemēram, kad dzirdat **Runas ātrums**, varat pielāgot ātrumu, pavelkot uz augšu vai uz leju.

Attēlu marķējumu pievienošana un pārvaldīšana

Jūs varat piešķirt marķējumus attēliem uz ekrāna. Ierīce skaļi nolasa marķējumus, kad attēli tiek izvēlēti. Pievienojiet marķējumus nemarkētiem attēliem, pavelkot uz augšu vai uz leju un pēc tam pa labi. Pēc tam pieskarieties pie **iezīmes pievienošana**, kad tiek parādītas TalkBack izvēlnes.

Lai pārvaldītu marķējumus, atveriet **Iestatījumi** un pieskarieties pie **Pieejamība** → **TalkBack** → **Iestatījumi** → **Papildu iestatījumi** → **Pielāgotās iezīmes**.

TalkBack iestatījumu konfigurēšana

Savai ērtībai konfigurējiet TalkBack iestatījumus.

Atveriet **Iestatījumi** un pieskarieties pie **Pieejamība** → **TalkBack** → **Iestatījumi**.

- **Jaunas TalkBack funkcijas:** pārbaudiet, vai nav pieejami svarīgi TalkBack atjauninājumi un izmaiņas.
- **Teksta pārveide runā:** mainiet teksta-runas funkciju iestatījumus (piemēram, valodas, ātrumu u. c.), kas tiek izmantoti, kad ir ieslēgta funkcija TalkBack.
- **Detalizētība:** pielāgojiet detalizētus balss atbildes iestatījumus.
- **Skaņa un vibrācija:** mainiet TalkBack skaņas un vibrācijas iestatījumus.
- **Pielāgot fokusu:** iestatiet ierīci palielināt malas biezumu fokusēšanas indikatoram, kas parādās, kad pieskaraties vienumiem. Jūs varat arī mainīt indikatora krāsu.
- **Pielāgot žestus:** pārbaudiet dažādos pirkstu žestus ekrāna vadībai TalkBack lietošanas laikā un pielāgojiet žestu iestatījumus.
- **Pielāgot izvēlnes:** atlasiet, kuras TalkBack izvēlnes un lasīšanas izvēlnes lietot.
- **Automātiskie apraksti:** konfigurējiet automātiskā apraksta iestatījumus. Aprakstus var dzirdēt, fokusējot uz ikonu bez etiķetes vai attēlu, kurā ir teksts.
- **Braila tastatūra:** ekrānā ievadiet burtus, izmantojot 6 punktu Braila tastatūru.

- **Braila displejs:** pievienojiet Braila tastatūru un mainiet iestatījumus.
- **Mācības un palīdzība:** uzziniet, kā lietot TalkBack.
- **Papildu iestatījumi:** konfigurējiet TalkBack papildu iestatījumus.
- **Atveriet Galaxy Store un TalkBack:** atveriet TalkBack no **Galaxy Store** un pārbaudiet, vai ir pieejami atjauninājumi.

Teksta ievadišana, izmantojot tastatūru

Lai parādītu tastatūru, pieskarieties blakus teksta ievades lauciņam un divreiz pieskarieties jebkurā vietā uz ekrāna.

Kad pieskaraties tastatūrai ar pirkstu, ierīce skaļi nolasa rakstzīmju taustiņus, kas atrodas zem jūsu pirksta. Kad jūs izdzirdat vajadzīgo rakstzīmi, atlaidiet pirkstu no ekrāna, lai to izvēlētos. Tiek ievadīta rakstzīme, un ierīce skaļi nolasa tekstu.

Papildu rakstzīmju ievadišana

Pieskarieties un turiet taustiņu uz tastatūras, lai ievadītu papildu rakstzīmes, kas pieejamas šim taustiņam. Virs taustiņa parādās uznirstošais logs, rādot pieejamās rakstzīmes. Lai izvēlētos rakstzīmi, velciet ar savu pirkstu uz uznirstošā loga, līdz izdzirdat rakstzīmi, kuru vēlaties ievietot, un tad atlaidiet.

Dzirdes aparāti

Tieša transkripcija

Iestatiet ierīci uztvert runu ar ierīces mikrofonu un pārveidot to tekstā ierīces ekrānā.

Atveriet **Iestatījumi**, pieskarieties pie **Pieejamība** → **Dzirdes aparāti** → **Tieša transkripcija** → **Tieša transkripcija īsceļš** un pēc tam pieskarieties slēdzim, lai to ieslēgtu. Atzīmējiet, kuras darbības vēlaties lietot, lai tieši sāktu lietot šo funkciju. Pēc tam veiciet darbību, lai transkribētu runu.

Subtitri reāllaikā

Iestatiet ierīci, lai noteiktu runu un automātiski ģenerētu subtitrus, atskaņojot multivides saturu, piemēram, video vai podraidījumus.

Atveriet **Iestatījumi**, pieskarieties pie **Pieejamība** → **Dzirdes aparāti** → **Subtitri reāllaikā**, pēc tam pieskarieties slēdzim **Funkcijas "Subtitri reāllaikā" izmantošana**, lai to ieslēgtu.

Subtitru iestatījumi

Atveriet **lestatījumi**, pieskarieties pie **Pieejamība** → **Dzirdes aparāti** → **Subtitru preference**, pēc tam pieskarieties slēdzim **Rādīt subtitrus**, lai to ieslēgtu.

Izvēlieties kādu no subtitru iestatījumu konfigurēšanas iespējām.

Dzirdes aparātu atbalsts

Iestatiet, lai ierīce uzlabotu skaņas kvalitāti un tā labāk atbilstu dzirdes aparātu prasībām.

Atveriet **lestatījumi**, pieskarieties pie **Pieejamība** → **Dzirdes aparāti** → **Dzirdes aparātu atbalsts** un pēc tam pieskarieties slēdzim **Dzirdes aparāta saderība**, lai to ieslēgtu.

Paziņojumi par skaņām

Iestatiet ierīci konstatēt skaņu, piemēram, dūmu detektora signālu vai zīdaiņu raudāšanu. Uztverot skaņu, ierīce ievibrēs un žurnālā tiks saglabāts brīdinājums.



Kad šī funkcija ir ieslēgta, balss atpazīšana nedarbojas.

- 1 Atveriet **lestatījumi** un pieskarieties pie **Pieejamība** → **Dzirdes aparāti** → **Paziņojumi par skaņām** → **Atvērt Paziņojumi par skaņām**.
- 2 Lai ieslēgtu skaņas paziņojumu funkciju, izpildiet ekrānā redzamos norādījumus. Ja tiek konstatēta skaņa, grafikā tiek parādīts žurnāls. Lai pārbaudītu žurnālu, pieskarieties pie **<**.
- 3 Ja vēlaties šo funkciju izslēgt, pieskarieties pie **⚙️** un pieskarieties slēdzim **Izmantot paziņojumus par skaņām**, lai to izslēgtu.

Apkārtējās skaņa pastiprināšana

Iestatiet ierīci pastiprināt apkārtējās skaņas, lai, izmantojot ausiņas, jūs dzirdētu labāk.

- 1 Atveriet **lestatījumi**, pieskarieties pie **Pieejamība** → **Dzirdes aparāti** → **Apkārtējās skaņa pastiprināšana** un pēc tam pieskarieties slēdzim **Apkārtējās skaņa pastiprināšana īsceļš**, lai to ieslēgtu.
- 2 Atzīmējiet, kuras darbības vēlaties lietot, lai tieši sāktu lietot šo funkciju.
- 3 Savienojiet ausiņas ar ierīci un uzlieciet tās.
- 4 Veiciet darbību.

Adapt sound

Optimizējiet skaņas iestatījumu, lai piemeklētu labāko skaņas kvalitāti, un izmantojiet to zvaniem vai atskaņojot multivīdi.

Atveriet **Iestatījumi**, pieskarieties pie **Pieejamība** → **Dzirdes aparāti** → **Adapt sound**, pieskarieties slēdzim, lai to ieslēgtu, un pēc tam optimizējiet skaņas iestatījumu.

Visu skaņu izslēgšana

Iestatiet ierīci izslēgt visas ierīces skaņas kā, piemēram, multivides skaņas un zvanītāja balsi sarunas laikā.

Atveriet **Iestatījumi**, pieskarieties pie **Pieejamība** → **Dzirdes aparāti** un tad pieskarieties slēdzim **Izslēgt visas skaņas**, lai to ieslēgtu.

Mono audio

Mono izvade apvieno stereoskaņu vienā signālā, kas tiek atskaņots visos austiņu skaļruņos. Izmantojiet šo, ja jums ir dzirdes traucējumi vai ja viena ieauga lietošana ir ērtāka.

Atveriet **Iestatījumi**, pieskarieties pie **Pieejamība** → **Dzirdes aparāti** un tad pieskarieties slēdzim **Mono audio**, lai to ieslēgtu.

Skaņas līdzsvara pielāgošana

Iestatiet ierīci pielāgot skaņas līdzsvaru.

- 1 Atveriet **Iestatījumi** un pieskarieties pie **Pieejamība** → **Dzirdes aparāti**.
- 2 Izvēlnē **Kr./labās p. skaņas bal.** velciet pielāgošanas joslu pa kreisi vai pa labi un pielāgojiet skaņas balansu.

Saziņa un izveicība

Universālais slēdzis

Varat pārvaldīt ekrānu, pievienojot ārējo slēdzi vai izmantojot galvas kustības un sejas žestus.

- 1 Atveriet **Iestatījumi** un pieskarieties pie **Pieejamība** → **Saziņa un izveicība** → **Universālais slēdzis**.
- 2 Izlasiet ekrānā redzamās instrukcijas un pieskarieties pie **Gatavs**.
- 3 Pieskarieties slēdzim, lai to ieslēgtu.
- 4 Ja universālais slēdzis ierīcē nav reģistrēts, pieskarieties **Slēdža pievienošana** un iestatiet slēdžus ierīces vadīšanai.



Lai ieslēgtu universālā slēdža funkciju, ierīcē jābūt reģistrētam vismaz vienam slēdzim.

Lai iestatītu slēdžus ierīces vadībai, pieskarieties pie **Slēdži**.

Lai izslēgtu šo funkciju, vienlaikus nospiediet sānu pogu un skaļuma palielināšanas pogu.

Palīgizvēlne

Palīga īsceļa ikonas rādīšana

Iestatiet ierīci rādīt palīga īsceļa ikonu, lai piekļūtu programmām, funkcijām un iestatījumiem. Pieskaroties palīga izvēlnēm šajā ikonā, varat vadīt ierīci.

- 1 Atveriet **Iestatījumi** un pieskarieties pie **Pieejamība** → **Saziņa un izveicība** → **Palīgizvēlne**.
- 2 Pieskarieties slēdzim, lai to ieslēgtu.
Palīga īsceļa ikona parādās ekrāna labajā apakšējā daļā.
Lai mainītu palīga saīsnas ikonas caurspīdīguma līmeni, pavelciet zem opcijas **Caurspīdīgums** esošo regulēšanas joslu.

Pieklūšana palīga izvēlnēm

Palīga saīsnas ikona tiek rādīta kā peldoša ikona un sniedz piekļuvi palīga izvēlnēm no jebkura ekrāna. Kad jūs pieskaraties palīga īsceļa ikonai, ikona nedaudz palielinās, un uz tās parādās palīga izvēlnes. Pieskarieties pa labi vai pa kreisi vērstaī bultai vai pavelciet pa kreisi vai pa labi, lai izvēlētos citas izvēlnes.

Papildināto palīdzības izvēlņu lietošana

Iestatiet ierīci parādīt papildu palīdzības izvēlnes izvēlētām programmām.

Atveriet **Iestatījumi**, pieskarieties pie **Pieejamība** → **Saziņa un izveicība** → **Palīgizvēlne** → **Izvēlieties progr., kurām rādīt kontekstizvēlnes** un tad pieskarieties slēdžiem, kas atrodas pie programmām, kurus vēlaties ieslēgt.

Voice Access

Izmantojiet šo funkciju, lai ierīci vadītu ar balsi.

Atveriet **Iestatījumi**, pieskarieties pie **Pieejamība** → **Saziņa un izveicība** → **Voice Access**, un tad pieskarieties slēdzim, lai to ieslēgtu.

Atbildēšana vai sarunas beigšana

Mainiet zvanu atbildēšanas vai zvanu beigšanas metodi.

Atveriet **Iestatījumi**, pieskarieties pie **Pieejamība** → **Saziņa un izveicība** → **Atbildēšana un sarunu beigšana** un tad pieskarieties vēlamās metodes slēdzim.

Saziņas vadība

Ieslēdziet mijiedarbības kontroles režīmu, lai ierobežotu ierīces reakciju uz ievadēm, kad lietojat programmas.

- 1 Atveriet **Iestatījumi** un pieskarieties pie **Pieejamība** → **Saziņa un izveicība** → **Saziņas vadība**.
- 2 Pieskarieties slēdzim **Saziņas vadība īsceļš**, lai to ieslēgtu.
- 3 Programmas izmantošanas laikā vienlaicīgi nospiediet sānu pogu un skaļuma palielināšanas pogu.

4 Pielāgojiet rāmja izmēru vai apvelciet līniju ap zonu, kuru jūs vēlaties ierobežot.

5 Pieskarieties **Gatavs**.

Ierīce parāda ierobežoto zonu. Ierobežotā zona nereaģēs uz pieskārieniem, un ierīces pogas tiks bloķētas. Tomēr jūs varat atbloķēt sānu pogas, skaļuma pogas un tastatūras funkcijas mijiedarbības kontroles režīmā.

Lai izslēgtu mijiedarbības kontroles režīmu, vienlaicīgi nospiediet sānu pogu un skaļuma palielināšanas pogu.

Lai iestatītu ierīci bloķēt ekrānu pēc mijiedarbības kontroles režīma izslēgšanas, atveriet **Iestatījumi**, pieskarieties pie **Pieejamība** → **Saziņa un izveicība** → **Saziņas vadība** un tad pieskarieties slēdzim **Bloķēt ekrānu, kad deaktivizēta**, lai to ieslēgtu.

Skāriena un turēšanas aizkave

Iestatiet pieskaršanās ekrānam un turēšanas atpazīšanas laiku.

Atveriet **Iestatījumi**, pieskarieties pie **Pieejamība** → **Saziņa un izveicība** → **Skāriena un turēšanas aizkave** un tad izvēlieties iespēju.

Pieskāriena ilgums

Iestatiet laiku, cik ilgi ir jāpieskaras ekrānam, lai ierīce to atpazītu kā skārienu.

Atveriet **Iestatījumi**, pieskarieties pie **Pieejamība** → **Saziņa un izveicība** → **Pieskāriena ilgums**, pieskarieties slēdzim, lai to ieslēgtu, un tad iestatiet laiku.

Ignorēt atkārtotus pieskārienus

Iestatiet ierīci, lai tiktu atpazīts tikai pirmais skāriens iestatītajā ilgumā, ja esat pieskāries ekrānam vēlreiz.

Atveriet **Iestatījumi**, pieskarieties pie **Pieejamība** → **Saziņa un izveicība** → **Ignorēt atkārtotus pieskārienus**, pieskarieties slēdzim, lai to ieslēgtu, un tad iestatiet laiku.

Automātiska darbība, kad rādītājs apstājas

Iestatiet ierīci, lai, novietojot uz vienuma peles kursoru, tā vienumu izvēlētos automātiski. Varat arī piešķirt darbības, ko izmantot, kad pārvietojat kursoru uz ekrāna stūri.

Atveriet **Iestatījumi**, pieskarieties pie **Pieejamība** → **Saziņa un izveicība** → **Automātiska darbība, kad rādītājs apstājas**, un tad pieskarieties slēdzim **Automātisks klikšķis**, lai to ieslēgtu. Lai piešķirtu stūru darbības, sadaļā **Darbības stūri** izvēlieties iespēju un izvēlieties darbību.

Taustiņu ķēde

Iestatiet, lai ārējās tastatūras modifikatora taustiņš, piemēram, Shift, Ctrl vai Alt taustiņš, paliktu nospiests. Tas palīdz izmantot īsinājumaustiņus, nospiežot divas pogas vienlaikus.

Atveriet **Iestatījumi**, pieskarieties pie **Pieejamība** → **Saziņa un izveicība** un pēc tam pieskarieties slēdzim **Taustiņu ķēde**, lai to ieslēgtu.

Lēni taustiņi

Iestatiet ārējās tastatūras taustiņa nospiešanas atpazīšanas laiku.

Atveriet **Iestatījumi**, pieskarieties pie **Pieejamība** → **Saziņa un izveicība** → **Lēni taustiņi**, pieskarieties slēdzim, lai to ieslēgtu, un tad iestatiet laiku.

Atlēciena taustiņi

Iestatiet ierīci, lai tiktu atpazīta tikai pirmā taustiņa nospiešanas reize iestatītajā ilgumā, ja atkārtoti nospiežat vienu un to pašu taustiņu.

Atveriet **Iestatījumi**, pieskarieties pie **Pieejamība** → **Saziņa un izveicība** → **Atlēciena taustiņi**, pieskarieties slēdzim, lai to ieslēgtu, un tad iestatiet laiku.

Papildu iestatījumi

Tieša pieejamības funkciju palaišana

Iestatiet, lai tiešā veidā atvērtu pieejamības funkcijas.

Atveriet **Iestatījumi** un pieskarieties pie **Pieejamība** → **Papildu iestatījumi**. Pieskarieties pie **Pieejamības poga** → **Izvēlēties darbības** vai atlasiet **Sānu un skaļuma paliel. pogas** vai **Skaļuma paliel. un samaz. pogas**, un tad atzīmējiet, kuras pieejamības funkcijas vēlaties lietot.

Gaismas paziņojuma iestatīšana

Iestatiet ierīci, lai zibspuldze vai ekrāns mirgotu, atskatot modinātāja signālam vai saņemot paziņojumus, piemēram, par ienākošajiem zvaniem vai jauniem ziņojumiem.

Atveriet **Iestatījumi**, pieskarieties pie **Pieejamība** → **Papildu iestatījumi** → **Zibspuldzes paziņojums** un pēc tam pieskarieties slēdžiem, kas atrodas līdzās iespējām, kuras vēlaties ieslēgt.

Laiks rīkoties

Iestatiet laiku, cik ilgi tiek rādīti uznirstošie logi, kas lūdz veikt darbību, piemēram, paziņojumi vai skaļuma regulētājs.

Atveriet **Iestatījumi**, pieskarieties pie **Pieejamība** → **Papildu iestatījumi** → **Laiks rīkoties** un pēc tam izvēlieties iespēju.

Instalētās programmas

Pārbaudiet pieejamības pakalpojumus, kas instalēti šajā ierīcē.

Atveriet **Iestatījumi** un pieskarieties pie **Pieejamība** → **Instalētās programmas**.

Traucējummeklēšana

Pirms sazināties ar Samsung servisa centru vai pilnvarotu servisa centru, lūdzu, mēģiniet veikt tālāk sniegtos risinājumus. Dažas situācijas var neattiekties uz jūsu ierīci.

Varat izmantot arī programmu Samsung Members, lai atrisinātu jebkādas problēmas, kuras jums var rasties ierīces lietošanas laikā.

Kad ieslēdzat ierīci vai kad to lietojat, ierīce pieprasa ievadīt vienu no šiem kodiem:

- Parole: ja ir ieslēgta ierīces bloķēšanas funkcija, ievadiet ierīcei iestatīto paroli.
- PIN: izmantojot šo ierīci pirmoreiz vai gadījumā, ja ir ieslēgta PIN pieprasīšana, ievadiet komplektā ar SIM vai USIM karti iekļauto PIN. Šo funkciju var izslēgt, izmantojot izvēlni Bloķēt SIM karti.
- PUK: parasti jūsu SIM vai USIM karte ir tiek nobloķēta, jo vairākas reizes pēc kārtas ir ievadīts nepareizs PIN. Ievadiet operatora nodrošināto PUK kodu.
- PIN2: piekļūstot izvēlnei, kas pieprasa ievadīt PIN2, ir jāievada PIN2, kas iekļauts komplektā ar SIM vai USIM karti. Lai iegūtu vairāk informācijas, sazinieties ar operatoru.

Ierīce rāda tīkla vai pakalpojumu kļūdu ziņojumus

- Atrodoties zonās, kur ir vājš signāls vai slikta uztveramība, var tikt pārtraukti sakari. Pārvietojieties uz citu vietu un mēģiniet vēlreiz. Pārvietošanās laikā vairākkārt var parādīties kļūdu ziņojumi.
- Dažas iespējas nav pieejamas bez abonēšanas. Lai iegūtu vairāk informācijas, sazinieties ar operatoru.

Jūsu ierīci nevar ieslēgt

Kad akumulators ir pilnībā izlādējies, ierīci nevar ieslēgt. Pilnībā uzlādējiet akumulatoru pirms ierīces ieslēgšanas.

Skāriena atpazīšana darbojas lēnu vai nepareizi

- Skāriena atpazīšana var nedarboties pareizi šādās situācijās:
 - ja ekrānam piestiprināt ekrāna aizsargu vai papildu piederumus;
 - ja valkājat cimdus, ja jūsu rokas nav tīras, kad pieskaraties ekrānam, vai ja pieskaraties ekrānam ar asu priekšmetu vai pirkstu galiem, tas var nedarboties pareizi;
 - mitrās vietās vai ūdens iedarbībā.
- Restartējiet ierīci, lai notīrītu īslaicīgas programmatūras problēmas.
- Nodrošiniet, lai ierīces programmatūra tiktu atjaunināta uz jaunāko versiju.
- Ja ekrāns ir saskrāpēts vai bojāts, dodieties uz Samsung servisa centru vai pilnvarotu servisa centru.

Ierīce sasalst vai rodas fatāla problēma

Pamēģiniet tālāk norādītos risinājumus. Ja problēma joprojām pastāv, sazinieties ar Samsung servisa centru vai pilnvarotu servisa centru.

Ierīces restartēšana

Ja ierīce sasalst vai uzkaras, var būt nepieciešams aizvērt programmas vai izslēgt ierīci un ieslēgt to no jauna.

Piespiedu restartēšana

Ja jūsu ierīce ir sasalusi un nereaģē, vienlaikus turiet nospiestu sānu pogu un skaļuma samazināšanas pogu ilgāk par 7 sekundēm, lai to restartētu.

Ierīces atiestatīšana

Ja šīs metodes nepalīdz novērst problēmu, atjaunojiet rūpnīcā iestatītās vērtības.

Atveriet **Iestatījumi** un pieskarieties pie **Vispārīga pārvaldība** → **Atiestatīt** → **Sākotnējo datu atiestate** → **Atiestatīt** → **Dzēst visu**. Pirms veicat sākotnējo datu atiestatīšanu, atcerieties izveidot visu ierīcē saglabāto svarīgo datu dublējumkopijas.

Zvani netiek savienoti

- Nodrošīniet, lai būtu izveidots savienojums ar pareizo mobilo sakaru tīklu.
- Nodrošīniet, lai sastādītajam numuram nebūtu iestatīts zvanu liegums.
- Nodrošīniet, lai ienākošā zvana numuram nebūtu iestatīts zvanu liegums.

Sarunas laikā citi jūs nevar sadzirdēt

- Nodrošīniet, lai iebūvētais mikrofons nebūtu aizsegts.
- Pārliedzinieties, vai mikrofons atrodas pietiekami tuvu jūsu mutei.
- Ja izmantojat austiņas, pārliedzinieties, vai tās ir savienotas pareizi.

Zvana laikā atbalsojas skaņa

Pielāgojiet skaļumu, nospiežot skaļuma pogu, vai pārvietojieties uz citu vietu.

Mobilo sakaru tīkls vai internets bieži tiek atvienots, vai skaņas kvalitāte ir vāja

- Nodrošīniet, lai netiktu bloķēta ierīces iekšējā antena.
- Atrodoties zonās, kur ir vājš signāls vai slikta uztveramība, var tikt pārtraukti sakari. Iespējams, jūsu ierīcei radušās savienojamības problēmas operatora bāzes stacijas problēmu dēļ. Pārvietojieties uz citu vietu un mēģiniet vēlreiz.
- Kad izmantojat ierīci kustībā, bezvadu tīkla pakalpojumi var tikt atvienoti operatora tīkla problēmu dēļ.

Akumulators neuzlādējas pareizi (tikai Samsung apstiprinātajiem lādētājiem)

- Pārliedzinieties, vai lādētājs ir savienots pareizi.
- Apmeklējiet Samsung servisa centru vai pilnvarotu servisa centru un nomainiet akumulatoru.

Akumulators izlādējas ātrāk nekā tad, kad iegādājāties to pirmoreiz

- Ierīcei vai tās akumulatoram atrodies ļoti zemas vai ļoti augstas temperatūras ietekmē, derīgā uzlāde var būt samazināta.
- Izmantojot noteiktas funkcijas vai programmas, piemēram, GPS, spēles vai internetu, akumulatora enerģijas patēriņš palielinās.
- Akumulators ir patērējams un derīgā uzlāde ar laiku kļūs īsāka.

Atverot kameru, tiek parādīti kļūdas ziņojumi

Jūsu ierīcei ir jābūt pietiekamam pieejamās krātuves un akumulatora enerģijas apjomam, lai darbinātu kameras programmu. Ja kameras atvēršanas laikā tiek rādīti kļūdas ziņojumi, mēģiniet veikt tālāk aprakstītās darbības:

- Uzlādējiet akumulatoru.
- Atbrīvojiet krātuvi, pārsūtot failus uz datoru vai dzēšot failus no ierīces.
- Restartējiet ierīci.

Ja pēc šo darbību veikšanas kameras programma joprojām sagādā problēmas, sazinieties ar Samsung servisa centru vai pilnvarotu servisa centru.

Fotoattēlu kvalitāte ir zemāka nekā priekšskatījumā

- Fotoattēlu kvalitāte var atšķirties atkarībā no apkārtnes un jūsu izmantotās fotoattēlu uzņemšanas metodes.
- Ja uzņemat fotoattēlus tumšās vietās, naktī vai telpās, var rasties attēlu troksnis un asu attēlu iegūšanai nebūs iespējams noregulēt objektīva fokusa garumu.

Multimediju failu atvēršanas laikā tiek parādīti kļūdu ziņojumi

Ja tiek parādīti kļūdu ziņojumi vai multivides faili nevar tikt atskaņoti, kad jūs atverat tos savā ierīcē, izmēģiniet sekojošās darbības:

- Atbrīvojiet krātuvi, pārsūtot failus uz datoru vai dzēšot failus no ierīces.
- Nodrošiniet, lai mūzikas failam nebūtu iestatīta digitālā satura tiesību pārvaldība (Digital Rights Management — DRM). Ja failam ir iestatīta DRM aizsardzība, nodrošiniet, lai jūsu rīcībā būtu atbilstoša licence vai atslēga šī faila atskaņošanai.

- Pārlicinieties, vai ierīce atbalsta failu formātus. Ja faila formāts, piemēram, DivX vai AC3, netiek atbalstīts, instalējiet programmu, kas to atbalsta. Lai pārbaudītu failu formātus, kurus atbalsta jūsu ierīce, apmeklējiet Samsung tīmekļa vietni.
- Jūsu ierīce atbalsta fotoattēlus un video, kas uzņemti ar šo ierīci. Fotoattēli un video, kas uzņemti ar citām ierīcēm, var nedarboties atbilstoši.
- Jūsu ierīce atbalsta multivides failus, kurus autorizējis jūsu operators vai papildu pakalpojumu sniedzēji. Noteikts saturs, kas pieejams internetā, piemēram, zvanu signāli, video vai fona attēli, var nedarboties atbilstoši.

Bluetooth nedarbojas, kā paredzēts

Ja nevar sameklēt otru Bluetooth ierīci, pastāv savienojuma problēmas vai darbības traucējumi, rīkojieties, kā norādīts tālāk:

- Pārbaudiet, vai ierīce, ar ko vēlaties izveidot savienojumu, ir gatava meklēšanai vai savienojuma izveidei.
- Nodrošiniet, lai tālrunis un otra Bluetooth ierīce atrastos Bluetooth maksimālā sasniedzamības diapazona (10 m) robežās.
- Tālrunī atveriet **Iestatījumi**, pieskarieties pie **Savienojumi** un tad pieskarieties slēdzim **Bluetooth**, lai to vēlreiz ieslēgtu.
- Tālrunī atveriet **Iestatījumi**, pieskarieties pie **Vispārīga pārvaldība** → **Atiestatīt** → **Atiestatīt Wi-Fi un Bluetooth iestatījumus** → **Atjaunot iestatījumus**, lai atiestatītu tīkla iestatījumus. Veicot atiestatīšanu, varat zaudēt reģistrēto informāciju.

Ja šie padomi nepalīdz novērst problēmu, sazinieties ar Samsung servisa centru vai pilnvarotu servisa centru.

Savienojot ierīci ar datoru, netiek izveidots savienojums

- Pārlicinieties, vai USB kabelis, kuru izmantojat, ir saderīgs ar ierīci.
- Pārlicinieties, vai esat pareizi savā datorā instalējis un atjauninājis attiecīgo draiveri.

Ierīce nevar atrast jūsu pašreizējo atrašanās vietu

GPS signāls var tikt traucēts noteiktās vietās, piemēram, telpās. Šādos gadījumos uzstādiet ierīci, lai izmantotu Wi-Fi vai mobilo tīklu, lai atrastu savu pašreizējo atrašanās vietu.

Dati, kas saglabāti ierīcē, ir zuduši

Vienmēr izveidojiet dublējumkopijas visiem svarīgajiem datiem, kas saglabāti ierīcē. Pretējā gadījumā jūs nevarēsiet atjaunot datus, ja tie tiek bojāti vai nozaudēti. Samsung nenes atbildību par datu, kas saglabāti ierīcē, nozaudēšanu.

Ap ierīces korpusu parādās maza sprauga

- Šī sprauga ir nepieciešama ražošanas funkcija, un var rasties neliela daļu drebēšana vai vibrēšana.
- Ar laiku berze starp detaļām var nedaudz palielināt šo spraugu.

Ierīces krātuvē nepietiek vietas

Izdzēsiet nevajadzīgos datus, piemēram, datus kešatmiņā, izmantojot ierīces apkopes funkciju, vai arī manuāli izdzēsiet nelietotās programmas vai failus, lai atbrīvotu vietu krātuvē.

Nav redzama sākuma poga

Atsevišķu programmu vai funkciju izmantošanas laikā navigācijas josla ar tajā esošo sākuma pogu var nebūt redzama. Lai piekļūtu navigācijas joslai, velciet uz augšu no ekrāna apakšdaļas.

Akumulatora noņemšana

- **Lai izņemtu akumulatoru, sazinieties ar pilnvarotu servisa centru. Lai saņemtu akumulatora izņemšanas norādījumus, lūdzu, apmeklējiet vietni www.samsung.com/global/ecodesign_energy.**
- Jūsu drošībai **nemēģiniet izņemt** akumulatoru pats. Ja akumulators netiek pareizi izņemts, tas var izraisīt akumulatora un ierīces bojājumus, ievainojumus un padarīt ierīci nedrošu lietošanai.
- Samsung neuzņemas atbildību par kaitējumu un zaudējumiem (saistībā ar līguma noteikumiem vai deliktu, tostarp nolaidību), kas varētu rasties, ja netiek precīzi ievēroti šie brīdinājumi un norādījumi, izņemot nāvi vai miesas bojājumus, ja tie radušies Samsung nolaidības dēļ.

Autortiesības

Autortiesības © 2024 Samsung Electronics Co., Ltd.

Šie norādījumi ir aizsargāti saskaņā ar starptautisko autortiesību aizsardzības likumdošanu.

Šos norādījumus nedrīkst pavairot, izplatīt, tulkot vai nodot tālāk jebkādā formā vai veidā, elektroniskā vai mehāniskā, tai skaitā, izveidojot fotokopijas, ierakstus vai uzglabāšanu jebkādā informācijas krātuves un izgūšanas sistēmā.

Preču zīmes

- SAMSUNG un SAMSUNG logotips ir Samsung Electronics Co., Ltd. reģistrētas preču zīmes.
- Bluetooth® ir visā pasaulē reģistrēta preču zīme, kas pieder Bluetooth SIG, Inc.
- Wi-Fi®, Wi-Fi Direct™, Wi-Fi CERTIFIED™ un Wi-Fi logotips ir reģistrētas preču zīmes, kas pieder Wi-Fi Alliance.
- Izgatavots pēc Dolby Laboratories licences. Dolby, Dolby Atmos un dubultais D ir Dolby Laboratories tirdzniecības zīmes.
- Visas pārējās preču zīmes un autortiesības pieder to attiecīgajiem īpašniekiem.